

Акт
по результатам государственной историко-культурной экспертизы
проектной документации на проведение работ по сохранению
выявленного объекта культурного наследия «Дом жилой»,
расположенного по адресу: г. Санкт-Петербург, Невский проспект, дом
22-24, литера А (Невский пр., 22-24, лит. А (корпус по Конюшенной
Большой ул., 10)¹, входящего в состав выявленного объекта культурного
наследия «Дома Немецкой лютеранской церкви св. Петра»² (Невский
пр., 22-24, лит. А; Конюшенная Большая ул., 10, 12; Конюшенная Малая
ул., 5, 7)³: «Проект приспособления для современного использования
выявленного объекта культурного наследия «Жилой дом», входящего в
состав выявленного объекта культурного наследия «Дома Немецкой
лютеранской церкви св. Петра» в части перепланировки и
переустройства квартиры №125, расположенной по адресу: г. Санкт-
Петербург, Невский пр., д. 22-24, лит. А» (шифр: 66Ж/1122/-/-),
разработанной ООО «СтройЭлитПроект» в 2022⁴ г.

г. Санкт-Петербург

«22» июня 2023 г.

Настоящая государственная историко-культурная экспертиза проведена экспертной комиссией в составе: М.С. Лавриновский, Е.В. Кондакова, Л.А. Хангу, на основании договоров на проведение государственной историко-культурной экспертизы (Приложение №8), протоколы заседаний экспертной комиссии по проведению государственной историко-культурной экспертизы (Приложение №9).

1. Дата начала и дата окончания проведения экспертизы

Настоящая государственная историко-культурная экспертиза проведена в период с «14» февраля 2023 года по «20» февраля 2023 года; с «05» мая 2023 г. по «22» июня 2023 года (Акт по результатам государственной историко-

¹ Согласно приказу №15 «Об утверждении Списка вновь выявленных объектов, представляющих историческую, научную, художественную или иную культурную ценность» КГИОП от 20.02.2001 г.

² Располагается на территории объекта культурного наследия федерального значения «Храм евангелическо-лютеранский Апостола Петра», согласно плану границ территории объекта культурного наследия федерального значения «Храм евангелическо-лютеранский Апостола Петра» от 04.07.2005 г.

³ Согласно приказу №15 «Об утверждении Списка вновь выявленных объектов, представляющих историческую, научную, художественную или иную культурную ценность» КГИОП от 20.02.2001 г.

⁴ Проектная документация была откорректирована в 2023 году, согласно полученным замечаниям Комитета по государственному контролю, использованию и охране памятников истории и культуры (далее – КГИОП) №01-24-482/23-0-1 от 04.05.2023 г.

*Ответственный секретарь
экспертной комиссии*

*(подписано усиленной квалифицированной
электронной подписью)*

Е.В. Кондакова

культурной экспертизы был откорректирован, согласно замечаниям Комитета по государственному контролю, использованию и охране памятников истории и культуры (далее – КГИОП) №01-24-482/23-0-1 от 04.05.2023 г.).

2. Место проведения экспертизы

г. Санкт-Петербург

3. Заказчик экспертизы

Общество с ограниченной ответственностью «СтройЭлитПроект» (ООО «СтройЭлитПроект»); ИНН 7841346465; 190013, г. Санкт-Петербург, улица Рузовская, дом 14, литера А, кв. 2.

4. Сведения об экспертах

Фамилия, имя, отчество	Лавриновский Максим Семенович
Образование	Высшее - Санкт-Петербургский государственный Университет водных коммуникаций.
Специальность	Квалификация: Инженер-гидротехник с правом производства общестроительных работ; Специальность: «Гидротехническое строительство»
Ученая степень (звание)	Кандидат технических наук
Стаж работы	24 года
Место работы и должность	ООО «Ремесленник», главный инженер проекта
Реквизиты решения уполномоченного органа по аттестации экспертов на проведение экспертизы с указанием объектов	Приказ Министерства культуры Российской Федерации № 997 от 17.07.2019 г. (полномочия продлены в соответствии с Постановлением Правительства РФ от 12.03.2022 г. №353 «Об особенностях разрешительной деятельности в Российской Федерации в 2022 г.»). - проектная документация на проведение работ по

Ответственный секретарь
экспертной комиссии

(подписано усиленной квалифицированной
электронной подписью)

Е.В. Кондакова

экспертизы	сохранению объектов культурного наследия; - документация или разделы документации, обосновывающие меры по обеспечению сохранности объекта культурного наследия, включенного в реестр, выявленного объекта культурного наследия либо объекта, обладающего признаками объекта культурного наследия, при проведении земляных, мелиоративных, хозяйственных работ, указанных в статье 30 Федерального закона № 73-ФЗ работ по использованию лесов и иных работ в границах территории объекта культурного наследия либо на земельном участке, непосредственно связанном с земельным участком в границах территории объекта культурного наследия
------------	---

Фамилия, имя, отчество	Кондакова Елена Викторовна
Образование	Высшее - Ленинградский Ордена Трудового Красного Знамени Институт живописи, скульптуры и архитектуры им. И.Е.Репина
Специальность	Квалификация: Архитектор-художник; Специальность: «Архитектура»
Стаж работы	38 лет
Место работы и должность	АО НРЦ «Тверьпроектреставрация», ведущий архитектор
Реквизиты решения уполномоченного органа по аттестации экспертов на проведение экспертизы с указанием объектов экспертизы	Приказ Министерства культуры Российской Федерации № 1809 от 09.11.2021г. - выявленные объекты культурного наследия в целях обоснования целесообразности включения данных объектов в реестр; - документы, обосновывающие включение объектов культурного наследия в реестр;

Ответственный секретарь
экспертной комиссии

(подписано усиленной квалифицированной
электронной подписью)

Е.В. Кондакова

	<ul style="list-style-type: none"> - документы, обосновывающие изменение категории историко-культурного значения объекта культурного наследия; - проектная документация на проведение работ по сохранению объектов культурного наследия.
--	--

Фамилия, имя, отчество	Хангу Людмила Александровна
Образование	Высшее - Ленинградский ордена Трудового Красного Знамени инженерно-строительный институт
Специальность	Квалификация: Инженер-строитель; Специальность: «Городское строительство»
Стаж работы	52 года
Место работы и должность	Пенсионер
Реквизиты решения уполномоченного органа по аттестации экспертов на проведение экспертизы с указанием объектов экспертизы	<p>Приказ Министерства культуры Российской Федерации № 997 от 17.07.2019 г.</p> <p>(полномочия продлены в соответствии с Постановлением Правительства РФ от 12.03.2022 г. №353 «Об особенностях разрешительной деятельности в Российской Федерации в 2022 г.»).</p> <ul style="list-style-type: none"> - проектная документация на проведение работ по сохранению объектов культурного наследия; - документация или разделы документации, обосновывающие меры по обеспечению сохранности объекта культурного наследия, включенного в реестр, выявленного объекта культурного наследия либо объекта, обладающего признаками объекта культурного наследия, при проведении земляных, мелиоративных, хозяйственных работ, указанных в статье 30 Федерального закона № 73-ФЗ работ

Ответственный секретарь
экспертной комиссии

(подписано усиленной квалифицированной
электронной подписью)

Е.В. Кондакова

	по использованию лесов и иных работ в границах территории объекта культурного наследия либо на земельном участке, непосредственно связанном с земельным участком в границах территории объекта культурного наследия
--	---

5. Информация о том, что в соответствии с законодательством Российской Федерации эксперт (эксперты) несет ответственность за достоверность сведений, изложенных в заключении

В соответствии с законодательством Российской Федерации эксперты несут ответственность за достоверность сведений, изложенных в заключении экспертизы. При проведении экспертизы эксперты обязаны:

- соблюдать принципы проведения экспертизы, установленные статьей 29 Федерального закона №73 от 25.06.2002 г. «Об объектах культурного наследия (памятниках истории и культуры) народов Российской Федерации»;
- обеспечивать объективность, всесторонность и полноту проводимых исследований, а также достоверность и обоснованность своих выводов;
- самостоятельно оценивать результаты исследований, полученные им лично и другими экспертами, ответственно и точно формулировать выводы в пределах своей компетенции;
- обеспечивать конфиденциальность полученной при проведении экспертизы информации;
- соблюдать установленные сроки и порядок проведения экспертизы;
- информировать экспертную комиссию и соответствующий орган охраны объектов культурного наследия о случаях воздействия на экспертов в целях оказания влияния на результаты экспертизы.

Эксперты не имеют отношений с Заказчиком, указанных в п. 8 Положения о государственной историко-культурной экспертизе, утвержденного постановлением Правительства РФ от 15 июля 2009 г. №569, а именно:

- Эксперты не имеют родственных связей с заказчиком (его должностным лицом или работником);
- не состоят в трудовых отношениях с заказчиком;
- не имеют долговых или иных имущественных обязательств перед заказчиком (его должностным лицом или работником);
- не владеют ценными бумагами, акциями (долями участия, паями в уставных (складочных) капиталах) заказчика;

- не заинтересованы в результатах исследований, либо решении, вытекающем из заключения экспертизы, с целью получения выгоды в виде денег, ценностей, иного имущества, услуг имущественного характера или имущественных прав для себя или третьих лиц.

Председатель экспертной комиссии:	<i>подписано электронной подписью</i>	М.С. Лавриновский
Ответственный секретарь экспертной комиссии:	<i>подписано электронной подписью</i>	Е.В. Кондакова
Эксперт - член экспертной комиссии:	<i>подписано электронной подписью</i>	Л.А. Хангу

6. Цели и объекты экспертизы

6.1. Цели проведения государственной историко-культурной экспертизы

Определение соответствия проектной документации на проведение работ по сохранению выявленного объекта культурного наследия «Дом жилой», расположенного по адресу: г. Санкт-Петербург, Невский проспект, дом 22-24, литера А (Невский пр., 22-24, лит. А (корпус по Конюшенной Большой ул., 10), входящего в состав выявленного объекта культурного наследия «Дома Немецкой лютеранской церкви св. Петра» (Невский пр., 22-24, лит. А; Конюшенная Большая ул., 10, 12; Конюшенная Малая ул., 5, 7): «Проект приспособления для современного использования выявленного объекта культурного наследия «Жилой дом», входящего в состав выявленного объекта культурного наследия «Дома Немецкой лютеранской церкви св. Петра» в части перепланировки и переустройства квартиры №125, расположенной по адресу: г. Санкт-Петербург, Невский пр., д. 22-24, лит. А» (шифр: 66Ж/1122/-/-), разработанной ООО «СтройЭлитПроект» в 2022 г., требованиям законодательства Российской Федерации в области государственной охраны объектов культурного наследия.

6.2. Объекты государственной историко-культурной экспертизы

Проектная документация на проведение работ по сохранению выявленного объекта культурного наследия «Дом жилой», расположенного по адресу: г. Санкт-Петербург, Невский проспект, дом 22-24, литера А (Невский пр., 22-24, лит. А (корпус по Конюшенной Большой ул., 10), входящего в состав выявленного объекта культурного наследия «Дома Немецкой

Ответственный секретарь
экспертной комиссии

(подписано усиленной квалифицированной
электронной подписью)

Е.В. Кондакова

лютеранской церкви св. Петра» (Невский пр., 22-24, лит. А; Конюшенная Большая ул., 10, 12; Конюшенная Малая ул., 5, 7): «Проект приспособления для современного использования выявленного объекта культурного наследия «Жилой дом», входящего в состав выявленного объекта культурного наследия «Дома Немецкой лютеранской церкви св. Петра» в части перепланировки и переустройства квартиры №125, расположенной по адресу: г. Санкт-Петербург, Невский пр., д. 22-24, лит. А» (шифр: 66Ж/1122/-/-), разработанная ООО «СтройЭлитПроект» в 2022 г., в следующем составе:

- **Раздел 1.** Предварительные работы:
- **Том 1.** Исходно-разрешительная документация (шифр: 66Ж/1122/-ИРД);
- **Раздел 2.** Комплексные научные исследования:
- **Том 2.** Историко-архивные и библиографические исследования (шифр: 6Ж/1122/-ИИ);
- **Том 3.** Историко-архитектурные натурные исследования (обмерные чертежи)» (шифр: 66Ж/1122/-ОЧ);
- **Том 4.** Техническое заключение по результатам обследования квартиры (шифр: 66Ж/1122/-ТЗ);
- **Раздел 3.** Проект приспособления для современного использования:
- **Том 5.** Архитектурные решения (шифр: 66Ж/1122/-АР);
- **Том 6.** Водоснабжение и канализация (шифр: 66Ж/1122/-ВК);
- **Том 7.** Электроснабжение (шифр: 66Ж/1122/-ЭО).

7. Перечень документов, представленных заявителем

1. Копия задания КГИОП №01-21-2691/22-0-1 от 16.11.2022 г. (Приложение №5);
2. Копия задания КГИОП №01-21-2691/22-0-1 от 03.05.2023 г. (Приложение №5);
3. Копия плана границ территории объекта культурного наследия федерального значения «Храм евангелическо-лютеранский Апостола Петра» от 04.07.2005 г. (Приложение №2);
4. Копия Распоряжения КГИОП №10-473 от 16.09.2013 г. «Об определении предмета охраны выявленного объекта культурного наследия «Дома Немецкой лютеранской церкви св. Петра» (Приложение №3);
5. Копия Распоряжения КГИОП №39-р 01.02.2019 г. «О внесении изменений в распоряжение КГИОП от 04.07.2013 №10-324» (Приложение №3);

Ответственный секретарь
экспертной комиссии

(подписано усиленной квалифицированной
электронной подписью)

Е.В. Кондакова

6. Копия технического паспорта на квартиру инв. № документа 779/22 от 09.11.2022 г. (Приложение №7);

7. Копии поэтажных планов от 23.09.2022 г. от ООО «НЭБ «СТРОЙТЕХНАДЗОР» (Приложение №7);

8. Копия доверенности на бланке 78АВ 2619450 от 21.09.2022 г. (Приложение №6);

9. Копия договора на бланке 78ВЖ 230277 от 13.02.2007 г. (Приложение №6);

10. Копия Выписки из единого государственного реестра объекта недвижимости (далее – ЕГРН) №КУВИ-001/2023-31934687 от 09.02.2023 г. (Приложение №6);

11. Копия уведомления КГИОП «О наличии/отсутствии элементов архитектурно-художественной отделки и ценных элементов интерьера в квартире № 125» №01-46-400/23-0-1 от 13.02.2023 г. (Приложение №11);

12. Проектная документация на проведение работ по сохранению выявленного объекта культурного наследия «Дом жилой», расположенного по адресу: г. Санкт-Петербург, Невский проспект, дом 22-24, литера А (Невский пр., 22-24, лит. А (корпус по Конюшенной Большой ул., 10), входящего в состав выявленного объекта культурного наследия «Дома Немецкой лютеранской церкви св. Петра» (Невский пр., 22-24, лит. А; Конюшенная Большая ул., 10, 12; Конюшенная Малая ул., 5, 7): «Проект приспособления для современного использования выявленного объекта культурного наследия «Жилой дом», входящего в состав выявленного объекта культурного наследия «Дома Немецкой лютеранской церкви св. Петра» в части перепланировки и переустройства квартиры №125, расположенной по адресу: г. Санкт-Петербург, Невский пр., д. 22-24, лит. А» (шифр: 66Ж/1122/-/-), разработанная ООО «СтройЭлитПроект» в 2022 г., в составе, указанном в п. 6 настоящего Акта.

8. Сведения об обстоятельствах, повлиявших на процесс проведения и результаты экспертизы

С 1 января 2017 года вступил в силу Федеральный закон от 13.07.2015 г. № 218-ФЗ «О государственной регистрации недвижимости», который предусматривает создание Единого реестра недвижимости и единой учетно-регистрационной системы. В состав Единого реестра недвижимости вошли сведения, содержащиеся ранее в кадастре недвижимости и реестре прав. Региональной Кадастровой палатой было определено: с 2017 года привычные выписки из Единого государственного реестра прав на недвижимое

имущество и кадастровые паспорта заменит один документ – выписка из Единого государственного реестра недвижимости. В документе содержится информация, как о самом объекте недвижимости, так и сведения о зарегистрированных на него правах и обременениях (источник: <https://kadastr.ru/magazine/news/vypisku-iz-egrp-i-kadaastrovyu-pasport-zamenil-odin-dokument-vypiska-iz-egrn/>).

На момент проведения историко-культурной экспертизы в квартире №125 были выполнены следующие работы:

Демонтированы поздние перегородки, выполнена чистовая отделка стен, полов и потолков из современных материалов, выполнено переоборудование инженерных сетей, квартира отключена от газоснабжения, заменены оконные заполнения и внутренние дверные заполнения. Входная дверь в осях «Б-Г/6» - деревянная, историческая, в осях «Б-В/3» - металлическая, современная.

Выполненные работы не соответствуют рассматриваемому проекту. В рамках обследования для определения фактических габаритов были выполнены вскрытия отделочных слоев в зоне проемов в несущих стенах в осях «Г/3-4», в самонесущих стенах в осях «Г-Д/4», «Б-В/4», «Г-Д/5» и проведен анализ архивных планов помещений.

Согласно проведенным вскрытиям перемычки над проемом в осях «Г-/3-4» - кирпичная, над проемами в осях «Г-Д/4», «Б-В/4», «Г-Д/5» - металлические.

Дефекты не выявлены. Согласно архивным планам от 1999 года на месте данных проемов ранее существовали ниши. Выполненная перекладка кирпичной кладкой в зоне ниш с сохранением перемычек не нарушает несущей способности стен.

Выполненные работы не оказывают влияние на физическое состояние выявленного объекта культурного наследия «Дом жилой», расположенного по адресу: г. Санкт-Петербург, Невский проспект, дом 22-24, литера А (Невский пр., 22-24, лит. А (корпус по Конюшенной Малой ул., 5, 7), а также не нарушают предметы охраны, установленные:

Распоряжением КГИОП №10-473 от 16.09.2013 г. «Об определении предмета охраны выявленного объекта культурного наследия «Дома Немецкой лютеранской церкви св. Петра» (Приложение № 3);

Распоряжением КГИОП №39-р 01.02.2019 г. «О внесении изменений в распоряжение КГИОП от 04.07.2013 №10-324» (Приложение № 3).

В связи с уточнением адреса в п. 2 задания КГИОП, было выдано новое задание КГИОП №01-21-2691/22-0-1 от 03.05.2023 г. (Приложение №5).

Акт по результатам государственной историко-культурной экспертизы был откорректирован, согласно замечаниям КГИОП №01-24-482/23-0-1 от 04.05.2023 г.

9. Сведения о проведенных исследованиях с указанием примененных методов, объема и характера выполненных работ и их результатов

В ходе проведения историко-культурной экспертизы экспертами были составлены результаты, на основе которых изложены в заключении экспертизы, рассмотрены представленные заявителем документы, перечисленные в пункте 7 настоящего Акта, проведены историко-архитектурные, историко-градостроительные архивные и библиографические исследования,

Представленная на экспертизу проектная документация была проанализирована на предмет соответствия требованиям действующего законодательства в области государственной охраны объектов культурного наследия, условиям задания КГИОП Санкт-Петербурга на проведение работ по сохранению объекта культурного наследия, включенного в единый государственный реестр объектов культурного наследия (памятников истории и культуры) народов Российской Федерации, или выявленного объекта культурного наследия №01-21-2691/22-0-1 от 03.05.2023 г.

В ходе проведения натурных исследований выполнены визуальное обследование и фотофиксация общих видов объекта культурного наследия. Фотографические изображения дают представление о современном облике объекта культурного наследия на момент заключения договора на проведение экспертизы. Фотофиксация выполнена экспертом Лавриновским М.С. (Приложение №4).

Историко-библиографические и историко-архивные исследования проведены на основании материалов, хранящихся в открытом доступе. На основании данных исследований составлена историческая справка (п.10.2 Акта) и собраны иконографические материалы, представленные в Приложении №10 к настоящему акту.

Указанные исследования были проведены с применением методов натурального, историко-архивного и историко-архитектурного анализа. Исследования проводились на основе принципов научной обоснованности, объективности и законности, презумпции сохранности объекта культурного наследия при любых видах намечаемой хозяйственной деятельности, соблюдения требований безопасности в отношении объекта культурного наследия, достоверности и полноты информации, независимости экспертов, в

соответствии со ст. 29 закона 73-ФЗ «Об объектах культурного наследия (памятниках истории и культуры) народов Российской Федерации». Заключение историко-культурной экспертизы оформлено в электронном виде в виде акта, в котором содержатся результаты исследований, проведенных экспертами в порядке, установленном пунктом 3 статьи 31 вышеуказанного Федерального закона.

10. Факты и сведения, выявленные и установленные в результате проведенных исследований

Объект по адресу: г. Санкт-Петербург, Невский проспект, дом 22-24, литера А (Невский пр., 22-24, лит. А (корпус по Конюшенной Малой ул., 5, 7), является выявленным объектом культурного наследия «Дом жилой» входящий в состав выявленного объекта культурного наследия «Дома Немецкой лютеранской церкви св. Петра» (Невский пр., 22-24, лит. А; Конюшенная Большая ул., 10, 12; Конюшенная Малая ул., 5, 7), согласно Закону Санкт-Петербурга «Об утверждении Списка вновь выявленных объектов, представляющих историческую, научную, художественную или иную культурную ценность» №15 от 20.02.2001 г. (Приложение №1).

Предмет охраны указанного объекта культурного наследия установлен Распоряжением КГИОП №10-473 от 16.09.2013 г. «Об определении предмета охраны выявленного объекта культурного наследия «Дома Немецкой лютеранской церкви св. Петра» (Приложение № 3).

План границ территории объекта культурного наследия федерального значения «Храм евангелическо-лютеранский Апостола Петра»⁵ утверждён КГИОП от 04.07.2005 г. (Приложение № 2).

Сведения об охранном обязательстве собственника или законного владельца отсутствуют (согласно информации, содержащейся в Задании КГИОП).

10. 1. Собственник или пользователь объекта

Экспертируемый объект находится в собственности физического лица. Копия выписки ЕГРН представлена в Приложении №6.

10.2. Краткие исторические сведения (время возникновения, даты основных изменений объекта)

⁵ Выявленный объект культурного наследия «Жилой дом» располагается на территории объекта культурного наследия федерального значения «Храм евангелическо-лютеранский Апостола Петра», согласно плану границ территории объекта культурного наследия федерального значения «Храм евангелическо-лютеранский Апостола Петра» от 04.07.2005 г.

Большая Конюшенная улица появилась в 20-е годы XVIII века. Её прокладка вошла в общий план по строительству Придворных конюшен (Конюшенного двора), возведённого в 1720-1723 годах. Согласно плану Комиссии о Санкт-Петербургском строении, она протянулась параллельно Мойке и соединила Невский проспект с Конюшенной площадью.

Название улицы связано с императорскими конюшнями на берегу Мойки, около которых был луг. Этот луг впоследствии и стал Конюшенной площадью.

Район вокруг Большой Конюшенной улицы быстро стал заселён представителями иноверческих общин. Сюда с Адмиралтейского острова в конце 1720-х - 1730-х годах были переведены их храмы. Первой была построена немецкая кирха. В 1733 году участок за двором Придворно-конюшенного ведомства был отдан шведской и финской общине. В 1734 году в его центре была освящена деревянная церковь Святой Анны. При этой церкви был построен дом для пастора, напротив разместились реформатские французско-немецкая и голландская церкви. С этими иноверческими храмами соседствовала (и соседствует) православная Конюшенная церковь на одноимённой площади.

Первое время у этой городской магистрали официального названия не было. Оно появилось только в 1739 году, с тех пор улица и стала Большой Конюшенной. На протяжении XVIII века магистраль называли ещё и просто Конюшенной, Полицейской. Последнее название было связано с находившимся неподалёку полицейскому управлению.

Восточная часть Большой Конюшенной улицы изначально была поделена только на три участка. Они принадлежали (с севера на юг) Конюшенному ведомству, шведско-финскому приходу и немецкой общине. Западная же часть была поделена примерно на 20 владений, противоположная сторона которых выходила на извилистый берег Мойки. К реке выходили главные фасады усадебных домов, а к Большой Конюшенной улице - их задворки.

В 1740-х годах от Большой Конюшенной улицы к Мойке был проложен Волынский переулочок. Здесь находилась усадьба государственного деятеля А. П. Волынского. Усадьба занимала всё пространство по переулочку от улицы к набережной, в её центре находился одноэтажный особняк, построенный архитектором П. М. Еропкиным.

Первоначально улица была застроена деревянными домами, принадлежащими приезжим в Санкт-Петербург европейцам. Благодаря им между Мойкой и Большой Конюшенной улицей возникло несколько церквей. В домах располагались преимущественно торговые лавки и ремесленные мастерские. Вскоре Комиссией о Санкт-Петербургском строении было

принято решение о том, что тесная деревянная застройка может послужить причиной сильного пожара. В результате, в 1739 году был издан указ о сносе деревянных домов и строительстве на их месте одно- и двухэтажных каменных зданий. А в 1761 году было запрещено строительство в районе между Мойкой и Фонтанкой деревянных домов.

В 1770-1772 годах была построена Немецко-Французская реформаторская церковь (дом №25). Существующее сейчас здание Финской церкви святой Марии построено в 1803- 1805 годах.

Перспектива Большой Конюшенной улицы от Невского проспекта замыкается колоннадой одного из павильонов здания Конюшенного двора. Эта колоннада была создана архитектором Стасовым в 1817-1823 годов, когда он занимался коренной перестройкой всего здания. Несмотря на то, что Конюшенный двор находится вдалеке от Невского проспекта, Большой Конюшенной улицей он оказался тесно связан с главной петербургской магистралью.

Короткий Конюшенный переулок, соединяющий Большую Конюшенную улицу с набережной Мойки, в 1836-1844 годах входил в состав этой магистрали.⁶

В середине XIX - начале XX века предлагалось Большую Конюшенную улицу переименовать в память 19 февраля 1861 года - в память об отмене крепостного права в России. Но это переименование так и не состоялось.⁷

Деревья стали украшать Большую Конюшенную улицу лишь в начале XX века. Первоначально их посадили только вдоль тротуаров. Пешеходную часть ограждали чугунные столбики с цепями. Променады были снабжены газовыми и электрическими фонарями. Асфальтовое покрытие Большая Конюшенная улица получила одна из первых в Петербурге - в 1892 году.

Переименования советского периода истории затронули и Большую Конюшенную улицу. В 1918 году была переименована в улицу Желябова, в честь его жены Софьи Перовской была переименована соседняя Малая Конюшенная улица.

В 1951 году на Большой Конюшенной улице был устроен бульвар. Его проект составили архитекторы Т. П. Валицкая и Ж. Р. Михайлова. Вдоль пешеходной дороги были высажены липы.

Большая Конюшенная улица могла стать первой пешеходной зоной Ленинграда. Такое предложение обсуждалось в 1980-х годах. Сотрудники Музея истории Ленинграда (Б. М. Кириков, А. Д. Марголис и другие) вместе

⁶ Кириков Б. М. Улица Большая Конюшенная. - М: Центрполиграф, 2003. - 191 с.

⁷ Владимирович А. Г., Ерофеев А. Д. Петербург в названиях улиц. - М: АСТ, 2010. - 752 с.

с архитектором Г. Г. Фетисовым составили соответствующий проект, который не был реализован.

Большой Конюшенной улице вернули историческое название 4 октября 1991 года. История объекта

Дом №10 по Большой Конюшенной улице находится на участке, который в 1720-х годах был передан немецкой общине. Здесь была выстроена протестантская кирха, при которой появились жилые дома для служителей.

На месте современного здания в 1770 году находился лишь один одноэтажный корпус в правой части участка. Слева оставалось пустое пространство, раскрывающее на Большую Конюшенную улицу западный фасад здания «Петришуле».

Дом №10 известен как «Пасторский флигель». Это был доходный дом с квартирами служителей Немецкой протестантской церкви святого Петра. Некоторые из помещений сдавались внаём.

В ходе исследования было обнаружено изображение проектного вида зданий жилых домов Немецкой Евангелической Лютеранской церкви по Большой Конюшенной улице (Илл.11. Приложение №8. Иконографические материалы), датированное 1792 годом авторства архитектора Феррари⁸. Согласно проектному решению здания представляли собой двухэтажные строения с цокольным этажом в едином фасадном оформлении. Архитектурно-художественное решение фасадов – характер отделки, отделка цокольной части, оформление балконов – соответствует сохранившейся части фасадов в уровне 1-2-го этажа.

В 1870 году по проекту архитектора Ю.Ф. Бруни дом №10 по большой Конюшенной улице был перестроен и надстроен до четырёх этажей.

В 1913 году здание было вновь надстроено пятым этажом и мансардой по проекту В. Э. Коллинса. На рубеже XIX-XX веков здесь находились частные учебные заведения Ю.К. Шуберта, диакония лютеранской церкви. С ними соседствовали «Эстонбанк» - Северное общество взаимного кредита, нефтепромышленное акционерное общество «Петро-Баку», контора по торговле стройматериалами «К. Герике».⁹

В 1914-1918 годах в доме №10 работало Эстонское общество помощи жертвам войны. После 1917 года собственность, в том числе здания, принадлежащие Немецкой

Евангелической Лютеранской церкви, была национализирована. В бывших жилых домах Немецкой Евангелическо-Лютеранской церкви были

⁸ Lemmerich C. Ueber die Geldverhältnisse der deutschen Hauptschule St.Petri / Cas. Lemmerich. - St.Petersburg, 1865).

⁹ Кириков Б. М. Улица Большая Конюшенная. - М: Центрполиграф, 2003. – 191 С.

устроены коммунальные квартиры. В зданиях осуществлялись перепланировки, ремонтные работы и работы по приспособлению, в связи с чем ценной исторической внутренней отделки не сохранилось.

10.3. Описание объекта, современное состояние

Здание кирпичное, 4-6-ти этажное на полуподвалах, Г-образное в плане.

Внешнее декоративное убранство лицевого фасада 6-этажного корпуса представлено фактурным ленточным рустом в уровне 1-го этажа, фигурными сандриками и рустованными наличниками окон в уровне 1-го и 2-го этажа, а также веерными замковыми камнями, прямыми сандриками на кронштейнах в украшении проёмов 3-го этажа. Оконные проёмы 4-5-го этажей – декорированы веерными замковыми камнями и профилированными наличниками с рустом фактурной штукатурки, профилированными фигурными подоконными выступами с гутами, а также профилированными штукатурными наличниками в уровне 5-го этажа северной части.

Горизонтальное членение представлено подоконным фризом с поясом меандра и филёнками; поясом меандра и подоконными профилированными тягами; филёнчатым фризом фактурной штукатурки и венчающим профилированным карнизом на модульонах, с поясом дентикул (южной части фасада), простого профиля (северной части фасада), известняковым валиком по верхнему краю в оформлении цокольной части, выполненной розовым гранитом.

В уровне 2-го этажа лицевой фасад здания акцентирован тремя балконами в одну световую ось на гранитных кронштейнах. Ограждения – металлические кованые, в композиции ограждения преобладает завиток в сочетании с геометрическим орнаментом верхнего пояса.

Оконные проёмы – прямоугольные, исторический рисунок расстекловки частично сохранен, часть оконных заполнений – поздняя, с рамами из ПВХ.

Дверные проёмы лицевого фасада с прямой перемычкой, в южной части оформлены металлическим козырьком на фигурных кронштейнах растительного орнамента. Дверные заполнения – частично деревянные – двухстворчатые, глухие, филёнчатые в южной части и полусветлые деревянные, филёнчатые.

В южной части здания воротный проезд с кессонированным цилиндрическим сводом с распалубками. Заполнение проезда со стороны лицевого фасада – металлическое, неплотного рисунка с преобладающим завитком, образующим цветочные формы в нижней части. Проём арочный, украшен веерным замковым камнем и фактурным рустом.

Дворовые фасады выполнены в более простых формах – гладко оштукатурены, в уровне 1-го этажа оформлены рустом, однако оконные проёмы аналогично лицевому фасаду декорированы рустованными наличниками и полуциркульным сандриками в уровне 2 –го этажа, прямыми сандриками и профилированными наличниками в уровне 3-го этажа и замковым фактурным камнем в уровне 1-го.

Мансардные окна декорированы треугольными фронтонами, обшитыми металлическим листом.

Квартира №125 располагается на четвертом этаже здания. Историческое планировочное решение помещений не сохранилось. В помещении и квартире отсутствуют элементы декоративной отделки, отнесённые к элементам предмета охраны объекта культурного наследия. Существующая отделка стен, полов и потолков – поздняя из современных материалов. В квартире №125 стены оштукатурены и окрашены, местами покрыты керамической плиткой. Чистовая отделка полов в квартире №125 выполнена в виде керамической плитки и ламината. Потолки - подвесные. Входные двери – металлические. Внутренние дверные заполнения в помещениях – поздние, деревянные. Оконные заполнения – деревянные.

11. Перечень документов и материалов, собранных и полученных при проведении экспертизы, а также использованной для нее специальной, технической и справочной литературы

1. Федеральный закон от 25.06.2002 № 73-ФЗ «Об объектах культурного наследия (памятниках истории и культуры) народов Российской Федерации» (в действ. ред.).

2. Положение о государственной историко-культурной экспертизе, утвержденное постановлением Правительства РФ от 15 июля 2009 г. № 569 (в действ. ред.).

3. Разъяснительное письмо Министерства культуры РФ от 25.03.2014 г. № 52-01-39/12-ГА «О научно-проектной и проектной документации, направляемой на государственную историко-культурную экспертизу».

4. Методические указания по порядку проведения проектных работ в соответствии с письмом Министерства Культуры РФ № 446-01-56/10-НМ от 25.01.2013 г.

5. ГОСТ Р 55528-2013 «Состав и содержание научно-проектной документации по сохранению объектов культурного наследия. Памятники истории и культуры. Общие требования» (действует от 01.01.2014 г.).

6. ГОСТ Р 55567-2013 «Порядок организации и ведения инженерно-технических исследований на объектах культурного наследия. Памятники истории и культуры. Общие требования» (действует от 01.06.2014 г.).

7. ГОСТ Р 56198-2014 «Мониторинг технического состояния объектов культурного наследия. Недвижимые памятники. Общие требования» (действует от 01.04.2015 г.).

8. ГОСТ Р 21.101-2020 «Основные требования к проектной и рабочей документации».

9. Приказ от 20 февраля 2001 года №15 «Об утверждении Списка вновь выявленных объектов, представляющих историческую, научную, художественную или иную культурную ценность (Приложение №1).

10. Приказ Минкультуры России № 813 от 08.06.2021 г. «Об аттестации специалистов в области сохранения объектов культурного наследия (за исключением спасательных археологических полевых работ), в области реставрации иных культурных ценностей» (Приложение №11).

Использованная для экспертизы специальная, техническая, справочная и иная литература

- Lemmerich C. Ueber die Geldverhältnisse der deutschen Hauptschule St.Petri / Cas. Lemmerich. - St.Petersburg, 1865)

- Кириков Б. М. Улица Большая Конюшенная. - М: Центрполиграф, 2003.

- Владимирович А. Г., Ерофеев А. Д. Петербург в названиях улиц. - М: АСТ, 2010.

- ГРМ. Ж-3128. Опубликовано в: Религиозный Петербург. ГРМ. Альбом. СПб., 2005.

- НИМ РАХ, А-1633. Опубликовано в: Религиозный Петербург. ГРМ. Альбом. СПб., 2005.

- Архив КГИОП. Инв. 2397.

- ЦГИА СПб. Ф. 513. Оп. 102. Д.3336.

Интернет-ресурсы

1. «PastVu» – ретро-фотографии стран и городов [Электронный ресурс]. URL: <https://pastvu.com>;

2. «Это место» – старые и современные карты всех регионов [Электронный ресурс]. URL: <http://www.etomesto.ru>;

3. «Доходный дом Х.Г. Борхова» // Citywalls.ru архитектурный сайт Петербурга. [Электронный ресурс]. URL: <https://www.citywalls.ru/house124.html>.

12. Обоснования вывода экспертизы

12.1. Описание и анализ проектной документации

Представленная на экспертизу проектная документация «Проект приспособления для современного использования выявленного объекта культурного наследия «Жилой дом», входящего в состав выявленного объекта культурного наследия «Дома Немецкой лютеранской церкви св. Петра» в части перепланировки и переустройства квартиры №125, расположенной по адресу: г. Санкт-Петербург, Невский пр., д. 22-24, лит. А» (шифр: 66Ж/1122/-/-), разработанная ООО «СтройЭлитПроект» в 2022 г., с целью приспособления объекта культурного наследия для современного использования в части перепланировки квартиры №125.

ООО «СтройЭлитПроект» имеет Лицензию МКРФ 00509, выданную Министерством культуры Российской Федерации от 15.02.2013 г. (лицензия переоформлена на основании решения лицензирующего органа №662 от 21.03.2023 г.).

Проект выполнен на основании Задания КГИОП №01-21-2691/22-0-1 от 03.05.2023 г. в составе:

Раздел 1. Предварительные работы:

Том 1. Исходно-разрешительная документация (шифр: 66Ж/1122/-ИРД)

Раздел содержит результаты сбора исходных данных, в том числе: выписку из ЕГРН, правоустанавливающие документы, документы технического учёта, копию задания КГИОП, копии предметов охраны, копию плана границ, фотофиксацию до начала работ со схемой фотофиксации.

В разделе представлен Акт определения влияния предполагаемых к проведению видов работ на конструктивные и другие характеристики надежности и безопасности объекта культурного наследия (памятника истории и культуры) народов Российской Федерации (далее – Акт влияния).

Акт влияния рассматривается и оценивается председателем экспертной комиссии – Лавриновским М.С. (инженер II категории; приказ о присвоении категории: № 1292 от 29.10.2020 г.).

Акт влияния был составлен от 21.11.2022 г. представителями проектной организации ООО «СтройЭлитПроект» (Лицензия МКРФ 00509 от 15.02.2013 г.).

Проектной документацией предполагаются к выполнению следующие виды работ:

Приспособление для современного использования в части перепланировки и переустройства квартиры №125.

Предусмотрены следующие виды работ:

- демонтаж части существующих поздних перегородок и устройство новых из ГКЛ с ремонтом отделки стен, пола и потолков в зоне работ;
- переоборудование инженерных сетей, установка нового сантехнического оборудования;
- отделочные работы.

При проведении работ, указанных в Акте влияния от 21.11.2022 г.: приспособление для современного использования квартиры №125:

- сохраняется исторически сложившаяся конструктивная схема объекта культурного наследия;
- не изменяется объёмно-планировочная структура объекта культурного наследия;
- сохраняется архитектурно-художественное решение фасадов объекта культурного наследия.

Предполагаемые к выполнению работы на объекте культурного наследия в соответствии с письмом Минкультуры России от 24.03.2015 № 90-01-39-ГП относятся к работам по сохранению объекта культурного наследия.

Согласно выводу Акта влияния работы, предусмотренные проектной документацией к выполнению на объекте культурного наследия, не оказывают влияния на конструктивные и другие характеристики надёжности и безопасности выявленного объекта культурного наследия «Дом жилой».

По результатам оценки выводов Акта влияния на конструктивные и другие характеристики надёжности и безопасности объекта культурного наследия (памятника истории и культуры) народов Российской Федерации, установлено, что предполагаемые к выполнению в соответствии с экспертируемой проектной документацией виды работ не оказывают влияния на конструктивные и другие характеристики надёжности и безопасности выявленного объекта культурного наследия «Дом жилой», согласно требованиям Федерального закона от 25.06.2002 № 73-ФЗ «Об объектах культурного наследия (памятниках истории и культуры) народов Российской Федерации» и с учётом положений Градостроительного кодекса Российской Федерации, постановления Правительства Российской Федерации от 16.05.2022 г. № 881 «Об осуществлении замены и (или) восстановления несущих строительных конструкций объекта капитального строительства при проведении капитального ремонта зданий, сооружений», иных правовых актов.

Раздел 2. Комплексные научные исследования:

Том 2. Историко-архивные и библиографические исследования (шифр: 6Ж/1122/-ИИ)

В этой части представлены материалы, содержащие историческую справку с иконографическими материалами, отражающие исторические сведения об объекте культурного наследия в достаточной мере для принятия обоснованных проектных решений. Сведения, приведённые в разделе, являются достоверными, и подтверждаются проведёнными экспертами исследованиями.

Том 3. Историко-архитектурные натурные исследования (обмерные чертежи)» (шифр: 66Ж/1122/-ОЧ)

В томе содержится обмерный план фактической планировки кв. 125 на 4-м этаже с экспликацией помещений.

Том 4. Техническое заключение по результатам обследования квартиры (шифр: 66Ж/1122/-ТЗ)

Разработке проектной документации предшествовало техническое обследование строительных конструкций здания в границах проектирования.

Объект обследования – строительные конструкции в границах квартиры №125, расположенной на 4-ом этаже.

Краткое описание основных конструктивных элементов здания:

Фундамент здания - ленточный из бутовой кладки на сложном растворе на естественном основании.

Несущие стены - выполнены из красного глиняного нормально обожженного кирпича на известково-песчаном растворе.

Нижерасположенное перекрытие в габаритах обследуемой квартиры выполнено в виде деревянных балок с деревянным заполнением, вышерасположенное - в виде металлических балок с деревянным заполнением.

Здание оборудовано системами электроснабжения, газоснабжения, отопления, центрального холодного водоснабжения, вентиляции, водоотведения и канализации. Горячее водоснабжение квартиры от электрических водонагревателей.

Квартира №125 расположена на 4-м этаже. По горизонтали квартира №125 граничит с лестничными клетками и квартирами. Выше и ниже кв. №125 расположены квартиры.

На момент проведения обследования в квартире №125 выполнены ремонтные работы. Демонтированы поздние перегородки, выполнена чистовая отделка стен, полов и потолков из современных материалов, выполнено переоборудование инженерных сетей, квартира отключена от газоснабжения, заменены оконные заполнения и внутренние дверные заполнения. Входная дверь в осях «Б-Г/6» - деревянная, историческая, в осях

«Б-В/3» - металлическая, современная. В рамках обследования был проведен анализ выполненных работ с целью определения влияния на состояние несущих конструкций и сохранности предметов охраны объекта культурного наследия и возможности выполнения работ по приспособлению для современного использования.

В рамках обследования для определения фактических габаритов были выполнены вскрытия отделочных слоев в зоне проемов в несущих стенах в осях «Г/3-4», в самонесущих стенах в осях «Г-Д/4», «Б-В/4», «Г-Д/5» и проведен анализ архивных планов помещений.

Согласно проведенным вскрытиям перемычки над проемом в осях «Г-/3-4» - кирпичная, над проемами в осях «Г-Д/4», «Б-В/4», «Г-Д/5» - металлические.

Дефекты не выявлены. Согласно архивным планам от 1999 года на месте данных проемов ранее существовали ниши. Выполненная перекладка кирпичной кладкой в зоне ниш с сохранением перемычек не нарушает несущей способности стен.

Техническое состояние конструкций стен работоспособное.

Общее техническое состояние перемычек по внешним признакам, в целом, оценивается как работоспособное техническое состояние, дефектов не выявлено.

Подробное техническое состояние описанных выше архитектурно-конструктивных элементов отражено в рассматриваемом Разделе 2. Томе 4.

Состав и содержание предварительных работ и комплексных научных исследований соответствуют заданию №01-21-2691/22-0-1 от 03.05.2023 г. (Приложение № 5) и достаточны для принятия обоснованных проектных решений.

Раздел 3. Проект приспособления для современного использования:

Том 5. Архитектурные решения (шифр: 66Ж/1122/-АР)

Архитектурными решениями рассматриваемого проекта предусмотрена перепланировка и переустройство квартиры №125, расположенная в выявленного объекта культурного наследия «Дом жилой», расположенного по адресу: г. Санкт-Петербург, Невский проспект, дом 22-24, литера А (Невский пр., 22-24, лит. А (корпус по Конюшенной Большой ул., 10), а именно:

- Демонтаж части существующих перегородок из ГКЛ; монтаж новых перегородок (из листов ГКЛ по металлическому каркасу с прокладкой минеральной ватой); предмет охраны в части «конструктивная система: исторические наружные и внутренние капитальные стены, их местоположение, материал (кирпич); междуэтажные перекрытия – местоположение» -

сохраняется; «объемно-планировочное решение: историческое объемно-планировочное решение в габаритах капитальных стен и исторических перегородок, включая решение помещений с исторической отделкой» - не нарушается;

- Демонтаж старого напольного покрытия; отделка полов на основе паркета и керамической плитки; в кухне-столовой и санузлах предусмотрено устройство гидроизоляции, выравнивающего пола с финишной отделкой напольной керамической плиткой; предмет охраны в части «конструктивная система: исторические наружные и внутренние капитальные стены, их местоположение, материал (кирпич); междуэтажные перекрытия – местоположение» - сохраняется;

- В рамках данного проекта не предусмотрена замена существующих оконных заполнений из двойных деревянных рам с двухкамерными стеклопакетами; предмет охраны в части «архитектурно-художественное решение фасадов: лицевой фасад, его архитектурно-художественное решение: оконные проемы цокольного, 1-5-го, мансардного этажей – местоположение, конфигурация (прямоугольные, с полуциркульным завершением), габариты; дворовый фасад южного корпуса, его существующее архитектурно-художественное решение: оконные проемы 1-5-го, мансардного этажей – историческое местоположение, конфигурация прямоугольные, полуциркульные), габариты» - не нарушается;

- Предусмотрена установка внутренних дверных заполнений в монтируемых перегородках в соответствии с планируемой перепланировкой; наружные дверные заполнения в рамках данного проекта не затрагиваются; предмет охраны не нарушается;

- Предусмотрено устройство подвесного потолка из листов ГКЛ по металлическому каркасу; предмет охраны не нарушается;

- Оборудование квартиры автономными оптикоэлектронными дымовыми пожарными извещателями; предмет охраны не нарушается;

На момент проведения государственной историко-культурной экспертизы в квартире №125 выполнены работы по приспособлению.

Демонтированы поздние перегородки, устроены новые перегородки из листов ГКЛ по металлическому каркасу, выполнена чистовая отделка стен и полов из современных материалов, выполнено переоборудование инженерных сетей, квартира отключена от газоснабжения. Со стороны квартиры устроены подвесные потолки, локально отделка потолков отсутствует.

Существующие оконные заполнения выполнены из двойных деревянных рам с двухкамерными стеклопакетами.

Заполнение входной двери «В-Г/6» – деревянное, заполнение входной двери в осях «Б-В/3» - металлическое. Внутренние дверные заполнения – деревянные.

Выполненные работы не оказывают влияние на физическое состояние выявленного объекта культурного наследия «Дом жилой», расположенного по адресу: г. Санкт-Петербург, Невский проспект, дом 22-24, литера А (Невский пр., 22-24, лит. А (корпус по Конюшенной Малой ул., 5, 7), а также не нарушают предметы охраны, установленные:

Распоряжением КГИОП №10-473 от 16.09.2013 г. «Об определении предмета охраны выявленного объекта культурного наследия «Дома Немецкой лютеранской церкви св. Петра» (Приложение № 3);

Распоряжением КГИОП №39-р 01.02.2019 г. «О внесении изменений в распоряжение КГИОП от 04.07.2013 №10-324» (Приложение № 3).

Том 6. Водоснабжение и канализация (шифр: 66Ж/1122/-ВК)

Проект внутреннего водопровода и внутренней канализации разработан в соответствии с требованиями СП 30.13330.2020 «Внутренний водопровод и канализация зданий».

Водоснабжение - от существующих стояков холодного водоснабжения, оборудованных установкой фильтра и счетчика воды. Горячее водоснабжение от электрических водонагревателей.

Канализация – с подключением к существующей системе дома.

Для трубопроводов хоз.пит. водоснабжения применяются полипропиленовые трубы.

Прокладка трубопроводов предусматривается с уклоном не менее 0,02 в сторону стояков.

Сети холодного и горячего водоснабжения проложены по полу (открыто и в сан. тех. коробах).

На трубопроводах внутреннего водопровода холодной и горячей воды устанавливаются:

- запорная арматура для отключения подачи воды в санузле - на ответвлениях в санузле;
- запорная арматура для отключения стояков - у оснований стояков;
- спускники (штуцеры с запорной арматурой) для опорожнения магистралей в низших точках трубопроводов.

Внутренняя канализация.

Предусматривается бытовая самотечная внутренняя канализация. Прокладка внутренней канализации предусматривается:

- открытая - по полу;

- скрытая - в сан.тех. коробах. Места прохода стояков через перекрытия заделываются цементным раствором на всю толщину перекрытия. Участок стояка выше перекрытия на 8...10 см (до горизонтального отводного трубопровода) защищается цементным раствором толщиной 2...3 см (перед заделкой стояка раствором следует обернуть трубы рулонным гидроизоляционным материалом без зазора).

Вентиляция бытовой канализации обеспечивается через стояки К1-1 и К1-2, вытяжная часть которых выводится через кровлю на 0.5 м.

На сети внутренней канализации устанавливаются ревизии или прочистки: на поворотах сети - при изменении направления движения стоков, если участки трубопроводов не могут быть прочищены через другие участки.

Том 7. Электроснабжение (шифр: 66Ж/1122/-ЭО)

Настоящим проектом предусматривается переоборудование электросети. До начала работ производится демонтаж существующей электропроводки.

Расчёт электрических нагрузок осветительной и розеточной сети выполнен в соответствии с СП 256.1325800.2016.

Электроснабжение квартиры осуществляется от существующего электрического распределительного щита, расположенного на лестничной клетке до квартирному электрическому щиту, по существующей трассе кабелем ВВГ нг LS 3x4 мм², с прокладкой кабеля в металлогофре. В качестве распределительного устройства, проектом предусматривается установка в пом. 2 (кладовая) распределительного квартирному щита (ЩК), с запирающейся металлической дверцей, со степенью защиты оболочки шкафа IP31, на котором размещаются: счётчик электроэнергии, отключающий аппарат, автоматы защиты распределительной сети.

Нормируемая освещённость, количество и место установки светильников приведены на плане электроосвещения.

Управление освещением местное.

Групповая сеть выполняется сменяемой кабелем с медными жилами марки ВВГ нг LS с прокладкой в подвесных потолках, под штукатуркой и стеновыми панелями (гипрок), с применением ответвительных коробок.

Проектные решения направлены на поддержание современных эксплуатационных характеристик здания без изменения предмета охраны объекта культурного наследия, утверждённого:

Распоряжением КГИОП №10-473 от 16.09.2013 г. «Об определении предмета охраны выявленного объекта культурного наследия «Дома Немецкой лютеранской церкви св. Петра» (Приложение № 3);

Распоряжением КГИОП №39-р 01.02.2019 г. «О внесении изменений в распоряжение КГИОП от 04.07.2013 №10-324» (Приложение № 3).

Принятые в проекте решения отвечают современным нормативным требованиям и направлены на реализацию задачи по приспособлению и созданию условий для современного использования объекта культурного наследия.

12.2. Заключение по результатам государственной историко-культурной экспертизы

По результатам рассмотрения представленной на экспертизу проектной документации по сохранению выявленного объекта культурного наследия «Дом жилой», расположенного по адресу: г. Санкт-Петербург, Невский проспект, дом 22-24, литера А (Невский пр., 22-24, лит. А (корпус по Конюшенной Большой ул., 10), входящего в состав выявленного объекта культурного наследия «Дома Немецкой лютеранской церкви св. Петра» (Невский пр., 22-24, лит. А; Конюшенная Большая ул., 10, 12; Конюшенная Малая ул., 5, 7): «Проект приспособления для современного использования выявленного объекта культурного наследия «Жилой дом», входящего в состав выявленного объекта культурного наследия «Дома Немецкой лютеранской церкви св. Петра» в части перепланировки и переустройства квартиры №125, расположенной по адресу: г. Санкт-Петербург, Невский пр., д. 22-24, лит. А» (шифр: 66Ж/1122/-/-), разработанной ООО «СтройЭлитПроект» в 2022 г., экспертами сделаны следующие выводы:

1) Анализ решений, предусмотренных экспертируемой проектной документацией, совместно с изучением предмета охраны выявленного объекта культурного наследия «Дом жилой», расположенного по адресу: г. Санкт-Петербург, Невский проспект, дом 22-24, литера А (Невский пр., 22-24, лит. А (корпус по Конюшенной Большой ул., 10) утверждённого: Распоряжением КГИОП №10-473 от 16.09.2013 г. (Приложение № 3); Распоряжением КГИОП №39-р 01.02.2019 г. (Приложение № 3) показал, что особенности объекта культурного наследия в рамках рассматриваемого проекта не затрагиваются или сохраняются без изменений (отсутствие влияния принятых проектных решений на сохранность предмета охраны описано в п.12.1 настоящего акта).

2) Предусмотренные проектом работы согласно ст. 44 Федерального закона № 73-ФЗ от 25.06.2002 г. относятся к «приспособлению объекта культурного наследия для современного использования» без изменения особенностей, составляющих предмет охраны, определённый Распоряжением КГИОП №10-473 от 16.09.2013 г. (Приложение № 3); Распоряжением КГИОП

№39-р 01.02.2019 г. (Приложение № 3).

3) Предложенные проектом решения направлены на поддержание и улучшение технического состояния и эксплуатационных характеристик здания и не оказывают негативного влияния на сохранность выявленного объекта культурного наследия «Дом жилой».

4) Представленная на экспертизу проектная документация разработана с учетом действующих нормативных требований в части ее состава, содержания и оформления, соответствует требованиям задания КГИОП №01-21-2691/22-0-1 от 03.05.2023 г. (Приложение №5).

5) Таким образом, представленная на экспертизу проектная документация не противоречит требованиям действующего законодательства в области государственной охраны объектов культурного наследия, в том числе Федеральному закону от 25.06.2002 г. №73-ФЗ «Об объектах культурного наследия (памятниках истории и культуры) народов Российской Федерации» (в действующей редакции).

13. Вывод экспертизы

Проектная документация на проведение работ по сохранению выявленного объекта культурного наследия «Дом жилой», расположенного по адресу: г. Санкт-Петербург, Невский проспект, дом 22-24, литера А (Невский пр., 22-24, лит. А (корпус по Конюшенной Большой ул., 10), входящего в состав выявленного объекта культурного наследия «Дома Немецкой лютеранской церкви св. Петра» (Невский пр., 22-24, лит. А; Конюшенная Большая ул., 10, 12; Конюшенная Малая ул., 5, 7): «Проект приспособления для современного использования выявленного объекта культурного наследия «Жилой дом», входящего в состав выявленного объекта культурного наследия «Дома Немецкой лютеранской церкви св. Петра» в части перепланировки и переустройства квартиры №125, расположенной по адресу: г. Санкт-Петербург, Невский пр., д. 22-24, лит. А» (шифр: 66Ж/1122/-/-), разработанная ООО «СтройЭлитПроект» в 2022 г., соответствует требованиям законодательства Российской Федерации в области государственной охраны объектов культурного наследия (**положительное заключение**).

14. Перечень приложений к заключению экспертизы

Приложение № 1. Копия решения органа государственной власти о включении в перечень выявленных объектов культурного наследия;

Приложение № 2. Копия решения органа государственной власти об утверждении границ территории объекта культурного наследия;

*Ответственный секретарь
экспертной комиссии*

*(подписано усиленной квалифицированной
электронной подписью)*

Е.В. Кондакова

Приложение № 3. Копия решения органа государственной власти об утверждении перечня предметов охраны выявленного объекта культурного наследия;

Приложение № 4. Материалы фотофиксации;

Приложение № 5. Копия задания, выданного органом охраны на проведение работ по сохранению объекта культурного наследия;

Приложение № 6. Правоустанавливающие документы: выписка из ЕГРН, договор, доверенность, свидетельство;

Приложение № 7. Копии технического паспорта на объект культурного наследия и (или) его поэтажного плана с указанием размеров и приведением экспликации помещений, выдаваемых организациями, осуществляющими государственный технический учет и (или) техническую инвентаризацию объектов капитального строительства;

Приложение № 8. Копии договоров с экспертами;

Приложение № 9. Копии протоколов заседаний экспертной комиссии;

Приложение № 10. Материалы, содержащие информацию о ценности объекта с точки зрения истории, археологии, архитектуры, градостроительства, искусства, науки и техники, эстетики, этнологии или антропологии, социальной культуры;

Приложение № 11. Иная документация.

15. Дата оформления заключения экспертизы

«22» июня 2023 г.

Подписи экспертов (подписано усиленной электронной подписью)

Председатель экспертной комиссии:

(подписано усиленной квалифицированной электронной подписью) /М.С. Лавриновский/

Ответственный секретарь экспертной комиссии:

(подписано усиленной квалифицированной электронной подписью) /Е.В. Кондакова/

Эксперт – член экспертной комиссии:

(подписано усиленной квалифицированной электронной подписью) / Л.А. Хангу/

Настоящее экспертное заключение (Акт государственной историко-культурной экспертизы) зафиксировано на электронном носителе в форматах переносимого документа (pdf, sig), подписано усиленными квалифицированными электронными подписями экспертов - физических лиц.

Ответственный секретарь
экспертной комиссии

(подписано усиленной квалифицированной
электронной подписью)

Е.В. Кондакова

При подписании акта государственной историко-культурной экспертизы проектной документации, выполненного на электронном носителе в формате переносимого документа (PDF), обеспечена конфиденциальность ключа усиленной квалифицированной электронной подписи.

Приложение №1 к Акту по результатам государственной историко-культурной экспертизы проектной документации на проведение работ по сохранению выявленного объекта культурного наследия «Дом жилой», расположенного по адресу: г. Санкт-Петербург, Невский проспект, дом 22-24, литера А (Невский пр., 22-24, лит. А (корпус по Конюшенной Большой ул., 10), входящего в состав выявленного объекта культурного наследия «Дома Немецкой лютеранской церкви св. Петра» (Невский пр., 22-24, лит. А; Конюшенная Большая ул., 10, 12; Конюшенная Малая ул., 5, 7): «Проект приспособления для современного использования выявленного объекта культурного наследия «Жилой дом», входящего в состав выявленного объекта культурного наследия «Дома Немецкой лютеранской церкви св. Петра» в части перепланировки и переустройства квартиры №125, расположенной по адресу: г. Санкт-Петербург, Невский пр., д. 22-24, лит. А» (шифр: 66Ж/1122/-/-), разработанной ООО «СтройЭлитПроект» в 2022 г.

Копия решения органа государственной власти о включении в перечень выявленных объектов культурного наследия

Администрация Санкт-Петербурга
КОМИТЕТ ПО ГОСУДАРСТВЕННОМУ КОНТРОЛЮ,
ИСПОЛЬЗОВАНИЮ И ОХРАНЕ ПАМЯТНИКОВ ИСТОРИИ И КУЛЬТУРЫ

ПРИКАЗ

от 20 февраля 2001 года N 15

Об утверждении Списка вновь выявленных объектов, представляющих историческую, научную, художественную или иную культурную ценность

(с изменениями на 2 августа 2021 года)

УТВЕРЖДЕН
приказом председателя КГИОП
от 20 февраля 2001 года N 15

Список вновь выявленных объектов, представляющих историческую, научную, художественную или иную культурную ценность

(с изменениями на 2 августа 2021 года)

Из настоящего Списка вновь выявленных объектов культурного наследия исключен объект "Дом Рогова", расположенный по адресу: Санкт-Петербург, Щербаков пер., 17/3, лит.А - [распоряжение КГИОП Санкт-Петербурга от 21 июня 2012 года N 10-104](#).

На основании [распоряжения КГИОП Санкт-Петербурга от 26 июня 2015 года N 10-289](#) в единый государственный реестр объектов культурного наследия (памятников истории и культуры) народов Российской Федерации в качестве объекта культурного наследия регионального значения включен памятник "Земляная крепость "Осиновая Роща", XVIII в. (местоположение объекта: Санкт-Петербург, поселок Парголово, Осиновая Роща, между д.6, корпус 2, литера А и д.6, корпус 1, литера А, по Южковскому шоссе, д.12, литера АЛ и д.22, литера А, по Приозерскому шоссе).

Санкт-Петербург
Градостроительство и архитектура

Комитет по государственному контролю, использованию и охране памятников истории и культуры

N п/п	Наименование объекта	Датировка	Авторы	Местонахождение	Техническое состояние	Заключение экспертизы
1	2	3	4	5	6	7
1765	Дома Немецкой лютеранской церкви св.Петра	конец XVIII - начало XX века	архитекторы Ю.Ф.Бруни, В.Э.Коллинс, А.Х.Пель	Невский пр., 22-24, лит.А; Конюшенная Большая ул., 10, 12; Конюшенная Малая ул., 5, 7	среднее	-"
Пункт в редакции приказа Комитета по государственному контролю, использованию и охране памятников истории и культуры Санкт-Петербурга от 17 ноября 2003 года N 8-144 - см. предыдущую редакцию						
1765.1	Жилой дом	конец XVIII - начало XIX века; 1870, надстройка; 1913, надстройка, изменение фасада	автор не установлен арх. Ю.Ф.Бруни арх. В.Э.Коллинс	Невский пр., 22-24, лит.А (корпус по Конюшенной Большой ул., 10)	среднее	-"
Пункт в редакции приказа Комитета по государственному контролю, использованию и охране памятников истории и культуры Санкт-Петербурга от 17 ноября 2003 года N 8-144 - см. предыдущую редакцию						
1765.2	Жилой дом	конец XVIII - начало XIX века; 1859-1860, надстройка; 1913, надстройка, изменение фасада	автор не установлен арх. А.Х.Пель арх. В.Э.Коллинс	Невский пр., 22-24, лит.А (корпус по Конюшенной Большой ул., 12)	среднее	-"
Пункт в редакции приказа Комитета по государственному контролю, использованию и охране памятников истории и культуры Санкт-Петербурга от 17 ноября 2003 года N 8-144 - см. предыдущую редакцию						
1765.3	Жилой дом	конец XVIII - начало XIX века; 1859-1860; 1913, надстройка, изменение фасада	автор не установлен арх. А.Х.Пель арх. В.Э.Коллинс	Невский пр., 22-24, лит.А (корпус по Конющенной Малой ул., 5, 7)	среднее	-"
Пункт в редакции приказа Комитета по государственному контролю, использованию и охране памятников истории и культуры Санкт-Петербурга от 17 ноября 2003 года N 8-144 - см. предыдущую редакцию						

Приложение №2 к Акту по результатам государственной историко-культурной экспертизы проектной документации на проведение работ по сохранению выявленного объекта культурного наследия «Дом жилой», расположенного по адресу: г. Санкт-Петербург, Невский проспект, дом 22-24, литера А (Невский пр., 22-24, лит. А (корпус по Конюшенной Большой ул., 10), входящего в состав выявленного объекта культурного наследия «Дома Немецкой лютеранской церкви св. Петра» (Невский пр., 22-24, лит. А; Конюшенная Большая ул., 10, 12; Конюшенная Малая ул., 5, 7): «Проект приспособления для современного использования выявленного объекта культурного наследия «Жилой дом», входящего в состав выявленного объекта культурного наследия «Дома Немецкой лютеранской церкви св. Петра» в части перепланировки и переустройства квартиры №125, расположенной по адресу: г. Санкт-Петербург, Невский пр., д. 22-24, лит. А» (шифр: 66Ж/1122/-/-), разработанной ООО «СтройЭлитПроект» в 2022 г.

**Копия решения органа государственной власти об
утверждении границ территории объекта культурного наследия**

Заместитель председателя Комитета по государственному контролю, использованию и охране памятников истории и культуры - начальник управления государственного учета памятников

**План границ территории
объекта культурного наследия
федерального значения
"Храм евангелическо-лютеранский
Апостола Петра"**



[Signature] Б. М. Кириков
М.П.

4 " июля 2005

г. Санкт-Петербург, Невский пр., 22, 24;
Большая Конюшенная ул., 14; Малая Конюшенная ул., 9

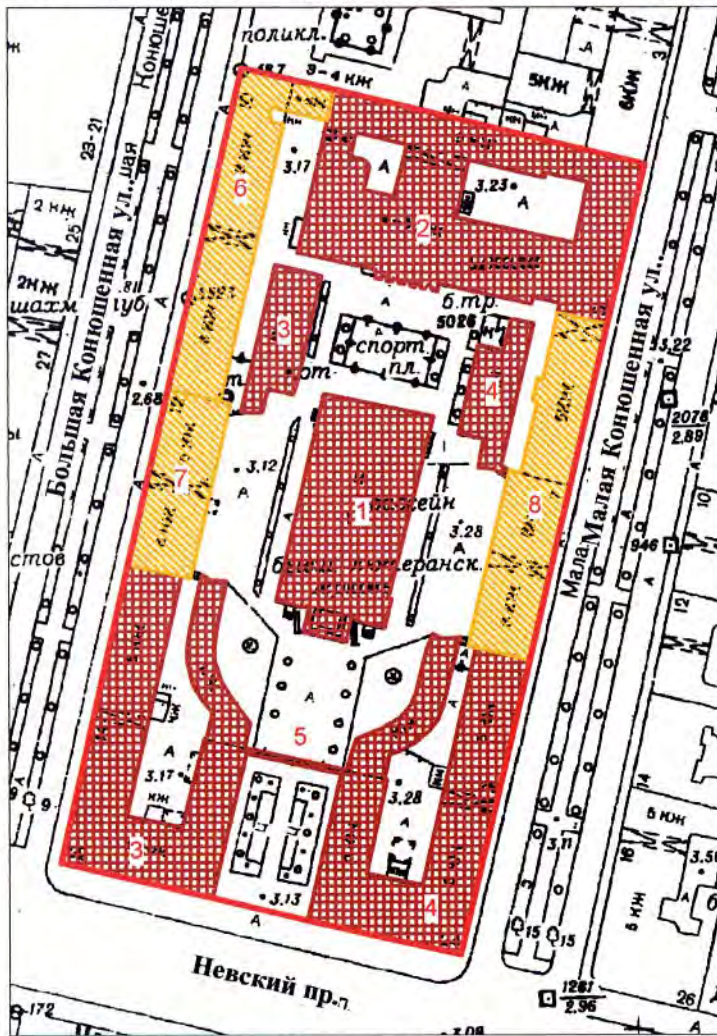

Масштаб 1:2000

УСЛОВНЫЕ ОБОЗНАЧЕНИЯ

- граница территории объекта культурного наследия федерального значения
- объект культурного наследия федерального значения
- выявленный объект культурного значения

СОСТАВ ОБЪЕКТА

1. Храм
Адрес: Малая Конюшенная ул., 9
2. Училище Святого Петра ("Петришуле")
Адрес: Невский пр., 22-24, литер А
3. Дом жилой с двумя служебными флигелями
Адрес: Невский пр., 22-24, литер А, литер К
4. Дом жилой с двумя служебными флигелями
Адрес: Невский пр., 22-24, литер А, литер Ж
5. Ограда между домами

ЭКСПЛИКАЦИЯ

- Дома Немецкой лютеранской церкви св. Петра
6. Жилой дом
7. Жилой дом
8. Жилой дом

ПРАВИТЕЛЬСТВО САНКТ-ПЕТЕРБУРГА
КГИОП
ОГРН 1037843025527

Копия верна

Исполнитель: _____ / _____

Приложение №3 к Акту по результатам государственной историко-культурной экспертизы проектной документации на проведение работ по сохранению выявленного объекта культурного наследия «Дом жилой», расположенного по адресу: г. Санкт-Петербург, Невский проспект, дом 22-24, литера А (Невский пр., 22-24, лит. А (корпус по Конюшенной Большой ул., 10), входящего в состав выявленного объекта культурного наследия «Дома Немецкой лютеранской церкви св. Петра» (Невский пр., 22-24, лит. А; Конюшенная Большая ул., 10, 12; Конюшенная Малая ул., 5, 7): «Проект приспособления для современного использования выявленного объекта культурного наследия «Жилой дом», входящего в состав выявленного объекта культурного наследия «Дома Немецкой лютеранской церкви св. Петра» в части перепланировки и переустройства квартиры №125, расположенной по адресу: г. Санкт-Петербург, Невский пр., д. 22-24, лит. А» (шифр: 66Ж/1122/-/-), разработанной ООО «СтройЭлитПроект» в 2022 г.

**Копия решения органа государственной власти об
определении предмета охраны объекта культурного наследия**



ПРАВИТЕЛЬСТВО САНКТ-ПЕТЕРБУРГА
 КОМИТЕТ ПО ГОСУДАРСТВЕННОМУ КОНТРОЛЮ,
 ИСПОЛЬЗОВАНИЮ
 И ОХРАНЕ ПАМЯТНИКОВ ИСТОРИИ И КУЛЬТУРЫ
 Р А С П О Р Я Ж Е Н И Е ^{окуд}

16 СЕН 2013

№ 10-473

**Об определении предмета охраны
 выявленного объекта культурного наследия
 «Дома Немецкой лютеранской церкви св. Петра»**







1. Определить предмет охраны выявленного объекта культурного наследия «Храм Дома Немецкой лютеранской церкви св. Петра», расположенного по адресу: Санкт-Петербург, Центральный район, Невский пр., д. 22-24, литера А (Конюшенная Большая ул., 10. 12; Конюшенная Малая ул., 5, 7), согласно приложению к настоящему распоряжению.
2. Начальнику отдела государственного учета объектов культурного наследия обеспечить размещение настоящего распоряжения в электронной форме в локальной компьютерной сети КГИОП.
3. Распоряжения КГИОП от 04.07.2011 № 10-374 и от 22.12.2011 № 10-959 «Об утверждении перечня предметов охраны здания «Жилой дом», входящего в состав выявленного объекта культурного наследия «Дома Немецкой лютеранской церкви св. Петра» считать утратившими силу.
4. Контроль за выполнением распоряжения остается за заместителем председателя КГИОП – начальником управления государственного учета объектов культурного наследия.

Заместитель председателя КГИОП –
 начальник Управления государственного
 учета объектов культурного наследия



Г.Р. Аганова

Предмет охраны
 выявленного объекта культурного наследия
 «Дома Немецкой лютеранской церкви св. Петра»,
 расположенного по адресу: Санкт-Петербург, Невский пр., д. 22-24, литера А
 (Конюшенная Большая ул., 10, 12; Конюшенная Малая ул., 5, 7)

№ п/п	Видовая принадлежность предмета охраны	Предмет охраны	Фотофиксация
1	2	3	4
1	Объемно-пространственное и планировочное решение территории:	<p>местоположение границ территории;</p> <p>расположение на участке двух зданий по красной линии Большой Конюшенной ул., одного здания, состоящего из двух корпусов, по красной линии Малой Конюшенной ул.</p>	
<p>И. Дом жилой, расположенный по адресу: Санкт-Петербург, Невский пр., д. 22-24, литера А (Конюшенная Малая ул., 5, 7)</p>			
2	Объемно-пространственное решение:	<p>пятиэтажное здание на подвалах, состоящее из прямоугольных северного и южного корпусов, их исторические габариты (по венчающий карниз) и конфигурация;</p> <p>исторические высотные отметки венчающих карнизов северного и южного корпусов;</p> <p>существующие высотные отметки конька кровли северного и южного корпусов;</p>	

		<p>ризалит, его историческое местоположение (дворовый фасад северного корпуса), конфигурация (прямоугольный в плане), габариты;</p> <p>воротный проезд – историческое местоположение (южная часть южного корпуса.), конфигурация (с коробовым завершением), габариты;</p> <p>воротный проезд – историческое местоположение (северная часть северного корпуса.), конфигурация (с пологим завершением), габариты.</p>	  
3	<p>Конструктивная система:</p>	<p>фундамент; исторические наружные и внутренние капитальные стены, их местоположение, материал (кирпич);</p> <p>междуэтажные перекрытия – местоположение;</p> <p>своды, в том числе, коробовый с распалубками, также на подпружных арках, пологий;</p> <p>межэтажная двухмаршевая лестница, ее историческое местоположение (южный корпус), конструкция, тип, габариты;</p>	  

		<p>межэтажная четырехмаршевая лестница с известняковыми ступенями и литым ограждением (прутья с перехватами), ее историческое местоположение (северный корпус), конструкция, габариты;</p> <p>две одномаршевые межстенные лестницы, их историческое местоположение (вестибюли северного и южного корпусов), конструкция, габариты, материал ступеней.</p>	
4	Объемно-планировочное решение:	историческое объемно-планировочное решение в габаритах капитальных стен и исторических перегородок, включая решение помещений с исторической отделкой.	
5	Архитектурно-художественное решение фасадов:	<p>лицевой фасад южного корпуса, его архитектурно-художественное решение:</p> <p>материал и характер отделки цоколя – плиты из серого гранита с профилем по верхнему краю;</p> <p>материал и характер отделки фасада – гладкая, рустованная и фактурная штукатурка;</p> <p>кирпичный руст фактурной штукатурки в уровне 1-го этажа;</p> <p>кирпичный руст гладкой и фактурной штукатурки в уровне 2-го этажа;</p> <p>уплощенный кирпичный руст в уровне 3-5-го этажей;</p> <p>два балкона* в две световые оси на трех литых, декорированных цветочными розетками и завитками кронштейнах каждый, их историческое местоположение (в уровне 3-го этажа центральной части фасада), конфигурация (прямоугольные в плане), габариты;</p> <p>* исторические ограждения утрачены</p> <p>проемы балконных дверей – местоположение, конфигурация (прямоугольные), габариты;</p> <p>оформление проемов балконных дверей – профилированные раскрепованные штукатурные наличники, лучковые сандрики на стилизованных кронштейнах, лепная композиция из картуша и пальмовых ветвей в полях сандриков;</p> <p>исторические материал (дерево), цвет, рисунок расстекловки заполнений проемов балконных дверей;</p>	

		<p>оформление воротного проезда – штукатурный профилированный наличник, треугольные контррельефные филенки с профилем по периметру, круглые розетки в антревольтах, цоколь, облицованный известняком, лопатки в основаниях подпружных арок;</p> <p>исторический дверной проем – местоположение, конфигурация (с полуциркульным завершением), габариты;</p> <p>оформление дверного проема – штукатурный профилированный наличник, веерный замковый камень;</p> <p>оконные проемы 1-5-го этажей – местоположение, конфигурация (прямоугольные, с полуциркульным завершением), габариты;</p> <p>оформление оконных проемов 1-го этажа – штукатурные профилированные наличники, веерные замки;</p> <p>оформление оконных проемов 2-го этажа – штукатурные профилированные наличники;</p> <p>оформление оконных проемов 3-го этажа – штукатурные профилированные раскрепованные наличники, лучковые сандрики на стилизованных кронштейнах, лепные композиции из картуша и пальмовых ветвей, раковины и пальмовых ветвей;</p> <p>оформление оконных проемов 4-го этажа – штукатурные профилированные раскрепованные наличники;</p> <p>оформление оконных проемов 5-го этажа – руст;</p> <p>профилированный подоконный карниз на кронштейнах с гуттами (центральная и боковые части фасада), с круглыми розетками – между 1-м и 2-м этажами;</p>	        
--	--	---	---

профилированный подоконный карниз на стилизованных кронштейнах с «алмазными гранями», филенчатый фриз – между 2-м и 3-м этажами;

венчающий профилированный карниз на стилизованных кронштейнах, с поясом дентикул;

лицевой фасад северного корпуса, его архитектурно-художественное решение:

материал и характер отделки цоколя – известняковая скоба;
материал и характер отделки фасада – гладкая, рустованная и фактурная штукатурка;

кирпичный руст в уровне 1-го этажа;
уплощенный кирпичный руст в уровне 2-го этажа;

балкон в три световые оси, на четырех литых, декорированных акантовыми листьями и маскаронами кронштейнах, с литым ограждением его историческое местоположение (в уровне 2-го этажа центральной части фасада), конфигурация (прямоугольный в плане), габариты;
рисунок ограждения – опорные столбики в виде колонн с ионическими капителями и сферой в завершении, ажурные секции из гладких прутьев, растительных завитков и цветочных розеток;

шесть литых водометов в форме змеиных голов;

проем балконной двери – местоположение, конфигурация (прямоугольные), габариты;
оформление проема балконных двери – штукатурные профилированные раскрепованные наличники, лучковые сандрики на стилизованных кронштейнах, пальчиковый орнамент между кронштейнами;

исторические материал (дерево), цвет, рисунок расстекловки заполнения проемов балконных дверей;

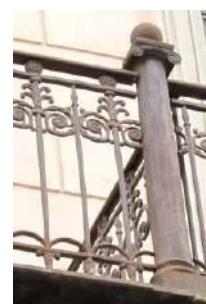
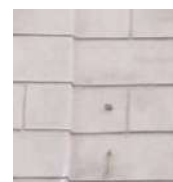

		<p>оформление воротного проезда – руст, замковый камень фактурной штукатурки;</p> <p>исторический дверной проем – местоположение, конфигурация (прямоугольный), габариты;</p> <p>оконные проемы цокольного, 1-5-го этажей – местоположение, конфигурация (прямоугольные, с лучковым завершением), габариты; оформление оконных проемов цокольного этажа – известняковая скоба;</p> <p>оформление оконных проемов 1-го этажа – руст, замковые камни фактурной штукатурки;</p> <p>оформление оконных проемов 2-го этажа – штукатурные профилированные раскрепованные наличники, лучковые сандрики на стилизованных кронштейнах, пальчиковый орнамент между кронштейнами, подоконные выступы на орнаментированных кронштейнах, «алмазная грань» в подоконном пространстве;</p> <p>оформление оконных проемов 3-го этажа – штукатурные профилированные раскрепованные наличники, прямые сандрики на стилизованных кронштейнах;</p> <p>оформление оконных проемов 4-го этажа – штукатурные профилированные раскрепованные наличники, замковые камни, фигурные подоконные выступы;</p> <p>оформление оконных проемов 5-го этажа – гладкая штукатурка, фигурные подоконные выступы;</p> <p>профилированные подоконные карнизы, профилированный межэтажный карниз с поясом иоников;</p> <p>венчающий профилированный раскрепованный карниз на кронштейнах, с дентикулами;</p>	          
--	--	---	---

дворовый фасад южного корпуса, его существующее архитектурно-художественное решение:

материал и характер отделки цоколя – известняковая скоба;
материал и характер отделки фасадов – гладкая и рустованная штукатурка;

уплощенный кирпичный руст в уровне 1-2-го этажей;

оформление воротного проезда – профилированный наличник;

оконные проемы – их историческое местоположение, конфигурация (прямоугольные), габариты;

оформление оконных проемов 1-го этажа – профилированные штукатурные наличники, подоконные выступы;

оформление оконных проемов 2-го этажа – профилированные штукатурные наличники, веерный замок;

оформление оконных проемов 3-го этажа – профилированные штукатурные наличники, прямые сандрики, лучковые сандрики на уплощенных стилизованных кронштейнах, фигурные подоконные выступы;



оформление оконных проемов 4-5-го этажей – профилированные штукатурные наличники, гладкие подоконные выступы; профилированные межэтажные тяги, профилированные подоконные карнизы, филенчатые подоконные фризы;





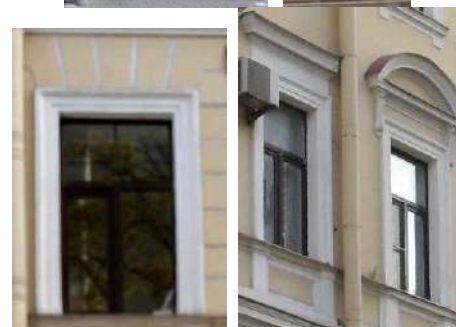

венчающий профилированный карниз;

дворовый фасад южного корпуса, его существующее архитектурно-художественное решение:

материал и характер отделки цоколя – известняковая скоба;
материал и характер отделки фасадов – гладкая штукатурка;



		<p>оформление воротного проезда – профилированный наличник;</p> <p>оконные проемы цокольного, 1-5-го этажей – местоположение, конфигурация (прямоугольные), габариты;</p> <p>оформление оконных проемов цокольного этажа – известняковая скоба;</p> <p>оформление оконных проемов 1-5-го этажей – гладкая штукатурка;</p> <p>профилированный межэтажный карниз; венчающий профилированный карниз.</p>	
6	<p>Декоративно-художественное оформление интерьеров, предметы декоративно-прикладного искусства:</p>	<p>историческое декоративно-художественное решение помещений с отделкой.</p>	
<p>II. Дом жилой, расположенный по адресу: Санкт-Петербург, Невский пр., д. 22-24, литера А (Конюшенная Большая ул., 10)</p>			
2	<p>Объемно-пространственное решение:</p>	<p>Г-образное в плане 4-6-этажное здание (шестой этаж – мансардный) на полуподвале, состоящее из 6-этажного лицевого корпуса, 4-этажного дворового корпуса, его исторические габариты по венчающий карниз и конфигурация;</p> <p>исторические высотные отметки венчающего карниза;</p> <p>существующие высотные отметки конька кровли;</p> <p>воротный проезд – историческое местоположение, конфигурация (с полуциркульным завершением), габариты;</p>	 
3	<p>Конструктивная система:</p>	<p>фундамент;</p> <p>исторические наружные и внутренние капитальные стены, их местоположение, материал (кирпич);</p> <p>междуэтажные перекрытия – местоположение;</p> <p>своды, в том числе цилиндрический, коробовый с распалубками;</p>	

		исторические межэтажные лестницы, их местоположение, конструкция, тип, габариты, материал ступеней, исторические ограждения.	
4	Объемно-планировочное решение:	историческое объемно-планировочное решение в габаритах капитальных стен и исторических перегородок, включая решение помещений с исторической отделкой.	
5	Архитектурно-художественное решение фасадов:	<p>лицевой фасад, его архитектурно-художественное решение:</p> <p>материал отделки цоколя – розовый гранит с известняковым валиком по верхнему краю;</p> <p>материал и характер отделки фасада – гладкая и фактурная штукатурка;</p> <p>полосовый руст фактурной штукатурки в уровне 1-го этажа;</p>	 
		<p>раскреповка северной части фасада, завершенная в крайней северной оси лучковым раскрепованным фронтоном;</p> <p>три балкона в одну световую ось на четырех гранитных кронштейнах каждый, с металлическим кованым ограждением, их историческое местоположение (в уровне 2-го этажа, в осях парадных входов и воротного проезда), конфигурация (прямоугольные в плане), габариты, рисунок ограждения (завитки);</p> <p>проемы балконных дверей – местоположение, конфигурация (прямоугольные), габариты;</p> <p>оформление проемов балконных дверей – профилированные наличники с рустом фактурной штукатурки, веерные замковые камни фактурной штукатурки, лучковые сандрики с дентикулами;</p> <p>исторические материал (дерево), цвет, рисунок расстекловки заполнения проемов балконных дверей; оформление воротного проезда – веерный замковый камень и руст фактурной штукатурки, кессоны свода;</p>	   

исторические дверные проемы – местоположение, конфигурация (прямоугольные), габариты;

оформление дверного проема – веерный замковый камень и руст фактурной штукатурки;

оконные проемы цокольного, 1-5-го, мансардного этажей – местоположение, конфигурация (прямоугольные, с полуциркулярным завершением), габариты;

оформление оконных проемов цокольного этажа – руст фактурной штукатурки;







оформление оконных проемов 1-го этажа – веерные замковые камни и руст фактурной штукатурки;



оформление оконных проемов 2-3-го этажей – веерные замковые камни и профилированные наличники с рустом фактурной штукатурки, лучковые сандрики с дентикулами (проемы 2-го этажа), прямые сандрики на кронштейнах (проемы 3-го этажа);

оформление оконных проемов 4-5-го этажей – веерные замковые камни и профилированные наличники с рустом фактурной штукатурки, профилированные фигурные подоконные выступы с гутами; также профилированные штукатурные наличники 5-го этажа северной части фасада;

оформление оконных проемов мансардного этажа – профилированные штукатурные наличники (в том числе, с рустом фактурной штукатурки), замковые камни, лучковые сандрики;









	<p>подоконный фриз с поясом меандра и контррельефными филенками; пояса меандра и подоконные профилированные карнизы;</p> <p>филенчатый фриз фактурной штукатурки;</p> <p>венчающий профилированный карниз на модульонах, с поясом дентикул (южной части фасада), простого профиля (северной части фасада);</p> <p>дворовый фасад южного корпуса, его существующее архитектурно-художественное решение:</p> <p>материал и характер отделки цоколя – известняковая скоба; материал и характер отделки фасадов – гладкая штукатурка; полосовый руст в уровне 1-го этажа;</p> <p>дверные проемы – историческое местоположение, конфигурация (прямоугольные), габариты;</p> <p>оконные проемы цокольного этажа – местоположение, конфигурация (прямоугольные), ширина и отметка высоты; оконные проемы 1-5-го, мансардного этажей – историческое местоположение, конфигурация (прямоугольные, полуциркульные), габариты;</p> <p>оформление оконных проемов 1-го этажа – веерные замковые камни; оформление оконных проемов 2-го этажа – замковые камни, в том числе, веерные, фактурной штукатурки</p> <p>профилированные наличники – гладкие и с рустом фактурной штукатурки, лучковые сандрики с дентикулами; оформление оконных проемов 3-4-го этажей – профилированные штукатурные наличники, прямые сандрики, прямоугольные филенки над проемами (проемов 3-го этажа); оформление оконных проемов мансардного этажа – треугольные фронтоны;</p> <p>профилированные подоконные и межэтажные карнизы, орнаментированный пояс, подоконный фриз с контррельефными филенками;</p> <p>венчающий профилированный карниз лицевого корпуса, с дентикулами – дворового корпуса.</p>	     
--	---	--

6	Декоративно-художественное оформление интерьеров, предметы декоративно-прикладного искусства:	историческое декоративно-художественное решение помещений с отделкой.	
III. Дом жилой, расположенный по адресу: Санкт-Петербург, Невский пр., д. 22-24, литера А (Конюшенная Большая ул., 12)			
2	Объемно-пространственное решение:	<p>шестиэтажное здание (шестой этаж – мансардный) на подвале, прямоугольное в плане, его исторические габариты (по венчающий карниз) и конфигурация;</p> <p>исторические высотные отметки венчающего карниза;</p> <p>существующие высотные отметки конька кровли;</p> <p>воротный проезд – историческое местоположение, конфигурация (с коробовым завершением), габариты;</p>	 
3	Конструктивная система:	<p>фундамент;</p> <p>исторические наружные и внутренние капитальные стены, их местоположение, материал (кирпич);</p> <p>междуэтажные перекрытия – местоположение;</p> <p>своды, в том числе, коробовый с распалубками на подпружных арках;</p> <p>исторические межэтажные лестницы, их местоположение, конструкция, тип, габариты, материал ступеней, исторические ограждения.</p>	
4	Объемно-планировочное решение:	историческое объемно-планировочное решение в габаритах капитальных стен и исторических перегородок, включая решение помещений с исторической отделкой.	
5	Архитектурно-художественное решение фасадов:	лицевой фасад, его архитектурно-художественное решение: материал отделки цоколя – гранит;	

		<p>материал и характер отделки фасада – гладкая и фактурная штукатурка;</p> <p>кирпичный руст – фактурной штукатурки (в уровне 1-2-го этажей); гладкой штукатурки (в уровне 2-го этажа);</p> <p>кирпичный уплощенный руст гладкой штукатурки (в уровне 3-5-го этажей);</p> <p>центральная раскреповка, фланкированная и разделенная рустованными лопатками; две боковые раскреповки, фланкированные рустованными лопатками;</p> <p>два балкона в две световые оси на трех литых орнаментированных кронштейнах каждый, с литыми ограждениями, их историческое местоположение, конфигурация (прямоугольные в плане), габариты; рисунок ограждений (чешуйчатый орнамент секций, стойки);</p> <p>проемы балконных дверей – местоположение, конфигурация (прямоугольные), габариты;</p> <p>оформление проемов балконных дверей – профилированные штукатурные раскрепованные наличники, сандрики на кронштейнах, лепные композиции из раковин и пальмовых ветвей в полях сандриков;</p> <p>исторические материал (дерево), цвет, рисунок расстекловки заполнений проемов балконных дверей;</p> <p>оформление воротного проезда – профилированный наличник, треугольные филенки и круглые розетки в угловых частях;</p>	       
--	--	--	--

		<p>дверные проемы – историческое местоположение, конфигурация (с полуциркульным завершением), габариты;</p> <p>оформление дверных проемов – замковые камни и руст фактурной штукатурки;</p> <p>оконные проемы 1-5-го, мансардного этажей – местоположение, конфигурация (прямоугольные, с коробовым завершением), габариты;</p> <p>оформление витринных оконных проемов 1-го этажа – замковые камни и руст фактурной штукатурки;</p> <p>оформление оконных проемов 2-го этажа – профилированные штукатурные наличники, прямоугольные филенки над проемами;</p> <p>оформление оконных проемов 3-го этажа – профилированные штукатурные раскрепованные наличники, сандрики на кронштейнах, лепные композиции из раковин и пальмовых ветвей в полях сандриков, профилированные подоконные выступы на кронштейнах, прямоугольная филенка между кронштейнами;</p> <p>оформление оконных проемов 4-5-го этажей – профилированные штукатурные раскрепованные (проемы 4-го этажа) наличники,</p> <p>оформление оконных проемов мансардного этажа – профилированные раскрепованные штукатурные наличники, замковые камни, треугольные фронтоны;</p> <p>профилированные межэтажные карнизы;</p> <p>подоконный филенчатый фриз; межэтажный фриз с круглыми розетками; межэтажный фриз с модульонами (в части раскреповок);</p>	       
--	--	---	---

6	<p>Декоративно-художественное оформление интерьеров, предметы декоративно-прикладного искусства:</p>	<p>венчающий профилированный карниз с орнаментированными кронштейнами и дентикулами;</p> <p>дворовый фасад, его существующее архитектурно-художественное решение:</p> <p>материал отделки цоколя – известняковая скоба;</p> <p>материал и характер отделки фасадов – гладкая и рустованная штукатурка;</p> <p>уплощенный кирпичный руст в уровне 1-3-го этажей;</p> <p>дверные проемы – историческое местоположение, конфигурация (прямоугольная), габариты;</p> <p>оформление дверных проемов – профилированные штукатурные наличники;</p> <p>оконные проемы цокольного, 1-5-го, мансардного этажей – историческое местоположение, конфигурация (прямоугольные), габариты;</p> <p>оформление оконных проемов – профилированные штукатурные наличники, веерные замковые камни, образованные рустом (проемы 2-го этажа), лучковые и прямые сандрики на кронштейнах (проемы 3-го этажа), профилированные и фигурные подоконные выступы (проемы 4-5-го этажей), треугольные фронтоны, контррельефные филенки (проемы мансардного этажа);</p> <p>профилированные подоконные и межэтажные карнизы, подоконный филенчатый фриз;</p> <p>венчающий профилированный карниз.</p> <p>историческое декоративно-художественное решение помещений с отделкой.</p>	      
---	--	---	---



ПРАВИТЕЛЬСТВО САНКТ-ПЕТЕРБУРГА
**КОМИТЕТ ПО ГОСУДАРСТВЕННОМУ КОНТРОЛЮ, ИСПОЛЬЗОВАНИЮ
 И ОХРАНЕ ПАМЯТНИКОВ ИСТОРИИ И КУЛЬТУРЫ**
РАСПОРЯЖЕНИЕ

окул

01.02.2019

№ 39-р

**О внесении изменения в распоряжение КГИОП
 от 04.07.2013 № 10-324**

В целях корректировки предмета охраны объекта культурного наследия федерального значения «Храм евангелическо-лютеранский Апостола Петра»:

1. Внести в распоряжение КГИОП от 07.04.2013 № 10-324 «Об определении предмета охраны объекта культурного наследия федерального значения «Храм евангелическо-лютеранский Апостола Петра» (далее – Распоряжение) следующие изменения:

1.1. В названии Распоряжения слово «определении» заменить словом «утверждении»;

1.2. В пункте 1 Распоряжения слово «определить» заменить словом «утвердить»;

1.3. Исключить пункт 4 Распоряжения.

1.4. Дополнить раздел 6 («Декоративно-художественное оформление интерьеров, предметы декоративно-прикладного искусства») пункта 1 («Невский пр., д. 22-24, литера А) части II приложения к Распоряжению согласно приложению к настоящему распоряжению.

2. Начальнику отдела государственного учёта объектов культурного наследия КГИОП обеспечить размещение распоряжения в электронной форме в локальной компьютерной сети КГИОП.

3. Контроль за выполнением распоряжения остается за заместителем председателя КГИОП – начальником Управления организационного обеспечения, популяризации и государственного учета объектов культурного наследия.

Заместитель председателя КГИОП –
 начальник Управления организационного обеспечения,
 популяризации и государственного учета
 объектов культурного наследия

Г.Р. Аганова

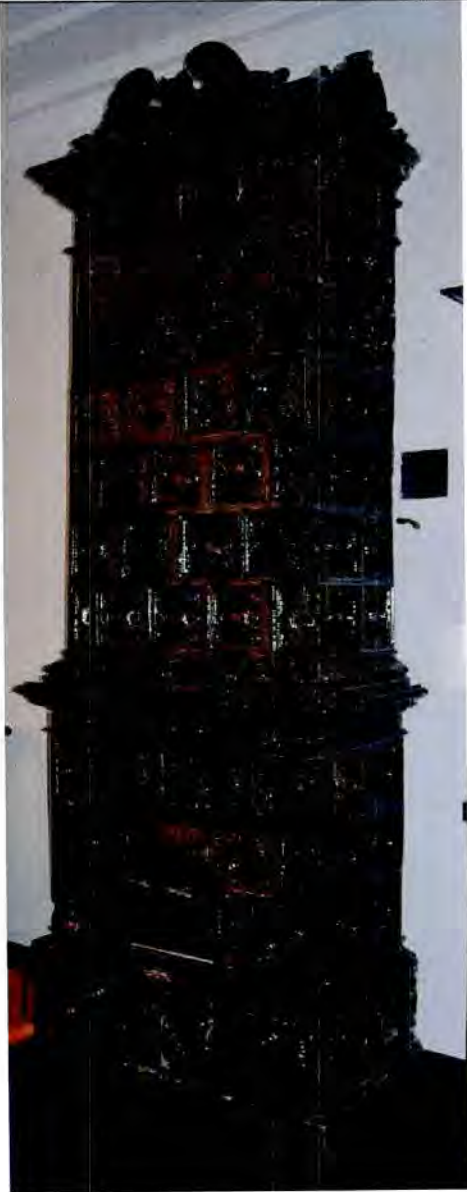
№ пп	Видовая принадлежность предмета охраны	Предмет охраны	Фотофиксация
1	2	3	4
		<p>печь средистенная, двухъярусная, облицованная коричневым поливным изразцом: на высоком плинте с орнаментом в виде медальонов в орнаментированном обрамлении и гладких рамах; плинт отделен от нижнего яруса орнаментальными поясами, ярусы разделены профилированным карнизом с орнаментальными поясами; изразцы ярусов со сложным рельефным растительным рисунком с геометрическими элементами; в завершении каждого яруса орнаментальный фриз; венчающий карниз выносной, профилированный, с орнаментальными поясами; навершие по лицевой стороне состоит из двух направленных друг к другу волот, акантовых листьев и геометрических деталей; боковые навершия лукообразные, декорированы картушем и растительными элементами; топка прямоугольная, две латунные дверцы с поворотными ручками;</p> <p>помещение 81-Н(5)</p>	

печь средистенная, двухъярусная, облицованная коричневым поливным изразцом: на раскрепованном плитке с пальчиковым и растительным орнаментом; нижний ярус декорирован стилизованными гермами с орнаментом, фриз с медальонами и растительными элементами, более широкий нижний ярус отделен от верхнего профилированной полочкой с орнаментальным поясом; верхний ярус обрамлен орнаментальной рамой с «выкружками», углы декорированы стилизованными колонками с фигурными перехватами; изразцы ярусов с медальонами и растительным орнаментом; фриз 2-го яруса декорирован картушем, стилизованными раковинами и растительными элементами; выносной профилированный карниз с орнаментальными поясами; фигурное центральное навершие с картушем и растительными элементами, на фигурном основании, боковые фигурные акротерии; топка квадратная, створка латунная с поворотной ручкой.

помещение 83-Н(3)



Приложение №4 к Акту по результатам государственной историко-культурной экспертизы проектной документации на проведение работ по сохранению выявленного объекта культурного наследия «Дом жилой», расположенного по адресу: г. Санкт-Петербург, Невский проспект, дом 22-24, литера А (Невский пр., 22-24, лит. А (корпус по Конюшенной Большой ул., 10), входящего в состав выявленного объекта культурного наследия «Дома Немецкой лютеранской церкви св. Петра» (Невский пр., 22-24, лит. А; Конюшенная Большая ул., 10, 12; Конюшенная Малая ул., 5, 7): «Проект приспособления для современного использования выявленного объекта культурного наследия «Жилой дом», входящего в состав выявленного объекта культурного наследия «Дома Немецкой лютеранской церкви св. Петра» в части перепланировки и переустройства квартиры №125, расположенной по адресу: г. Санкт-Петербург, Невский пр., д. 22-24, лит. А» (шифр: 66Ж/1122/-/-), разработанной ООО «СтройЭлитПроект» в 2022 г.

Материалы фотофиксации

Фотофиксация выявленного объекта культурного наследия «Жилой дом», входящего в состав выявленного объекта культурного наследия «Дома Немецкой лютеранской церкви св. Петра». Адрес: г. Санкт-Петербург, Невский пр., д. 22-24, лит. А¹. Дата фотофиксации: 14.02.2023

г.

Аннотация

1. Вид на главный фасад здания и окна квартиры;
2. Вид на дворовой фасад здания и окна квартиры;
3. Вид на входную дверь в квартиру;
4. Вид на входную дверь в квартире;
5. Фрагмент интерьера коридора (помещение №9/9.3);
6. Фрагмент интерьера комнаты (помещение №8/7.0);
7. Фрагмент интерьера комнаты (помещение №8/7.0);
8. Фрагмент интерьера комнаты (помещение №7/11.0);
9. Фрагмент интерьера комнаты (помещение №7/11.0);
10. Фрагмент интерьера коридора (помещение №2/8.4);
11. Фрагмент интерьера коридора (помещение №11/2.4);
12. Фрагмент интерьера комнаты (помещение №13/14.0);
13. Фрагмент интерьера комнаты (помещение №13/14.0);
14. Фрагмент интерьера комнаты (помещение №12/14.8);
15. Фрагмент интерьера комнаты (помещение №12/14.8);
16. Вид на кладовую (помещение №10/1.7);
17. Фрагмент интерьера комнаты (помещение №6/12.5);
18. Фрагмент интерьера комнаты (помещение №6/12.5);
19. Фрагмент интерьера коридора (помещение №14/2.4);
20. Фрагмент интерьера комнаты (помещение №16/11.8);
21. Фрагмент интерьера комнаты (помещение №16/11.8);
22. Фрагмент интерьера комнаты (помещение №15/13.2);
23. Фрагмент интерьера комнаты (помещение №15/13.2);
24. Вид на коридор (помещение №3/2.4);
25. Фрагмент интерьера комнаты (помещение №5/10.2);
26. Фрагмент интерьера комнаты (помещение №5/10.2);
27. Фрагмент интерьера комнаты (помещение №4/10.3);
28. Фрагмент интерьера комнаты (помещение №4/10.3);
29. Фрагмент интерьера коридора (помещение №1/0.9);
30. Вид на входную дверь в квартиру;
31. Фрагмент интерьера кухни-ниши (помещение №17/19.2);
32. Фрагмент интерьера комнаты (помещение №18/7.1);
33. Фрагмент интерьера кухни-ниши (помещение №17/19.2);
34. Фрагмент интерьера коридора;

¹ Согласно приказу №15 «Об утверждении Списка вновь выявленных объектов, представляющих историческую, научную, художественную или иную культурную ценность» Комитета по государственному контролю, использованию и охране памятников истории и культуры от 20.02.2001 г.

- 35.Фрагмент интерьера душевой (помещение №22/1.3);
- 36.Фрагмент интерьера туалета (помещение №23/1.0);
- 37.Фрагмент интерьера душевой (помещение №24/1.2);
- 38.Фрагмент интерьера душевой (помещение №25/1.5);
- 39.Фрагмент интерьера туалета (помещение №26/1.3);
- 40.Фрагмент интерьера комнаты (помещение №19/9.7);
- 41.Фрагмент интерьера комнаты (помещение №19/9.7);
- 42.Фрагмент интерьера комнаты (помещение №20/7.5);
- 43.Фрагмент интерьера коридора;
- 44.Фрагмент интерьера комнаты (помещение №21/7.5²);
- 45.Вид на коридор.

² Нумерация помещений дана согласно обмерному плану фактической планировки кв. 125 на 4-м этаже

Схема фотофиксации

Условные обозначения:

- 1 – номер фотографии;
- > – направление фотографии;

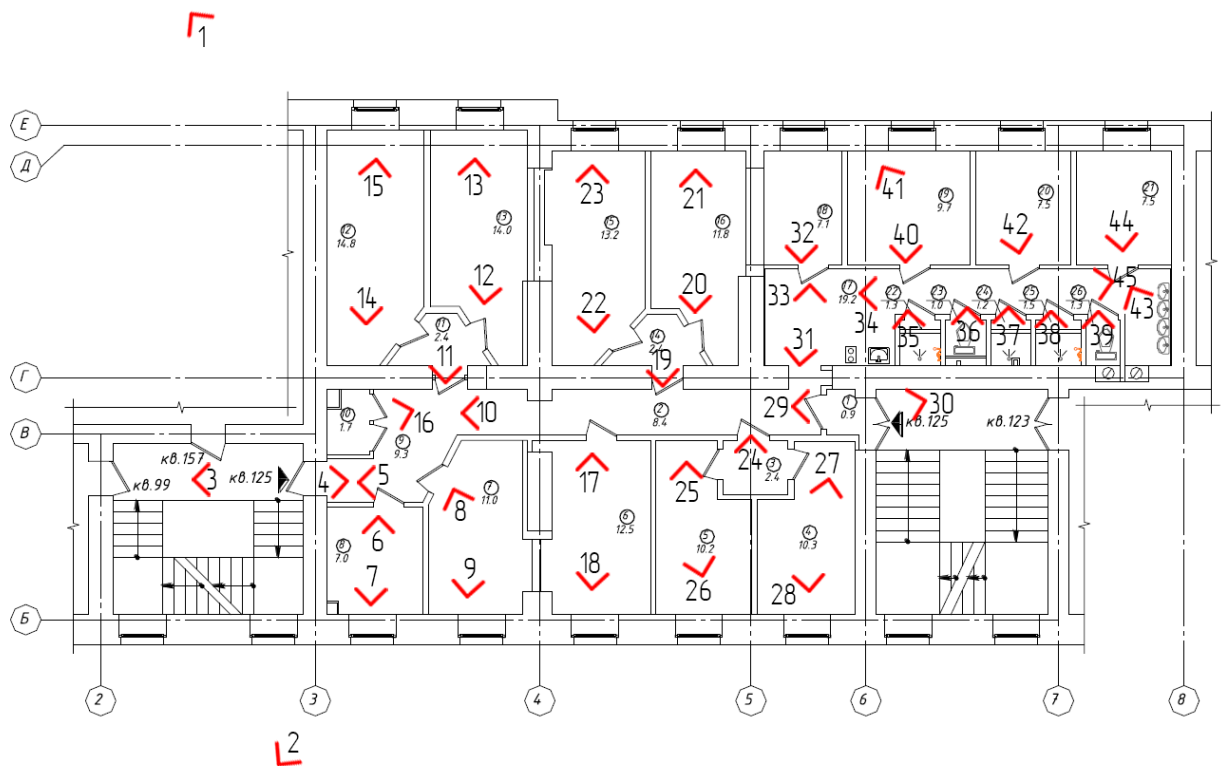



1. Вид на главный фасад здания и окна квартиры;



2. Вид на дворовой фасад здания и окна квартиры;



3. Вид на входную дверь в квартиру;



4. Вид на входную дверь в квартире;



5. Фрагмент интерьера коридора (помещение №9/9.3);



6. Фрагмент интерьера комнаты (помещение №8/7.0);



7. Фрагмент интерьера комнаты (помещение №8/7.0);



8. Фрагмент интерьера комнаты (помещение №7/11.0);



9. Фрагмент интерьера комнаты (помещение №7/11.0);



10. Фрагмент интерьера коридора (помещение №2/8.4);



11. Фрагмент интерьера коридора (помещение №11/2.4);



12. Фрагмент интерьера комнаты (помещение №13/14.0);



13. Фрагмент интерьера комнаты (помещение №13/14.0);



14. Фрагмент интерьера комнаты (помещение №12/14.8);



15. Фрагмент интерьера комнаты (помещение №12/14.8);



16. Вид на кладовую (помещение №10/1.7);



17. Фрагмент интерьера комнаты (помещение №6/12.5);



18. Фрагмент интерьера комнаты (помещение №6/12.5);



19. Фрагмент интеръера коридора (помещение №14/2.4);



20. Фрагмент интерьера комнаты (помещение №16/11.8);



21.Фрагмент интерьера комнаты (помещение №16/11.8);



22. Фрагмент интерьера комнаты (помещение №15/13.2);

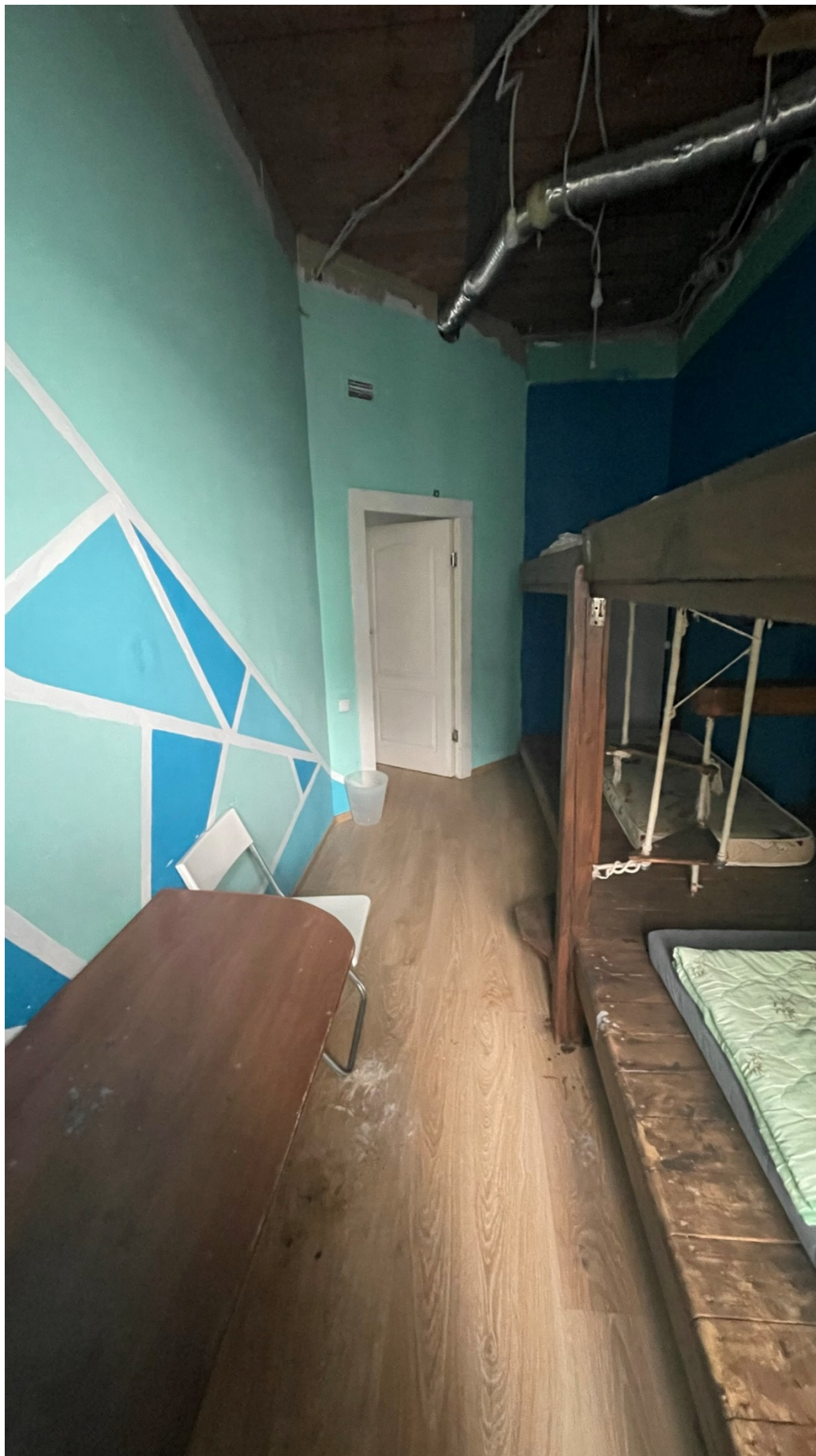

23. Фрагмент интерьера комнаты (помещение №15/13.2);



24. Вид на коридор (помещение №3/2.4);



25. Фрагмент интерьера комнаты (помещение №5/10.2);



26. Фрагмент интерьера комнаты (помещение №5/10.2);



27. Фрагмент интерьера комнаты (помещение №4/10.3);



28. Фрагмент интерьера комнаты (помещение №4/10.3);



29. Фрагмент интеръера коридора (помещение №1/0.9);



30. Вид на входную дверь в квартиру;



31. Фрагмент интерьера кухни-ниши (помещение №17/19.2);



32. Фрагмент интерьера комнаты (помещение №18/7.1);



33. Фрагмент интеръера кухни-ниши (помещение №17/19.2);



34. Фрагмент интеръера коридора;



35.Фрагмент интерьера душевой (помещение №22/1.3);



36.Фрагмент интерьера туалета (помещение №23/1.0);



37.Фрагмент интерьера душевой (помещение №24/1.2);



38. Фрагмент интерьера душевой (помещение №25/1.5);



39.Фрагмент интерьера туалета (помещение №26/1.3);



40. Фрагмент интерьера комнаты (помещение №19/9.7);



41.Фрагмент интерьера комнаты (помещение №19/9.7);



42. Фрагмент интерьера комнаты (помещение №20/7.5);



43. Фрагмент интерьера коридора;



44. Фрагмент интерьера комнаты (помещение №21/7.5);



45. Вид на коридор.

Приложение №7 к Акту по результатам государственной историко-культурной экспертизы проектной документации на проведение работ по сохранению выявленного объекта культурного наследия «Дом жилой», расположенного по адресу: г. Санкт-Петербург, Невский проспект, дом 22-24, литера А (Невский пр., 22-24, лит. А (корпус по Конюшенной Большой ул., 10), входящего в состав выявленного объекта культурного наследия «Дома Немецкой лютеранской церкви св. Петра» (Невский пр., 22-24, лит. А; Конюшенная Большая ул., 10, 12; Конюшенная Малая ул., 5, 7): «Проект приспособления для современного использования выявленного объекта культурного наследия «Жилой дом», входящего в состав выявленного объекта культурного наследия «Дома Немецкой лютеранской церкви св. Петра» в части перепланировки и переустройства квартиры №125, расположенной по адресу: г. Санкт-Петербург, Невский пр., д. 22-24, лит. А» (шифр: 66Ж/1122/-/-), разработанной ООО «СтройЭлитПроект» в 2022 г.

Копии технического паспорта на объект культурного наследия и (или) его поэтажного плана с указанием размеров и приведением экспликации помещений, выдаваемых организациями, осуществляющими государственный технический учет и (или) техническую инвентаризацию объектов капитального строительства

ООО НЭБ «СТРОЙТЕХНАДЗОР»

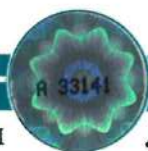

СПб, ул. Рузовская, д. 14, пом. 1

Кадастровые и Геодезические работы

Допуск СРО № 0166.01-2016-784048504-И-017

Инв. № документа 779/22

Технический паспорт на квартиру

Адрес: Санкт-Петербург, Невский пр., дом 22-24, литера А, квартира 125

I. Общие сведения о строении

Год постройки: 1828Число этажей: 7, в том числе подвалМатериал стен кирпичные

II. Характеристика помещения

Квартира расположена на	<u>4</u>	этаже, состоит из	<u>9</u>	комнат,
жилой площадью	<u>147,2</u>	кв.м., общей площадью	<u>197,5</u>	кв.м., высота
				<u>3,21</u> м

Благоустройство помещения:

водопровод канализация отопление центральное электричество газ
 (горячее водоснабжение от газовых колонок, кухонные плиты газовые)

III. Экспликация к плану помещения

Этаж	№ помещения	№ части помещения по плану	Наименование части помещения	Общая площадь, кв. м.	в т.ч. площадь балконов, лоджий	Примечание
4	125	1	Комната	11,6		
		2	Комната	22,3		
		3	Комната	13,0		
		4	Комната	16,2		
		5	Комната	30,3		
		6	Комната	11,1		
		7	Комната	11,6		
		8	Комната	14,1		
		9	Комната	17,0		
		10	Кухня	14,0		
		11	Моп	6,5		
		12	Прихожая	5,8		
		13	Коридор	5,9		
		14	Коридор	4,9		
		15	Ванная	3,2		
		16	Туалет	1,7		
		17	Коридор	2,8		
		18	Коридор	5,5		
Итого по квартире 125:				197,5		

План части 4-го этажа

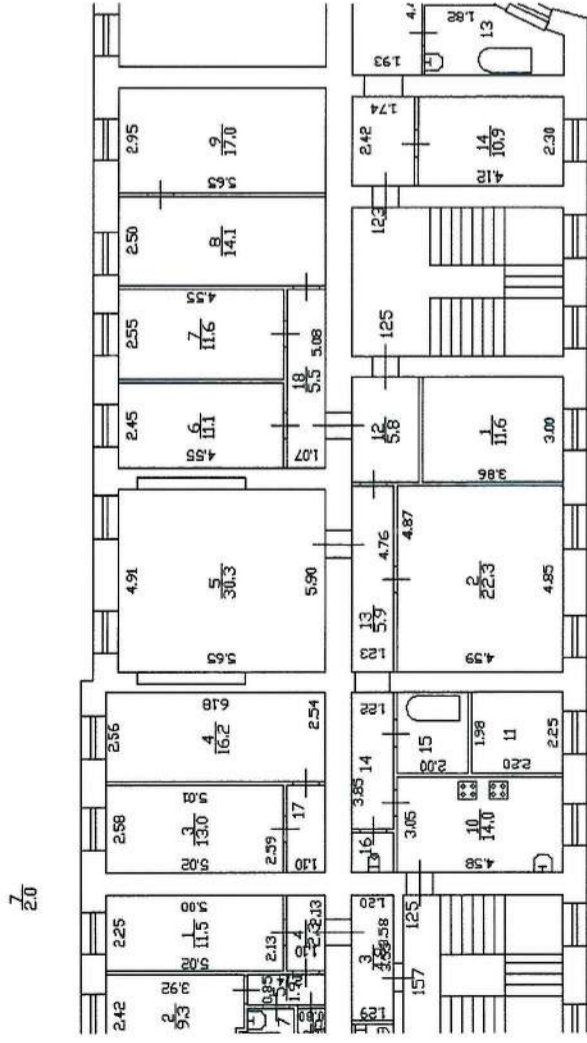

7
27.0

13
6.7

План части 3-го этажа

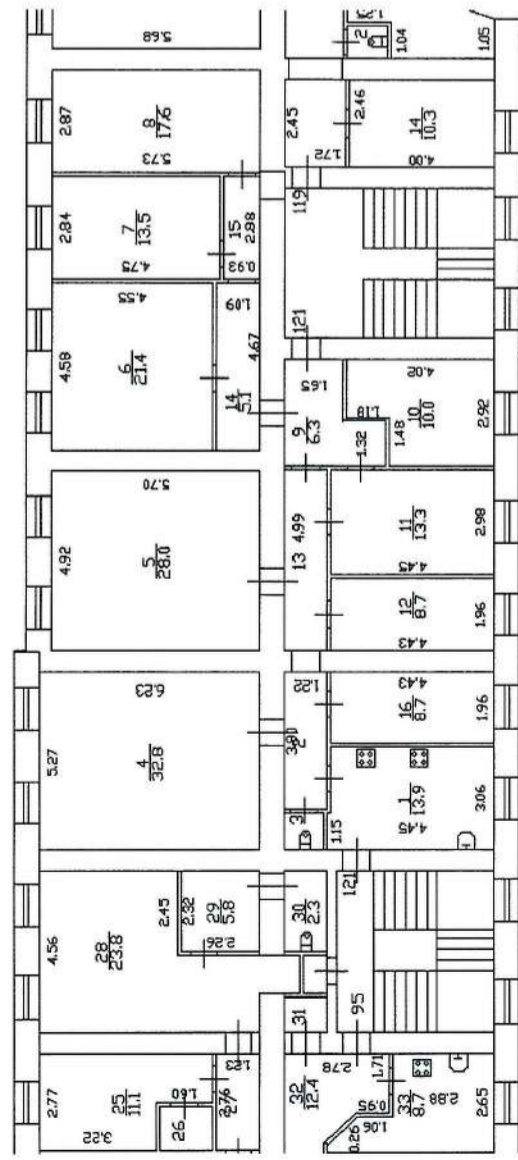

13
4.8 13 15
2.7

План части 5-го этажа

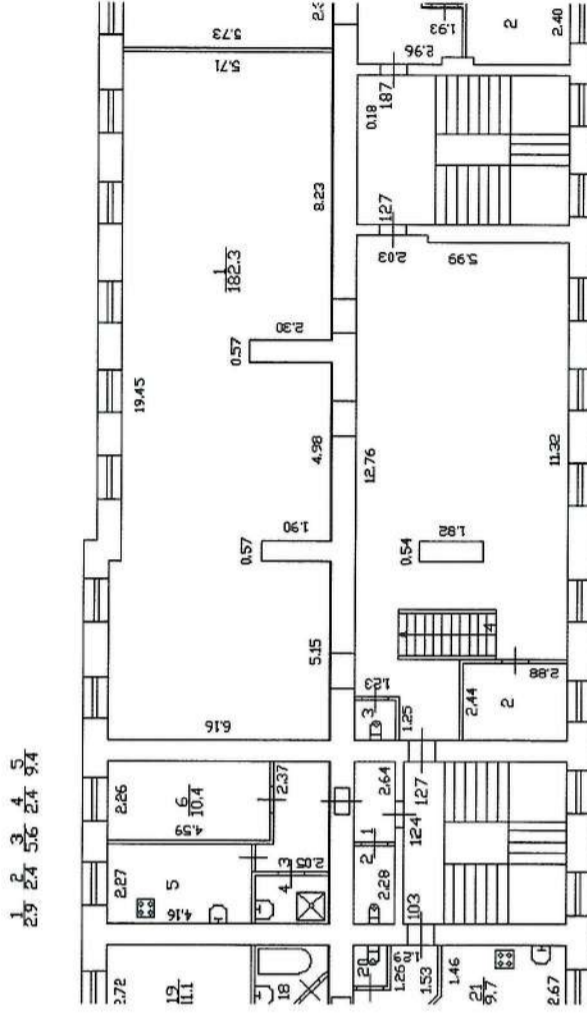

13
6.5 3 4
6.5 1.6 2.5

7
7.0

Графические данные представлены по сведениям ЕГРН по состоянию на 30 августа 2022 г.

Выписка ЕГРН № КУВИ-002/2022-114.062454

Масштаб 1:200

Санкт-Петербург, Невский пр., дом 22-24, литера А		Лист	Листов
Выполнил	Ольнова А.А.	1	1
Проверил	Гурьянов А.В.		
			23.09.2022
Позтажний план кв.125, выше и ниже расположенных помещений		ООО "НЭБ "СТРОЙТЕХНАДЗОР"	

Приложение №10 к Акту по результатам государственной историко-культурной экспертизы проектной документации на проведение работ по сохранению выявленного объекта культурного наследия «Дом жилой», расположенного по адресу: г. Санкт-Петербург, Невский проспект, дом 22-24, литера А (Невский пр., 22-24, лит. А (корпус по Конюшенной Большой ул., 10), входящего в состав выявленного объекта культурного наследия «Дома Немецкой лютеранской церкви св. Петра» (Невский пр., 22-24, лит. А; Конюшенная Большая ул., 10, 12; Конюшенная Малая ул., 5, 7): «Проект приспособления для современного использования выявленного объекта культурного наследия «Жилой дом», входящего в состав выявленного объекта культурного наследия «Дома Немецкой лютеранской церкви св. Петра» в части перепланировки и переустройства квартиры №125, расположенной по адресу: г. Санкт-Петербург, Невский пр., д. 22-24, лит. А» (шифр: 66Ж/1122/-/-), разработанной ООО «СтройЭлитПроект» в 2022 г.

Материалы, содержащие информацию о ценности объекта с точки зрения истории, археологии, архитектуры, градостроительства, искусства, науки и техники, эстетики, этнологии или антропологии, социальной культуры

Иконография

Аннотированный список иллюстраций

1. Евангелическо-Лютеранская церковь Св. Апостола Петра на плане Санкт-Петербурга 1753 г. Академический план Махаева. Фрагмент.
2. Комплекс построек Евангелическо-Лютеранской церкви Св. Апостола Петра на плане Санкт-Петербурга. 1828 г. План Ф.Шуберта. Фрагмент.
3. Комплекс построек Евангелическо-Лютеранской церкви Св. Апостола Петра на плане Санкт-Петербурга. 1858 г. План столичного города С.Петербурга, вновь снятый в 1858 г. и гравированный при военно-топографическом депо в 1860 г. Фрагмент.
4. Комплекс построек Евангелическо-Лютеранской церкви Св. Апостола Петра на плане Санкт-Петербурга конца XIX в. План картографического заведения А. Ильина. Фрагмент.
5. Комплекс построек Евангелическо-Лютеранской церкви Св. Апостола Петра на плане Санкт-Петербурга 1904 г. План города С.Петербурга с показанием улиц, набережных, площадей и проч. Фрагмент.
6. Неизвестный художник. Вид Невского проспекта и Полицейского моста с домом графа Строганова. Третья четверть XVIII в. Холст, масло. ГРМ. Ж-3128. Опубликовано в: Религиозный Петербург. ГРМ. Альбом. СПб., 2005. С. 60.
7. Первая Евангелическо-Лютеранская церковь Св. Апостола Петра на Невском проспекте. Дразгер и Беркманн. Литографская мастерская. Вторая четверть XIX века. Опубликовано в Религиозный Петербург. ГРМ. Альбом. СПб., 2005. С. 61.
8. Арх. А.П. Брюллов. Евангелическо-Лютеранская церковь Св. Апостола Петра. Главный фасад с показанием угловых частей двух соседних домов (дома лютеранской церкви). 1833 г. Бумага, тушь, акварель. НИМ РАХ, А-1633. Опубликовано в: Религиозный Петербург. ГРМ. Альбом. СПб., 2005. С. 301.
9. Неизвестный автор. Евангелическо-Лютеранская церковь Св. Апостола Петра. Гравюра. Середина XIX в. Гравюра на стали. Архив КГИОП. Инв. 2397.
10. План двора Евангелической Лютеранской церкви Святого Петра. ЦГИА СПб. Ф. 513. Оп. 102. Д. 3336. Л. 6.
11. Фасад участка дома Евангелической Лютеранской церкви Святого Петра по Большой Конюшенной улице. 1850-е гг. ЦГИА СПб. Ф. 513. Оп. 102. Д. 3336. Л.18-20.
12. План двора Евангелической Лютеранской церкви Святого Петра. ЦГИА СПб. Ф. 513. Оп. 102. Д. 3336. Л. 19-21.

13. Фасад дома Евангелической Лютеранской церкви Святого Петра по Большой Конюшенной улице. Фрагмент. 1850-е гг. ЦГИА СПб. Ф. 513. Оп. 102. Д. 3336. Л.48- 49.
14. План двора Евангелической Лютеранской церкви Святого Петра. 1870 г. ЦГИА СПб. Ф. 513. Оп. 102. Д. 3336. Л. 50-52.
15. Разрез по линии а-в дома под литерой А. 1870 г. ЦГИА СПб. Ф. 513. Оп. 102. Д. 3336. Л. 54-55.
16. Разрезы дома под литерой В. 1870 г. ЦГИА СПб. Ф. 513. Оп. 102. Д. 3336. Л. 56-58.
17. Фасад дома по Малой Конюшенной улице, принадлежащего Евангелической Лютеранской церкви Святого Петра. 1870 г. ЦГИА СПб. Ф. 513. Оп. 102. Д. 3336. Л. 96-99.
18. Фасад дома по Большой Конюшенной улице, принадлежащего Евангелической Лютеранской церкви Святого Петра. 1870 г. ЦГИА СПб. Ф. 513. Оп. 102. Д. 3336. Л. 96-99.
19. Фасад домов по Большой и Малой Конюшенным. Надстройка пятого (мансардного) этажа. 1913 г. ЦГИА СПб. Ф. 513. Оп. 102. Д. 3336. Л. 155-158.
20. Разрез по парадной лестнице домов №№ 12 и 7 по Большой и Малой Конюшенным. 1913 г. ЦГИА СПб. Ф. 513. Оп. 102. Д. 3336. Л. 160-163.
21. Угол Невского проспекта и Большой Конюшенной улицы. Фотография. Начало XX в.
22. Евангелическо-Лютеранская церковь Св. Апостола Петра. Фотография. Начало XX в.
23. Санкт-Петербурле (школа Святого Петра). Фотография. Начало 1900-х гг.
24. Фасад дома № 22 по Невскому проспекту. Фотография. Начало 1900-х гг.
25. Фасад дома №22 по Невскому проспекту после перестройки. Фотография. 1910-е гг.
26. Фасад дома № 24 по Невскому проспекту. Фотография. До 1908 г.
27. Дом № 22 по Невскому проспекту. Главный фасад. Фотография. 2000-е гг.
28. Жилой дом. Большая Конюшенная ул., д. 10. Фотография. 1967 г. Автор съемки: Р.И. Айбиндер. Архив КГИОП.

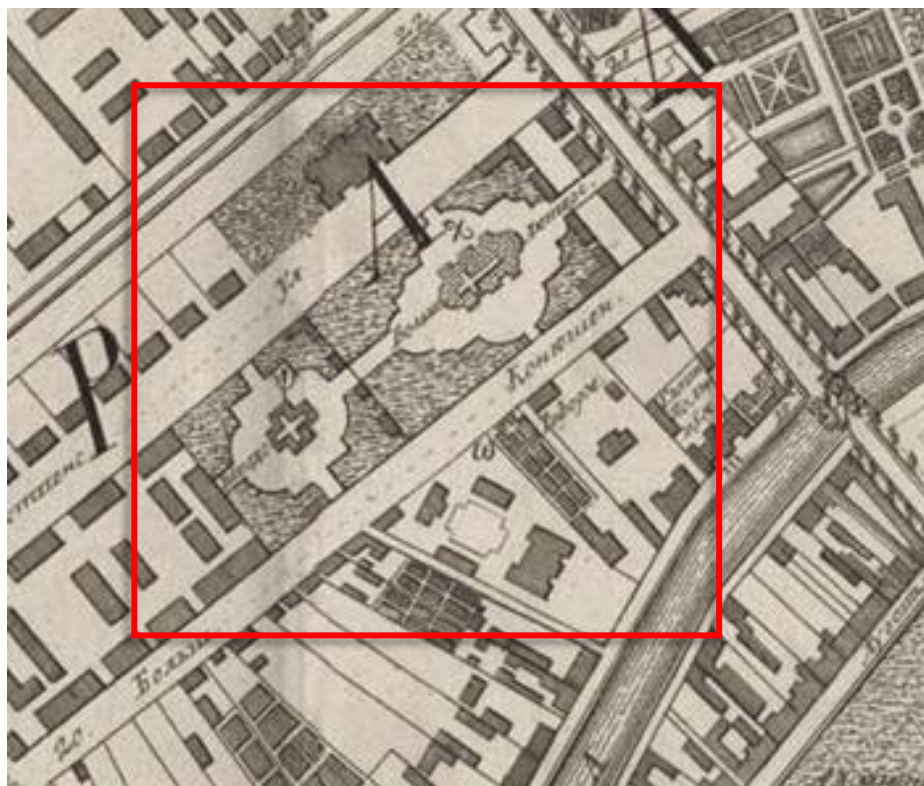

1. Евангелическо-Лютеранская церковь Св. Апостола Петра на плане Санкт-Петербурга 1753 г. Академический план Махаева. Фрагмент.

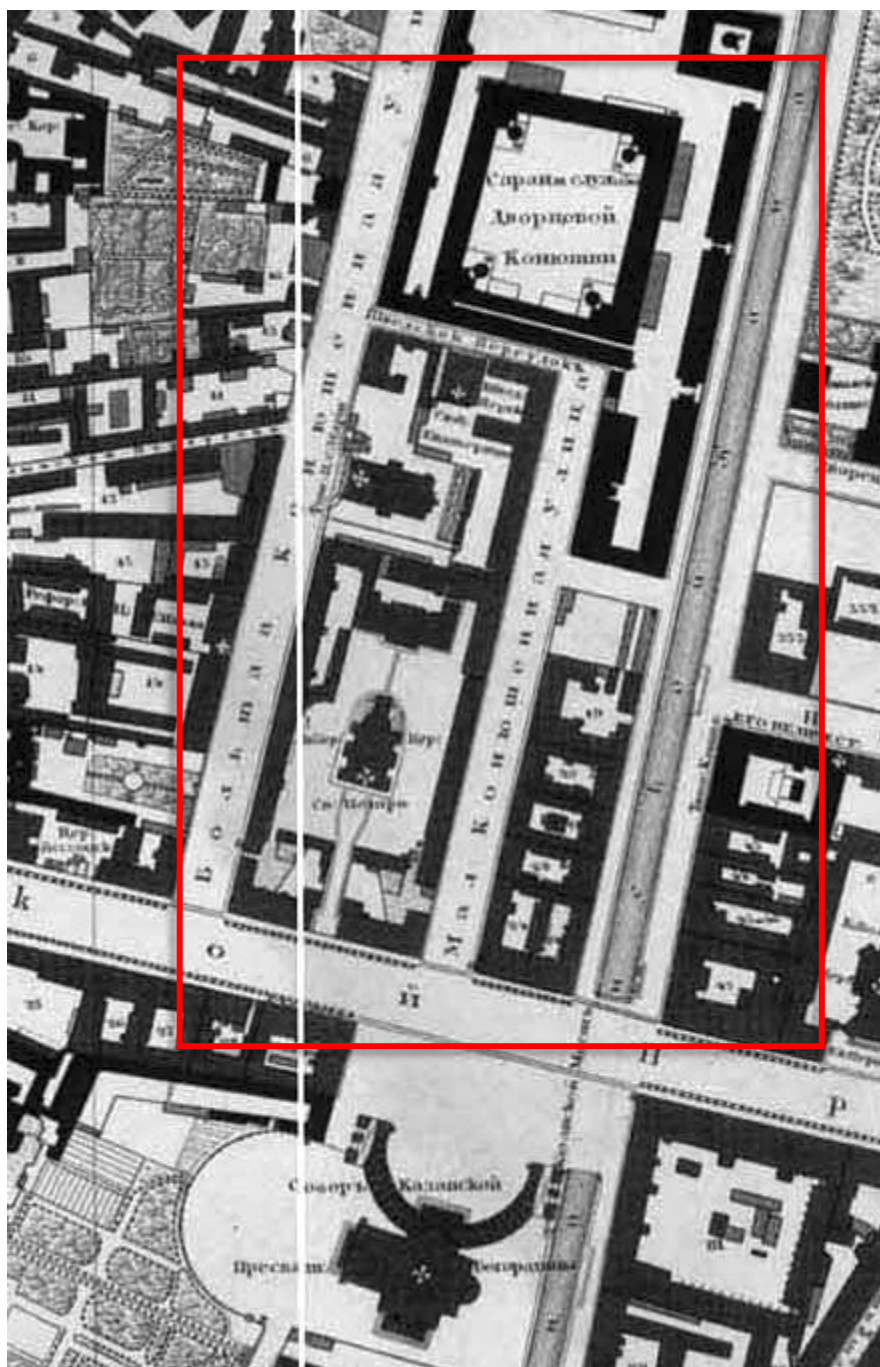

2. Комплекс построек Евангелическо-Лютеранской церкви Св. Апостола Петра на плане Санкт-Петербурга. 1828 г. План Ф.Шуберта. Фрагмент.



3. Комплекс построек Евангелическо-Лютеранской церкви Св. Апостола Петра на плане Санкт-Петербурга. 1858 г. План столичного города С.Петербурга, вновь снятый в 1858 г. и гравированный при военно-топографическом депо в 1860 г. Фрагмент.



4. Комплекс построек Евангелическо-Лютеранской церкви Св. Апостола Петра на плане Санкт-Петербурга конца XIX в. План картографического заведения А. Ильина. Фрагмент.



5. Комплекс построек Евангелическо-Лютеранской церкви Св. Апостола Петра на плане Санкт-Петербурга 1904 г. План города С.Петербурга с показанием улиц, набережных, площадей и проч. Фрагмент.



6. Неизвестный художник. Вид Невского проспекта и Полицейского моста с домом графа Строганова. Третья четверть XVIII в. Холст, масло. ГРМ. Ж-3128. Опубликовано в: Религиозный Петербург. ГРМ. Альбом. СПб., 2005. С. 60.

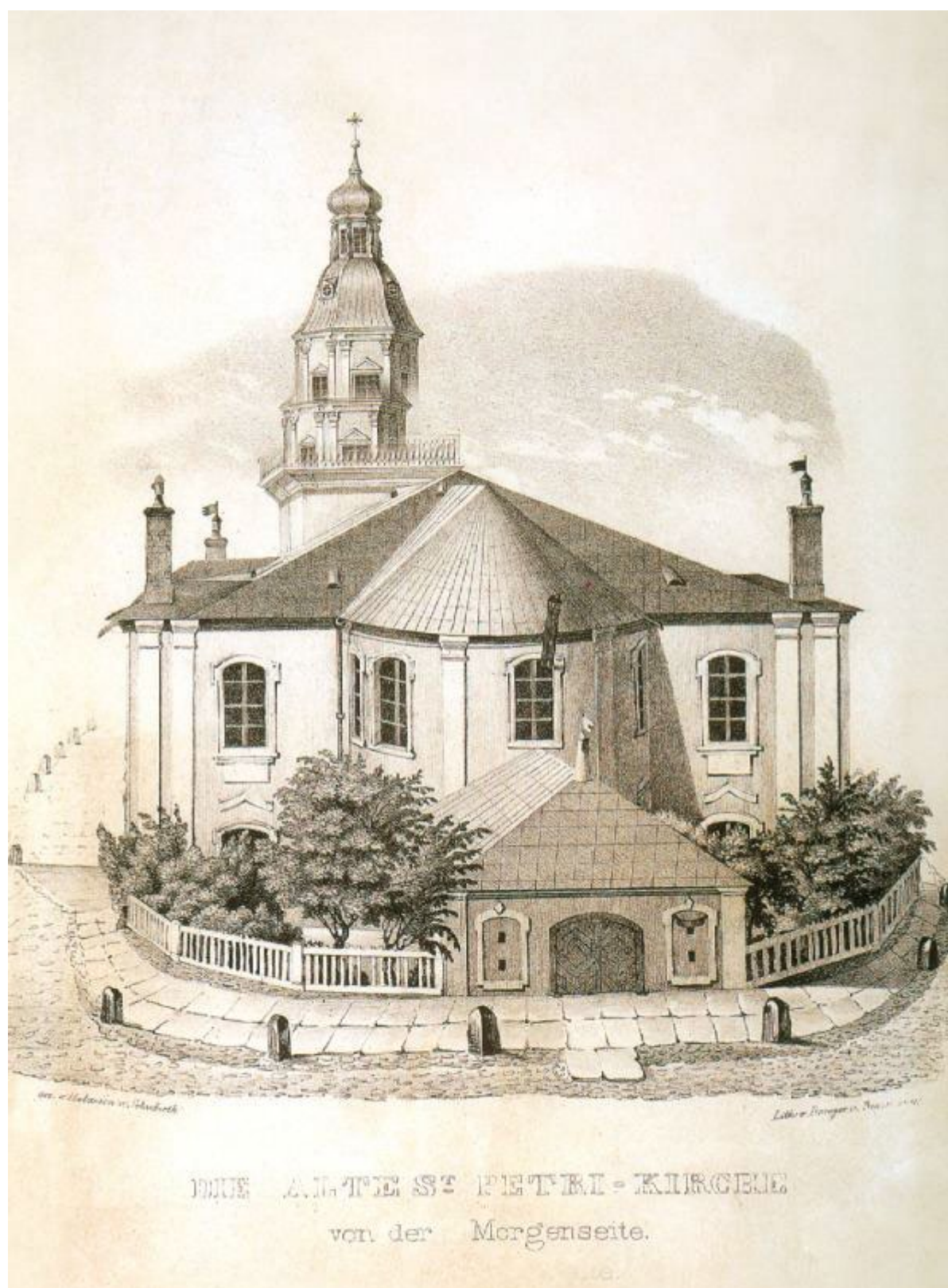

7. Первая Евангелическо-Лютеранская церковь Св. Апостола Петра на Невском проспекте. Дразгер и Беркманн. Литографская мастерская. Вторая четверть XIX века. Опубликовано в Религиозный Петербург. ГРМ. Альбом. СПб., 2005. С. 61.



8. Арх. А.П. Брюллов. Евангелическо-Лютеранская церковь Св. Апостола Петра. Главный фасад с показанием угловых частей двух соседних домов (дома лютеранской церкви). 1833 г. Бумага, тушь, акварель. НИМ РАХ, А-1633. Опубликовано в: Религиозный Петербург. ГРМ. Альбом. СПб., 2005. С. 301.

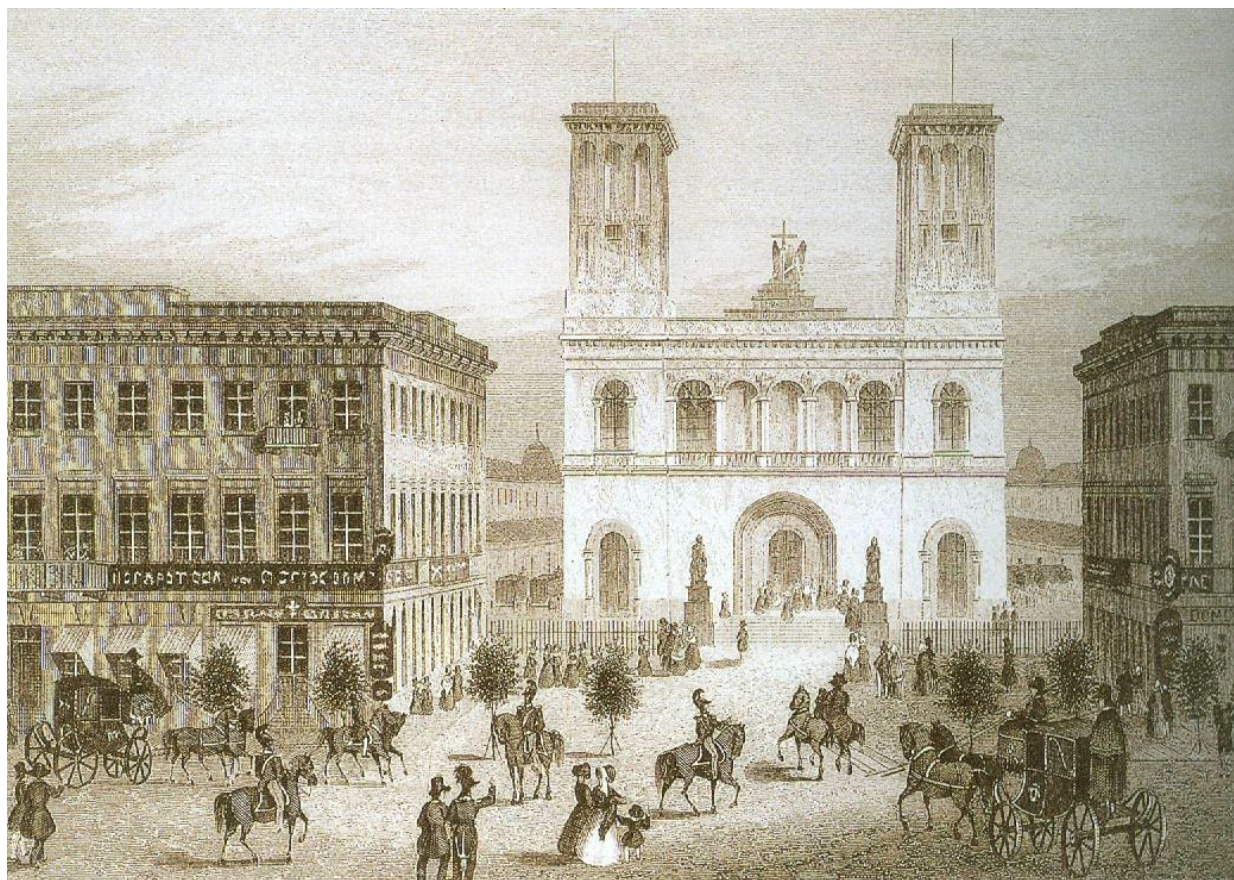

9. Неизвестный автор. Евангелическо-Лютеранская церковь Св. Апостола Петра. Гравюра. Середина XIX в. Гравюра на стали. Архив КГИОП. Инв. 2397.

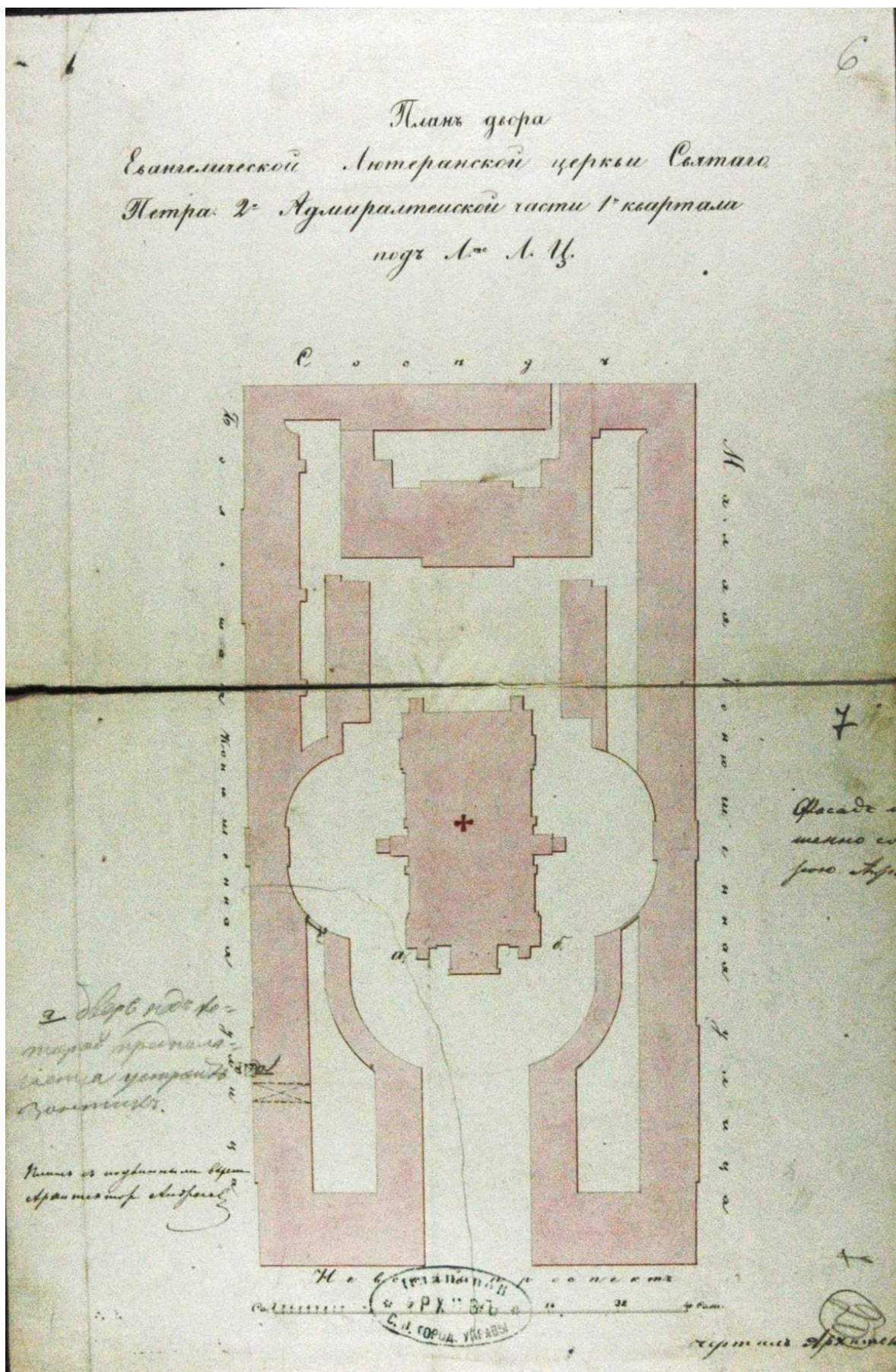

10. План двора Евангелической Лютеранской церкви Святого Петра. ЦГИА СПб. Ф. 513. Оп. 102. Д. 3336. Л. 6.

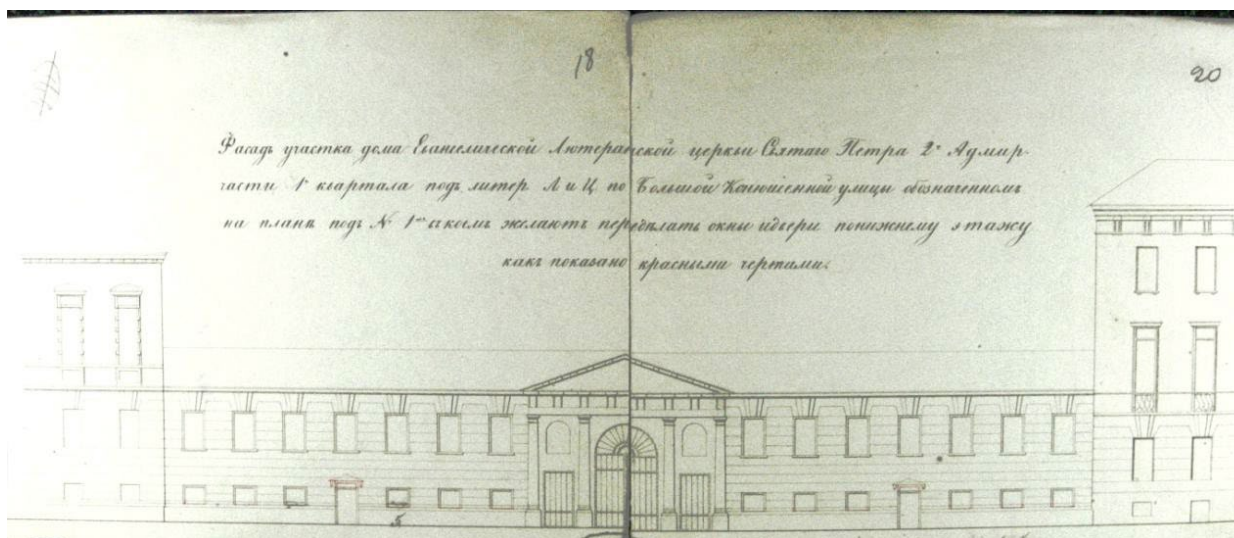

11. Фасад участка дома Евангелической Лютеранской церкви Святого Петра по Большой Конюшенной улице. 1850-е гг. ЦГИА СПб. Ф. 513. Оп. 102. Д. 3336. Л.18-20.

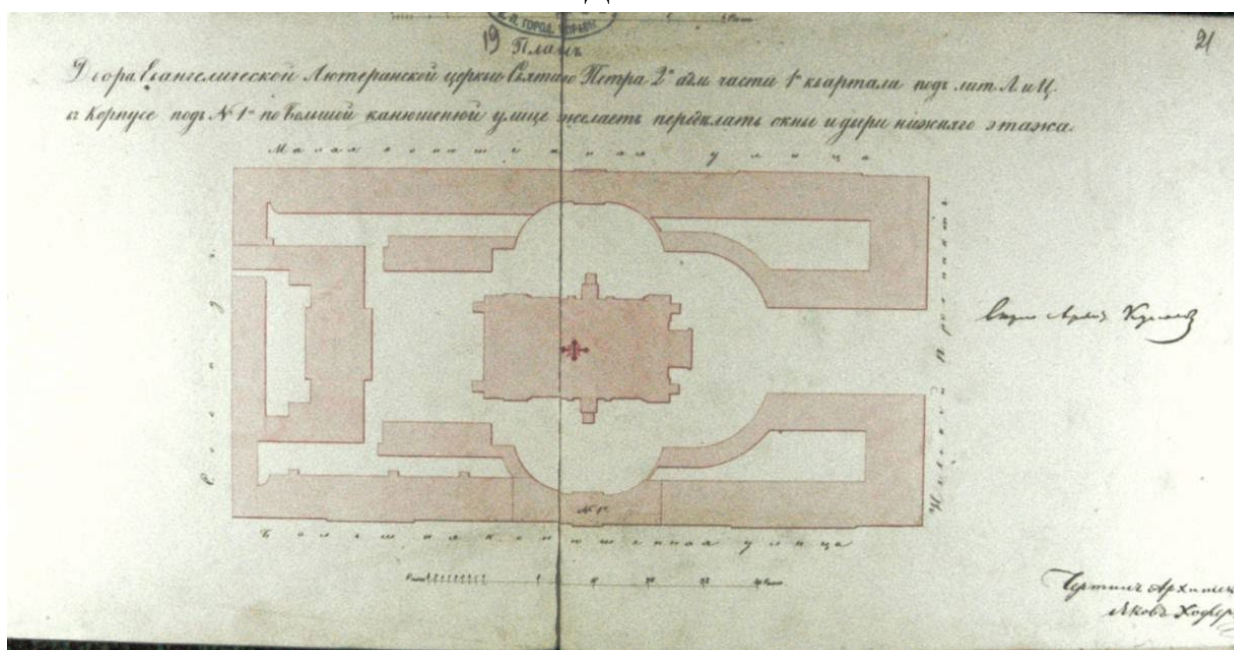

12. План двора Евангелической Лютеранской церкви Святого Петра. ЦГИА СПб. Ф. 513. Оп. 102. Д. 3336. Л. 19-21.

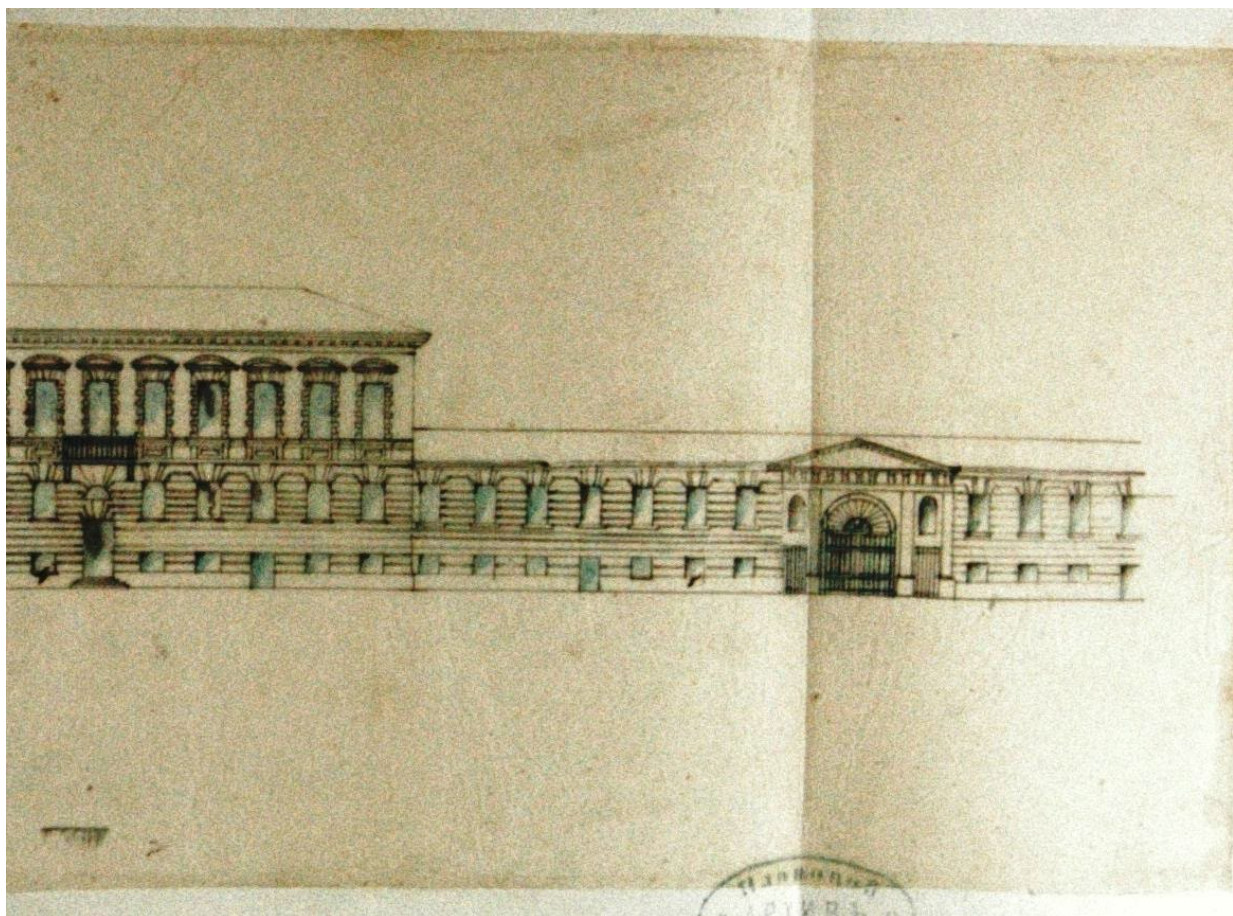

13. Фасад дома Евангелической Лютеранской церкви Святого Петра по Большой Конюшенной улице. Фрагмент. 1850-е гг. ЦГИА СПб. Ф. 513. Оп. 102. Д. 3336. Л.48- 49.

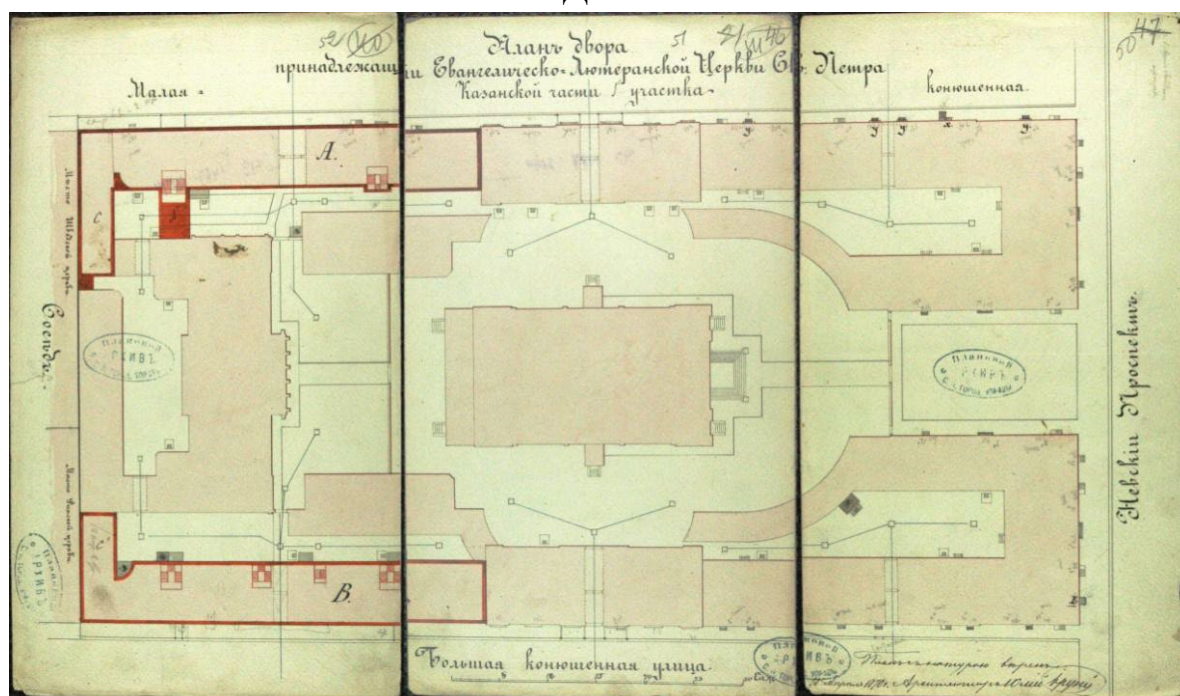

14. План двора Евангелической Лютеранской церкви Святого Петра. 1870 г. ЦГИА СПб. Ф. 513. Оп. 102. Д. 3336. Л. 50-52.

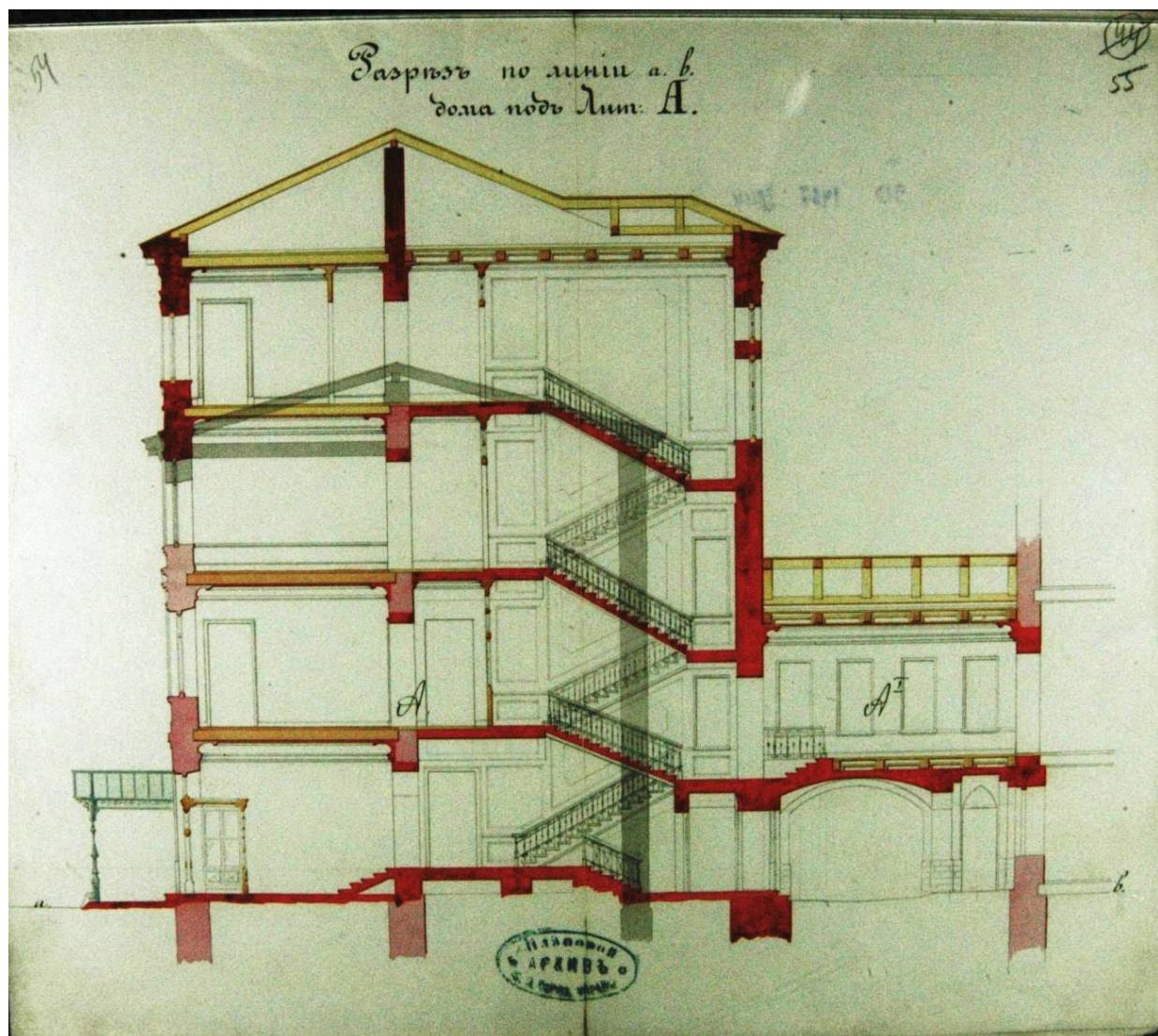

15. Разрез по линии а-в дома под литерой А. 1870 г. ЦГИА СПб. Ф. 513.
Оп. 102. Д. 3336. Л. 54-55.

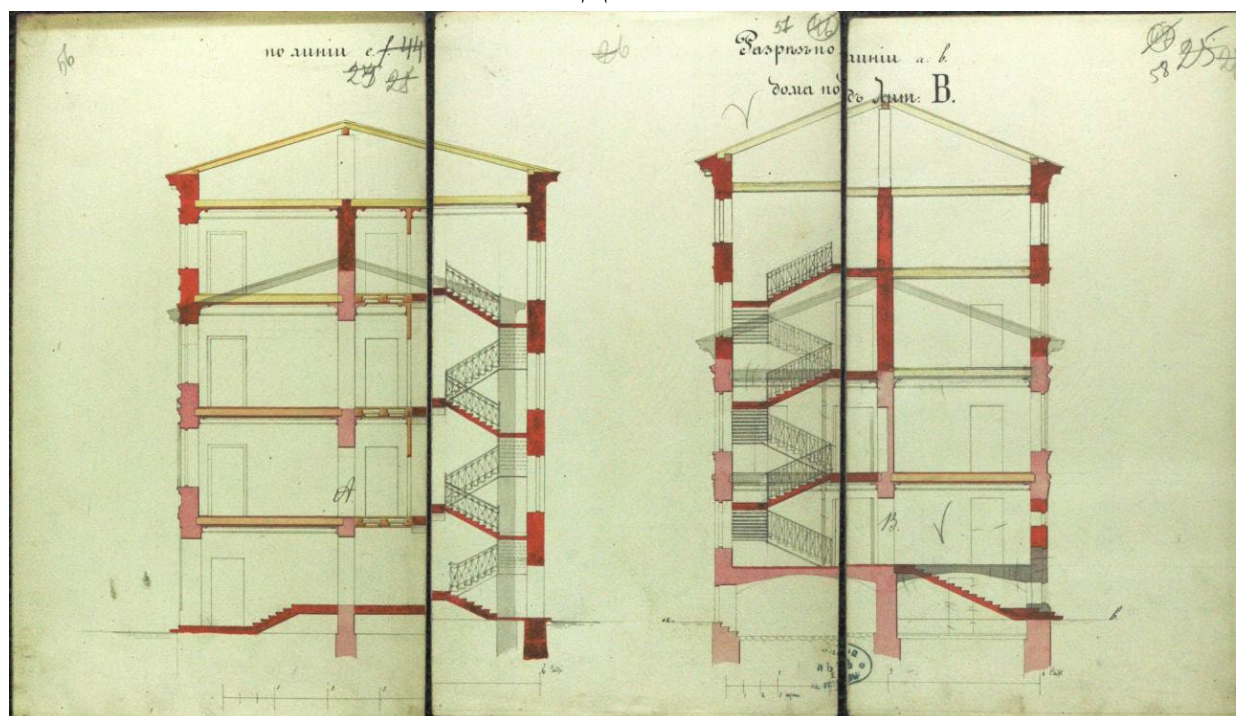

16. Разрезы дома под литерой В. 1870 г. ЦГИА СПб. Ф. 513. Оп. 102. Д. 3336. Л. 56-58.

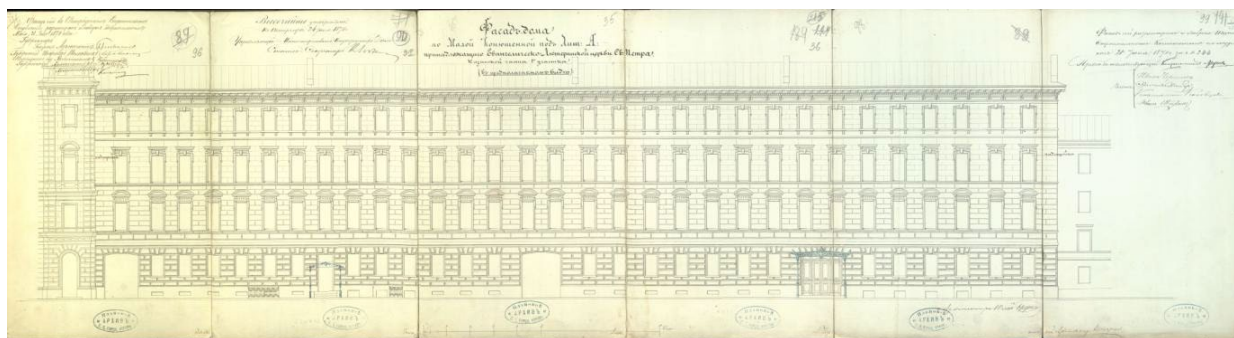

17. Фасад дома по Малой Конюшенной улице, принадлежащего Евангелической Лютеранской церкви Святого Петра. 1870 г. ЦГИА СПб. Ф. 513. Оп. 102. Д. 3336. Л. 96-99.

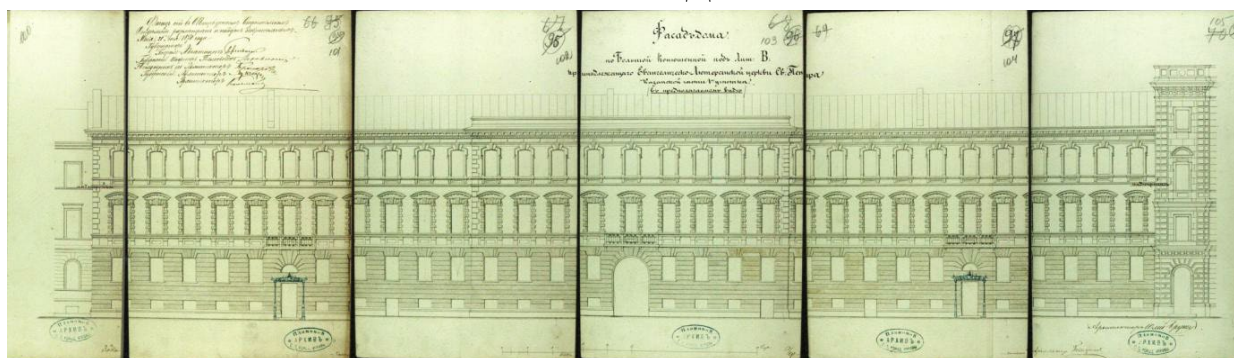

18. Фасад дома по Большой Конюшенной улице, принадлежащего Евангелической Лютеранской церкви Святого Петра. 1870 г. ЦГИА СПб. Ф. 513. Оп. 102. Д. 3336. Л. 96-99.



19. Фасад домов по Большой и Малой Конюшенным. Надстройка пятого (мансардного) этажа. 1913 г. ЦГИА СПб. Ф. 513. Оп. 102. Д. 3336. Л. 155-158.

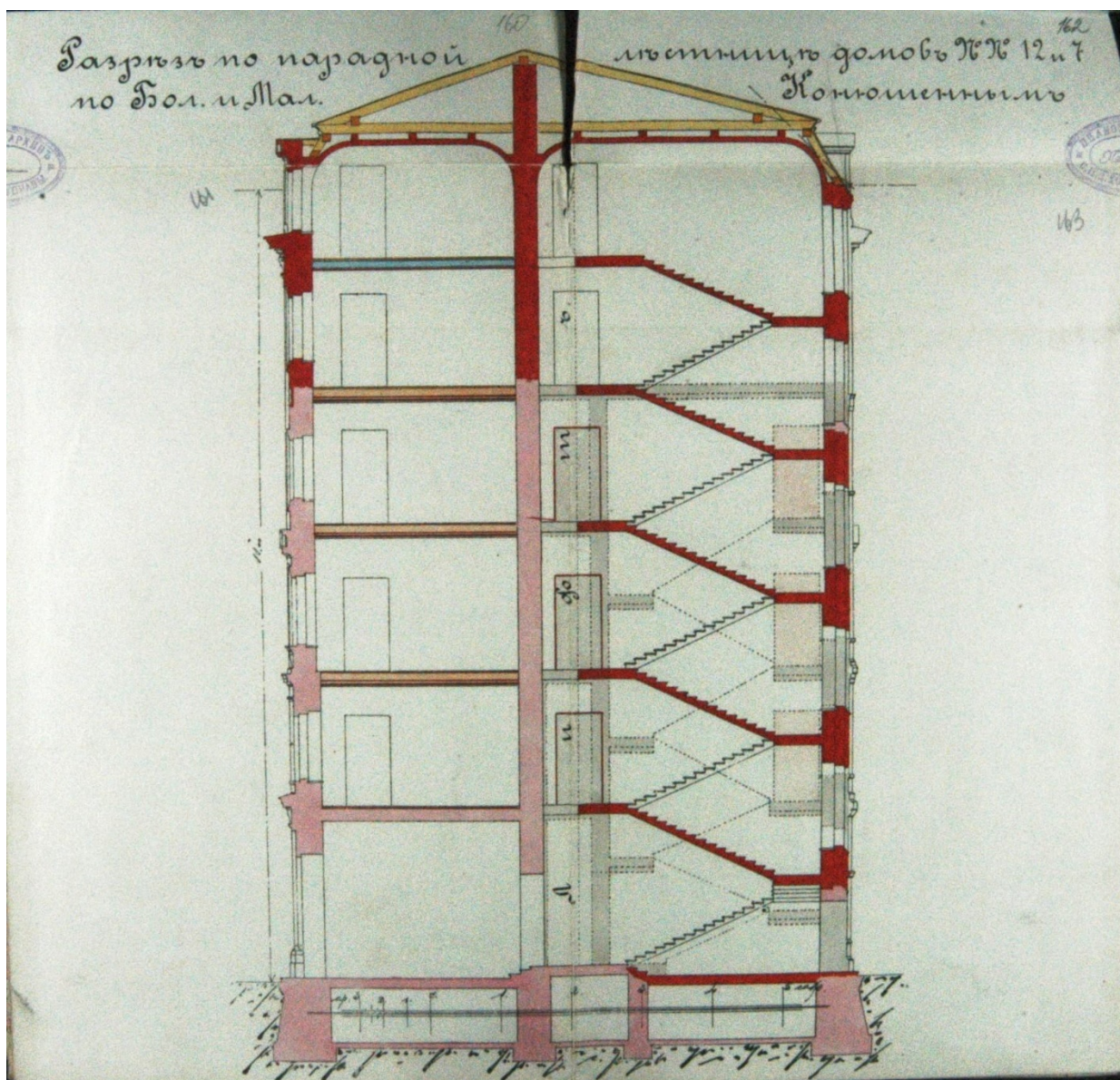

20. Разрез по парадной лестнице домов №№ 12 и 7 по Большой и Малой Конюшенным. 1913 г. ЦГИА СПб. Ф. 513. Оп. 102. Д. 3336. Л. 160-163.



21. Угол Невского проспекта и Большой Конюшенной улицы. Фотография.
Начало XX в.



22. Евангелическо-Лютеранская церковь Св. Апостола Петра. Фотография.
Начало XX в.



23. Санкт-Петершуле (школа Святого Петра). Фотография. Начало 1900-х гг.



24. Фасад дома № 22 по Невскому проспекту. Фотография. Начало 1900-х гг.



25. Фасад дома №22 по Невскому проспекту после перестройки. Фотография. 1910-е гг.



26. Фасад дома № 24 по Невскому проспекту. Фотография. До 1908 г.



27. Дом № 22 по Невскому проспекту. Главный фасад. Фотография. 2000-е гг.



28. Жилой дом. Большая Конюшенная ул., д. 10. Фотография. 1967 г. Автор съемки: Р.И. Айбиндер. Архив КГИОП.

Приложение №11 к Акту по результатам государственной историко-культурной экспертизы проектной документации на проведение работ по сохранению выявленного объекта культурного наследия «Дом жилой», расположенного по адресу: г. Санкт-Петербург, Невский проспект, дом 22-24, литера А (Невский пр., 22-24, лит. А (корпус по Конюшенной Большой ул., 10), входящего в состав выявленного объекта культурного наследия «Дома Немецкой лютеранской церкви св. Петра» (Невский пр., 22-24, лит. А; Конюшенная Большая ул., 10, 12; Конюшенная Малая ул., 5, 7): «Проект приспособления для современного использования выявленного объекта культурного наследия «Жилой дом», входящего в состав выявленного объекта культурного наследия «Дома Немецкой лютеранской церкви св. Петра» в части перепланировки и переустройства квартиры №125, расположенной по адресу: г. Санкт-Петербург, Невский пр., д. 22-24, лит. А» (шифр: 66Ж/1122/-/-), разработанной ООО «СтройЭлитПроект» в 2022 г.

Иная документация



**МИНИСТЕРСТВО КУЛЬТУРЫ
РОССИЙСКОЙ ФЕДЕРАЦИИ**

ПРИКАЗ

от 08 июня 2021 г.

Москва

№ 813

Об аттестации специалистов в области сохранения объектов культурного наследия (за исключением спасательных археологических полевых работ), в области реставрации иных культурных ценностей

В соответствии с пунктами 10 и 11 Порядка проведения аттестации специалистов в области сохранения объектов культурного наследия (за исключением спасательных археологических полевых работ), в области реставрации иных культурных ценностей, утвержденного приказом Министерства культуры Российской Федерации от 5 мая 2012 г. № 474, и на основании протоколов заседания Президиума Аттестационной комиссии Министерства культуры Российской Федерации по проведению аттестации специалистов в области сохранения объектов культурного наследия (за исключением спасательных археологических полевых работ), в области реставрации иных культурных ценностей от 28 мая 2021 г., от 31 мая 2021 г. **п р и к а з ы в а ю :**

1. Аттестовать специалистов в области сохранения объектов культурного наследия (за исключением спасательных археологических полевых работ), в области реставрации иных культурных ценностей согласно приложению к настоящему приказу.

2. Департаменту государственной охраны культурного наследия (Р.А.Рыбало) обеспечить:

размещение информации об аттестации специалистов в области сохранения объектов культурного наследия (за исключением спасательных археологических полевых работ), в области реставрации иных культурных ценностей на официальном сайте Министерства культуры Российской Федерации;

уведомление соискателей о результатах прохождения аттестации специалистов в области сохранения объектов культурного наследия (за исключением спасательных археологических полевых работ), в области реставрации иных культурных ценностей в письменной форме согласно приложению к настоящему приказу.

3. Контроль за исполнением настоящего приказа оставляю за собой.

Первый заместитель Министра



С.Г.Обрывалин

Приложение
к приказу Министерства культуры
Российской Федерации
от «08» сентября 2021 г.
№ 813

ПЕРЕЧЕНЬ
специалистов, аттестованных в области сохранения объектов
культурного наследия (за исключением спасательных
археологических полевых работ), в области реставрации иных
культурных ценностей

Климина Анастасия Борисовна	- III категория инженера
Афанасьев Андрей Евгеньевич	- III категория инженера
Биткина Светлана Александровна	- III категория архитектора
Васильева Оксана Анатольевна	- III категория архитектора
Гурьянов Александр Владимирович	- III категория архитектора
Промзелёв Александр Алексеевич	- III категория инженера
Силин Михаил Алексеевич	- III категория инженера
Старцева Ольга Владимировна	- III категория инженера
Черакшева Татьяна Николаевна	- III категория инженера
Куликова Елена Владимировна	- III категория художника-реставратора переплетов
Нелюбова Валентина Валентиновна	- II категория художника-реставратора переплетов
Черемных Наталия Андреевна	- II категория художника-реставратора переплетов

- | | |
|--------------------------------|--|
| Щербинин Аркадий Михайлович | - II категория художника-реставратора переплетов |
| Абрамова Ксения Александровна | - III категория художника-реставратора произведений графики |
| Арляпов Михаил Сергеевич | - II категория художника-реставратора переплетов |
| Вивденкова Евгения Николаевна | - III категория художника-реставратора переплетов |
| Григораш Вера Сулеймановна | - II категория художника-реставратора архивных, библиотечных документов |
| Емельянова Ольга Александровна | - III категория художника-реставратора произведений графики |
| Куликова Лидия Владимировна | - I категория художника-реставратора произведений графики |
| Лапшина Екатерина Сергеевна | - II категория художника-реставратора произведений графики |
| Милованова Галина Алексеевна | - II категория художника-реставратора произведений графики |
| Румянцева Варвара Андреевна | - III категория художника-реставратора произведений графики |
| Томашевская Валерия Васильевна | - III категория художника-реставратора архивных, библиотечных документов |
| Ягина Ксения Вадимовна | - III категория художника-реставратора произведений графики |
-



ПРАВИТЕЛЬСТВО САНКТ-ПЕТЕРБУРГА
**КОМИТЕТ ПО ГОСУДАРСТВЕННОМУ
 КОНТРОЛЮ, ИСПОЛЬЗОВАНИЮ
 И ОХРАНЕ ПАМЯТНИКОВ
 ИСТОРИИ И КУЛЬТУРЫ
 (КГИОП)**

пл. Ломоносова, д. 1, Санкт-Петербург, 191023
 Тел. (812) 417-43-03, Факс (812) 710-42-45
 E-mail: kgiop@gov.spb.ru
<https://www.gov.spb.ru>, <http://kgiop.ru>

Лавской И.И.

irina.ttrk@mail.ru

№01-46-400/23-0-1 от 13.02.2023

На № 1032184 _____ от 09.02.2023

Рег. № 01-46-400/23-0-0 от 09.02.2023

Уважаемая Ирина Иосифовна!

В ответ на Ваше обращение о предоставлении сведений о наличии либо отсутствии в квартире № 125 здания по адресу: Санкт-Петербург, Невский проспект, дом 22-24, литера А, литера К (Невский просп., 22; Большая Конюшенная ул., 14) элементов архитектурно-художественной отделки и ценных элементов интерьера КГИОП сообщает следующее.

Здание по вышеуказанному адресу является объектом культурного наследия федерального значения «Дом жилой с двумя служебными флигелями», входящим в состав объекта культурного наследия федерального значения «Храм евангелическо-лютеранский Апостола Петра».

КГИОП не располагает сведениями о наличии элементов архитектурно-художественной отделки и ценных элементов интерьера в квартире № 125.

Вместе с тем, вне зависимости от наличия (отсутствия) отделки помещений объекта культурного наследия, проведение работ по сохранению объектов культурного наследия (консервация, ремонт, реставрация, приспособление для современного использования) осуществляется по согласованию с КГИОП в порядке, установленном статьей 45 Федерального закона от 25.06.2002 № 73-ФЗ «Об объектах культурного наследия (памятниках истории и культуры) народов Российской Федерации» (далее – Федеральный закон).

Неисполнение соответствующих требований Федерального закона является основанием для привлечения к административной и (или) уголовной ответственности в силу статей 7.13 – 7.14.1 Кодекса Российской Федерации об административных правонарушениях, статей 243, 243.1 Уголовного кодекса Российской Федерации.

**Начальник отдела
 государственного реестра
 объектов культурного
 наследия**

**ДОКУМЕНТ ПОДПИСАН
 ЭЛЕКТРОННОЙ ПОДПИСЬЮ**

Сертификат 7684F3F7C8DA5C3640F7B5245D30131C
 Владелец **Брыков Дмитрий Сергеевич**
 Действителен с 18.08.2022 по 11.11.2023

Д.С. Брыков

Заиченко Н.А.
 (812) 710-4104