

**Акт**  
**государственной историко-культурной экспертизы**  
документации, обосновывающей меры по обеспечению сохранности  
выявленного объекта культурного наследия «Дом Е.Ф. Брюна»,  
расположенного по адресу: Санкт-Петербург, пер. Антоненко, д. 6 при  
проведении работ по объекту: «Переустройство кабельной линии 0,4 кВ  
офисного здания, расположенного по адресу: Санкт-Петербург,  
пер. Антоненко, д. 4, лит. А»

Соболев  
Владислав  
Юрьевич

Подписано цифровой  
подписью: Соболев  
Владислав Юрьевич  
Дата: 2021.10.02 17:46:32  
+03'00'

Санкт-Петербург  
2021

Настоящий акт государственной историко-культурной экспертизы составлен в соответствии с Положением о государственной историко-культурной экспертизе, утвержденным постановлением Правительства Российской Федерации от 15 июля 2009 г. № 569.

Дата начала проведения экспертизы: 20 сентября 2021 г.

Дата окончания экспертизы: 02 октября 2021 г.

Место проведения экспертизы: г. Санкт-Петербург

Заказчик экспертизы: АО "Энергосервисная компания Ленэнерго"

ИНН 7810846884 КПП 784201001

Адрес: 191124, г. Санкт-Петербург,

наб. Синопская, д. 60-62, лит. А.

#### Сведения об эксперте:

Фамилия, имя, отчество	Соболев Владислав Юрьевич
Образование	высшее
Специальность	историк, археолог
Стаж работы	25 лет
Место работы и должность	Санкт-Петербургский Государственный университет, Лаборатория археологии, исторической социологии и культурного наследия имени проф. Г.С. Лебедева. Старший научный сотрудник
Реквизиты аттестации	Государственный эксперт по проведению историко-культурной экспертизы (приказ Министерства культуры Российской Федерации № 1772 от 11.10.2018 г. «Об утверждении статуса аттестованного эксперта по проведению государственной историко-культурной экспертизы») Объекты экспертизы: - выявленные объекты культурного наследия в целях обоснования целесообразности включения данных объектов в реестр; - земли, подлежащие воздействию земляных, строительных, мелиоративных, хозяйственных работ, предусмотренных статьей 25 Лесного кодекса Российской Федерации работ по использованию лесов (за исключением работ, указанных в пунктах 3, 4 и 7 части 1 статьи 25 Лесного Кодекса Российской Федерации) и иных работ, в случае, если указанные земли расположены в границах территорий, утвержденных в соответствии с пунктом 34.2 пункта 1 статьи 9 настоящего Федерального закона;

	<ul style="list-style-type: none"> <li>- документы, обосновывающие включение объектов культурного наследия в реестр;</li> <li>- документы, обосновывающие исключение объектов культурного наследия из реестра;</li> <li>- документация, за исключением научных отчетов о выполненных археологических полевых работах, содержащей результаты исследований, в соответствии с которыми определяется наличие или отсутствие объектов, обладающих признаками объекта культурного наследия, на земельных участках, подлежащих воздействию земляных, строительных, мелиоративных, хозяйственных работ, указанных в настоящей статье работ по использованию лесов и иных работ;</li> <li>- документация или разделы документации, обосновывающие меры по обеспечению сохранности объекта культурного наследия, включенного в реестр, выявленного объекта культурного наследия либо объекта, обладающего признаками объекта культурного наследия при проведении земляных, мелиоративных, хозяйственных работ, указанных в настоящей статье работ по использованию лесов и иных работ в границах территории объекта культурного наследия либо на земельном участке, непосредственно связанном с земельным участком в границах территории объекта культурного наследия.</li> </ul>
--	---

В соответствии с законодательством Российской Федерации эксперт несет ответственность за достоверность сведений, изложенных в заключении экспертизы.



Эксперт В.Ю. Соболев

#### Отношения к заказчику

##### Эксперт:

- не имеет родственных связей с заказчиком (его должностными лицами, работниками);
- не состоит в трудовых отношениях с заказчиком;
- не имеет долговых или иных имущественных обязательств перед заказчиком (его должностным лицом или работником), а также заказчик (его должностное лицо или работник) не имеет долговых или иных имущественных обязательств перед экспертом;
- не владеет ценными бумагами, акциями (долями участия, паями в уставных (складочных) капиталах) заказчика;
- не заинтересован в результатах исследований и решений, вытекающих из заключения экспертизы, с целью получения выгоды в виде денег, ценностей, иного имущества, услуг имущественного характера или имущественных прав для себя или третьих лиц.

## Основание проведения государственной историко-культурной экспертизы

1. Федеральный закон от 25.06.2002 № 73-ФЗ «Об объектах культурного наследия (памятниках истории и культуры) народов Российской Федерации» (в действующей редакции);
2. Положение о государственной историко-культурной экспертизе, утвержденное Постановлением Правительства РФ от 15.07.2009 № 569 и последующие дополнениями к нему;
3. Письмо КГИОП от 28.04.2021 г. № 01-25-7110/21-0-1;
4. Договор возмездного оказания услуг № 21-194 от 19.09.2021 г. на проведение историко-культурной экспертизы между Акционерное общество «Энергосервисная компания Ленэнерго» и экспертом В. Ю. Соболевым

## Цель и объект экспертизы

**Цель экспертизы:** *Обеспечение сохранности выявленного объекта культурного наследия «Дом Е.Ф.Брюна» (Санкт-Петербург, пер. Антоненко, д. 6) при проведении земляных, мелиоративных и (или) хозяйственных работ, предусмотренных статьей 25 Лесного кодекса Российской Федерации работ по использованию лесов и иных работ на земельном участке, непосредственно связанном с земельным участком территории объекта культурного наследия, при проведении работ по объекту: «Переустройство кабельной линии 0,4 кВ офисного здания, расположенного по адресу: Санкт-Петербург, пер. Антоненко, д. 4, лит. А».*

**Объект экспертизы:** *Документация, обосновывающая меры по обеспечению сохранности объектов культурного наследия, включенных в реестр и выявленных объектов культурного наследия (выявленного объекта культурного наследия «Дом Е.Ф.Брюна» (Санкт-Петербург, пер. Антоненко, д. 6) при проведении земляных, мелиоративных и (или) хозяйственных работ, предусмотренных статьей 25 Лесного кодекса Российской Федерации работ по использованию лесов и иных работ в границах территории объекта культурного наследия и на земельных участках, непосредственно связанных с земельными участками в границах территории объектов культурного наследия при проектировании и реализации проекта работ по объекту: «Переустройство кабельной линии 0,4 кВ офисного здания, расположенного по адресу: Санкт-Петербург, пер. Антоненко, д. 4, лит. А».*

## Перечень документов, представленных Заказчиком

- Копия письма Комитета по государственному контролю, использованию и охране памятников истории и культуры от 28.04.2021 г. № 01-25-7110/21-0-1;
- Проектная документация «Переустройство кабельной линии 0,4 кВ офисного здания, расположенного по адресу: Санкт-Петербург, пер. Антоненко, д. 4, лит. А». Раздел 1. Общие материалы. Проект организации строительства. 455-ПОС. Разработан АО «Энергосервисная компания Ленэнерго», СПб., 2021;
- Отчет по инженерно-геодезическим изысканиям. Приложение № 1 к пояснительной записке. «Переустройство кабельной линии 0,4 кВ офисного здания, расположенного по адресу: Санкт-Петербург, пер. Антоненко, д. 4, лит. А». 455-ИГДИ. Разработан АО «Энергосервисная компания Ленэнерго», СПб., 2021;
- Рабочая документация «Переустройство кабельной линии 0,4 кВ офисного здания, расположенного по адресу: Санкт-Петербург, пер. Антоненко, д. 4, лит. А». Раздел 2. Рабочие чертежи. Кабельные линии напряжением 0,4 кВ. 455-400-ЭС. Разработан АО «Энергосервисная компания Ленэнерго», СПб., 2021;

Перечень документов и материалов, привлекаемых при проведении экспертизы, а также использованной для нее специальной, технической и справочной литературы

1. Закон от 25 июня 2002 г. № 73-ФЗ «Об объектах культурного наследия (памятниках истории и культуры) народов Российской Федерации».
2. Закон от 22 октября 2014 г. № 315-ФЗ «О внесении изменений в Федеральный закон «Об объектах культурного наследия (памятниках истории и культуры) народов Российской Федерации» и отдельные законодательные акты Российской Федерации».
3. Закон Санкт-Петербурга от 12.7.2007 № 333-64 «Об охране объектов культурного наследия в Санкт-Петербурге».
4. Закон Санкт-Петербурга от 19 января 2009 г. № 820-7 "О границах объединенных зон охраны объектов культурного наследия, расположенных на территории Санкт-Петербурга, режимах использования земель и требованиях к градостроительным регламентам в границах указанных зон".
5. Положение о государственной историко-культурной экспертизе, утвержденное Постановлением Правительства РФ от 15.07.2009 № 569 и последующие дополнениями к нему.
6. Постановление Совета Министров СССР от 16 сентября 1982 года № 865 (изменениями, внесенными Федеральным Законом №73-ФЗ от 25 июня 2002 года) «Об утверждении Положения об охране и использования памятников истории и культуры».

7. Приказ Министерства культуры Российской Федерации от 1 сентября 2015 г. № 2328 "Об утверждении перечня отдельных сведений об объектах археологического наследия, которые не подлежат опубликованию".

8. Реставрационные нормы и правила «Методические рекомендации по проведению научно-исследовательских, изыскательских, проектных и производственных работ, направленных на сохранение объектов культурного наследия (памятников истории и культуры) народов Российской Федерации», РНИП, Москва-2013.

9. СНиП 11-01-95 Инструкция о порядке разработки, согласования, утверждения проектной документации на строительство предприятий, зданий и сооружений.

10. Положение о едином государственном реестре объектов культурного наследия (памятников истории и культуры) народов Российской Федерации, утвержденное приказом Министерства культуры Российской Федерации от 30.10.2011 № 954.

11. Инструкция Министерства культуры «О порядке учета, обеспечения сохранности, использования и реставрации недвижимых памятников истории и культуры»

12. ТСН 30-306-2002 «Реконструкция и застройка исторически сложившихся районов Санкт-Петербурга».

13. Национальный стандарт Российской Федерации ГОСТ Р 55528-2013 «Состав и содержание научно-проектной документации по сохранению объектов культурного наследия памятники истории и культуры. Общие требования».

14. ГОСТ Р 21.1101-2013 СПДС. Основные требования к проектной и рабочей документации.

15. Постановление Совета Министров СССР от 16 сентября 1982 г. № 865 (с изменениями, внесенными Федеральным законом № 73-ФЗ от 25 июня 2002 г.) «Об утверждении Положения об охране и использовании памятников истории и культуры».

16. ГОСТ Р 55528-2013. Состав и содержание научно-проектной документации по сохранению объектов культурного наследия. Памятники истории и культуры. Общие требования.

17. ГОСТ Р 55945-2014. Общие требования к инженерно-геологическим изысканиям и исследованиям для сохранения объектов культурного наследия.

18. ГОСТ Р 55567-2013. Порядок организации и ведения инженерно-технических исследований на объектах культурного наследия. Памятники истории и культуры. Общие требования.

19. ГОСТ Р 56198-2014. Мониторинг технического состояния объектов культурного наследия. Недвижимые памятники. Общие требования.

20. ГОСТ Р 56254-2014. Технический надзор на объектах культурного наследия. Основные положения.

21. Санкт-Петербург. Три века архитектуры / Автор и руководитель проекта, главный редактор И. С. Храбрый. - С.-Петербург ЗАО «Норинт», 2002. - 64 с.
22. Санкт-Петербург: градостроительство и архитектура 1703 – 1917 гг.: учеб. пособие. 2-е изд., испр. и доп. // СПбГУАП. СПб., 2001. 72 с.: илл.
23. Пунин А. Л. Архитектура Петербурга середины XIX века. - Лениздат, 1990.
24. Дмитриев В. К. Архитекторы Санкт-Петербурга. - Санкт-Петербург, КОРОНА принт, 2007. 44. л.
25. Исаченко В.Г. Архитектура Санкт-Петербурга. Справочник-путеводитель. - СПб, «Паритет», 2004.
26. Планы, объясняющие постепенное распространение Санкт-Петербурга - Санкт-Петербург, 1836.
27. Горбачевич К. С., Хабло Е. П. Почему так названы? О происхождении названий улиц, площадей, островов, рек и мостов Ленинграда. — 3-е изд., испр. и доп. — Л.: Лениздат, 1985. 511 с.
28. 27. Исторический очерк Санкт-Петербурга и его окрестностей - Санкт-Петербург, 1903.
29. Старые карты России и мира онлайн [Электронный ресурс]. Режим доступа: <http://www.etomesto.ru>.

#### **Сведения об обстоятельствах, повлиявших на процесс проведения и результаты экспертизы**

При проведении визуального осмотра и выявленного объекта культурного наследия был ограничен доступ на дворовую территорию и в нежилые помещения, находящиеся в собственности юридических лиц.

#### **Сведения о проведенных исследованиях**

Рассмотрена Проектная документация: Раздел обеспечения сохранности выявленного объекта культурного наследия «Дом Е.Ф.Брюна» (Санкт-Петербург, пер. Антоненко, д. 6).

Экспертом проведен сравнительный анализ всего комплекса данных (документов, материалов, информации) по Объекту экспертизы, принятых от Заказчика, и оценка обоснованности изложенных в документации выводов и предложений.

При изучении документации и других материалов эксперт счел представленный материал достаточным для подготовки заключения (акта) государственной историко-культурной экспертизы.

## Факты и сведения, выявленные и установленные в результате проведенных исследований

Участок, занимаемый ныне выявленным объектом культурного наследия «Дом Е.Ф. Брюна», входит в число городских территорий наиболее раннего освоения. Уже на карте 1716 г. ("Plan de la ville de Petersbourg comme elle etoit en 1716 avec un plan de son port de la riviere de Neva et des Environs") на участке показана спроектирована квартальная застройка. Ориентация квартала кардинально отлична от современной. Квартал, показанный как трапеция с застройкой по периметру и хозяйственными постройками и угольями (огородами) в центре, сориентирован длинными сторонами параллельно ограничивающим его с севера и юга водным артериям – Мойке и речке Кривуши (другое название – Глухая речка) соответственно; последняя в 1739 году была соединена с Мойкой, а позднее превращена в Екатерининский канал.

Собственно освоение участка началось после 1737 г., когда по правому берегу Кривуши начали выдавать участки служащим морского ведомства. Планы и карты, созданные до 1740-х гг., преимущественно показывают участок как незастроенный. Начиная с «Plan de la ville et du fort de St-Petersbourg, nouvelle capitale et residence des empereurs de Russie» (авторы Johannes Covens, Cornelis Mortier, опубликована в Амстердаме, в 1740 г.) участок показан как застроенный, форма и ориентация квартала соответствуют вышеописанным, северо-восточной его границей служит трасса Адмиралтейского пр. (совр. Гороховая ул.).

Формирование современной улично-дорожной сети в районе участка может быть отнесено к 1739 года, когда появилось наименование Малая Сарская улица (связано началом дороги в Царское Село), переименованной в 1772 года в Конный переулок. В 1778 году часть улицы на участке от реки Мойки до реки Кривуши была переименована в Демидов переулок, по фамилии владельца домов № 1 и 5 А. Г. Демидова, а 16 апреля 1887 года оба переулка были объединены под общим названием Демидов переулок. В целом улично-дорожная сеть, показанная на картах начиная со второй половины XVIII в., соответствует современной. Название «Новый» переулок (Вновьпроложенный переулок, 1-й Новый переулок) известно с 1781 года.

Согласно «АксонOMETрическому плану Санкт-Петербурга» 1765-1773 гг. территория в районе совр. д. 6 по пер. Антоненко, была застроена усадьбами знати, занимавшими значительные участки, некоторые (усадьба Демидовых), не смотря на перестройки, сохранили свой внешний вид и часть построек и структуры участка. Дробление участков и застройка садов были завершены в первой трети XIX столетия, когда в целом была сформирована современная застройка.

Дом Е.Ф. Брюна, расположенный по адресу: пер. Антоненко, 6, был сооружен в 1837 году по проекту архитектора, академика Императорской Академии художеств, надворного советника А.М. Болотова.

Здание № 6 по Новому пер. является ярким представителем стиля классицизма, оно было построено для проживания владельца дома и его семьи.

Здание имеет 4 этажа, верхний этаж представляет собой обустроенную мансарду. Основное украшение строения – большое количество окон, которые расположены на одинаковом расстоянии друг от друга.

В 2001 году дом Е.Ф. Брюна был внесен в "Перечень вновь выявленных объектов, представляющих историческую, научную, художественную или иную культурную ценность".

### *Сводное описание проектного решения по освоению участка изысканий*

Согласно проектной документации проектируется прокладка двух кабельных линий 0,4 кВ от разных секций РУ-0,4 кВ БКТП5453 до ГРЩ для технологического присоединения энергопринимающих устройств заявителя – АО "Объединенная судостроительная компания" по адресу: Санкт-Петербург, пер. Антоненко, д.4. Проведение работ проектируется открытым способом.

Прохождение трассы кабельной линии проектируется в непосредственной близости от выявленного объекта культурного наследия «Дом Е.Ф.Брюна» (Санкт-Петербург, пер. Антоненко, д. 6). Проектируемое строительство кабельной линии 0,4 кВ спроектировано от разных секций РУ-0,4 кВ БКТП5453 до ГРЩ для технологического присоединения энергопринимающих устройств заявителя – АО "Объединенная судостроительная компания" по адресу: Санкт-Петербург, пер. Антоненко, д.4. лит. А.

Границы территории выявленного ОКН проходят по обрезу фундамента здания. В соответствии с п.1 статьи 34.1. Федерального закона от 25.06.2002 № 73-ФЗ защитная зона вокруг выявленного объекта не устанавливается. Работы по прокладке инженерных коммуникаций допускаются. Работы предполагают устройство траншей.

Динамическое воздействие на выявленный объект культурного наследия «Дом Е.Ф.Брюна» исключено. Косвенное влияние, связанное с визуальным восприятием рассматриваемого ОКН, отсутствует.

Проектируемыми работами являются работы по прокладке кабельной линии 0,4 кВ, который проходит по дворовому проезду между д.д. 8 и 6 по пер. Антоненко. Ширина междомового проезда составляет от 4.6 до 5.8 м, в пределах проезда уже проложены следующие сети и коммуникации: 2 кабельных линии низкого напряжения, водопровод, газопровод и городская канализация. После выхода из междворового проезда проектируемые кабельные линии вновь поворачивают на северо-запад и проходят под тротуаром пер. Антоненко мимо фасадов д. 6 и частично д. 4, длина отрезка, проложенного по пер. Антоненко, составляет 63 м. На этом отрезке проектируемые кабельные линии также проходят вплотную параллельно существующим сетям (водопровод, канализация, газопровод, кабели низкого напряжения, телефонная сеть).

При соблюдении «Мероприятий по обеспечению сохранности объектов культурного наследия» данного Раздела прямое и косвенное влияние на сохранность объекта культурного наследия отсутствует.

## Обоснования вывода экспертизы

1. Представленная заказчиком на экспертизу техническая документация по составу и содержанию соответствует требованиям Федерального закона № 73 «Об объектах культурного наследия (памятниках истории и культуры) народов РФ» от 25.06.2002 г. (№73-ФЗ).

2. Документация, содержит в себе информацию по сохранению указанного выявленного объекта культурного наследия: общие сведения, перечень нормативных документов для подготовки проектной документации, сведения о выявленном объекте культурного наследия (краткие исторические данные, результаты натурного обследования объекта культурного наследия и его современного состояния), общую характеристику принятых проектных решений и анализ возможного влияния предстоящего строительства на выявленный объект культурного наследия, перечень обоснованных мероприятий по обеспечению сохранности объектов культурного наследия.

3. Изученная документация и привлеченные источники содержат полноценные сведения о выявленном объекте культурного наследия «Дом Е.Ф.Брюна», расположенном по адресу: Санкт-Петербург, пер. Антоненко, д. 6 и исчерпывающую информацию о строительно-монтажных работах по объекту *«Переустройство кабельной линии 0,4 кВ офисного здания, расположенного по адресу: Санкт-Петербург, пер. Антоненко, д. 4, лит. А»*, необходимую для принятия решения о возможности сохранения указанного выявленного объекта культурного наследия при проведении строительно-монтажных работ.

## Вывод экспертизы

Экспертом сделан вывод о возможности (положительное заключение) обеспечения сохранности выявленного объекта культурного наследия «Дом Е.Ф.Брюна», расположенного по адресу: Санкт-Петербург, пер. Антоненко, д. 6, при проведении земляных, строительных, мелiorативных и (или) хозяйственных работ, предусмотренных статьей 25 Лесного кодекса Российской Федерации работ по использованию лесов и иных работ при проектировании и реализации проекта работ по объекту: «Переустройство кабельной линии 0,4 кВ офисного здания, расположенного по адресу: Санкт-Петербург, пер. Антоненко, д. 4, лит. А».

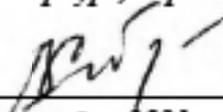
  
В.Ю. Соболев  
02 октября 2021 г.

Документ подписан усиленной квалифицированной электронной подписью в соответствии с п. 22 Положения о Государственной историко-культурной экспертизе, утвержденного постановлением Правительства от 15 июля 2009 г. № 569.

### Перечень приложений к экспертизе:

Приложение 1. Копия Договора на проведение Государственной историко-культурной экспертизы; Копия Приказа №1772 от 11.10.2018 «Об утверждении статуса аттестованного эксперта по проведению государственной историко-культурной экспертизы» и приложения к нему;

Приложение 2. Проектная документация. Раздел обеспечения сохранности объекта культурного наследия регионального значения «Дом Е.Ф. Брюна», расположенного по адресу: Санкт-Петербург, пер. Антоненко, д. 6, при проведении работ по объекту: «Переустройство кабельной линии 0,4 кВ офисного здания, расположенного по адресу: Санкт-Петербург, пер. Антоненко, д. 4, лит. А»;

Приложение 3. Копия письма Комитета по государственному контролю, использованию и охране памятников истории и культуры Санкт-Петербурга от 15.10.2019 г. № 01-25-21430/19-0-1;

Приложение 4. Копии документов, предоставленных Заказчиком.

## **ПРИЛОЖЕНИЯ**



**МИНИСТЕРСТВО КУЛЬТУРЫ  
РОССИЙСКОЙ ФЕДЕРАЦИИ**

**ПРИКАЗ**

*11 октября 2018 г.*

Москва

№ 1772

**Об утверждении статуса аттестованного эксперта по проведению  
государственной историко-культурной экспертизы**

В соответствии со статьей 30 Федерального закона от 25 июня 2002 г. № 73-ФЗ «Об объектах культурного наследия (памятниках истории и культуры) народов Российской Федерации», с пунктом 9 Положения о государственной историко-культурной экспертизе, утвержденного постановлением Правительства Российской Федерации от 15 июля 2009 г. № 569, Положением о порядке аттестации экспертов по проведению государственной историко-культурной экспертизы, утвержденным приказом Минкультуры России от 26 августа 2010 г. № 563 (в редакции приказа Минкультуры России от 17 октября 2011 г. № 1003), руководствуясь Положением об аттестационной комиссии Минкультуры России, утвержденным приказом Минкультуры России от 29 декабря 2011 г. № 1276, протоколом заседания аттестационной комиссии Минкультуры России от 26 сентября 2018 г., **п р и к а з ы в а ю:**

1. Утвердить статус аттестованного эксперта по проведению государственной историко-культурной экспертизы соискателям согласно приложению.

2. Департаменту государственной охраны культурного наследия (Р.А.Рыбало) обеспечить размещение информации об аттестованных экспертах на официальном сайте Минкультуры России в сети Интернет.

3. Контроль за исполнением настоящего приказа оставляю за собой.

Заместитель Министра



С.Г.Обрывалин

## Приложение

Утверждено приказом  
Министерства культуры  
Российской Федерации

от «11» 10 2018 г. № 1772

Аттестованные эксперты по проведению  
государственной историко-культурной экспертизы

№ п/п	Фамилия, имя, отчество	Объекты экспертизы
1.	Абуханов Абдурахман Залимханович	<ul style="list-style-type: none"> <li>- выявленные объекты культурного наследия в целях обоснования целесообразности включения данных объектов в реестр;</li> <li>- документы, обосновывающие включение объектов культурного наследия в реестр;</li> <li>- проектная документация на проведение работ по сохранению объектов культурного наследия;</li> <li>- документация или разделы документации, обосновывающие меры по обеспечению сохранности объекта культурного наследия, включенного в реестр, выявленного объекта культурного наследия либо объекта, обладающего признаками объекта культурного наследия, при проведении земляных, мелиоративных, хозяйственных работ, указанных в настоящей статье работ по использованию лесов и иных работ в границах территории объекта культурного наследия либо на земельном участке, непосредственно связанном с земельным участком в границах территории объекта культурного наследия.</li> </ul>
2.	Аксенов Виктор Викторович	<ul style="list-style-type: none"> <li>- выявленные объекты культурного наследия в целях обоснования целесообразности включения данных объектов в реестр;</li> <li>- документы, обосновывающие включение объектов культурного наследия в реестр;</li> </ul>

		<p>признаками объекта культурного наследия, при проведении земляных, мелиоративных, хозяйственных работ, указанных в настоящей статье работ по использованию лесов и иных работ в границах территории объекта культурного наследия либо на земельном участке, непосредственно связанном с земельным участком в границах территории объекта культурного наследия.</p>
36.	Соболев Владислав Юрьевич	<ul style="list-style-type: none"> <li>- выявленные объекты культурного наследия в целях обоснования целесообразности включения данных объектов в реестр;</li> <li>- земли, подлежащие воздействию земляных, строительных, мелиоративных, хозяйственных работ, предусмотренных статьей 25 Лесного кодекса Российской Федерации работ по использованию лесов (за исключением работ, указанных в пунктах 3, 4 и 7 части 1 статьи 25 Лесного кодекса Российской Федерации) и иных работ, в случае, если указанные земли расположены в границах территорий, утвержденных в соответствии с пунктом 34.2 пункта 1 статьи 9 настоящего Федерального закона;</li> <li>- документы, обосновывающие включение объектов культурного наследия в реестр;</li> <li>- документы, обосновывающие исключение объектов культурного наследия из реестра;</li> <li>- документация, за исключением научных отчетов о выполненных археологических полевых работах, содержащая результаты исследований, в соответствии с которыми определяется наличие или отсутствие объектов, обладающих признаками объекта культурного наследия, на земельных участках, подлежащих воздействию земляных, строительных, мелиоративных, хозяйственных работ, указанных в настоящей статье работ по использованию лесов и иных работ;</li> <li>- документация или разделы документации, обосновывающие меры по обеспечению сохранности объекта культурного наследия, включенного в реестр, выявленного объекта культурного наследия либо объекта, обладающего признаками объекта культурного наследия, при проведении земляных, мелиоративных,</li> </ul>

		хозяйственных работ, указанных в настоящей статье работ по использованию лесов и иных работ в границах территории объекта культурного наследия либо на земельном участке, непосредственно связанном с земельным участком в границах территории объекта культурного наследия.
37.	Сурков Алексей Владимирович	<ul style="list-style-type: none"> <li>- выявленные объекты культурного наследия в целях обоснования целесообразности включения данных объектов в реестр;</li> <li>- документы, обосновывающие включение объектов культурного наследия в реестр;</li> <li>- документация или разделы документации, обосновывающие меры по обеспечению сохранности объекта культурного наследия, включенного в реестр, выявленного объекта культурного наследия либо объекта, обладающего признаками объекта культурного наследия, при проведении земляных, мелиоративных, хозяйственных работ, указанных в настоящей статье работ по использованию лесов и иных работ в границах территории объекта культурного наследия либо на земельном участке, непосредственно связанном с земельным участком в границах территории объекта культурного наследия;</li> <li>- документация, за исключением научных отчетов о выполненных археологических полевых работах, содержащая результаты исследований, в соответствии с которыми определяется наличие или отсутствие объектов, обладающих признаками объекта культурного наследия, на земельных участках, подлежащих воздействию земляных, строительных, мелиоративных, хозяйственных работ, указанных в настоящей статье работ по использованию лесов и иных работ.</li> </ul>
38.	Тарновский Владимир Викторович	<ul style="list-style-type: none"> <li>- выявленные объекты культурного наследия в целях обоснования целесообразности включения данных объектов в реестр;</li> <li>- документы, обосновывающие включение объектов культурного наследия в реестр;</li> <li>- документы, обосновывающие изменение категории историко-культурного значения объекта культурного наследия;</li> </ul>

*к Акту государственной историко-культурной экспертизы документации, обосновывающей меры по обеспечению сохранности выявленного объекта культурного наследия «Дом Е.Ф. Брюна», расположенного по адресу: Санкт-Петербург, пер. Антоненко, д. 6 при проведении работ по объекту: «Переустройство кабельной линии 0,4 кВ офисного здания, расположенного по адресу: Санкт-Петербург, пер. Антоненко, д. 4, лит. А»*

## **ПРОЕКТНАЯ ДОКУМЕНТАЦИЯ**

**Раздел обеспечения сохранности объекта культурного наследия регионального значения «Дом Е.Ф. Брюна», расположенного по адресу: Санкт-Петербург, пер. Антоненко, д. 6, при проведении работ по объекту: «Переустройство кабельной линии 0,4 кВ офисного здания, расположенного по адресу: Санкт-Петербург, пер. Антоненко, д. 4, лит. А»**



**ЭНЕРГОСЕРВИСНАЯ  
КОМПАНИЯ ЛЕНЭНЕРГО**  
Акционерное общество

**Переустройство кабельной линии 0,4 кВ  
офисного здания, расположенного по адресу:  
г. Санкт-Петербург, пер. Антоненко, д.4, лит. А**

Раздел обеспечения сохранности объекта культурного наследия регионального значения «Дом Е.Ф. Брюна», расположенного по адресу: Санкт-Петербург, пер. Антоненко, д. 6, при проведении работ по объекту: «Переустройство кабельной линии 0,4 кВ офисного здания, расположенного по адресу: Санкт-Петербург, пер. Антоненко, д. 4, лит. А»

**455-СОКН**

САНКТ-ПЕТЕРБУРГ  
2021



**ЭНЕРГОСЕРВИСНАЯ  
КОМПАНИЯ ЛЕНЭНЕРГО**  
Акционерное общество

**Переустройство кабельной линии 0,4 кВ  
офисного здания, расположенного по адресу:  
г. Санкт-Петербург, пер. Антоненко, д.4, лит. А**

Раздел обеспечения сохранности  
объекта культурного наследия регионального значе-  
ния «Дом Е.Ф. Брюна», расположенного по адресу:  
Санкт-Петербург, пер. Антоненко, д. 6, при  
проведении работ по объекту: «Переустройство  
кабельной линии 0,4 кВ офисного здания,  
расположенного по адресу: Санкт-Петербург, пер.  
Антоненко, д. 4, лит. А»

Главный инженер проекта

Главный специалист,  
ВРИО начальника ОИ

Начальник ГГО КГА



А.В. Саенко

Е.М. Журавлев

А.С. Ершов



АО ЭНЕРГОСЕРВИСНАЯ  
КОМПАНИЯ ЛЕНЭНЕРГО  
Архив, № 16205

**Индивидуальный предприниматель**

**АВРУХ ЛЕВ ГРИГОРЬЕВИЧ**

ИНН 781011648229, ОГРНИП 319784700004521, г. Санкт-Петербург, ул.  
Ольховая, д. 14, корп. 1, кв. 230



«Утверждаю»



Л.Г. Аврух

**Переустройство кабельной линии 0,4 кВ офисного  
здания, расположенного по адресу:  
г. Санкт-Петербург, пер. Антоненко, д.4, лит. А**

### **Проектная документация**

Раздел обеспечения сохранности  
объекта культурного наследия регионального значе-  
ния «Дом Е.Ф. Брюна», расположенного по адресу:  
Санкт-Петербург, пер. Антоненко, д. 6, при  
проведении работ по объекту: «Переустройство  
кабельной линии 0,4 кВ офисного здания,  
расположенного по адресу: Санкт-Петербург, пер.  
Антоненко, д. 4, лит. А»

г. Санкт-Петербург  
2021

## СОДЕРЖАНИЕ

Общие положения	С. 3
Нормативная документация	С. 5
Выявленный объект культурного наследия «Дом Е. Ф. Брюна»	
Краткие исторические сведения	С. 7
Характеристика объекта культурного наследия	С. 8
Общая характеристика принятых проектных решений и анализ возможного влияния предстоящего строительства на объект культурного наследия	С. 11
Мероприятия по обеспечению сохранности объекта культурного наследия	С. 12
Заключение	С. 15
Список иллюстраций	С. 16
Приложения:	
Приложение 1. Альбом иллюстраций	С. 18
Приложение 2. Письмо Комитета по государственному контролю, использованию и охране памятников истории и культуры Правительства Санкт-Петербурга № 01-25-21430/19-0-1 от 15. 10. 2019	
Приложение 3. Распоряжение Комитета по государственному контролю, использованию и охране памятников истории и культуры Правительства Санкт-Петербурга «О включении выявленного объекта культурного наследия в единый государственный реестр объектов культурного наследия (памятников истории и культуры) народов Российской Федерации в качестве объекта культурного наследия регионального значения «Здание железнодорожной станции «Дача Долгорукова», об утверждении границ и режима использования территории объекта культурного наследия» №472-р от 16.10.2017.	
Приложение 4. Распоряжение Комитета по государственному контролю, использованию и охране памятников истории и культуры Правительства Санкт-Петербурга «Об утверждении охранного обязательства собственника или иного законного владельца объекта культурного наследия регионального значения «Здание железнодорожной станции «Дача Долгорукова», включенного в единый государственный реестр объектов культурного наследия (памятников истории и культуры) народов Российской Федерации» № 07.19-308/18 от 04. 07. 2018.	

## Общие положения

В настоящем разделе содержатся сведения о следующем выявленном объекте культурного наследия: «Дом Е.Ф. Брюна», расположенном по адресу: Санкт-Петербург, пер. Антоненко, д. 6, в непосредственной близости от которого расположена территория проектируемого строительства работ по объекту: «Переустройство кабельной линии 0,4 кВ офисного здания, расположенного по адресу: Санкт-Петербург, пер. Антоненко, д. 4, лит. А» (илл. 1-4).

Исходными данными для разработки раздела послужили:

- проектная документация, предоставленная АО «Энергосервисная компания Ленэнерго», включающая:

- Проектная документация «Переустройство кабельной линии 0,4 кВ офисного здания, расположенного по адресу: Санкт-Петербург, пер. Антоненко, д. 4, лит. А». Раздел 1. Общие материалы. Проект организации строительства. 455-ПОС. Разработан АО «Энергосервисная компания Ленэнерго», СПб., 2021;

- Отчет по инженерно-геодезическим изысканиям. Приложение № 1 к пояснительной записке. «Переустройство кабельной линии 0,4 кВ офисного здания, расположенного по адресу: Санкт-Петербург, пер. Антоненко, д. 4, лит. А». 455-ИГДИ. Разработан АО «Энергосервисная компания Ленэнерго», СПб., 2021;

- Рабочая документация «Переустройство кабельной линии 0,4 кВ офисного здания, расположенного по адресу: Санкт-Петербург, пер. Антоненко, д. 4, лит. А». Раздел 2. Рабочие чертежи. Кабельные линии напряжением 0,4 кВ. 455-400-ЭС. Разработан АО «Энергосервисная компания Ленэнерго», СПб., 2021;

- правовые акты, охранная и проектная документация, опубликованные на сайте Комитета по государственному контролю, использованию и охране памятников истории и культуры Санкт-Петербурга (<http://kgior.gov.spb.ru/>);

- архивные, историкографические и библиографические данные;

- современные картографические материалы.

Основными задачами при написании данного раздела документации были:

- определение расположения выявленного объекта культурного наследия «Дом Е.Ф. Брюна», расположенного по адресу: Санкт-Петербург, пер. Антоненко, д. 6, относительно территории проектируемого строительства объекта «Переустройство кабельной линии 0,4 кВ офисного здания, расположенного по адресу: Санкт-Петербург, пер. Антоненко, д. 4, лит. А» (илл. 1-5)
- оценка воздействия планируемых работ на объект культурного наследия;
- разработка мероприятий по обеспечению сохранности объекта культурного наследия в процессе производства работ по объекту «Переустройство кабельной линии 0,4 кВ офисного здания, расположенного по адресу: Санкт-Петербург, пер. Антоненко, д. 4, лит. А».

## НОРМАТИВНАЯ ДОКУМЕНТАЦИЯ

1. Федеральный закон от 25.06.2002 № 73-ФЗ «Об объектах культурного наследия (памятники истории и культуры) народов Российской Федерации» (в действующей редакции);
2. Федеральный закон от 22.10.2014 № 315-ФЗ «О внесении изменений в Федеральный закон «Об объектах культурного наследия (памятниках истории и культуры) народов Российской Федерации» и отдельные законодательные акты Российской Федерации»;
3. Постановление Совета Министров СССР от 16 сентября 1982 г. № 865 «Об утверждении Положения об охране и использовании памятников истории и культуры» (с изменениями, внесенными Федеральным законом № 73-ФЗ от 25.06.2002 г.);
4. Приказ Министерства культуры Российской Федерации от 25.06.2015 № 1840 «Об утверждении состава и Порядка утверждения отчетной документации о выполнении работ по сохранению объекта культурного наследия, включенного в единый государственный реестр объектов культурного наследия (памятников истории и культуры) народов Российской Федерации, или выявленного объекта культурного наследия, Порядка приемки работ по сохранению объекта культурного наследия и подготовки акта приемки выполненных работ по сохранению объекта культурного наследия, включенного в единый государственный реестр объектов культурного наследия (памятников истории и культуры) народов Российской Федерации, или выявленного объекта культурного наследия и его формь»;
5. Закон Санкт-Петербурга от 12.07.2007 №333-64 «Об охране объектов культурного наследия в Санкт-Петербурге» (в действующей редакции).
6. Закон Санкт-Петербурга от 24.12.2008 №820-7 «О границах объединенных зон охраны объектов культурного наследия, расположенных на территории Санкт-Петербурга, режимах использования земель и требованиях к градостроительным регламентам в границах указанных зон» (в действующей редакции).
7. Положение о государственной историко-культурной экспертизе (утверждено постановлением Правительства РФ от 15 июля 2009 г. № 569; с последующими изменениями и дополнениями).
8. Письмо Комитета по государственному контролю, использованию и охране памятников истории и культуры Правительства Санкт-Петербурга 28.04.2021 г. №01-25-7110/21-0-1.
9. Приказ от 20 февраля 2001 года № 15 «Об утверждении списка вновь выявленных объектов, представляющих историческую, научную, художественную или иную культурную ценность» (с изменениями на 30 сентября 2021 года);

**ВЫЯВЛЕННЫЙ ОБЪЕКТ КУЛЬТУРНОГО НАСЛЕДИЯ «ДОМ Е.Ф. БРЮНА»  
расположенный по адресу: САНКТ-ПЕТЕРБУРГ, пер. АНТОНЕНКО, д. 6**

**Краткие исторические сведения**

Участок, занимаемый ныне выявленным объектом культурного наследия «Дом Е.Ф. Брюна», входит в число городских территорий наиболее раннего освоения. Уже на карте 1716 г. (*"Plan de la ville de Petersbourg comme elle etoit en 1716 avec un plan de son port de la riviere de Neva et des Environs"*) на участке показана спроектирована квартальная застройка. Ориентация квартала кардинально отлична от современной. Квартал, показанный как трапеция с застройкой по периметру и хозяйственными постройками и угольями (огородами) в центре, сориентирован длинными сторонами параллельно ограничивающим его с севера и юга водным артериям – Мойке и речке Кривуши (другое название – Глухая речка) соответственно; последняя в 1739 году была соединена с Мойкой, а позднее превращена в Екатерининский канал (илл. 6).

Собственно освоение участка началось после 1737 г., когда по правому берегу Кривуши начали выдавать участки служащим морского ведомства. Планы и карты, созданные до 1740-х гг., преимущественно показывают участок как незастроенный. Начиная с *«Plan de la ville et du fort de St-Petersbourg, nouvelle capitale et residence des empereurs de Russie»* (авторы Johannes Covens, Cornelis Mortier, опубликована в Амстердаме, в 1740 г.) участок показан как застроенный, форма и ориентация квартала соответствуют вышеописанным, северо-восточной его границей служит трасса Адмиралтейского пр. (совр. Гороховая ул.).

Формирование современной улично-дорожной сети в районе участка может быть отнесено к 1739 года, когда появилось наименование Малая Сарская улица (связано началом дороги в Царское Село), переименованной в 1772 года в Конный переулок. В 1778 году часть улицы на участке от реки Мойки до реки Кривуши была переименована в Демидов переулок, по фамилии владельца домов № 1 и 5 А. Г. Демидова, а 16 апреля 1887 года оба переулка были объединены под общим названием Демидов переулок. В целом улично-дорожная сеть, показанная на картах начиная со второй половины XVIII в., соответствует современной. Название «Новый» переулок (Вновьпроложенный переулок, 1-й Новый переулок) известно с 1781 года (илл. 8).

23 июля 1939 года Новый переулок переименован в переулок Антоненко, в честь Н.Г. Антоненко, комендора крейсера «Очаков», одного из руководителей восстания на крейсере, революционного начальника артиллерии крейсера и члена судового комитета.

Согласно «Аксонметрическому плану Санкт-Петербурга» 1765-1773 гг. территория в районе совр. д. 6 по пер. Антоненко, была застроена усадьбами знати, занимавшими значительные участки, некоторые (усадьба Демидовых), не смотря на перестройки, сохранили свой внешний вид и часть построек и структуры участка. Дробление участков и застройка садов были завершены в первой трети XIX столетия, когда в целом была сформирована современная застройка (илл. 7).

Дом Е.Ф. Брюна, расположенный по адресу: пер. Антоненко, 6, был сооружен в 1837 году по проекту архитектора А.М. Болотова.

Андрей Михайлович Болотов (урождённый Людвиг Демаре, фр. Ludwig Desmarests, 1801—1854) – русский архитектор, академик Императорской Академии художеств, надворный советник.

Сын учителя, иностранца, принявшего русское подданство и православное вероисповедание. В 1819 году он получил за архитектурные композиции малую серебряную медаль, а в 1820 году — большую серебряную медаль. По окончании курса Академии Болотов поступил на службу в Санкт-Петербургский комитет для строений и гидравлических работ, где прослужил до 30 апреля 1822 года. В 1824 года он был определён в ведомство Санкт-Петербургского военного генерал-губернатора для надзора за производством обывательских строений и тротуаров. Принимал участие в работе комиссии для постройки нового здания для Санкт-Петербургского ординанс-гауза.

Архитектор был дружен с семьёй Брюловых, в коллекции Вятского художественного музея хранится портрет художника кисти К.П. Брюлова, поступившая из собрания известного московского коллекционера, владельца собственной галереи И.Е. Цветкова.

В 1851 года он возведён в звание академика «по известным познаниям и искусству по части архитектуры», а в 1853 году избран в члены комитета для вспомоществования вдовам и сиротам художников.

В Петербурге сохранилось не менее семи зданий постройкой А.М. Болотова (дом Внелгорских, дом Тарасовой, Герасимовой – Милюгиных, А. Петровой).

Здание № 6 по Новому пер., являющееся ярким представителем стиля классицизма, было построено для проживания владельца дома и его семьи.

Здание имеет 4 этажа, верхний этаж представляет собой обустроенную мансарду. Основное украшение строения – большое количество окон, которые расположены на одинаковом расстоянии друг от друга (илл. 11-15).

В 2001 году дом Е.Ф. Брюна был внесен в "Перечень вновь выявленных объектов, представляющих историческую, научную, художественную или иную культурную ценность".

## ХАРАКТЕРИСТИКА ОБЪЕКТА КУЛЬТУРНОГО НАСЛЕДИЯ

В данном Разделе рассматривается выявленный объект культурного наследия «Дом Е.Ф.Брюна», расположенный по адресу: Санкт-Петербург, пер. Антоненко, д. 6, в составе проекта строительства объекта «Переустройство кабельной линии 0,4 кВ офисного здания, расположенного по адресу: Санкт-Петербург, пер. Антоненко, д. 4, лит. А» (илл. 1 - 5).

Проектируемое строительство кабельной линии 0,4 кВ спроектировано от разных секций РУ-0,4 кВ БКТП5453 до ГРЩ для технологического присоединения энергопринимающих устройств заявителя – АО "Объединенная судостроительная компания" по адресу: Санкт-Петербург, пер. Антоненко, д.4. лит. А, расположено в непосредственной близости от выявленного объекта культурного наследия «Дом Е.Ф.Брюна», расположенного по адресу: Санкт-Петербург, Антоненко пер., д. 6 (илл. 5).

В соответствии с п.1 статьи 34.1. Федерального закона от 25.06.2002 № 73-ФЗ «Защитными зонами объектов культурного наследия являются территории, которые прилегают к включенным в реестр памятникам и ансамблям (за исключением указанных в пункте 2 указанной статьи объектов культурного наследия) и в границах которых в целях обеспечения сохранности объектов культурного наследия и композиционно-видовых связей (напорам) запрещаются строительство объектов капитального строительства и их реконструкция, связанная с изменением их параметров (высоты, количества этажей, площади), за исключением строительства и реконструкции линейных объектов». Защитная зона вокруг выявленного объекта не устанавливается.

Здание по адресу пер. Антоненко, д. 6 - «Дом Е.Ф.Брюна», является ярким представителем стиля классицизма. Оно было построено для проживания владельца дома и его семьи. Здание имеет 4 этажа, верхний этаж представляет собой обустроенную мансарду. Основное украшение строения – большое количество окон, которые расположены на одинаковом расстоянии друг от друга (илл. 11-15).

Границы территории выявленного ОКН проходят по обрезу фундамента здания.

## ОБЩАЯ ХАРАКТЕРИСТИКА ПРИНЯТЫХ ПРОЕКТНЫХ РЕШЕНИЙ И АНАЛИЗ ВОЗМОЖНОГО ВЛИЯНИЯ ПРЕДСТОЯЩЕГО СТРОИТЕЛЬСТВА НА ОКН

Согласно проектной документации по объекту «Переустройство кабельной линии 0,4 кВ офисного здания, расположенного по адресу: Санкт-Петербург, пер. Антоненко, д. 4, лит. А» предполагается выполнение работ по прокладке двух кабельных линий 0,4 кВ от разных секций РУ-0,4 кВ БКТП5453 до ГРЩ для технологического присоединения энергопринимающих устройств заявителя – АО "Объединенная судостроительная компания" по адресу: Санкт-Петербург, пер. Антоненко, д.4 (илл. 5, 16-21). Прокладка кабелей проектируется открытым способом в траншее в соответствии с ПУЭ-2003, 7 изд., альбомом типовых решений О1.1-2017-ЛК. Согласно представленной рабочей и проектной документации, проектируемая глубина заложения кабеля составляет 0,7 м, на участках пересечений с существующими коммуникациями она варьирует от 0,9 до 1.65 м. Общая длина проектируемых кабельных линий составляет менее 200 м.

Часть территории строительства находится в непосредственной близости от выявленного объект культурного наследия «Дом Е.Ф.Брюна», расположенного по адресу: Санкт-Петербург, пер. Антоненко, д. 6 (илл. 1-5).

Проектируемые кабельные линии выходят от секций 1 и 2 БКТП5453, находящейся в юго-восточной части двора д. 3 по пер. Гривцова, проходят в юго-западном направлении между ранее проложенными теплотрассой и кабельными линиями, идущими от той же БКТП5453 (илл. 5, 9-21). В 9 м от до дворового фасада д. 8 по пер. Антоненко проектируемые кабельные линии поворачивают на северо-запад, пересекают линии теплотрассы и следуют параллельно уже существующей кабельной линии и канализации до дворового проезда между д.д. 8 и 6 по пер. Антоненко. В 2 м от южной стены д. 6 проектируемые линии поворачивают на юго-запад, пересекают существующую магистральную канализацию и по междомовому проезду выходят на пер. Антоненко (илл. 5, 9, 16, 17). Ширина междомового проезда составляет от 4.6 до 5.8 м, в пределах проезда уже проложены следующие сети и коммуникации: 2 кабельных линии низкого напряжения, водопровод, газопровод и городская канализация. После выхода из междворового проезда проектируемые кабельные линии вновь поворачивают на северо-запад и проходят под тротуаром пер. Антоненко мимо фасада д. 6 до арки д. 4 (илл. 5, 9-12, 18-21). Работы предполагается вести открытым способом.

Согласно Закону Санкт-Петербурга от 19.01.2009 № 820-7 «О границах объединенных зон охраны объектов культурного наследия, расположенных на территории Санкт-Петербурга, режимах использования земель и требованиях к градостроительным регламентам в границах указанных зон » (ред. 01.02.2021 ) проектируемые сети расположены в границах единой охранной зоны ООЗ(32) , а также частично на территории предварительных археологических разведок ЗА 2.

Работы по прокладке инженерных сетей требованиям режима ООЗ(32) не противоречат.

Согласно представленной проектной документации, динамическое воздействие на выявленный объект культурного наследия «Дом Е.Ф.Брюна» исключено. Косвенное влияние, связанное с визуальным восприятием рассматриваемого ОКН, отсутствует.

При соблюдении «Мероприятий по обеспечению сохранности объектов культурного наследия» данного Раздела прямое и косвенное влияние на сохранность объекта культурного наследия отсутствует.

## МЕРОПРИЯТИЯ ПО ОБЕСПЕЧЕНИЮ СОХРАННОСТИ ОБЪЕКТОВ КУЛЬТУРНОГО НАСЛЕДИЯ

Участок проектирования объекта «Переустройство кабельной линии 0,4 кВ офисного здания, расположенного по адресу: Санкт-Петербург, пер. Антоненко, д. 4, лит. А» расположен в непосредственной близости от выявленного объекта культурного наследия «Дом Е.Ф.Брюна», расположенного по адресу: Санкт-Петербург, пер. Антоненко, д. 6.

В целях обеспечения сохранности объекта культурного наследия при проведении работ по объекту ««Переустройство кабельной линии 0,4 кВ офисного здания, расположенного по адресу: Санкт-Петербург, пер. Антоненко, д. 4, лит. А»» предусмотрены следующие мероприятия по сохранению объектов культурного наследия:

### I. Обеспечение физической сохранности объекта культурного наследия:

- неукоснительно придерживаться принятого проектного решения при проведении строительных и иных работ;
- перед началом строительных работ установить ограждение строительной площадки. При монтаже ограждения запрещено крепление его элементов к сооружениям, являющимся объектами культурного наследия и предметами охраны ОКН; устройство ограждения допускается не ближе 5 м от границы ОКН. Не допускается крепление любых предметов на объекты культурного наследия;
- перед началом строительных работ предусмотреть проведение инструктажа для сотрудников с разъяснением культурно-исторической значимости объектов культурного наследия и с указанием запрета их повреждения и необходимости соблюдения всех мер по обеспечению их сохранности;
- на территории вокруг объектов культурного наследия (ближе 5 м) запретить:
  - проезд техники;
  - складирование любых материалов, предметов и грузов;
  - размещение оборудования;
  - устройство и установку мест отдыха, бытовок, временных жилых или складских построек;
- проезд автотранспорта и дорожно-строительной техники и доставку строительных материалов осуществлять только по существующей дорожной сети;

- проезд на расстоянии менее 25 м от объектов культурного наследия грузовым автотранспортом осуществлять на пониженной до 10 км/ч или менее скорости для снижения вибрационного воздействия на сооружения и оснований объектов культурного наследия;
- выполнять работы на участке, непосредственно примыкающем к выявленному объекту культурного наследия «Дом Е.Ф.Брюна», вручную с целью предотвращения его возможного повреждения;
- при проведении земляных работ предусмотреть крепление стенок котлованов для обеспечения невозможности смещения грунтовых масс и минимизации влияния на грунты объектов культурного наследия, расположенных в непосредственной близости от участка производства работ;
- надзор за безопасной эксплуатацией грузоподъемных механизмов осуществлять лицами из числа инженерно-технических работников строительной организации;
- после завершения работ предоставить в Комитет по государственному контролю, использованию и охране памятников истории и культуры Санкт-Петербурга фотофиксацию состояния объекта культурного наследия, расположенного в непосредственной близости от участка строительства (выявленный объект культурного наследия «Дом Е.Ф.Брюна»).

## II. Обеспечение ландшафтно-экологической сохранности объекта культурного наследия:

- предусмотреть защиту территории вокруг объекта культурного наследия (на расстоянии не менее 5 м от границ объектов) от строительных отходов и мусора при производстве работ. Для предотвращения загрязнения атмосферы, почвы, поверхностных и подземных вод при обращении с отходами предусмотрены следующие мероприятия:
  - соблюдение установленных нормативов образования отходов производства и потребления;
  - селективный сбор отходов на объекте;
  - организация мест временного хранения отходов;
  - визуальный контроль накопления отходов в местах их временного хранения;
  - соблюдение периодичности вывоза отходов на лицензированные предприятия для размещения или переработки.

- Для сбора и временного хранения отходов в специально отведённых местах проектом предусматривается:
  - организация площадки для складирования сыпучих строительных материалов с твёрдым покрытием;
  - сбор бытовых и твёрдых коммунальных отходов в контейнеры, установленные на площадках с твёрдым покрытием;
  - сбор обтирочного материала, загрязнённого маслами в металлические контейнеры.
- Вывоз образующихся отходов и строительного мусора является обязательным пунктом условий для подрядной организации, выполняющей строительные работы;
- Категорически запрещается производить в границах производства работ мытье, ремонт и техническое обслуживание машин; выполнять их заправку; хранить горюче-смазочные материалы.

### III. *Иные требования*

В случае изменения существующих проектных решений или увеличение участка строительства, строительства дополнительных объектов, а также устройства любых временных или служебных автодорог, обходов, мест отдыха, площадок складирования материалов или стоянки техники на территории, непосредственно связанной с территорией объекта культурного наследия, рабочая документация к изменённому проекту и сам проект должны быть представлены для согласования в Комитет по государственному контролю, использованию и охране памятников истории и культуры Санкт-Петербурга.

## Заключение

В настоящем разделе документации по обеспечению сохранности объектов культурного наследия рассматривается выявленный объект культурного наследия «Дом Е.Ф.Брюна», расположенный по адресу: Санкт-Петербург, пер. Антоненко, д. 6, в непосредственной близости от которого находится участок проектирования объекта «Переустройство кабельной линии 0,4 кВ офисного здания, расположенного по адресу: Санкт-Петербург, пер. Антоненко, д. 4, лит. А». Проанализировано возможное негативное воздействие строительных работ на сохранность ОКН. В случае реализации проекта строительно-монтажных работ по переустройству инженерных коммуникаций строго в отведенных границах, с соблюдением проектных решений, мер и мероприятий, содержащихся в настоящем разделе, угроза разрушения и/или повреждения указанного выше ОКН отсутствует.

## Список иллюстраций

- Илл. 1. План-схема Санкт-Петербурга с обозначением месторасположения выявленного объекта культурного наследия «Дом Е.Ф. Брюна».
- Илл. 2. Космоснимок центра Санкт-Петербурга с обозначением месторасположения выявленного объекта культурного наследия «Дом Е.Ф. Брюна».
- Илл. 3. Выявленный объект культурного наследия «Дом Е.Ф. Брюна» на кадастровой карте (<https://pkk.rosreestr.ru/>).
- Илл. 4. Выявленный объект культурного наследия «Дом Е.Ф. Брюна» на кадастровой карте (<https://pkk.rosreestr.ru/>) с наложением космоснимка.
- Илл. 5. План прокладки КЛ-0,4 кВ. М. 1:200.
- Илл. 6. Фрагмент "Plan de la ville de Petersbourg comme elle etoit en 1716 avec un plan de son port de la riviere de Neva et des Environs" с обозначением месторасположения участка, впоследствии занятого домом Е.Ф. Брюна.
- Илл. 7. Фрагмент «АксонOMETрического плана Санкт-Петербурга 1765-1773 гг.» (плана П. де Сент-Илера, И. Соколова, А. Горихвостова и др.) с обозначением месторасположения участка, впоследствии занятого домом Е.Ф. Брюна.
- Илл. 8. Фрагмент подробного плана Санкт-Петербурга, 1828 г. с обозначением месторасположения участка, занятого домом Е.Ф. Брюна.
- Илл. 9. Санкт-Петербург. Пер. Антоненко. Схема фотофиксации.
- Илл. 10. Санкт-Петербург. Пер. Антоненко. Общий вид д. 6 с юга (точка фотофиксации Ф1).
- Илл. 11. Санкт-Петербург. Пер. Антоненко. Общий вид д. 6 с севера (точка фотофиксации Ф2).
- Илл. 12. Санкт-Петербург. Пер. Антоненко. Общий вид д. 6 (точка фотофиксации Ф3).
- Илл. 13. Санкт-Петербург. Пер. Антоненко, д. 6. Деталь. Общий вид украшения уличного фасада 1 этажа.
- Илл. 14. Санкт-Петербург. Пер. Антоненко, д. 6. Деталь. Общий вид украшения уличного фасада 2 этажа.
- Илл. 15. Санкт-Петербург. Пер. Антоненко, д. 6. Деталь. Общий вид украшения уличного фасада 1-2 этажей.
- Илл. 16. Санкт-Петербург. Общий вид БКТП5453, находящейся на внутридворовой территории, ограниченной д.д. 3 и 5 по пер. Гривцова и д. 8 по пер. Антоненко (точка фотофиксации Ф4).
- Илл. 17. Санкт-Петербург. Пер. Антоненко. Территория проектируемой прокладки кабельной линии 0,4 кВ. Дворовая территория и дворовой фасад д. 8 и южный брендмауэр д. 6, вдоль которых проектируется прохождение кабельной линии (точка фотофиксации Ф5).
- Илл. 18. Санкт-Петербург. Пер. Антоненко. Проезд между д.д. 8 (справа) и 6, по которому проектируется прокладка кабельной линии 0,4 кВ (точка фотофиксации Ф6).
- Илл. 19. Санкт-Петербург. Пер. Антоненко. Трогуар вдоль уличного фасада д. 6, по которому проектируется прокладка кабельной линии 0,4 кВ (точка фотофиксации Ф6).
- Илл. 20. Санкт-Петербург. Пер. Антоненко. Трогуар вдоль уличного фасада д. 6, по которому проектируется прокладка кабельной линии 0,4 кВ (точка фотофиксации Ф7).
- Илл. 21. Санкт-Петербург. Пер. Антоненко. Санкт-Петербург. Пер. Антоненко. Трогуар вдоль уличного фасада д.д. 4 и 6, по которому проектируется прокладка кабельной линии 0,4 кВ (точка фотофиксации Ф8).

## **АЛЬБОМ ИЛЛЮСТРАЦИЙ**



Илл. 1. План-схема Санкт-Петербурга с обозначением месторасположения выявленного объекта культурного наследия «Дом Е. Ф. Брюна».



Илл. 2. Космоснимок центра Санкт-Петербурга с обозначением месторасположения выделенного объекта культурного наследия «Дом Е. Ф. Бронза».









Илл. 6. Фрагмент "Plan de la ville de Petersbourg comme elle estoit en 1716 avec un plan de son port de la riviere de Neva et des Evpions" с обозначением месторасположения участка, впоследствии занятого домом Е. Ф. Брюна.

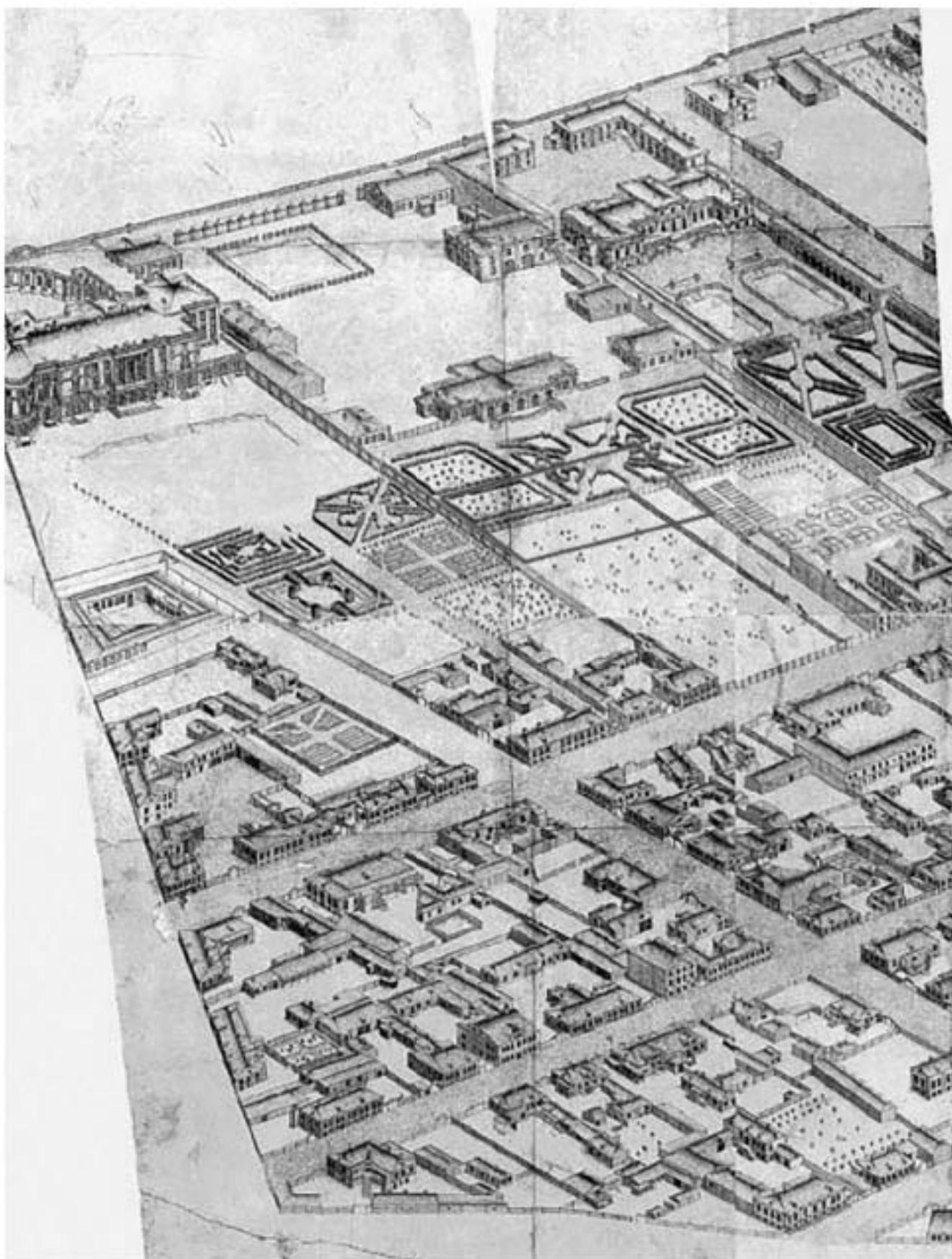

Илл. 7. Фрагмент «АксонOMETрического плана Санкт-Петербурга 1765-1773 гг.» (плана П. де Сент-Илера, И. Соколова, А. Горькостова и др.) с обозначением месторасположения участка, впоследствии занятого домом Е.Ф. Брона.



Илл. 8. Фрагмент подробного плана Санкт-Петербурга, 1828 г. с обозначением месторасположения участка, занятого домом Е. Ф. Брюна.

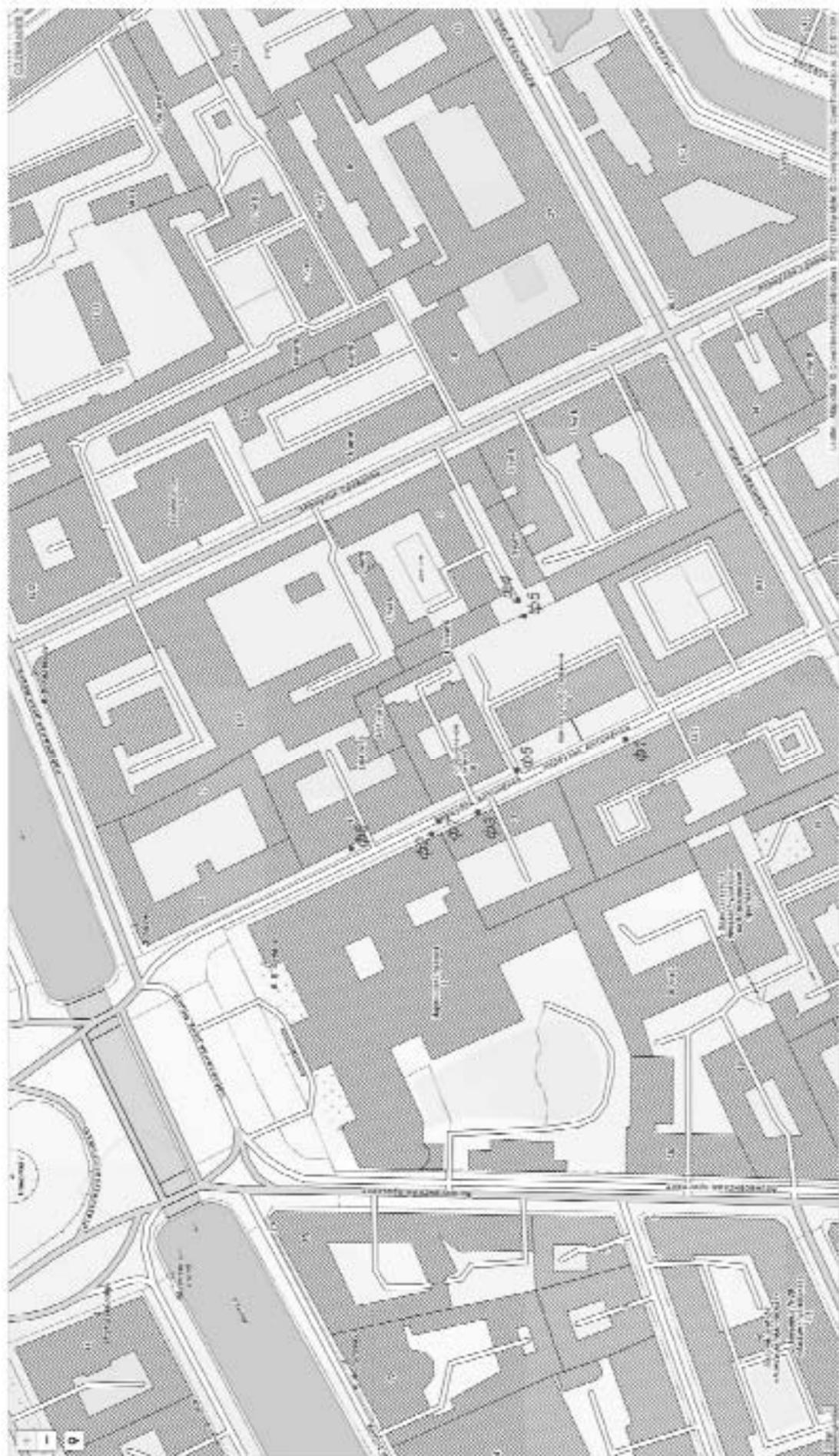

Илл. 9. Санкт-Петербург. Пер. Антоненко. Схема фотофиксации.



Илл. 10. Санкт-Петербург. Пер. Антоненко. Общий вид д. 6 с юга (точка фотофиксации Ф1).



Илл. 11. Санкт-Петербург. Пер. Антоненко. Общий вид д. 6 с севера (точка фотофиксации Ф2).



Илл. 12. Санкт-Петербург. Пер. Антоненко. Общий вид д. 6 (точка фотофиксации Ф3).



Илл. 13. Санкт-Петербург. Пер. Антоненко, д. 6. Деталь. Общий вид украшения уличного фасада 1 этажа.



Илл. 14. Санкт-Петербург. Пер. Антоненко, д. 6. Деталь. Общий вид украшения уличного фасада 2 этажа.



Илл. 15. Санкт-Петербург. Пер. Антоненко, д. 6. Деталь. Общий вид украшения уличного фасада 1-2 этажей.



Илл. 16. Санкт-Петербург. Общий вид БКТП5453, находящейся на внутридворовой территории, ограниченной д.д. 3 и 5 по пер. Гринцова и д. 8 по пер. Антоненко (точка фотофиксации Ф4).



Илл. 17. Санкт-Петербург. Пер. Антоненко. Территория проектируемой прокладки кабельной линии 0,4 кВ. Дворовая территория и дворовой фасад д. 8 и южный брендмауэр д. 6, вдоль которых проектируется прохождение кабельной линии (точка фотофиксации Ф5).



Илл. 18. Санкт-Петербург. Пер. Антоненко. Проезд между д.д. 8 (справа) и 6, по которому проектируется прокладка кабельной линии 0,4 кВ (точка фотофиксации Ф6).



Илл. 19. Санкт-Петербург. Пер. Антоненко. Трогуар вдоль уличного фасада д. 6, по которому проектируется прокладка кабельной линии 0,4 кВ (точка фотофиксации Ф6).



Илл. 20. Санкт-Петербург. Пер. Антоненко. Трогуар вдоль уличного фасада д. 6, по которому проектируется прокладка кабельной линии 0,4 кВ (точка фотофиксации Ф7).



Илл. 21. Санкт-Петербург. Пер. Антоненко. Санкт-Петербург. Пер. Антоненко. Трогуар вдоль уличного фасада д.д. 4 и 6, по которому проектируется прокладка кабельной линии 0,4 кВ (точка фотофиксации Ф8).

АДМИНИСТРАЦИЯ САНКТ-ПЕТЕРБУРГА  
КОМИТЕТ ПО ГОСУДАРСТВЕННОМУ КОНТРОЛЮ,  
ИСПОЛЬЗОВАНИЮ И ОХРАНЕ ПАМЯТНИКОВ ИСТОРИИ И КУЛЬТУРЫ

ПРИКАЗ

ОТ 20 ФЕВРАЛЯ 2001 ГОДА N 15

ОБ УТВЕРЖДЕНИИ СПИСКА ВНОВЬ ВЫЯВЛЕННЫХ ОБЪЕКТОВ, ПРЕДСТАВЛЯЮЩИХ ИСТОРИЧЕСКУЮ, НАУЧНУЮ, ХУДОЖЕСТВЕННУЮ ИЛИ ИНУЮ КУЛЬТУРНУЮ ЦЕННОСТЬ

(с изменениями на 30 сентября 2021 года)

Информация об изменяющих документах

Документ с изменениями, внесенными:

приказом Комитета по государственному контролю, использованию и охране памятников истории и культуры Санкт-Петербурга от 10 мая 2001 года N 48;

приказом Комитета по государственному контролю, использованию и охране памятников истории и культуры Санкт-Петербурга от 12 октября 2001 года N 107;

приказом Комитета по государственному контролю, использованию и охране памятников истории и культуры Санкт-Петербурга от 31 июля 2002 года N 8-92;

приказом Комитета по государственному контролю, использованию и охране памятников истории и культуры Санкт-Петербурга от 15 ноября 2002 года N 8-131;

приказом Комитета по государственному контролю, использованию и охране памятников истории и культуры Санкт-Петербурга от 18 декабря 2002 года N 8-143;

приказом Комитета по государственному контролю, использованию и охране памятников истории и культуры Санкт-Петербурга от 3 марта 2003 года N 8-18;

приказом Комитета по государственному контролю, использованию и охране памятников истории и культуры Санкт-Петербурга от 24 апреля 2003 года N 8-27;

приказом Комитета по государственному контролю, использованию и охране памятников истории и культуры Санкт-Петербурга от 18 июня 2003 года N 8-76;

приказом Комитета по государственному контролю, использованию и охране памятников истории и культуры Санкт-Петербурга от 29 августа 2003 года N 8-114;

приказом Комитета по государственному контролю, использованию и охране памятников истории и культуры Санкт-Петербурга от 17 ноября 2003 года N 8-144;

приказом Комитета по государственному контролю, использованию и охране памятников истории и культуры Санкт-Петербурга от 6 августа 2004 года N 8-102;

приказом Комитета по государственному контролю, использованию и охране памятников истории и культуры Санкт-Петербурга от 15 февраля 2005 года N 8-11;

приказом Комитета по государственному контролю, использованию и охране памятников истории и культуры Санкт-Петербурга от 30 августа 2005 года N 8-80;

приказом Комитета по государственному контролю, использованию и охране памятников истории и культуры Санкт-Петербурга от 9 декабря 2005 года N 8-142;

приказом Комитета по государственному контролю, использованию и охране памятников истории и культуры Санкт-Петербурга от 29 декабря 2005 года N 8-154(1);

приказом Комитета по государственному контролю, использованию и охране памятников истории и культуры Санкт-Петербурга от 30 января 2006 года N 8-5;

приказом Комитета по государственному контролю, использованию и охране памятников истории и культуры Санкт-Петербурга от 21 марта 2006 года N 8-26;

приказом Комитета по государственному контролю, использованию и охране памятников истории и культуры Санкт-Петербурга от 11 мая 2006 года N 8-43;

приказом Комитета по государственному контролю, использованию и охране памятников истории и культуры Санкт-Петербурга от 2 июня 2006 года N 8-61;

приказом Комитета по государственному контролю, использованию и охране памятников истории и культуры Санкт-Петербурга от 14 июня 2006 года N 8-62;

приказом Комитета по государственному контролю, использованию и охране памятников истории и культуры Санкт-Петербурга от 29 июня 2006 года N 8-69;

приказом Комитета по государственному контролю, использованию и охране памятников истории и культуры Санкт-Петербурга от 3 июля 2006 года N 8-76;

приказом Комитета по государственному контролю, использованию и охране памятников истории и культуры Санкт-Петербурга от 3 июля 2006 года N 8-77;

приказом Комитета по государственному контролю, использованию и охране памятников истории и культуры Санкт-Петербурга от 15 сентября 2006 года N 8-112;

~~расположением КГИОП Санкт-Петербурга от 20 сентября 2021 года N 209-оп;~~  
~~расположением КГИОП Санкт-Петербурга от 20 сентября 2021 года N 210-оп;~~  
~~расположением КГИОП Санкт-Петербурга от 20 сентября 2021 года N 211-оп;~~  
~~расположением КГИОП Санкт-Петербурга от 28 сентября 2021 года N 227-оп;~~  
~~расположением КГИОП Санкт-Петербурга от 28 сентября 2021 года N 229-оп;~~  
~~расположением КГИОП Санкт-Петербурга от 28 сентября 2021 года N 230-оп;~~  
~~расположением КГИОП Санкт-Петербурга от 30 сентября 2021 года N 234-оп;~~  
~~расположением КГИОП Санкт-Петербурга от 30 сентября 2021 года N 235-оп;~~  
~~расположением КГИОП Санкт-Петербурга от 30 сентября 2021 года N 236-оп;~~  
~~расположением КГИОП Санкт-Петербурга от 30 сентября 2021 года N 237-оп;~~  
~~расположением КГИОП Санкт-Петербурга от 30 сентября 2021 года N 238-оп;~~  
~~расположением КГИОП Санкт-Петербурга от 30 сентября 2021 года N 239-оп;~~  
~~расположением КГИОП Санкт-Петербурга от 30 сентября 2021 года N 240-оп;~~  
~~расположением КГИОП Санкт-Петербурга от 30 сентября 2021 года N 241-оп;~~

В целях обеспечения сохранности расположенных на территории Санкт-Петербурга объектов, представляющих историческую, научную, художественную или иную культурную ценность, и на основании ~~пунктов 12, 13, 14 Инструкции о порядке учета, обеспечения сохранности, содержания, использования и реставрации недвижимых памятников истории и культуры, утвержденной приказом Минкультуры СССР от 13.05.86 N 203,~~

приказываю:

1. Утвердить прилагаемый Список вновь выявленных объектов, представляющих историческую, научную, художественную или иную культурную ценность, одобренный ~~постановлением Правительства Санкт-Петербурга от 12.02.2001 N 7 "О перечне объектов, представляющих историческую, научную, художественную или иную культурную ценность".~~

2. Ввести в действие Список вновь выявленных объектов, представляющих историческую, научную, художественную или иную культурную ценность, с даты подписания настоящего приказа.

3. Работникам КГИОП в своей деятельности руководствоваться Списком вновь выявленных объектов, представляющих историческую, научную, художественную или иную культурную ценность, с даты введения его в действие.

4. Первому заместителю председателя КГИОП - начальнику Управления по охране и использованию памятников Таратыновой О.В. организовать работу:

4.1. По расторжению охранных обязательств, заключенных с собственниками и пользователями объектов, не указанных в утвержденном Списке вновь выявленных объектов, представляющих историческую, научную, художественную или иную культурную ценность.

4.2. По заключению охранных обязательств с пользователями и собственниками объектов, указанных в утвержденном Списке вновь выявленных объектов, представляющих историческую, научную, художественную или иную культурную ценность.

5. Заместителю председателя КГИОП - начальнику Управления государственного учета памятников Кирикову Б.М.:

5.1. Организовать направление заверенных копий Списка вновь выявленных объектов, представляющих историческую, научную, художественную или иную культурную ценность, в КУГИ, КГА, КЗРиЗ, ГУЮ "Городское бюро регистрации прав на недвижимость", территориальные управления административных районов Санкт-Петербурга, Нотариальную палату Санкт-Петербурга.

5.2. Организовать опубликование настоящего приказа и утвержденного Списка вновь выявленных объектов, представляющих историческую, научную, художественную или иную культурную ценность, в информационно-правовой системе "Кодекс".

6. Заместителю председателя КГИОП - начальнику Управления инвестиционных программ, лицензирования, экспертизы и приватизации памятников Комлеву А.В. организовать передачу в отделы и сектора Управления по охране и использованию памятников утвержденного Списка вновь выявленных объектов, представляющих историческую, научную, художественную или иную культурную ценность, в электронной форме.

7. Контроль за исполнением настоящего приказа возложить на заместителя председателя КГИОП - начальника Управления государственного учета памятников Кирикова Б.М.

Председатель КГИОП  
Н.И.Явейн

**УТВЕРЖДЕН**  
**приказом председателя КГИОП**  
**от 20 февраля 2001 года N 15**

**СПИСОК ВНОВЬ ВЫЯВЛЕННЫХ ОБЪЕКТОВ, ПРЕДСТАВЛЯЮЩИХ ИСТОРИЧЕСКУЮ, НАУЧНУЮ, ХУДОЖЕСТВЕННУЮ ИЛИ ИНУЮ КУЛЬТУРНУЮ ЦЕННОСТЬ**

(с изменениями на 30 сентября 2021 года)

Из настоящего Списка вновь выявленных объектов культурного наследия исключен объект "Дом Рогова", расположенный по адресу: Санкт-Петербург, Щербаков пер., 17/3, лит.А - распоряжением КГИОП Санкт-Петербурга от 21 июня 2012 года N 10-104.

На основании распоряжения КГИОП Санкт-Петербурга от 26 июня 2015 года N 10-289 в единый государственный реестр объектов культурного наследия (памятников истории и культуры) народов Российской Федерации в качестве объекта культурного наследия регионального значения включен памятник "Земляная крепость "Осиновая Роща", XVIII в. (местоположение объекта: Санкт-Петербург, поселок Парголово, Осиновая Роща, между д.6, корпус 2, литера А и д.6, корпус 1, литера А, по Южковскому шоссе, д.12, литера АЛ и д.22, литера А, по Приозерскому шоссе).

Санкт-Петербург

Градостроительство и архитектура

КОМИТЕТ ПО ГОСУДАРСТВЕННОМУ КОНТРОЛЮ, ИСПОЛЬЗОВАНИЮ И ОХРАНЕ ПАМЯТНИКОВ ИСТОРИИ И КУЛЬТУРЫ

АДМИРАЛТЕЙСКИЙ АДМИНИСТРАТИВНЫЙ РАЙОН

N л/п	Наименование объекта	Датировка	Авторы	Местонахождение	Техническое состояние	Заключение экспертизы
1	2	3	4	5	6	7
1	Дом Т.В.Макаровой	1879-1880	арх. А.Х.Кольб	Адмиралтейская наб., 6; Азовский пер., 2; Черноморский пер., 3	среднее	Рекомендовать к включению в Список вновь выявленных объектов, представляющих историческую, научную, художественную или иную культурную ценность (экспертное заключение от 20.03.2000)
2	Объект исключен с 19 января 2017 года - <u>распоряжением КГИОП Санкт-Петербурга от 13 января 2017 года N 6-р.</u> - См. предыдущую редакцию					
3	Объект исключен - <u>распоряжением КГИОП Санкт-Петербурга от 20 октября 2017 года N 474-р.</u> - См. предыдущую редакцию					
4	Дом В.Г.Никонова	1827 1852	арх. П.П.Гендриков (?) архитекторы Н.П.Гребенка, И.И.Климов	Адмиралтейского кан.наб., 7	среднее	-/-
5	Объект исключен - <u>распоряжением КГИОП Санкт-Петербурга от 20 октября 2017 года N 476-р.</u> - См. предыдущую редакцию					
6	Дом Г.Радинга (А.Ф.Пистолькорс)	конец XVIII - начало XIX века; 1875, перестройка корпуса по Галерной улице	автор не установлен  арх. Н.Ф.Беккер	Адмиралтейского кан.наб., 25; Галерная ул., 50	среднее	-/-
7	Дом Л.И.Штиглица (Запасной дворец вел.кн.Павла Александровича)	1824; 1894, строительство корпуса по Галерной улице	автор не установлен арх. С.А.Поленов	Адмиралтейского кан.наб., 29; Галерная ул., 54	среднее	-/-
8	Дом М.Марквичи	XVIII век; 1845	автор не установлен арх. И.Д.Корсини	Английская наб., 12; Галерная ул., 11	хорошее	-/-
9	Пункт исключен - <u>распоряжением Комитета по государственному контролю, использованию и охране памятников истории и культуры Санкт-Петербурга от 20.09.2010 N 10-17.</u> - См. предыдущую редакцию					
10	Дом С.П.Горсткова (С.М.Толстого)	XVIII век; 1869; 1884, надстройка; 1885, переоформление фасада по набережной	автор не установлен арх. Ц.А.Кавос арх. И.П.Маас арх. А.С.Хренов	Английская наб., 22; Замятин пер., 1	среднее	-/-
11	Пункт исключен - <u>распоряжением Комитета по государственному контролю, использованию и охране памятников истории и культуры Санкт-Петербурга от 20.09.2010 N 10-17.</u> - См. предыдущую редакцию					
12	Пункт исключен - <u>распоряжением Комитета по государственному контролю, использованию и охране памятников истории и культуры Санкт-Петербурга от 20.09.2010 N 10-17.</u> - См. предыдущую редакцию					
13	Пункт исключен - <u>распоряжением Комитета по государственному контролю, использованию и охране памятников истории и культуры Санкт-Петербурга от 20.09.2010 N 10-17.</u> - См. предыдущую редакцию					
14	Пункт исключен - <u>распоряжением Комитета по государственному контролю, использованию и охране памятников истории и культуры Санкт-Петербурга от 20.09.2010 N 10-17.</u> - См. предыдущую редакцию					
15	Пункт исключен - <u>распоряжением Комитета по государственному контролю, использованию и охране памятников истории и культуры Санкт-Петербурга от 20.09.2010 N 10-17.</u> - См. предыдущую редакцию					

15.1	Пункт исключен - распоряжение Комитета по государственному контролю, использованию и охране памятников истории и культуры Санкт-Петербурга от 20.09.2010 N 10-17, - См. предыдущую редакцию					
15.2	Пункт исключен - распоряжение Комитета по государственному контролю, использованию и охране памятников истории и культуры Санкт-Петербурга от 20.09.2010 N 10-17, - См. предыдущую редакцию					
16	Пункт исключен - распоряжение Комитета по государственному контролю, использованию и охране памятников истории и культуры Санкт-Петербурга от 20.09.2010 N 10-17, - См. предыдущую редакцию					
16.1	Пункт исключен - распоряжение Комитета по государственному контролю, использованию и охране памятников истории и культуры Санкт-Петербурга от 20.09.2010 N 10-17, - См. предыдущую редакцию					
16.2	Пункт исключен - распоряжение Комитета по государственному контролю, использованию и охране памятников истории и культуры Санкт-Петербурга от 20.09.2010 N 10-17, - См. предыдущую редакцию					
17	Объект исключен с 23 марта 2017 года - распоряжение КГИОП Санкт-Петербурга от 22 марта 2017 года N 125-р, - См. предыдущую редакцию					
18	Объект исключен с 23 марта 2017 года - распоряжение КГИОП Санкт-Петербурга от 22 марта 2017 года N 125-р, - См. предыдущую редакцию					
19	Объект исключен с 12 марта 2018 года - распоряжение КГИОП Санкт-Петербурга от 2 марта 2018 года N 87-р, - См. предыдущую редакцию					
20	Объект исключен с 14 апреля 2017 года - распоряжение КГИОП Санкт-Петербурга от 5 апреля 2017 года N 158-р, - См. предыдущую редакцию					
21	Объект исключен - распоряжение КГИОП Санкт-Петербурга от 20 октября 2017 года N 477-р, - См. предыдущую редакцию					
22	Пункт исключен - распоряжение Комитета по государственному контролю, использованию и охране памятников истории и культуры Санкт-Петербурга от 20.09.2010 N 10-17, - См. предыдущую редакцию					
23	Объект исключен - распоряжение КГИОП Санкт-Петербурга от 20 октября 2017 года N 475-р, - См. предыдущую редакцию					
24	Дом Е.Ф.Броца	1837	арх. А.М.Болотов	Антоненко пер., 6	хорошее	↕
25	Жилый дом	2-я половина XVIII века; 1813 (?), расширение	авторы не установлены	Антоненко пер., 10; Казанская ул., 31	плохое	↕
26	Доходный дом Санкт-Петербургского мещанского общества	1911-1912	арх. Н.К.Грлишиников	Бородинская ул., 1; Фонтанки р.наб., 88	хорошее	↕
27	Жилый дом театральных работников	1934-1938 год	арх. А.А.Оль, гражд. инж. В.Г.Гевирц, инж. Н.И.Смирнов, ст.А.Е.Громов	Бородинская ул., 13, лит.А	среднее	↕
(Пункт в редакции приказа Комитета по государственному контролю, использованию и охране памятников истории и культуры Санкт-Петербурга от 3 июля 2006 года N 8-76 - см. предыдущую редакцию)						
28	Объект исключен - распоряжение КГИОП Санкт-Петербурга от 27 февраля 2015 года N 10-84, - См. предыдущую редакцию					
29	Здание лечебницы Александровской общины сестер милосердия Красного Креста	1884-1886, строительство лицевого корпуса с примыкающими церковным и дворовым флигелями; 1895, расширение лицевого корпуса; 1901, надстройка и перестройка дворового флигеля; 1907, расширение лицевого корпуса, (лицевой корпус надстроен)	арх. Д.Д.Зайцев  арх. Д.Д.Зайцев  автор не установлен  инж. Н.А.Васильев	Бронницкая ул., 9	среднее	↕
30	Дом А.С.Щербатова	1905-1907	гражд. инж. Л.В.Котов	Бронницкая ул., 14; Серпуховская ул., 13	хорошее	↕
31	Комплекс центральной электрической станции Бельгийского акционерного общества "Электрическое освещение Санкт-Петербурга"	1898-1899	арх. П.С.Самсонов, гражд. инж. Н.Ф.Савельев	Введенский кан., 2; Фонтанки р.наб., 104	среднее	↕
31.1	Административное здание	1898-1899	арх. П.С.Самсонов, гражд. инж. Н.Ф.Савельев	там же	среднее	↕
31.2	Машинный зал и четыре дымовые трубы	1898-1899	арх. П.С.Самсонов, гражд. инж. Н.Ф.Савельев	там же	среднее	↕
31.3	Жилый дом	1898-1899	арх. П.С.Самсонов, гражд. инж. Н.Ф.Савельев	там же	среднее	↕
32	Дом А.И.Балаева	1914	гражд. инж.	Верейская ул., 11	среднее	↕

*к Акту государственной историко-культурной экспертизы документации, обосновывающей меры по обеспечению сохранности выявленного объекта культурного наследия «Дом Е.Ф. Брюна», расположенного по адресу: Санкт-Петербург, пер. Антоненко, д. 6 при проведении работ по объекту: «Переустройство кабельной линии 0,4 кВ офисного здания, расположенного по адресу: Санкт-Петербург, пер. Антоненко, д. 4, лит. А»*

**КОПИЯ ПИСЬМА КГИОП № 01-25-7110/21-0-1 от 28.04.2021 г.**



ПРАВИТЕЛЬСТВО САНКТ-ПЕТЕРБУРГА  
КОМИТЕТ ПО ГОСУДАРСТВЕННОМУ  
КОНТРОЛЮ, ИСПОЛЬЗОВАНИЮ  
И ОХРАНЕ ПАМЯТНИКОВ ИСТОРИИ  
И КУЛЬТУРЫ  
(КГИОП)

пл. Ломоносова, д. 1, Санкт-Петербург, 191023  
Тел. (812) 315-43-03, (812) 571-64-31, Факс (812) 710-42-45  
E-mail: kgiop@gov.spb.ru  
<https://www.gov.spb.ru>, <http://kgiop.ru>

АО «Энергосервисная компания  
Ленэнерго»

[demidchik.an@lenserv.ru](mailto:demidchik.an@lenserv.ru)

№ \_\_\_\_\_

№01-25-7110/21-0-1 от 28.04.2021  
Вх. № 01-25-7110 от 26.05.2021

Рассмотрев схему прокладки кабельных линий 0,4 кВ по адресу: Санкт-Петербург, пер. Антоненко, д. 4, лит. А, КГИОП сообщает следующее.

1) Согласно предоставленной схеме работы будут осуществляться в непосредственной близости от выявленного объекта культурного наследия «Дом Е.Ф. Брюна», расположенного по адресу: Санкт-Петербург, Антоненко пер., 6.

В целях обеспечения сохранности вышеуказанных объектов культурного наследия рабочая документация по реконструкции и строительству вышеуказанных сетей должна содержать раздел обеспечения сохранности объектов культурного наследия, расположенных на земельных участках непосредственно связанных с участками проведения хозяйственных работ.

Согласно требованиям ст. 30 Федерального Закона от 25.06.2002 № 73-ФЗ «Об объектах культурного наследия (памятниках истории и культуры) народов Российской Федерации» (далее - Закон № 73-ФЗ) «документация или разделы документации, обосновывающие меры по обеспечению сохранности объекта культурного наследия на земельном участке, непосредственно связанном с земельным участком в границах территории объекта культурного наследия» является объектом государственной историко-культурной экспертизы.

Государственная историко-культурная экспертиза проводится в соответствии с требованиями постановления Правительства Российской Федерации от 15.07.2009 №569 «Об утверждении Положения о государственной историко-культурной экспертизе».

2) Согласно Закону Санкт-Петербурга от 19.01.2009 № 820-7 «О границах объединенных зон охраны объектов культурного наследия, расположенных на территории Санкт-Петербурга, режимах использования земель и требованиях к градостроительным регламентам в границах указанных зон» (ред. 01.02.2021) проектируемые сети расположены в границах единой охранной зоны ООЗ(32), а также частично на территории предварительных археологических разведок ЗА 2.

Работы по прокладке инженерных сетей требованиям режима ООЗ(32) не противоречат.

Согласно пункту 3.2 приложения № 1 к Режимам Закона Санкт-Петербурга от 19.01.2009 № 820-7 для ЗА 2 – работы, связанные с углублением в грунт более 0,5 м (в том числе новое строительство, реконструкция и капитальный ремонт, прокладка и ремонт инженерных (дренажных) коммуникаций и сооружений, предполагающие выемку грунта инженерные изыскания, благоустройство территории) производятся только

при условии проведения предварительных археологических разведок, обеспечивающих выявление объектов археологического наследия на территории производства работ. Решение об отсутствии необходимости проведения предварительных археологических разведок в ЗА 2 принимается в соответствии с заключением государственного органа охраны объектов культурного наследия.

Учитывая тот факт, что данных о проводимых ранее археологических исследованиях на территории предполагаемых работ в КГИОП не поступало, необходимо провести до получения разрешения на строительство предварительные научно-исследовательские археологические полевые работы (археологическую разведку).

Учитывая положения статьи 30 Федерального закона от 25.06.2002 № 73-ФЗ «Об объектах культурного наследия (памятниках истории и культуры) народов Российской Федерации» (далее – Закон №73-ФЗ), а также в силу пункта 11.3 постановления Правительства Российской Федерации от 15.07.2009 №569 «Об утверждении Положения о государственной историко-культурной экспертизе», результаты проведения научно-исследовательских археологических изысканий должны быть представлены в КГИОП до получения разрешения на проведение работ в виде акта государственной историко-культурной экспертизы, проведенной в целях определения наличия или отсутствия объектов археологического наследия, включенных в реестр, и выявленных объектов археологического наследия, для подтверждения выполнения специальных требований Закона №73-ФЗ, а также специальных ограничений установленных для территории предварительных археологических разведок ЗА Закона Санкт-Петербурга от 19.01.2009 № 820-7.

**Начальник Управления  
сохранения исторической  
среды**

ДОКУМЕНТ ПОДПИСАН  
ЭЛЕКТРОННОЙ ПОДПИСЬЮ  
Сертификат 30A0960067AC948840828BB2D298DF75  
Владелец Козырева Екатерина Андреевна  
Действителен с 02.11.2020 по 02.11.2021

**Е.А. Козырева**

*к Акту государственной историко-культурной экспертизы документации, обосновывающей меры по обеспечению сохранности выявленного объекта культурного наследия «Дом Е.Ф. Брюна», расположенного по адресу: Санкт-Петербург, пер. Антоненко, д. 6 при проведении работ по объекту: «Переустройство кабельной линии 0,4 кВ офисного здания, расположенного по адресу: Санкт-Петербург, пер. Антоненко, д. 4, лит. А»*

**КОПИИ ДОКУМЕНТОВ, ПРЕДОСТАВЛЕННЫХ ЗАКАЗЧИКОМ**



**ЭНЕРГОСЕРВИСНАЯ  
КОМПАНИЯ ЛЕНЭНЕРГО**  
Акционерное общество

**Переустройство кабельной линии 0,4 кВ офисного  
здания, расположенного по адресу: г. Санкт-Петербург,  
пер. Антоненко, д.4, лит. А.**

*ПРОЕКТНАЯ ДОКУМЕНТАЦИЯ  
РАБОЧАЯ ДОКУМЕНТАЦИЯ*

**Раздел 1. Общие материалы**  
Проект организации строительства

**455-ПОС**



**ЭНЕРГОСЕРВИСНАЯ  
КОМПАНИЯ ЛЕНЭНЕРГО**  
Акционерное общество

**Переустройство кабельной линии 0,4 кВ офисного  
здания, расположенного по адресу: г. Санкт-Петербург,  
пер. Антоненко, д.4, лит. А.**

*ПРОЕКТНАЯ ДОКУМЕНТАЦИЯ  
РАБОЧАЯ ДОКУМЕНТАЦИЯ*

**Раздел 1. Общие материалы**  
Проект организации строительства

**455-ПОС**

Начальник архитектурно-  
строительного отдела

Главный инженер проекта

Е.Ю. Данилов

А.В.Саенко

ЭНЕРГОСЕРВИСНАЯ  
КОМПАНИЯ ЛЕНЭНЕРГО  
Архив. № 16321

**Содержание тома**

<b>Обозначение</b>	<b>Наименование</b>	<b>Примечание</b>
<b>Текстовая часть</b>		
455-ВПК	Ведомость основных комплектов чертежей	
455-ПОС.ПЗ	Пояснительная записка	
<b>Графическая часть</b>		
455-ПОС, л. 1	Ситуационный план 1:500	
455-ПОС, л. 2	Стройгенплан прокладки КЛ 0,4 кВ 1:500	

**Ведомость основных комплектов рабочих чертежей**

Обозначение	Наименование	Примечание
<b>1. Общие материалы</b>		
455-ВПК	Ведомость полного комплекта	
455-СД	Сметная документация	
455-ПОС	Проект организации строительства	
455-ИГДИ	Отчет по инженерно-геодезическим изысканиям	
455-МС	Материалы согласований	
<b>2. Рабочие чертежи</b>		
455-400-ЭС	Кабельные линии напряжением до 6-10 кВ	

**Лист подписей**

Нормоконтроль	 подпись	02.08.21 дата	Р.С. Рустанов инициалы, фамилия
Нач. отдела АСО	 подпись	02.08.21 дата	Е.Ю. Данилов инициалы, фамилия
Главный специалист ПОС	 подпись	02.08.21 дата	Н.Н. Петрова инициалы, фамилия



## Содержание

Общие сведения.....	6
1 Характеристика трассы линейного объекта, района его строительства, описание полосы отвода и мест расположения на трассе зданий, строений и сооружений, проектируемых в составе линейного объекта и обеспечивающих его функционирование.....	7
1.1 Сведения об объекте .....	7
1.2 Характеристика района строительства и описание полосы отвода.....	8
2 Описание транспортной схемы (схем) доставки материально-технических ресурсов с указанием мест расположения станций и пристаней разгрузки, промежуточных складов и временных подъездных дорог, в том числе временной дороги вдоль линейного объекта.....	10
3 Обоснование потребности в основных строительных машинах, механизмах, транспортных средствах, электрической энергии, паре, воде, кислороде, ацетилене, сжатом воздухе, взрывчатых веществах (при необходимости), а также во временных зданиях и сооружениях.....	12
3.1 Потребность в основных строительных машинах, механизмах и транспортных средствах .....	12
3.2 Расчет потребности в энергоресурсах.....	13
3.3 Потребность строительства в ГСМ .....	14
3.4 Потребность в кислороде, паре и топливе.....	15
3.5 Расчет потребности строительства в сжатом воздухе .....	16
3.6 Расчет потребности строительства в воде .....	17
4 Перечень специальных вспомогательных сооружений, стендов, установок, приспособлений и устройств, требующих разработки рабочих чертежей для их строительства (при необходимости) .....	19
5 Сведения об объемах и трудоемкости основных строительных и монтажных работ по участкам трассы.....	20
6 Обоснование организационно-технологической схемы, определяющей оптимальную последовательность сооружения линейного объекта .....	21
6.1 Подготовительный период строительства.....	21
6.2 Основной период строительства.....	22
6.3 Методы производства работ .....	22
6.3.1 Земляные работы.....	22



6.3.2 Раскладка кабеля .....	24
6.3.3 Пересечения с существующими коммуникациями .....	25
7 Перечень основных видов строительных и монтажных работ, ответственных конструкций, участков сетей инженерно-технического обеспечения, подлежащих освидетельствованию с составлением соответствующих актов приемки перед производством последующих работ и устройством последующих конструкций....	27
8 Указание мест обхода или преодоления специальными средствами естественных препятствий и преград, переправ на водных объектах .....	28
9 Описание технических решений по возможному использованию отдельных участков проектируемого линейного объекта для нужд строительства .....	29
10 Перечень мероприятий по предотвращению в ходе строительства опасных инженерно-геологических и техногенных явлений, иных опасных природных процессов .....	30
11 Перечень мероприятий по обеспечению на линейном объекте безопасного движения в период его строительства .....	31
12 Обоснование потребности строительства в кадрах, жилье и социально-бытовом обслуживании персонала, участвующего в строительстве.....	32
12.1 Обоснование потребности строительства .....	32
12.2 Потребность строительства во временных зданиях и сооружениях.....	32
13 Обоснование принятой продолжительности строительства .....	35
14 Описание проектных решений и перечень мероприятий, обеспечивающих сохранение окружающей среды в период строительства .....	36
14.1 Мероприятия по охране и рациональному использованию земельных ресурсов и почвенного покрова в период проведения работ .....	37
14.2 Мероприятия по охране атмосферного воздуха в период проведения работ	38
14.3 Мероприятия по обращению с отходами .....	38
Перечень приложений .....	40



## Общие сведения

В данном томе приведены принципиальные решения по организации работ по прокладке кабельных линий 0,4 кВ для технологического присоединения энергопринимающих устройств заявителя АО "Объединенная судостроительная компания" по адресу: Санкт-Петербург, пер. Антоненко, д.4, пом.4Н, 6Н-15Н, 17Н, 2ЛК, 3ЛК, к.н. 78:32:0001292:364, пом. 5Н, 16Н, к.н.78:1292:0:34:3, пом. 1Н, 2Н, 3Н к.н. 78:1292:0:34:2.

Настоящий проект является основой для решения вопросов организационно-технической подготовки и проведения строительно-монтажных работ, распределения объемов капвложений и СМР по календарным периодам в пределах нормативной продолжительности строительства.

Данная проектная документация разработана на основании:

- Техническое задание № 20-522542;
- Генплан земельного участка с топографической съемкой М 1:500;
- Проектные чертежи.
- Конституция РФ;
- Трудовой кодекс РФ;
- Земельный кодекс Российской Федерации от 25.10.2001 Кодекс 136-ФЗ;
- ГОСТ Р 58967-2020 «Ограждения инвентарные строительных площадок и участков производства строительно-монтажных работ. Технические условия»;
- СНиП 1.04.03-85\*. Нормы продолжительности и задела в строительстве предприятий, зданий и сооружений;
- СП 45.13330.2017 Земляные сооружения, основания и фундаменты;
- СП 76.13330.2016 Электротехнические устройства;
- СП 48.13330.2019 Организация строительства;
- СП 22.13330.2011 «Основания зданий и сооружений»;
- СП 44.13330.2011 «Административные и бытовые здания»;
- СНиП 12-03-2001 Безопасность труда в строительстве. Часть 1. Общие требования;
- СНиП 12-04-2002 Безопасность труда в строительстве. Часть 2. Строительное производство;
- СП 131.13330.2020 Строительная климатология;
- МДС 12-46.2008 «Методические рекомендации по разработке и оформлению проекта организации строительства, проекта организации работ по сносу (демонтажу), проекта производства работ».



# **I Характеристика трассы линейного объекта, района его строительства, описание полосы отвода и мест расположения на трассе зданий, строений и сооружений, проектируемых в составе линейного объекта и обеспечивающих его функционирование**

## **1.1 Сведения об объекте**

Настоящий рабочая документация предусматривает строительство кабельных линий 0,4 кВ для технологического присоединения энергопринимающих устройств заявителя АО "Объединенная судостроительная компания" по адресу: Санкт-Петербург, пер. Антоненко, д.4, пом.4Н, 6Н-15Н, 17Н, 2ЛК, 3ЛК, к.н. 78:32:0001292:364, пом. 5Н, 16Н, к.н.78:1292:0:34:3, пом. 1Н, 2Н, 3Н к.н. 78:1292:0:34:2.

Проектом предусматривается прокладка двух кабельных линий 0,4кВ от разных секций РУ-0,4кВ БКТП5453 до ГРЩ Заявителя кабелем марки АПвБШп 4х240мм<sup>2</sup>.

### **Кабельные линии 0,4 кВ.**

В соответствии п. 3 технических условий № 20-522542, максимальная мощность энергопринимающих устройств заявителя - 200 кВт.

В соответствии п.4 технического задания №20-522542 категория электроснабжения – I, II.

Максимальная мощность присоединяемых энергопринимающих устройств заявителя – 79,8 кВт по первой категории надёжности и 120,2 кВт по второй категории надёжности.

Класс напряжения электрических сетей, к которым осуществляется технологическое присоединение: 0,4 кВ.

Точка присоединения и максимальная мощность энергопринимающих устройств по каждой точке присоединения к электрической сети:

- контактные соединения коммутационных аппаратов в РУ-0,4кВ щит №1 БКТП5453 и кабельных наконечников кабельных линий 0,4 кВ, отходящих в сторону электроустановок Заявителя (ввод 1);

- контактные соединения коммутационных аппаратов в РУ-0,4кВ щит №2 БКТП5453 и кабельных наконечников кабельных линий 0,4 кВ, отходящих в сторону электроустановок Заявителя (ввод 2);

Точка присоединения мощности является границей балансовой принадлежности и эксплуатационной ответственности электрических сетей между сетевой организацией и Заявителем.

Источник питания 1- ПС-110 (ПАО «Россети Ленэнерго»), ф.110-212 (ТП 5453).

Источник питания 2- ПС-109 (ПАО «Россети Ленэнерго»), ф.109-112 (ТП 5774, БКТП5453).



Прокладка кабеля в траншее выполняется в соответствии с ПУЭ-2003, 7 изд., альбомом типовых решений 01.1-2017-ЛК. Глубина заложения кабельных линий от текущей планировочной отметки составляет не менее 0,7 м (в тротуарах, газонах), при пересечении дорог и проездов - не менее 1 м. Уменьшение глубины заложения до 0,5 м допускается при вводе кабелей в здания. Кабельные траншеи выполняются по листам типового проекта А5-92-11 и А5-92-13.

При прокладке кабелей в траншее должна быть выполнена снизу кабелей подсыпка из песка толщиной 150 мм, а сверху - засыпка слоем песка толщиной 150 мм. Для защиты кабелей от механических повреждений в траншеях над ними укладывается на всем протяжении полнотелый красный кирпич. Кирпич укладывается поперек траншеи.

После окончания работ по прокладке кабельной линии, необходимо восстановить дорожное покрытие и восстановить внутриквартальную территорию. Ввод кабелей в здание БКТП5453 осуществляется через предусмотренные в фундаменте трубы (альбом А5-92-48). В кабельном помещении и помещении ГРЩ кабели крепить к П-образному профилю с интервалом 1 м.

## 1.2 Характеристика района строительства и описание полосы отвода

В административном отношении участок изысканий расположен в Адмиралтейском районе г. Санкт-Петербурга, по адресу пер. Антоненко, д. 4, лит. А. Рельеф участка спокойный с уклонами меньше 2°. Участок работ представляет собой застроенную территорию с большим количеством инженерных коммуникаций. Растительность на участке представлена кустами и деревьями лиственных пород.

В геоморфологическом отношении участок съемки приурочен к литориновой аккумулятивной террасе Приневской низины. Приневская низина выделяется по берегам р. Невы, представляет собой плоско-волнистую террасированную равнину.

Гидрографическая сеть района относится к бассейну Балтийского моря. Климат описываемой территории умеренный и влажный переходящий от морского к континентальному.

Наибольшее влияние на климат оказывают массы воздуха, поступающие с Атлантики. Преобладающие ветры западных, юго-западных и северо-западных направлений, составляющие 45-50% всех ветров. Характерная для Санкт-Петербурга сильная циклоническая деятельность обуславливает многолетнюю изменчивость погоды и ее неустойчивость на протяжении года.

По данным многолетних наблюдений, средняя годовая температура воздуха составляет 4,3 градуса, самый холодный месяц – февраль, самый теплый – июль. Сравнительно небольшая амплитуда средних суточных температур февраля (-7,9°С) и июля (17,8°С) свидетельствует об умеренности климата.



Продолжительность периода со среднесуточной температурой воздуха ниже  $0^{\circ}\text{C}$  – 143 суток. Температура воздуха наиболее холодной пятидневки обеспеченностью 0.98 – минус  $29^{\circ}\text{C}$ .

Количество осадков за год – 673 мм. Количество выпадающих осадков на 200-250 мм превышает испарение влаги, что определяет высокую относительную влажность воздуха, в среднем составляющую примерно 75%. Летом она уменьшается до 60-70%, а зимой увеличивается до 83-88%. Большая часть атмосферных осадков выпадает в период с апреля по сентябрь.

Снег обычно выпадает в начале ноября и держится до середины апреля. Средняя длительность его залегания 110-145 дней, к концу февраля снеговой покров достигает своей максимальной мощности – 30-32 см. Снеготаяние начинается в первой декаде апреля и в среднем продолжается 10-15 дней.

Среднегодовая скорость ветра примерно 3 м/сек, однако нередко в период циклонов она превышает 10 м/сек.

Нормативная глубина промерзания грунтов в соответствии с п. 2.27 СП 22.13330.2010. (актуализированная редакция СНиП 2.02.01-83\*) для насыпных грунтов – 1,69 м, для супесей и песков мелких и пылеватых – 1,39 м, для песков гравелистых, крупных и средней крупности – 1,49 м, для крупнообломочных грунтов – 1,69 м, для суглинков и глин – 1,15 м (с учетом абсолютных значений среднемесячных отрицательных температур за год, принятых по Санкт-Петербургу).



## **2 Описание транспортной схемы (схем) доставки материально-технических ресурсов с указанием мест расположения станций и пристаней разгрузки, промежуточных складов и временных подъездных дорог, в том числе временной дороги вдоль линейного объекта**

Работы по прокладке кабельной линии проходит по территории строительной площадки, расположенной по адресу: г. Санкт-Петербург, пер. Антоненко, д.4.

*Улично-дорожная сеть.* В настоящее время на рассматриваемой территории улично-дорожная сеть сформирована. Основными и единственными улицами, обеспечивающими транспортное обеспечение, является переулок Антоненко.

*Пассажирский транспорт.* Участок находится в зоне пешей доступности, на расстоянии около 0,7 км от станции метро «Сенная».

Городской наземный пассажирский транспорт представлен автобусными и троллейбусными маршрутами, осуществляющие внутрирайонные, межрайонные и внутригородские перевозки, а также подвоз населения к внеуличным видам транспорта.

Движение автотранспорта по территории осуществляется по существующим асфальтовым проездам.

### *Источники материально-технических ресурсов*

Обеспечение строительства материалами и конструкциями осуществляется от предприятий г. Санкт-Петербург.

Доставка конструкций и материалов с местных заводов – поставщиков осуществляется непосредственно автотранспортом. Расстояние транспортировки не более 35 км.

Погрузочно-разгрузочные работы на строительных площадках производятся в соответствии с ГОСТ 12.3.009-76\*(СТ СЭВ 3518-81). Работы погрузочно-разгрузочные. Общие требования безопасности, Правил устройства и безопасной эксплуатации грузоподъемных кранов», а также «Правил техники безопасности для предприятий автомобильного транспорта».

Автоперевозки – до 35 км.

Работы производят строительные кадры г. Санкт-Петербург и Ленинградской области.

### *Транспортная схема вывоза ТБО*

Отходы строительного производства I–V классов опасности вывозятся на действующий полигон ТБО ЗАО «Промотходы», расположенный по адресу: Ленинградская область, Всеволожский район, дер. Самарка, участок 1, со средним расстоянием вывозки равным 33 км, лицензия серия 78 № 00085 от 10 февраля 2016 г (Приказ Федеральной службы по надзору в сфере природопользования от 25.09.2014 №592).

Полигон ТБО может быть уточнен на следующей стадии проектирования.

Вывоз отходов предусмотрен автотранспортом на полигон с передачей по договору специализированной организации, имеющей лицензию на утилизацию отходов.

Расстояние транспортировки ТБО до 33.0 км.





**3 Обоснование потребности в основных строительных машинах, механизмах, транспортных средствах, электрической энергии, паре, воде, кислороде, ацетилене, сжатом воздухе, взрывчатых веществах (при необходимости), а также во временных зданиях и сооружениях**

**3.1 Потребность в основных строительных машинах, механизмах и транспортных средствах**

Потребность в основных строительных машинах и механизмах для производства строительных работ определена согласно организационно-технологической схемы производства работ, исходя из объемов работ, темпов строительства, габаритов и веса оборудования, блоков и материалов при выполнении строительно-монтажных работ.

Перечень основных строительных машин и механизмов, транспортных средствах

Таблица 3.1.1.

Машины и механизмы	Марка	Техническая характеристика	Технологический процесс	Количество, шт.
Экскаватор	Bobcat E25	Емкость ковша-0,15 м <sup>3</sup> , мощность 21.1 л.с. Вес 2.7 т	Разработка грунта	1
Автосамосвал	КамАЗ-6520	Грузоподъемность 20 т Вес 27,5 т (груженный)	Транспортные работы	1
Виброкаток	Д-813	3,6 тн	Дорожные работы	1
Бортовой автомобиль	Камаз	Грузоподъемность 10 т		1
Минипогрузчик	Mustang V3300	Грузоподъемность 1,5т, мощность 84 л.с., вес 4,43т	Общестроительные работы	1
Илососная машина	"КАМАЗ" КО-507	7,2 м <sup>3</sup>	Откачка воды	1
Пневматическая трамбовка	ТПВ-26	-	Уплотнение грунта	1
Электросварочный аппарат	ИНТЕРСКО Л ИСП-160/5.9	максимальный сварочный ток 145 А мощность 5,9 кВт	Сварочные работы	1
Компрессор передвижной дизельный	PDP 20	Мощность 19,7 кВт, производительность 2,9 м <sup>3</sup> /мин	Подача воздуха	1



Машины и механизмы	Марка	Техническая характеристика	Технологический процесс	Количество, шт.
Передвижная дизельная электростанция	PCM ADP-30	Мощность 32 кВт Расход топлива 7,3 л/час	Производство электроэнергии	1
Мобильная мойка колес	МД-К-1(М)	Производительность в 5 маш/ч, мощность 2,8 кВт, размеры (1,75x0,56x1,23)м	Мойка колес	1

Данный перечень не является обязательным. Приведенные машины, механизмы и транспортные средства можно заменить другими марками с соответствующими техническими характеристиками, количество и марки уточнить при разработки ППР исходя из количества и состава бригад.

### 3.2 Расчет потребности в энергоресурсах

Расчет потребности строительства в энергоресурсах произведен по основным потребителям электрической энергии, необходимым для осуществления работ. Силовые и осветительные установки при работе в схеме электроснабжения должны иметь напряжение 380/220 В.

Освещение строительной площадки в вечернее и ночное время осуществлять в соответствии с «СБТ Строительство. Нормы освещения строительных площадок». Для освещения строительной площадки производится установка прожекторов на временных опорах. При освещении рабочих мест могут быть использованы легкие переносные светильники и переносные прожекторные вышки.

Расчет потребности в энергоресурсах для обеспечения строительной площадки

Таблица 3.2.1

#### Потребность в электроэнергии

Потребители	Марка	Мощность на 1 шт. кВт	Кол-во	Общая мощность кВт
Временные помещения	-	3,5	2	7,0
Сварочный трансформатор	ИНТЕРСКОЛ ИСП-160/5.9	5,9	1	5,9
Освещение площадки	-	0,5	5	2,0
Электроинструмент	-	1,5	5	7,5
Мойка колес	-	2,8	1	2,8
Прочие потребители (10 % от общего количества)	-	-	-	2,17
Сумма:				23,87



Потребность в электроэнергии определяется на период выполнения максимального объема строительно-монтажных работ по формуле:

$$P = L_x \left( \frac{K_1 P_m}{\cos E_1} + K_3 P_{осв} + K_4 P_{осв} + K_5 P_{св} \right),$$

где  $L_x = 1,05$  - коэффициент потери мощности в сети;

$P_m$  - сумма номинальных мощностей работающих электродвигателей (бетоноломы, трамбовки, вибраторы и т.д.);

$P_{осв}$  - суммарная мощность внутренних осветительных приборов, устройств для электрического обогрева (помещения для рабочих, здания складского назначения);

$P_{осв}$  - то же, для наружного освещения объектов и территории;

$P_{св}$  - то же, для сварочных трансформаторов;

$\cos E_1 = 0,7$  - коэффициент потери мощности для силовых потребителей электродвигателей;

$K_1 = 0,5$  - коэффициент одновременности работы электродвигателей;

$K_3 = 0,8$  - то же, для внутреннего освещения;

$K_4 = 0,9$  - то же, для наружного освещения;

$K_5 = 0,6$  - то же, для сварочных трансформаторов.

$$P = 1,05 \left( \frac{0,5 \cdot 12,77}{0,7} + 0,8 \cdot 7,0 + 0,9 \cdot 2,0 + 0,6 \cdot 5,9 \right) = 17,89 \text{ кВА}$$

Источником электроснабжения является три передвижные ДЭС ПСМ АДР-30, номинальная мощность электростанции 32 кВт / 40 кВА (одна резервная).

### 3.3 Потребность строительства в ГСМ

Потребность в ГСМ для строительства объекта определяется по нормам расхода топлива машин и механизмов в соответствии с разделом 3 ВСН 417-81 «Инструкция по нормированию расхода дизельного топлива, бензина и электроэнергии на работу строительно-монтажных машин и механизмов».

Для строительно-монтажных машин и механизмов, работающих от двигателей внутреннего сгорания, расход дизельного топлива за смену определяется по формуле:

$$W_{свр} = t_{свр} \cdot N_{дв} \cdot K_{дв} \cdot [W_{свр} + (W_{свр} - W_{хол}) \cdot K_{дв}],$$

где:  $t_{свр}$  - время работы за смену,  $t_{свр} = 8$  ч;

$N_{дв}$  - номинальная мощность двигателя, л. с.,

$K_{дв}$  - коэффициент использования времени работы двигателя, представляющий собой отношение времени работы двигателя в течение смены к средней продолжительности рабочей смены;



$K_{ав}$  - средний коэффициент использования мощности двигателя, представляющий собой отношение мощности двигателя в процессе работы к ее номинальной мощности;

$W_{норм}$  - удельный расход топлива на 1 л. с. номинальной мощности за 1 ч при нормальной нагрузке;

$W_{хол}$  - удельный расход топлива на 1 л. с. номинальной мощности за 1 ч при холостой работе двигателя.

Параметры  $K_{ав}$ ,  $W_{норм}$ ,  $W_{хол}$  принимаются по таблицам 1, 2 ВСН 417-81 «Инструкция по нормированию расхода дизельного топлива, бензина и электроэнергии на работу строительного-монтажных машин и механизмов».

Потребность в ГСМ на строительные-монтажные работы, рассчитанная по нормам расхода топлива и машин и механизмов, приведена в таблице 3.3.1.

Таблица 3.3.1

Наименование	Марка	$N_{ав}$	$t_{ср}$	$K_{ав}$	$K_{ав}$	$W_{норм}$	$W_{хол}$	Кол-во	$W_{ср} \cdot m$
Экскаватор	ЕТ-18	123	8	0,7	0,3	0,2	0,07	1	75,08
Автосамосвал	КамАЗ-6520	334	8	0,3	0,2	0,18	0,06	1	67,3
Минипогрузчик	Mustang V3300	70,7	8	0,1	0,7	0,21	0,07	1	9,5
Бортовой автомобиль	Камаз	250	8	0,3	0,2	0,18	0,06	1	50,4
Илососная машина	КАМАЗ	298	8	0,3	0,2	0,18	0,06	1	60,07
Компрессор	PDP 20	50	8	0,6	0,4	0,21	0,07	1	30,24
ДЭС	ПСМ ADP-30	60	8	0,9	0,5	0,21	0,07	1	60,48

### 3.4 Потребность в кислороде, паре и топливе

В соответствии с частью 1 «Расчетных нормативов для составления проектов организации строительства» потребность в кислороде ( $B_n$ ), топливе, электроэнергии и паре ( $P_n$ ) для строительства объекта определяется по укрупненным нормативам на 1 млн. руб. в ценах 1969 г. по формулам:

$$P_n = p \cdot K1 \cdot V$$

$$B_n = p \cdot K2 \cdot V$$

где:  $p$  – норматив для рассчитываемого ресурса;

$K1$  - коэффициент, учитывающий изменение сметной стоимости строительства в зависимости от района строительства, средней температуры наружного воздуха и



продолжительности отопительного периода. Для объектов, расположенных в г. Санкт-Петербург  $K_1 = 0,93$ ;

$K_2$  - коэффициент, учитывающий изменение сметной стоимости строительства в зависимости от района строительства. Для объектов, расположенных в г. Санкт-Петербург  $K_2 = 1,02$ ;

$V$  - годовой объем строительного-монтажных работ в ценах 1969 года, млн. руб.

Для расчета потребности в кислороде и топливе приняты следующие исходные данные:

Нормативный показатель  $p$  для определения потребного для строительства количества кислорода в м<sup>3</sup> на 1 млн. руб. годовой стоимости строительного-монтажных работ в соответствии с таблицей 11 части 1 «Расчетных нормативов для составления проектов организации строительства» принят –  $p = 4400$  м<sup>3</sup>/млн. руб.

Нормативные показатели  $p$  для определения потребного для строительства количества топлива на производственные нужды в тоннах на 1 млн. руб. годовой стоимости строительного-монтажных работ, которые определяются по таблице 5 части 1 «Расчетных нормативов для составления проектов организации строительства» и зависят от величины годовой стоимости строительного-монтажных работ, принят:  $p = 97$  т/млн. руб.

Результат расчета потребного количества кислорода и топлива на производственные нужды строительства объекта приведен в таблице 3.4.2.

Таблица 3.4.2

№ п/п	Наименование ресурсов	Норматив	На период строительства
1	Кислород, тыс.м <sup>3</sup> /тыс.бал.	$p \cdot K_2 \cdot V$	0,01
			0,001
2	Топливо, т	$p \cdot K_1 \cdot V$	0,2
3	Пар, кг/час	Не требуется	

### 3.5 Расчет потребности строительства в сжатом воздухе

В соответствии с МДС 12-46.2008 «Методические рекомендации по разработке проекта организации строительства, проекта организации работ по сносу (демонтажу), проекта производства работ» потребность в сжатом воздухе, м<sup>3</sup>/мин, определяется по формуле:

$$Q = 1,4 \sum q \cdot K_o,$$

где  $\sum q$  - общая потребность в воздухе пневмоинструмента;

$K_o$  - коэффициент при одновременном присоединении пневмоинструмента - 0,9.

Для обеспечения потребности в сжатом воздухе пневмоинструмента и работ по освобождению от воды после гидравлических испытаний в проекте организации



строительства предусмотрено использование одной передвижной компрессорной установок производительностью 2,9 м<sup>3</sup>/мин.

$$Q = 1,4 \cdot 1 \cdot 2,9 \cdot 0,9 = 3,65 \text{ м}^3/\text{мин}$$

### 3.6 Расчет потребности строительства в воде

Потребность  $Q_{тр}$  в воде определяется суммой расхода воды на производственные  $Q_{пр}$  и хозяйственно-бытовые нужды:

$$Q_{тр} = Q_{пр} + Q_{хоз}$$

где,  $Q_{пр}$ - потребность в воде на производственные нужды, л/с;

$Q_{хоз}$  – потребность в воде на хозяйственно-бытовые нужды, л/с.

*Расход воды на производственные потребности л/с:*

$$Q_{пр} = K_n \frac{q_n \Pi_n K_{ч}}{3600t},$$

где  $q_n = 500$  л - расход воды на производственного потребителя (поливка бетона, заправка и мытье машин и т. д.);

$\Pi_n$  - число производственных потребителей в наиболее загруженную смену;

$K_{ч} = 1,5$  - коэффициент часовой неравномерности водопотребления;

$t = 8$  ч - число часов в смене;

$K_n = 1,2$  - коэффициент на неучтенный расход воды.

$$Q_{пр} = 1,2 \cdot \frac{500 \cdot 2 \cdot 1,5}{3600 \cdot 8} = 0,06 \text{ л/с.}$$

*Расходы воды на хозяйственно бытовые потребности, л/с:*

$$Q_{хоз} = \frac{q_x \Pi_p K_{ч}}{3600t} + \frac{q_d \Pi_d}{60t_1}, \text{ где:}$$

$q_x = 15$  л - удельный расход воды на хозяйственно-питьевые потребности работающего;

$\Pi_p = 4$  чел. - численность работающих в наиболее загруженную смену;

$K_{ч} = 2$  - коэффициент часовой неравномерности потребления воды;

$q_d = 30$  л - расход воды на прием душа одним работающим;

$\Pi_d = 3$  чел- численность пользующихся душем (до 80 %  $\Pi_p$ );

$t_1 = 45$  мин - продолжительность использования душевой установки;

$t = 8$  ч - число часов в смене.

$$Q_{хоз} = \frac{15 \cdot 4 \cdot 2}{3600 \cdot 8} + \frac{30 \cdot 3}{60 \cdot 45} = 0,03 \text{ л/с}$$

$$Q_{тр} = Q_{пр} + Q_{хоз} = 0,06 + 0,03 = 0,09 \text{ л/с}$$

*Расход воды для пожаротушения на период строительства:*

Потребности воды на пожаротушение определена в соответствии с МДС-12.46.2008.  $Q_{пж} = 5,0$  л/с;

Расчет потребности в воде на строительной площадке.

Таблица 3.6.1



Поз.	Наименование показателя	Ед. изм.	Количество
Санитарно-бытовые нужды			
1	Наибольшее количество рабочих в смену	чел.	3
2	Количество ИТР, МОП	чел.	1
3	Расход воды на хозяйственно-питьевые потребности одного работающего	л/смен	15
4	Коэффициент неравномерности потребления воды	-	2
5	Расход воды на хозяйственно-бытовые нужды	л/с	0,03
Противопожарные нужды			
6	Расход воды на противопожарные нужды	л/с	5,0
Производственные нужды			
7	Расход воды на производственные нужды	л/с	0,06
8	Общий расход воды для строительной площадки	л/с	5,09

Потребность в воде на производственные, санитарно-бытовые и противопожарные нужды привозная.

Качество воды на хозяйственно-питьевые нужды должно соответствовать СанПиН 2.1.4.1074-01, СанПиП 2.1.4.1116-02 и ГОСТ Р 51232-98. Питьевые установки располагаются не далее 75 м от рабочих мест. Необходимо иметь питьевые установки в гардеробных, в местах отдыха работников и укрытиях от атмосферных осадков.

Водоотведение на период строительства – устройство септика объемом 1 м<sup>3</sup>.



---

**4 Перечень специальных вспомогательных сооружений, стендов, установок, приспособлений и устройств, требующих разработки рабочих чертежей для их строительства (при необходимости)**

При производстве работ, разработка специальных вспомогательных сооружений, стендов, установок, приспособлений и устройств не предусматривается.



## 5 Сведения об объемах и трудоемкости основных строительных и монтажных работ по участкам трассы

Работы по установке прокладке кабельной линии 0,4 кВ выполняются в обусловленных следующими факторами:

- Наличие объектов капитального строительства, а также сохраняемых зеленых насаждений в непосредственной близости от места производства работ.
- Наличие разветвленной сети существующих подземных коммуникаций, производство работ в охранных зонах других инженерных сетей.
- Наличие движения транспорта и пешеходов в непосредственной близости от места производства работ.

В соответствии с Постановлением Правительства РФ от 24 февраля 2009 г. N 160 «О порядке установления охранных зон объектов электросетевого хозяйства и особых условий использования земельных участков, расположенных в границах таких зон», охранный зона подземных линий электропередачи устанавливается в размере 1 м в обе стороны от работающего электрического кабеля.

Трасса прокладки проектируемой кабельной линии имеет пересечения с действующими кабельными линиями низкого и высокого напряжений, а также протяженные участки параллельной прокладки с ними, на расстоянии менее 1 м.

Производство работ осуществляется в стесненных условиях, на основании изложенного, в соответствии с приказом Минстроя от 4 сентября 2019 г. N 507/пр, сметной документацией предусмотрено применение соответствующих повышающих коэффициентов на производство работ в стесненных условиях:

$K=1,15$  Производство работ осуществляется в стесненных условиях застроенной части населенных пунктов. (приказ Минстроя от 4 сентября 2019 г. N 507/пр, прил. 3, табл. 1, п. 5).



## **6 Обоснование организационно-технологической схемы, определяющей оптимальную последовательность сооружения линейного объекта**

Организационно-техническая подготовка строительного производства, регламентируемая требованиями СНиП 12-03-2001, СП 48.13330.2019, включает в себя комплекс организационных, подготовительных и инженерно-технологических мероприятий.

Строительство объекта выполняется поточным методом, предусматривающим совмещение и увязку разнотипных работ.

Строительство объекта будет осуществляться в срок равный 3 недели.

Организационно-технологическая схема строительства линейного объекта разбивается на следующие периоды:

- подготовительный;
- основной.

### **6.1 Подготовительный период строительства**

В подготовительный период строительства выполняются:

- оформление (Заказчик-Генподрядчик) Акта-допуска для производства строительно-монтажных работ, с определением мероприятий, обеспечивающих безопасность производства работ (п. 4.6. СНиП 12-03-2001);
- устройство подъездов (при необходимости);
- расчистка территории;
- установка информационного щита, временных дорожных знаков, знаков габаритов проездов, знаков безопасности;
- обеспечение строительства инженерно-техническими ресурсами;
- устройство общего освещения строительной площадки в соответствии с ГОСТ 12.1.046-2014 «Нормы освещения строительных площадок». При устройстве освещения площадок производства работ исключить ослепление транспорта и пешеходов;
- обеспечение строительства питьевой и технической водой;
- установка временных административно-бытовых зданий и сооружений (ВЗиС) и биотуалетов;
- подготовка комплекта первичных средств пожаротушения с учетом количества ВЗиС, количества стационарных мест проведения огневых работ, количества мест организованной стоянки строительной техники;
- создание геодезической разбивочной основы;
- обеспечение площадки строительства, в соответствии с ППР,



необходимым количеством автотранспорта, строительных машин и механизмов, вспомогательного оборудования и средств малой механизации.

## **6.2 Основной период строительства**

- 1) Прокладка КЛ в траншее (открытая и в трубах):
  - разработка траншеи комбинированным способом (механизированный и ручной);
  - устройство песчаного основания;
  - прокладка труб ПЭ;
  - раскладка кабелей открытых траншеях;
  - протаскивание кабеля в проложенные ПЭ трубы;
  - обратная засыпка траншей;
  - вывоз и утилизация отходов;
  - пуско-наладочные работы;
  - сдача объекта в эксплуатацию.

Методы и последовательность производства электромонтажных работ, систем связи и сигнализации разрабатываются в составе проектов производства работ.

До начала производства строительно-монтажных работ необходимо:

- обозначить предупреждающими плакатами, канатами с флажками опасные зоны производства работ;
- разработать проекты производства работ и утвердить их в установленном порядке;
- подготовить все строительное оборудование и оснастку, предусмотренную проектами производства работ;
- подготовить источники электроснабжения для подключения сварочных постов и осветительных приборов;
- разработать мероприятия по обеспечению безопасных условий производства работ и подготовить средства пожаротушения, коллективной и индивидуальной защиты работающих.

Производство строительно-монтажных работ ведется в соответствии с технологической последовательностью и методами, приведёнными на строительном генеральном плане.

## **6.3 Методы производства работ**

### **6.3.1 Земляные работы**

#### *Разработка траншеи*



Земляные работы производятся в соответствии с требованиями СП 45.13330.2017, СНиП 12-03-2001 и СНиП 12-04-2002 (раздел 5).

Траншея для прокладки кабелей отрывается на глубину от 0,7 до 1,0 м. Разработку траншей предусмотреть без крепления стенок траншеи инвентарными щитами.

Прокладка сетей ведется открытым способом с устройством траншей. Разработку траншей выполнить в естественных откосах, крутизну откосов принять 1:0.

Проект разработки предусматривает последовательную выемку грунта проходкой на себя, методом отхода и выгрузки разрабатываемого грунта в автосамосвал и далее вывозится транспортом на полигон ТБО. Погрузка грунта в автосамосвалы должна производиться со стороны заднего борта.

Разработка траншеи в каждой точке стоянки экскаватора предполагает использование максимального эффективного радиуса работы данной машины ( $R_{\text{раб}} = 10 \text{ м}$ ) для обеспечения высокой производительности труда. Работы по выемке грунта производить экскаватором Bobcat E25 (или аналог) с объемом ковша 0,25 м<sup>3</sup> или аналогом.

Земляные работы должны выполняться механизированным и ручным способом. Ручная планировка грунта допускается при малых объемах, в недоступных для машин в местах и при доводке основания траншеи до проектных размеров (планировка, выравнивание).

Разработку грунта экскаватором вести с недобором до проектной отметки в 10 см. Доработку недоборов до проектной отметки проводить вручную.

Перед допуском рабочих в котлован должно быть проверено состояние откосов. Валуны и камни, а также отслоения грунта, обнаруженные на откосах, должны быть удалены. Допуск рабочих в выемки с откосами, подвергшимися увлажнению, разрешается только после тщательного осмотра лицом, ответственным за обеспечение безопасности производства работ, состояние грунта откосов и обрушение неустойчивого грунта в местах, где обнаружены «kozyрки» и трещины (отслоения).

Разработанную траншею оградить временным защитным ограждением высотой 0,8 - 1,1 м на расстоянии не менее 0,3 м от бровки. На ограждении установить предупредительные надписи. Спуск в траншею осуществляется по инвентарным лестницам.

В период паводка необходимо предусмотреть мероприятия для откачивания воды. Для этого вдоль траншей с каждой стороны устраиваются приемки, в которых будет собираться вода. Вода из приемков откачивается с помощью насосов.

Земляные работы производить в соответствии с требованиями СП 45.13330.2017 «Земляные сооружения, основания и фундаменты».

*Устройство песчаного оснований под кабели*



Данный вид работ будет проводиться при помощи ручного инструмента и минипогрузчика. На дно траншеи устраивается песчаный слой толщиной по проекту. Доставка песка на объект производится при помощи автосамосвалов с отсыпкой, после чего минипогрузчиком Mustang 3300V транспортируют и выгружают в траншею. Планировку песчаного слоя на дне траншеи вести с использованием рабочей силы.

#### *Обратная засыпка*

При устройстве обратной засыпки необходимо использовать виброплиту или вибротрамбовку. Обратную засыпку траншей выполнить песком природным карьерным или грунтом, засыпку кабелей привозным грунтом.

Обратную засыпку траншей, на которые не передаются дополнительные нагрузки (кроме собственного веса грунта), можно выполнять без уплотнения грунта, но с отсыпкой по трассе траншеи валика, размеры которого следует определять с учетом последующей естественной осадки грунта. Наличие валика не должно препятствовать использованию территории в соответствии с ее назначением.

До засыпки траншей кабели следует присыпать грунтом на толщину 0,5 м (либо по проекту) и тщательно уплотнить и подбить пазухи. Далее вручную уложить защитные железобетонные плиты типа ПЗК по всей трассе прокладки КЛ.

Засыпку траншей с уложенными КЛ в непросадочных грунтах, в т.ч. на участках пересечения траншей с действующими подземными коммуникациями, если проектом предусмотрены устройства, обеспечивающие неизменность положения и сохранность пересекаемых коммуникаций, следует производить в две стадии.

На участке пересечения траншей, кроме разрабатываемых в просадочных грунтах, с действующими подземными коммуникациями (трубопроводами, кабелями и др.), проходящими в пределах глубины траншей и не имеющими по проекту устройств, обеспечивающих неизменяемость их положения и сохранность, должна быть выполнена подсыпка под действующие коммуникации немерзлым песком по всему поперечному сечению траншеи на высоту до половины диаметра пересекаемого трубопровода (кабеля) или его защитной оболочки с послойным уплотнением грунта. Вдоль траншеи размер подсыпки по верху должен быть на 0,5 м больше с каждой стороны пересекаемого трубопровода (кабеля) или его защитной оболочки, а откосы подсыпки должны быть не круче 1:1.

Устройство инженерных коммуникаций осуществляется в соответствии с ППР, определяющим крутизну откосов, при необходимости их крепление, размещение площадок складирования и т.д.

### **6.3.2 Раскладка кабеля**

Раскатка кабеля осуществляется вручную.



При раскатке и прокладке кабеля вручную барабан устанавливают в конце траншеи, а тяжение кабеля осуществляют рабочие, расставленные по трассе, по команде производителя работ. Число рабочих при ручной прокладке определяется из расчета нагрузки на каждого рабочего не более 35 кг. При раскатке и прокладке кабеля следят за тем, чтобы кабель не был поврежден в результате недопустимых изгибов, перекруток, и для этого на всех ответственных местах: у барабана, в местах поворота трассы, прохода кабеля через трубы, в местах пересечений с другими подземными сооружениями — должны быть расставлены опытные рабочие или электромонтеры. У барабана с кабелем необходимо иметь тормоз в виде доски, прижимаемой в случае необходимости к щеке барабана, а для регулирования частоты вращения барабана и наблюдения за правильностью сматывания кабеля должны быть поставлены опытные электромонтеры. При прокладке кабеля обеспечивают согласованность и одновременность действия всех рабочих по всему фронту работ, для чего рекомендуется при больших прокладках иметь на трассе местные радиоустановки и осуществлять команду с помощью громкоговорителя либо телефона. Подача сигнала производится также флажками и другими условными средствами сигнализации. Рабочие несут кабель, передвигаясь по траншее. Один из рабочих берется за конец кабеля, а поставленные у барабана люди начинают вращать барабан. В лотках с шагом 3 м устанавливаются ролики, на которые укладывается кабель и прокладка осуществляется по ним.

При наличии пересечений траншеи другими подземными коммуникациями, под которыми необходимо протаскивать кабель, рабочих расставляют в промежутке между двумя соседними роликами, на которых укладывают кабель.

### 6.3.3 Пересечения с существующими коммуникациями

Места пересечения с существующими коммуникациями должны быть вскрыты шурфами (шириной равной ширине траншеи, длиной по 2 м в каждую сторону от места пересечения) до проектных отметок дна траншеи и, при необходимости, раскреплены. Разработка грунта механизированным способом разрешается на расстоянии не менее 0,5 м от боковой стенки и не менее 0,5 м над верхом трубы, кабеля и др. Грунт, оставшийся после механизированной разработки, должен дорабатываться вручную без применения ударных инструментов; при этом должны приниматься меры, исключающие возможность повреждения этих коммуникаций.

Определение объемов работ по шурфовке производится в составе ППР.

Вскрытые электрические кабели и кабели связи необходимо защитить от механических повреждений и провисаний с помощью футляров из полиэтиленовых или металлических труб, подвешиваемых к балке или брусу по типовым чертежам.

В случае обнаружения действующих подземных коммуникаций и других сооружений, не обозначенных в имеющейся проектной документации, земляные



работы должны быть приостановлены, на место работы вызваны представители заказчика, проектировщика и организаций, эксплуатирующих эти сооружения.

Указанные места ограждаются и принимаются меры к предохранению обнаруженных подземных устройств от повреждений.

Для предотвращения просадок трубопроводов должны быть соблюдены следующие требования:

- разработка траншей производится с недобором на величину 0,1-0,15 м для сохранения естественной структуры грунта в основании. Зачистка дна траншей выполняется вручную;

- в случае разработки грунта ниже проектной отметки на дно должен быть подсыпан песок до проектной отметки с тщательным уплотнением с  $K_{упл.} = 0,98$  на толщину не более 0,5 м;

- при производстве работ в зимнее время не допускается монтаж трубопроводов на промерзшее основание.

Устройство инженерных коммуникаций осуществляется в соответствии с ППР, определяющим крутизну откосов, при необходимости их крепление, размещение площадок складирования и т. д.



## **7 Перечень основных видов строительных и монтажных работ, ответственных конструкций, участков сетей инженерно-технического обеспечения, подлежащих освидетельствованию с составлением соответствующих актов приемки перед производством последующих работ и устройством последующих конструкций**

В процессе строительства должна выполняться оценка работ, скрываемых в дальнейшем последующими работами, а также промежуточная оценка ответственных конструкций перед устройством последующих конструкций.

Результаты приемки работ в соответствии с требованиями проектной и нормативной документации должны оформляться актами освидетельствования скрытых работ, актами промежуточной приемки конструкций (формы документов приведены в приложениях СП 48.13330.2019).

В данном разделе приводится перечень работ, подлежащих освидетельствованию с составлением исполнительной документации.

### **1) Исполнительная геодезическая документация:**

- акт приемки геодезической разбивочной основы для строительства;
- акт приемки-передачи результатов геодезических работ;
- исполнительная съемка геодезической разбивочной основы для строительства.

### **2) Наружные сети электроснабжения:**

- акт освидетельствования траншей и оснований под монтаж кабелей;
- протокол испытания силового кабеля напряжением свыше 1000 В;
- протокол осмотра и проверки изоляции кабелей на барабанах перед прокладкой;
- журнал прокладки кабелей;
- акт освидетельствования кабельных муфт;
- акт освидетельствования защитного перекрытия кабелей.

### **3) Журналы:**

- общий журнал;
- специальные журналы;
- журнал входного контроля на материалы и оборудование;
- журнал авторского надзора организации проектировщика.



---

**8 Указание мест обхода или преодоления специальными средствами  
естественных препятствий и преград, переправ на водных объектах**

Раздел не рассматривается. В проекте не предусмотрено применение обхода специальными средствами естественных препятствий и преград.



### **9 Описание технических решений по возможному использованию отдельных участков проектируемого линейного объекта для нужд строительства**

Во временное пользование отводятся земли под строительство проектируемых КЛ 0,4 кВ, площадок для складирования материалов, строительного бытового городка. Площадь отвода для производства работ по прокладке КЛ составляет 802м<sup>2</sup>.

На свободных местах, в пределах границ производства работ, сооружаются площадки временного хранения материалов - площадки для складирования материалов.



---

**10 Перечень мероприятий по предотвращению в ходе строительства опасных инженерно-геологических и техногенных явлений, иных опасных природных процессов**

Разработка мероприятия по предотвращению появления опасных инженерно-геологических и техногенных явлений, иных опасных природных процессов не предусматривается.



## **11 Перечень мероприятий по обеспечению на линейном объекте безопасного движения в период его строительства**

Основная часть трассы КЛ проходит по территории строительной площадки и грунтовых покрытиях.

При всех работах необходимо обеспечить беспрепятственный и безопасный маршрут для пешеходов, для пересечения открытых траншей обеспечить переходы деревянными мостками шириной не менее 1 м, огражденные с обеих сторон перилами высотой не менее 1,1 м, со сплошной обшивкой внизу на высоту 0,15 м и с дополнительной ограждающей планкой на высоте 0,5 м от настила.

По периметру зоны производства работ выставить защитное ограждение «Тип 2В» Защитное в соответствии с требованиями РМД 12-21-2013 Санкт-Петербург.

Подъезд автотранспорта к площадкам производства работ осуществляется по существующим дорогам.

На въезде на площадку производства работ устанавливаются информационные щиты таким образом, чтобы щит располагался лицевой стороной в сторону приближающегося транспорта.

При выезде с площадки следует организовать чистку колес автотранспорта установкой «Мойдодыр», чтобы исключить случаи загрязнения грунтом проезжей части техникой и автотранспортом.

Участки работ должны оборудоваться необходимыми знаками безопасности.



## 12 Обоснование потребности строительства в кадрах, жилье и социально-бытовом обслуживании персонала, участвующего в строительстве

### 12.1 Обоснование потребности строительства

Расчет потребности в инженерно-технических ресурсах выполнен согласно МДС 12-46.2008 на основе выработки на одного работающего в год, стоимости годовых объемом работ и процентного соотношения численности работающих по их категориям, принимаемого по таблице 12.1.1.

Таблица 12.1.1

Объекты капитального строительства	Категория работающих, %			
	Рабочие	ИТР	Служащие	МОП и охрана
Непроизводственного назначения	84,5	11	3,2	1,3

Объем СМР на весь объект 0,65 млн. руб (в текущих ценах).

Методика расчета основывается на уровне цен 1984 года. Для пересчета цен строительства объекта по состоянию на 2021 г., принят коэффициент пересчета 1,6809 (из 2012 г в 2021г), коэффициент 5,916 (из 2000 г в 2012 г), коэффициент 10,54 (из 1984 г в 2000 г) (в соответствии с Индексами дефляторы Минэкономразвития на период строительства, Ко Инвест, "Вестник. Выпуск 1. 2000г.").

Среднегодовая выработка в смену на одного рабочего Генподрядной организации составляет 20 000 руб. (выработка указана в ценах 1984 г).

Производство работ будет осуществляться в 1 смену (с 8.00 до 17.00).

Таблица 12.1.2

Год строительства	Стоимость СМР, тыс. руб.	Выработка на 1-го работающего, тыс. руб.	Общая численность работающих, чел.	В том числе			
				Рабочие	ИТР	Служащие	МОП и охрана
1-ый год (0,3 мес)	2,73	0,5	6	5	1	-	-

Численность работающих в максимально загруженную смену составляет 4 человек (70% от рабочих + 80% ИТР), из них 3 чел.- рабочие и 1 чел.-ИТР.

### 12.2 Потребность строительства во временных зданиях и сооружениях

Состав и количество временных зданий и сооружений, необходимых для производства строительного-монтажных работ, определены в соответствии с объемом выполняемых работ, расположением строительной площадки и продолжительностью строительства.



Расчет потребности количества и номенклатура временных зданий и сооружений произведен на основании действующих санитарно-технических норм в соответствии с МДС 12-46.2008 г, СП 44.13330.2011.

Расчет потребности во временных зданиях и сооружениях производится в формуле:

$$S_{\text{тп}} = S_{\text{н}} \cdot N$$

где  $S_{\text{н}}$  - нормативный показатель площади, м<sup>2</sup>/чел;

$N$  - общая численность работающих (рабочих), или численность работающих (рабочих) в смену, чел;

$S_{\text{тп}}$  - требуемая площадь, м<sup>2</sup>.

Таблица 12.2. 1

№ п/п	Назначение инвентарного здания	Нормативный показатель	Численность работающих в смену, чел	Требуемая площадь, м <sup>2</sup>
Здания санитарно-бытового назначения				
1	Гардеробные	0,7	3	2,1
2	Умывальные	0,2	3	0,6
3	Душевые	0,54	3	1,62
4	Помещение для обогрева рабочих	0,1	3	0,3
5	Помещение для сушки спецодежды и обуви	0,2	3	0,6
6	Уборные	$0,2 \cdot X + 0,1 \cdot Y + 0,1 \cdot Z + 0,1$	4	0,4
7	Помещение для приема пищи	Расчет не требуется. Рабочие питаются в столовых города.		
Здания административного назначения				
8	Контора начальников участков, прорабские	4	1	4,0

Санитарно-бытовые помещения для работающих, занятых непосредственно на производстве, должны проектироваться с учетом групп производственных процессов. Группы производственного процесса:

1в – процессы, вызывающие загрязнение веществами 3-го и 4-го классов опасности тела и спецодежды (работающие на погрузо-разгрузочных работы, водители);

2 г - процессы, протекающие при температуре воздуха до 10° С, включая работы на открытом воздухе, или неблагоприятных метеорологических условиях;

2 в - процессы, связанные с воздействием влаги, вызывающей намокание спецодежды.



В соответствии с СП 44.13330.2011 при сочетании признаков различных групп производственных процессов тип, чисто санитарно-бытовых помещений предусмотрено по группе с наиболее высокими требованиями.

В проекте приняты бытовые помещения передвижного типа согласно Альбому унифицированных решений временных зданий и сооружений для обустройства строительных площадок в количестве 2 шт..



### 13 Обоснование принятой продолжительности строительства

Методика расчета основывается на уровне цен 1984 года. Для пересчета цен строительства объекта по состоянию на 2021 г., принят коэффициент пересчета 1,6809 (из 2012 г в 2021г), коэффициент 5,916 (из 2000 г в 2012 г), коэффициент 10,54 (из 1984 г в 2000 г) (в соответствии с Индексами дефляторы Минэкономразвития на период строительства, Ко Инвест, "Вестник. Выпуск 1. 2000г."). Результат пересчета сметной стоимости объекта приведен в следующей таблице 13.1:

Таблица 13.1

Наименование	Сметная стоимость, млн. руб.	
	цена на 4 кв. 2018 г	цена 1984 г.
Прокладка КЛ 0,4 кВ	0,65	0,0027

Методика использует расчетный метод, основанный на эмпирической формуле функциональной зависимости нормативного срока строительства  $T_n$  от величины сметной стоимости строительства объекта  $C$  в млн. рублей в ценах 1984 г.

Результаты расчета нормативного срока строительства  $T_n$  объекта приведены в следующей таблице 13.2:

Таблица 13.2

Наименование	Расчетная формула	$A_1^*$	$A_2^*$	$T_n$ , мес.
Прокладка КЛ 0,4 кВ	$A_1 \cdot \sqrt{C} + A_2 \cdot C$	11,6	0,2	0,6
* $A_1$ и $A_2$ – параметры, отражающие специфические отраслевые особенности, конструктивные решения и структуру строительно-монтажных работ, определены методом наименьших квадратов на основе обработки статистических данных				

Срок строительства составляет 3 недели, включая 0,5 недели – подготовительный период.



#### **14 Описание проектных решений и перечень мероприятий, обеспечивающих сохранение окружающей среды в период строительства**

В период проведения работ ответственность за соблюдение требований действующего природоохранного законодательства, осуществление контроля предусмотренных мероприятий по предотвращению загрязнения окружающей среды, а также за своевременное внесение платежей за негативное воздействие на окружающую среду и природопользование несет подрядная строительно-монтажная организация, что учитывается при заключении договора на выполнение работ, предусмотренных проектной документацией.

Производитель работ на момент начала производства работ должен обеспечить наличие всей нормативной и разрешительной документации:

- разрешение на выбросы загрязняющих веществ в окружающую среду;
- лимиты на размещение отходов, образуемые в период проведения работ;
- договоры на оказание услуг по сбору, использованию, обезвреживанию, транспортировке и размещению отходов, образующих в период проведения работ, со спец предприятием, имеющим лицензию на деятельность по обезвреживанию и размещению отходов I-IV классов опасности.

В период проведения работ подрядная строительная организация несет ответственность:

- за соблюдение природоохранных мероприятий при выполнении строительных работ;
- за сбор, организацию мест накопления, транспортировку отходов, передачу предприятиям, имеющим лицензию на деятельность по обезвреживанию и размещению отходов I-IV классов опасности;
- за своевременную оплату платежей за негативное воздействие на окружающую среду и природопользование, возмещение ущерба животному миру;
- за своевременное заключение договоров на вывоз и утилизацию отходов, образующих в период проведения работ.

Строительная компания несет полную ответственность за нарушение природоохранного законодательства и выполняет все предписания природоохранных органов.

Все работники Подрядчика, допускающие к работе, должны пройти инструктаж по охране окружающей среды с записью в журнале инструктажей подрядных организаций.

#### **Защита зеленых насаждений от вредных воздействий при производстве работ**

Сохранение деревьев при производстве демонтажных работ является главным условием защиты сложившейся экологической системы. При производстве работ



запрещаются проезд и стоянка машин, работа механизмов ближе 1 м от границы кроны деревьев, не попавших в зону демонтажа. При невозможности выполнить эти требования для защиты корневой системы укладывают специальное защитное покрытие.

Для подсыпки поверхности у стволов деревьев пригодны крупнозернистый песок, гравелистые или щебеночные грунты.

Не допускаются укладка в пределах корневой системы недренирующих грунтов или слоев недренирующих материалов любой толщины, а также снятие грунта над корнями деревьев.

Разработку траншей, котлованов и выемок надо производить не ближе 2 м от ствола взрослого дерева, причем откос выработки в зоне корневой системы должен быть закреплен от обрушения. Корни обрезают в 0,2-0,3 м от края откоса и образовавшееся пространство заполняют плодородной почвой и уплотняют. Срезку ветвей производят в случае необходимости у поверхности ствола. Место среза ветвей и корней должно быть обработано специальным составом против заражения.

Прокладку коммуникаций ближе 2 м от ствола дерева следует производить в асбоцементных или бетонных трубах - кожухах в пределах проекции кроны на поверхность земли. Для сохранения деревьев на площадках, занятых дорожным покрытием (стоянки, смотровые площадки, площадки отдыха и т. п.), вокруг стволов необходимо оставлять открытый грунт в радиусе не менее 1 м с возможной подсыпкой крупнозернистого песка, гравия.

В целях сохранения деревьев в зоне производства демонтажных работ не допускается:

- забивать в стволы деревьев гвозди, штыри для крепления знаков, ограждений, проводов и т. п.;
- привязывать к стволам или ветвям проволоку для различных целей;
- закапывать или забивать столбы, колья, сваи в зоне активного развития деревьев;
- складывать под кроной дерева материалы, конструкции, ставить строительные и транспортные машины.

#### **14.1 Мероприятия по охране и рациональному использованию земельных ресурсов и почвенного покрова в период проведения работ**

В целях охраны и рационального использования земельных ресурсов, а также недопущения их истощения и деградации при производстве строительно-монтажных работ, проектной документацией предусмотрены следующие основные требования к их проведению:

- проведение работ строго в границах отведенной под производство работ территории, не допуская сверхнормативного изъятия дополнительных площадей,



связанного с нерациональной организацией строительного потока;

- запрет на передвижение транспортных средств вне установленных транспортных маршрутов;
- запрет захламления зоны строительным мусором, производственными отходами, а также ее загрязнения ГСМ;
- осуществление заправки строительной техники автозаправщиком на специальных поддонах во избежание замазывания почвенного покрова;
- строгое соблюдение всех принятых проектных решений, особенно, касающихся глубины укладки коммуникаций;
- оснащение строительной площадки инвентарными контейнерами с крышками для временного накопления бытовых и строительных отходов;
- выполнение работ по очистке территории сразу после прохождения строительного потока, с максимальным сохранением почвенно-растительного покрова.

#### **14.2 Мероприятия по охране атмосферного воздуха в период проведения работ**

Состав мероприятий:

- поддержание технического состояния строительных машин, механизмов и транспортных средств согласно нормативным требованиям по выбросам вредных веществ;
- регулярный технический осмотр применяемой строительной техники, оборудования и инструмента;
- применения сертифицированных видов топлива;
- движение автотранспорта по разработанным схемам маршрутов, при необходимости введение ограничений передвижения;
- укрытие кузова машин тентами при перевозке сильносыпучих грузов;
- осуществление заправки машин, механизмов и автотранспорта в специально отведенных местах;
- строгое соблюдение правил противопожарной безопасности при выполнении всех видов работ.

#### **14.3 Мероприятия по обращению с отходами**

Накопление отходов, образующихся в период производства работ, осуществляется в соответствии с требованиями СанПиН 2.1.7.1322-03 «Гигиенические требования к размещению и обезвреживанию отходов производства и потребления».



В проекте не предусмотрено складирование строительного мусора. По мере передвижения фронта работ строительный мусор сразу грузится в автосамосвал и по мере заполнения вывозится на полигон ТБО.

Транспортировка отходов производится транспортом подрядной организации при наличии специального разрешения (Приказ Минтранса России от 04.07.2011 № 179 «Об утверждении Порядка выдачи специального разрешения на движение по автомобильным дорогам транспортного средства, осуществляющего перевозку опасных грузов»)

При осуществлении транспортировки отходов необходимо соблюдать природоохранное законодательство и санитарно-эпидемиологические правила и нормы.

Отходы строительного производства I–V классов опасности вывозятся на действующий полигон ТБО ЗАО «Промотходы», расположенный по адресу: Ленинградская область, Всеволожский район, дер. Самарка, участок 1, со средним расстоянием вывозки равным 33 км, лицензия серия 78 № 00085 от 10 февраля 2016 г (Приказ Федеральной службы по надзору в сфере природопользования от 25.09.2014 №592).

Передача образующихся отходов в специализированные предприятия, имеющие лицензию на деятельность по обезвреживанию и размещению отходов I–V классов опасности, осуществляется на основании договоров, заключённых подрядной строительной организацией.

**Перечень приложений**

<b>Наименование приложения</b>	<b>Наименование приложения</b>	<b>Кол-во листов</b>	<b>Примечание</b>
Приложение А	Техническое задание на присоединение к электрическим сетям	6	
Приложение Б	Лицензия, на осуществление деятельности по сбору, транспортированию, обработке, утилизации, обеззараживанию, размещению отходов I-IV классов опасности серия 78 №0085 от 09.12.16 г.	2	
Приложение В	Ведомость объемов работ	7	

## Приложение А



**ДОПОЛНИТЕЛЬНОЕ СОГЛАШЕНИЕ**  
к договору № ОД-СП6-513126-20/522542-Э-20 от 20.10.2020  
об осуществлении технологического присоединения к электрическим сетям

Санкт-Петербург

20 июля 2021 г.

Публичное акционерное общество «Россети Ленэнерго» (далее – Сетевая организация), в лице Директора по технологическому присоединению–начальника департамента технологического присоединения Стромакова Виталия Владимировича, действующего на основании доверенности №428-19 от 08.11.2019, с одной стороны, и

Акционерное общество “Объединенная судостроительная корпорация” (далее – Заявитель), в лице Генерального директора Рахманова Алексея Львовича, действующего на основании Устава, с другой стороны, (далее вместе именуемые – Стороны), заключили настоящее дополнительное соглашение (далее – Соглашение) к договору № ОД-СП6-513126-20/522542-Э-20 от 20.10.2020 об осуществлении технологического присоединения к электрическим сетям (далее – Договор) о нижеследующем:

1. В связи с обращением заявителя о корректировке технических условий (заявка №21-032898 от 02.06.2021) заменить Приложение № 1.1 (Технические условия) к Договору Приложением № 1.2 (Технические условия) с даты подписания настоящего дополнительного соглашения. Приложение № 1.1 (Технические условия) к Договору считать утратившим силу.

2. Пункт 1. Договора изложить в новой редакции:

«1. По настоящему договору сетевая организация принимает на себя обязательства по осуществлению технологического присоединения энергопринимающих устройств заявителя (далее - технологическое присоединение) ГРЩ в совокупности с питающей, распределительной и групповой сетями объекта, в том числе по обеспечению готовности объектов электросетевого хозяйства (включая их проектирование, строительство, реконструкцию) к присоединению энергопринимающих устройств, урегулированию отношений с третьими лицами в случае необходимости строительства (модернизации) такими лицами принадлежащих им объектов электросетевого хозяйства (энергопринимающих устройств, объектов электроэнергетики), с учетом следующих характеристик:

максимальная мощность присоединяемых энергопринимающих устройств 200 кВт (в том числе дополнительно присоединяемая мощность 115,4 кВт);

категория надежности: 79,8 кВт по 1 категории надежности, 120,2 кВт по 2 категории надежности;

класс напряжения электрических сетей, к которым осуществляется технологическое присоединение 0,4 кВ;

максимальная мощность ранее присоединенных энергопринимающих устройств 84,6 кВт.

Заявитель обязуется оплатить расходы на технологическое присоединение в соответствии с условиями настоящего договора».



3. Во всем остальном, не предусмотренном настоящим Соглашением, Стороны руководствуются условиями Договора.

4. Настоящее Соглашение составлено в двух подлинных экземплярах, имеющих равную юридическую силу, один из которых находится у Сетевой организации, один - у Заявителя.

5. Приложение № 1.2 (Технические условия) к Договору на 4 л.

6. Реквизиты и подписи Сторон:

**Сетевая организация:**  
**ПАО «Россети Ленэнерго»**  
 Адрес: 196247, Санкт-Петербург,  
 пл. Конституции, д.1  
 ИНН 7803002209 / КПП 781001001  
 р/с 40702810855000164957 в  
 Северо-западный банк ПАО Сбербанк  
 К/с 30101810500000000653  
 БИК 044030653

**Заявитель:**  
**АО «ОСК»**  
 Юридический адрес: 191119,  
 Санкт-Петербург, ул. Марата, д. 90  
 ИНН/КПП 7838395215/783801001

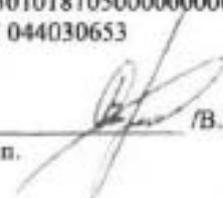
  
 м.п. /В.В.Стромахов/

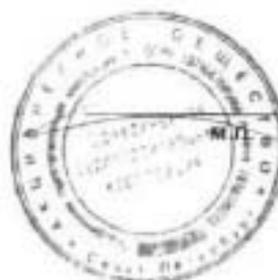

  
 /А.И. Рахманов/  
 на основании  
 доверенности № 2403  
 от 09.06.2017г.

Е.С.Харьбинова  
 8-800-220-0-220



№ \_\_\_\_\_  
 На № \_\_\_\_\_ от \_\_\_\_\_

Публичное акционерное общество  
 «Россети Ленэнерго»  
 196267, г. Санкт-Петербург, пл. Конституции, 1  
 тел. 8 (800) 220-0-220, факс: 8 (812) 494-32-54  
 e-mail: office@lenenergo.ru  
 www.lenenergo.ru  
 ОГРН 781001001, ОКТОМО 40375000,  
 ИНН 7803002209, ОГРН 1027809170300

Приложение № 1.2  
 к Договору № ОД-СПб-513126-  
 20/522542-Э-20 от 20.10.2020  
*ДТ от 20.09.2021*

### ТЕХНИЧЕСКИЕ УСЛОВИЯ

для присоединения к электрическим сетям

ПАО «Россети Ленэнерго»

заявка № 20-522542 (корректировка по заявке № 21-032898)

Заявитель: Акционерное общество «Объединенная судостроительная корпорация»

1. Наименование энергопринимающих устройств заявителя: ГРЩ в совокупности с питающей, распределительной и групповой сетями объекта.
2. Наименование и местонахождение объекта, в целях электроснабжения которого осуществляется технологическое присоединение энергопринимающих устройств заявителя: нежилые помещения, Санкт-Петербург, пер. Антоненко, д.4, пом. 4Н, 6Н-15Н, 17Н, 2ЛК, 3ЛК, к.н. 78:32:0001292:364, пом. 5Н, 16Н, к.н. 78:1292:0:34:3, пом. 1Н, 2Н, 3Н, к.н. 78:1292:0:34:2.
3. Максимальная мощность присоединяемых энергопринимающих устройств заявителя составляет: 200 кВт.
  - 3.1. В том числе ранее присоединенная максимальная мощность: 84,6 кВт от РУ-0,4 кВ БКТП5453 (АТП № 20-510601-ЦР, рег.№500729 от 20.08.2020г.)
4. Категория надежности: вторая, первая.
  - 4.1. Электроприемники 1-ой категории: 79,8 кВт.
  - 4.2. Электроприемники 2-ой категории: 120,2 кВт.
5. Класс напряжения электрических сетей, к которым осуществляется технологическое присоединение: 0,4 кВ.
6. Год ввода в эксплуатацию энергопринимающих устройств заявителя: III 2021г.
7. Точка присоединения и максимальная мощность энергопринимающих устройств по каждой точке присоединения к электрической сети – 2 (две) точки присоединения:
  - 7.1. контактные соединения коммутационных аппаратов в РУ-0,4 кВ щит №1 БКТП5453 и кабельных наконечников кабельных линий 0,4 кВ, отходящих в сторону



электроустановок Заявителя (ввод 1).

7.2. контактные соединения коммутационных аппаратов в РУ-0,4 кВ щит №2 БКТП5453 и кабельных наконечников кабельных линий 0,4 кВ, отходящих в сторону электроустановок Заявителя (ввод 2).

Точка присоединения мощности является границей балансовой принадлежности и эксплуатационной ответственности электрических сетей между сетевой организацией и Заявителем.

Расстояние до сетей ПАО «Россети Ленэнерго» менее 300 метров.

8. Источник питания 1 – ПС-110 (ПАО «Россети Ленэнерго»), ф.110-212 (ТП 5453).

9. Источник питания 2 – ПС-109 (ПАО «Россети Ленэнерго»), ф.109-112 (ТП5774, БКТП5453).

#### **10. Мероприятия, выполняемые ПАО «Россети Ленэнерго»:**

**10.1. Мероприятия, выполняемые за счет средств платы за технологическое присоединение:**

10.1.1. Смонтировать систему учета электрической энергии в РУ-0,4 кВ (щит № 1 и щит № 2) БКТП 5453 с установкой трехфазных приборов учета полукосвенного включения с трансформаторами тока (2 прибора учета, 6 трансформаторов тока).

**10.2. Мероприятия, выполняемые за счет средств инвестиционной составляющей тарифа на передачу электроэнергии: отсутствуют.**

10.3. Указание к проектированию.

10.3.1. Разработать проектную документацию и согласовать в установленном порядке.

10.3.2. Проектирование выполнить в соответствии с требованиями действующих нормативно-технических документов. Окончательные параметры электрической сети определить при проектировании, при необходимости выполнить корректировку технических условий.

10.3.3. В проекте предусмотреть разделы «Релейная защита», «Телемеханика», «Учет электрической энергии».

#### **11. Мероприятия, выполняемые Заявителем:**

11.1. Подготовить для присоединения энергопринимающее устройство (электроустановку) соответствующее «Правилам устройства электроустановок», выполненное согласно проектной документации (за исключением случаев, когда в соответствии с законодательством Российской Федерации о градостроительной деятельности разработка проектной документации не является обязательной).

11.2. Электроснабжение электроустановок Заявителя предусмотреть от РУ-0,4 кВ (щит №1, щит №2) БКТП5453, проложив магистрали от энергопринимающего устройства до РУ-0,4 кВ (щит №1, щит №2) БКТП5453. Марку и сечение магистралей определить проектом. Подготовить прокладываемые кабельные линии для возможности присоединения, выполнив окончание кабелей в соответствии с требованиями ГОСТ 13781.0 и ГОСТ 13781.2. Осуществить заводку прокладываемых магистралей в сетевое сооружение ПАО «Россети Ленэнерго», допуск в сетевое сооружение согласовать в Филиале ПАО «Россети Ленэнерго» «Кабельная сеть» в установленном порядке. Фактическое присоединения (физическое соединение) кабельных линий Заявителя к электрическим сетям осуществляется сетевой организацией (Постановление Правительства Российской Федерации № 861 от 27.12.2004.). Возможность использования



существующих вводов определить расчетом, при необходимости усилить.

11.3. После выполнения работ по строительству распределительной сети от точки присоединения до энергопринимающего устройства, необходимо направить в Фидиал ПАО «Россети Ленэнерго» «Кабельная сеть» контрольно-исполнительную съемку (КИС) вновь построенных объектов электрохозяйства. При отсутствии КИС ПАО «Россети Ленэнерго» не несет ответственности за возможные повреждения при выполнении сетевой организацией строительно-ремонтных работ.

11.4. На этапе проектирования согласовать однолинейную схему подключения объекта к сетям ПАО «Россети Ленэнерго». В случае изменения количества точек подключения выполнять корректировку технических условий с разбивкой максимальной мощности по точкам подключения.

11.5. Требования к учету:

Работы по организации учёта электрической энергии выполняет ПАО «Россети Ленэнерго».

11.6. Для потребителей с присоединенной мощностью более 150 кВт в проекте предусмотреть раздел «Компенсация реактивной мощности». В проекте определить необходимость выполнения мероприятий по компенсации реактивной мощности, обеспечивающих значение коэффициента реактивной мощности Заявителя ( $\text{tg } \varphi$ ) в точке присоединения не выше 0,35, а также количество, параметры и точки установки необходимых регулирующих и компенсирующих устройств реактивной мощности.

11.7. Предусмотреть устройство АВР у электроприемников I категории.

11.8. Необходимость наличия технологической и (или) аварийной брони определяется проектной документацией схемы электроснабжения энергопринимающих устройств Заявителя и подтверждается согласованным Сетевой организацией «актом согласования технологической и (или) аварийной брони» с указанием обоснованной величины технологической и (или) аварийной брони.

11.9. Необходимость разработки и согласования проектной документации определяется действующим законодательством РФ.

## 12. Общие требования:

12.1. Получить разрешение уполномоченного федерального органа исполнительной власти по технологическому надзору на допуск в эксплуатацию присоединяемых электроустановок.

12.2. Сетевой организации осуществить проверку выполнения Заявителем технических условий с последующим оформлением акта о выполнении Заявителем технических условий.

12.3. Решить вопросы организации эксплуатации и балансовой принадлежности вновь сооружаемых электроустановок.

12.4. Сетевой организации установить аппараты защиты на границе балансовой принадлежности в соответствии с требованиями селективности и максимальной мощности энергопринимающих устройств Заявителя.

12.5. Срок действия настоящих технических условий определяется условиями по Договору об осуществлении технологического присоединения к электрическим сетям.

12.6. Настоящие технические условия являются неотъемлемой частью Договора и



вступают в силу с момента заключения Договора.

12.7. По истечении срока действия технических условий или изменении условий заявки Заявитель обязан продлить технические условия.

12.8. В случае расторжения Договора настоящие технические условия считаются недействительными с момента уведомления от ПАО «Россети Ленэнерго».

Приложение № 1.1 к договору № ОД-СПб-513126-20/522542-Э-20 от 20.10.2020 считать утратившим силу.

ПАО «Россети Ленэнерго»

М.п.

ДИРЕКТОР ПО ИВ  
ДЕПАРТАМЕНТА ИВ  
СТРОМАНОВ В.В.  
ПИСЬМО № 128-19 ОТ 08.11.2019

Билдренко А.А.  
тел. 595-12-51



## Приложение Б

 Федеральная служба по надзору в сфере природопользования	
<b>ЛИЦЕНЗИЯ</b>	
Серия 78 № 00085	«09» декабря 2016 г.
<b>На осуществление деятельности по сбору, транспортированию, обработке, утилизации, обезвреживанию, размещению отходов I-IV классов опасности</b> <small>(лицензируемый вид деятельности)</small>	
Виды работ (услуг), выполняемых (оказываемых) в составе лицензируемого вида деятельности, в соответствии с частью 2 статьи 12 Федерального закона «О лицензировании отдельных видов деятельности»:	
<b>сбор отходов III, IV классов опасности, утилизация отходов IV класса опасности, размещение отходов III, IV классов опасности</b> <small>(указываются в соответствии с перечнем работ (услуг), устанавливаемым лицензионным кодексом о лицензировании конкретного вида деятельности)</small>	
Настоящая лицензия предоставлена	
<b>Закрытое акционерное общество «Промотходы»</b> <small>(полное наименование юридического лица)</small>	
<b>ЗАО «Промотходы»</b> <small>(сокращенное наименование юридического лица)</small>	
<b>Закрытое акционерное общество «Промотходы»</b> <small>(фирменное наименование юридического лица)</small>	
Основной государственный регистрационный номер юридического лица (ОГРН)	<b>1024700556693</b>
Идентификационный номер налогоплательщика	<b>4703061004</b>
0001704 ※	



(оборотная сторона)

Место нахождения:  
**188683, Ленинградская область, Всеволожский район, д. Самарка,  
 участок №1**  
(адрес места нахождения юридического лица)

Место осуществления лицензируемого вида деятельности:  
**188683, Ленинградская область, Всеволожский район, д. Самарка,  
 участок №1**  
Указывается адрес мест осуществления работ (услуг), выполняемых (оказываемых) в составе лицензируемого вида деятельности)

Настоящая лицензия предоставлена на срок: **бессрочно**

Настоящая лицензия предоставлена на основании решения лицензирующего органа-приказа от \_\_\_\_\_ № \_\_\_\_\_

Настоящая лицензия переоформлена на основании решения Лицензирующего органа - приказа от «09» декабря 2016 г. № 823-ПР

Настоящая лицензия имеет приложение, являющееся ее неотъемлемой частью на 101 листе

Начальник Департамента  
 Росприроднадзора  
 по Северо – Западному  
 федеральному округу  
(должность уполномоченного лица)  
 М.П.

  
(подпись уполномоченного лица)

**О.Н. Жигилей**  
(Ф,И,О, уполномоченного лица)



## Приложение В

## Ведомость основных объемов работ

№№ п/п	Наименование и техническая характеристика оборудования и материалов или видов монтажных работ	Тип оборудов ания	Ед. изм.	Кол-во	Примечани е
<i>Строительство КЛ-0,4 кВ</i>					
1	Геодезическая разбивка трассы		м	196	
2	Рытье траншеи в грунте II группы вручную.		м/м <sup>3</sup>	196/ 245,0	
3	Устройство песчаной постели под трубы		м <sup>3</sup>	3,78	L=75м.
4	Устройство песчаной постели под один кабель		м <sup>3</sup>	7,5	L=196м.
	под каждый последующий		м <sup>3</sup>	7,0	L=160м.
5	Засыпка траншеи под трубы песком природным карьерным с подвозкой с перемещением до 15 м		м <sup>3</sup>	7,56	L=75м. h=0.1м.
6	Засыпка траншеи под кабели песком природным карьерным с подвозкой с перемещением до 15 м		м <sup>3</sup>	19,6	L=196м. h=0,15м.
7	Окончательная засыпка траншеи песком природным карьерным с подвозкой с перемещением до 15 м		м <sup>3</sup>	199,56	
8	Вывоз грунта на ближайший полигон на расстояние не более 30 км		м <sup>3</sup> /т	245/ 441	1,8т/м <sup>3</sup>
9	Шурфование действующих коммуникаций		м <sup>3</sup> /шт.	30/30	
10	Монтаж труб Ø110 в траншее ПЭ ТЗК ЭНЕРГОПЛАСТ	БК DN110 SN12	м	132	
11	Монтаж труб х/ц Ø100 для ввода в БКТП		м.	4	
12	Монтаж уплотнителей на рабочие трубы	УКПт- 175/55- 300	шт.	23	



№№ п/п	Наименование и техническая характеристика оборудования и материалов или видов монтажных работ	Тип оборудов ания	Ед. изм.	Кол-во	Примечани е
13	Заделка резервных труб глиной.		шт.	2	
14	Сварка труб d110		шт.	2	1 труба – 12 м
15	Герметизация труб d110 уплотнителями после прокладки кабеля	УКПт- 175/55	шт.	23	
16	Прокладка кабеля, в том числе: в траншее	АПвБШп- 1	м	410	
	в ПЭ трубах Ø160 мм	4x240	м	240	
	заводка в БКТП		м	135	
	с креплением к П-образному профилю по подвалу до ГРЩ		м	20	
17	Герметизация вводов кабеля в трубы в БКТП и ГРЩ пеной огнестойкой		шт.	15	
18	Покрытие кирпичом 1-го кабеля в траншее	М125	м/шт.	240/2000	
19	Сверление алмазной коронкой отверстий d=150мм в бетоне для прохода через фундамент до ГРЩ		шт.	4	
20	Монтаж П-образного профиля для крепления кабеля в подвале	ВРФ2920	м/шт	6/3	
21	Покрытие кабеля огнезащитным составом (S=2πrh на 1 м <sup>2</sup> -1,5 кг пасты)	Огракс- ВВ	м <sup>2</sup> /кг	0,15/ 2,0	
22	Монтаж муфт концевых внутренней установки для кабеля АПвБШп-1 сечением 4x240 мм <sup>2</sup>	ЕРКТ- 0063-L12- СЕЕ01	шт.	4	
23	Монтаж муфт соединительных установки для кабеля АПвБШп-1 сечением 4x240 мм <sup>2</sup>	РОЛJ- 01/4x150- 240-T	шт.	1	
<b>Пусконаладочные работы КЛ-0,4 кВ</b>					
24	Фазировка кабельных линий		линия.	2	



№.№ п/п	Наименование и техническая характеристика оборудования и материалов или видов монтажных работ	Тип оборудов ания	Ед. изм.	Кол-во	Примечани е
25	Измерение сопротивления изоляции электроустановок и кабельных линий		изм.	12	
<b>Работы по разборке существующего покрытия</b>					
26	Нарезка швов в асфальтобетоне по ширине траншеи		м	370	
27	Вскрытие асфальтобетонного квартальной территории перед устройством траншеи, в том числе:		м <sup>2</sup> /м <sup>3</sup>	493/20	h=0,1 м
	верхний слой		м <sup>2</sup> /м <sup>3</sup>	493/19,7	h=0,04 м
	нижний слой		м <sup>2</sup> /м <sup>3</sup>	493/29,6	h=0,06 м
28	Вскрытие асфальтобетонного покрытия тротуара перед устройством траншеи, в том числе:		м <sup>2</sup> /м <sup>3</sup>	196/9,8	
	верхний слой		м <sup>2</sup> /м <sup>3</sup>	196/9,8	h=0,05 м
29	Вскрытие плиточного покрытия перед устройством траншеи.		м <sup>2</sup> /м <sup>3</sup>	43/4,3	
30	Выемка щебеночного основания.		м <sup>2</sup> /м <sup>3</sup>	732/158	h=0,15-0,22 м
	<b>Восстановление асфальтобетонного покрытия тротуара</b>				
31	Асфальтобетон плотный мелкозернистый тип А, марки П на граните и БНД 60/90 ГОСТ 9128-2009 - 5 см		м <sup>2</sup> /м <sup>3</sup>	196/10,8	к=1,1
32	Щебень гранитный М 1200 ф.20-40 мм с расклиновкой ф. 10-20 по ГОСТ 8267-93 - 22 см		м <sup>2</sup> /м <sup>3</sup>	196/47,4	к=1,1
	<b>Восстановление асфальтобетонного покрытия квартальной территории</b>				



№№ п/п	Наименование и техническая характеристика оборудования и материалов или видов монтажных работ	Тип оборудов ания	Ед. изм.	Кол-во	Примечани е
33	Асфальтобетон плотный мелкозернистый тип А, марки II на граните и БНД 60/90 ГОСТ 9128-2009 - 4 см		м <sup>2</sup> /м <sup>3</sup>	493/21,7	к=1,1
34	Асфальтобетон песчаный высокопористый марки I на граните и БНД 60/90 ГОСТ 9128-2009 - 6 см		м <sup>2</sup> /м <sup>3</sup>	493/32,5	к=1,1
35	Щебень гранитный М 1200 ф.20-40 мм с расклиновкой ф. 10-20 по ГОСТ 8267-93 - 22 см		м <sup>2</sup> /м <sup>3</sup>	493/119,3	к=1,1
	<b>Восстановление плиточного покрытия.</b>				
36	Щебень гранитный М 1200 ф.20-40 мм с расклиновкой ф. 10-20 по ГОСТ 8267-93 - 15 см		м <sup>2</sup> /м <sup>3</sup>	43/7,1	к=1,1
37	Укладка плитки на гарцовку.		м <sup>2</sup>	43	



Изм.	Номера листов (страниц)				Всего листов (страниц) в документе	Номер документа	Подпись	Дата
	измененных	замененных	новых	аннулированных				

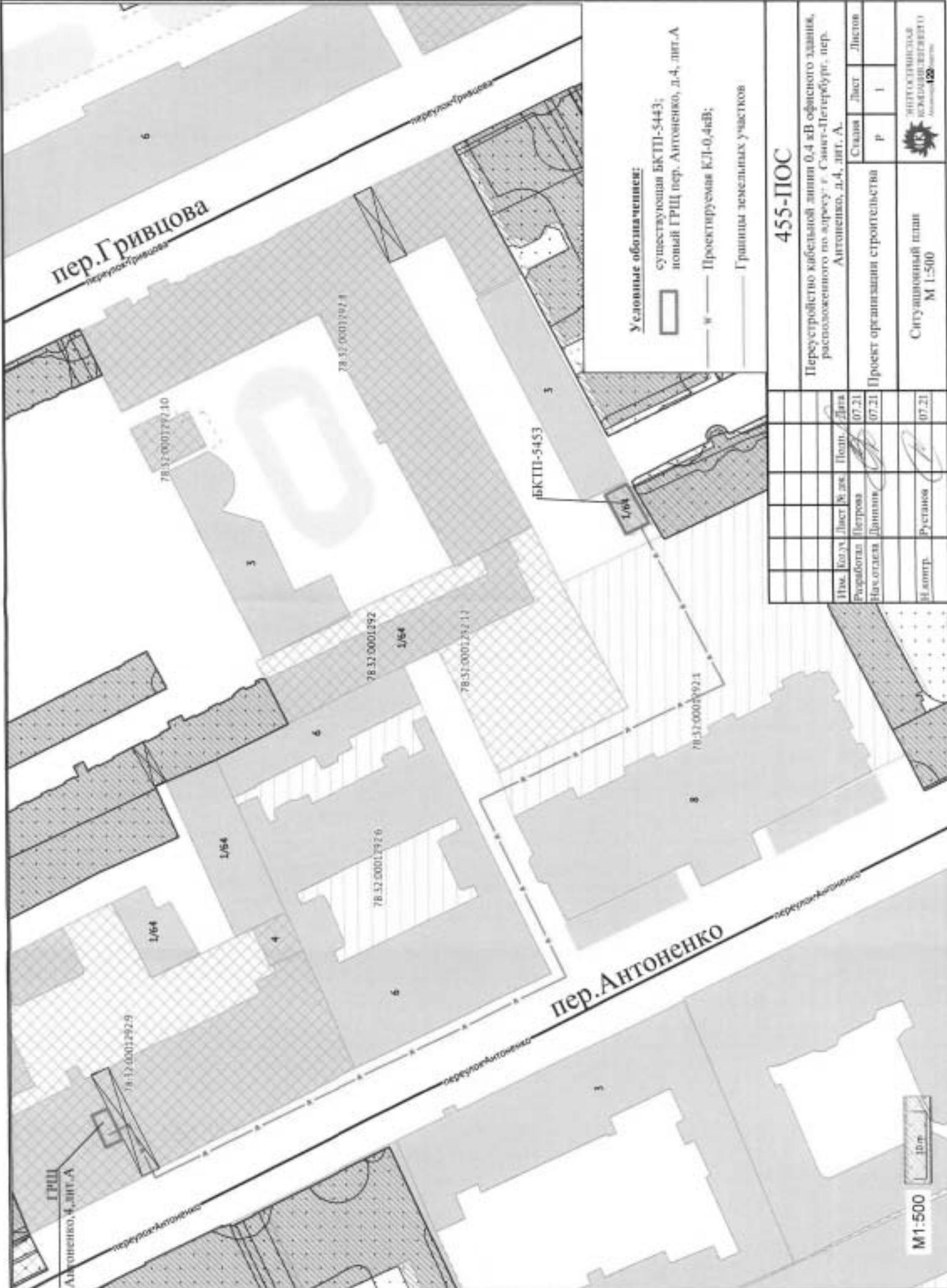

пер. Гривцова  
перекресток Гривцова

пер. Антоненко  
перекресток Антоненко

**Условные обозначения:**

-  существующая БКТП-5443;
-  новый ГРЩ пер. Антоненко, д.4, лит.А
-  проектируемая КЛ-0,4кВ;
-  границы земельных участков

**455-ПОС**

Перустройство кабельной линии 0,4 кВ офисного здания, расположенного по адресу: г. Санкт-Петербург, пер. Антоненко, д.4, лит.А.

Проект организации строительства

Страна	Лист	Листов
Р	1	



Ситуационный план  
М 1:500

Имя	Фамилия	Лист № экз.	Подпись	Дата
Редислова	Петрова			07.21
Нахоткина	Доник			07.21
И.контр.	Русаков			07.21

М1:500



Проектная организация:  
 ООО "Энергетическая компания Лисового"  
 119121, г. Москва, ул. Мясницкая, д. 10/12  
 Контакт: +7 (495) 741-2717

Содержание:  
 1. Техническое задание  
 2. Проектная документация  
 3. Расчеты  
 4. Спецификация  
 5. Пояснительная записка  
 6. Чертежи

Исполнитель:  
 ООО "Энергетическая компания Лисового"  
 119121, г. Москва, ул. Мясницкая, д. 10/12  
 Контакт: +7 (495) 741-2717

АО "Энергетическая компания Лисового"	
ИНН: 50/010/0200000	ОГРН: 5007003888
Юридический адрес: г. Москва, ул. Мясницкая, д. 10/12	Фактический адрес: г. Москва, ул. Мясницкая, д. 10/12
Средств: 100 000 000 руб.	Активов: 100 000 000 руб.
Полное наименование: АО "Энергетическая компания Лисового"	Краткое наименование: АО "Э.К.Л."
Основание для создания: Закон РФ от 09.02.1992 № 223-ФЗ "Об основах законодательства об организации и функционировании биржевых площадях финансового рынка"	Дата основания: 09.02.1992
Основание для реорганизации: Закон РФ от 09.02.1992 № 223-ФЗ "Об основах законодательства об организации и функционировании биржевых площадях финансового рынка"	Дата реорганизации: 09.02.1992
Основание для ликвидации: Закон РФ от 09.02.1992 № 223-ФЗ "Об основах законодательства об организации и функционировании биржевых площадях финансового рынка"	Дата ликвидации: 09.02.1992
Основание для банкротства: Закон РФ от 09.02.1992 № 223-ФЗ "Об основах законодательства об организации и функционировании биржевых площадях финансового рынка"	Дата банкротства: 09.02.1992
Основание для ликвидации: Закон РФ от 09.02.1992 № 223-ФЗ "Об основах законодательства об организации и функционировании биржевых площадях финансового рынка"	Дата ликвидации: 09.02.1992
Основание для банкротства: Закон РФ от 09.02.1992 № 223-ФЗ "Об основах законодательства об организации и функционировании биржевых площадях финансового рынка"	Дата банкротства: 09.02.1992
Основание для ликвидации: Закон РФ от 09.02.1992 № 223-ФЗ "Об основах законодательства об организации и функционировании биржевых площадях финансового рынка"	Дата ликвидации: 09.02.1992
Основание для банкротства: Закон РФ от 09.02.1992 № 223-ФЗ "Об основах законодательства об организации и функционировании биржевых площадях финансового рынка"	Дата банкротства: 09.02.1992



Этот документ является проектной документацией и не подлежит распространению за пределы проектной организации.

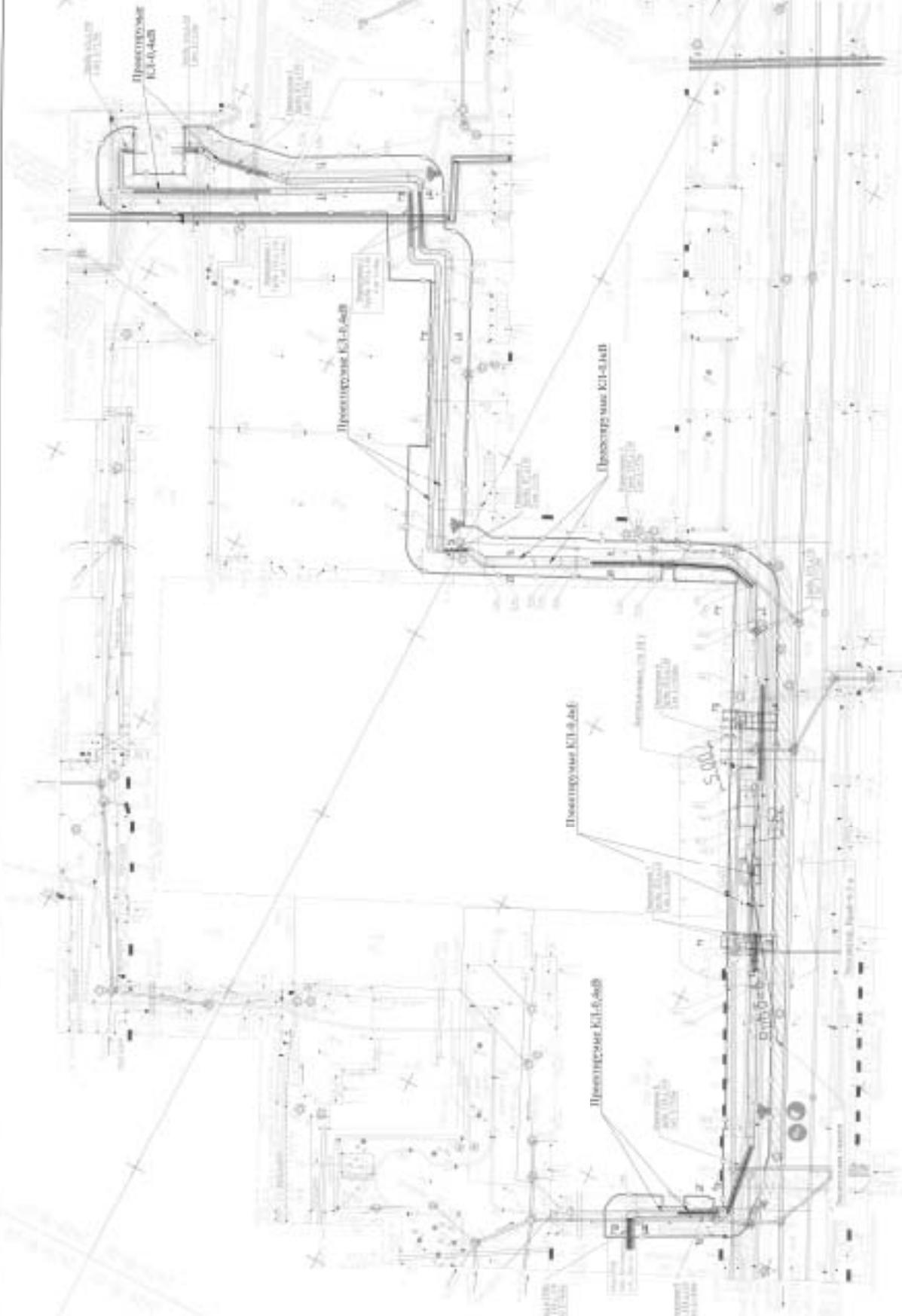

Общий вид распределительной системы в формате DWG

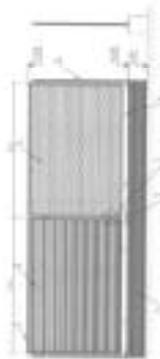

1. Проектная документация  
 2. Проектная документация  
 3. Проектная документация  
 4. Проектная документация  
 5. Проектная документация  
 6. Проектная документация  
 7. Проектная документация  
 8. Проектная документация  
 9. Проектная документация  
 10. Проектная документация

ЛЕГЕНДА	
1	Линейная часть
2	Проектная КЛ-Б-АБ
3	Проектная КЛ-Б-АБ
4	Проектная КЛ-Б-АБ
5	Проектная КЛ-Б-АБ
6	Проектная КЛ-Б-АБ
7	Проектная КЛ-Б-АБ
8	Проектная КЛ-Б-АБ
9	Проектная КЛ-Б-АБ
10	Проектная КЛ-Б-АБ

455-103

Содержание:

№	Наименование	Лист	Всего
1	Проектная документация	1	1
2	Проектная документация	1	1
3	Проектная документация	1	1
4	Проектная документация	1	1
5	Проектная документация	1	1
6	Проектная документация	1	1
7	Проектная документация	1	1
8	Проектная документация	1	1
9	Проектная документация	1	1
10	Проектная документация	1	1



## **Выкопировка из рабочей документации**

**Переустройство кабельной линии 0,4 кВ офисного здания, расположенного по адресу: г. Санкт-Петербург, пер. Антоненко, д.4, лит. А.**

### **РАБОЧАЯ ДОКУМЕНТАЦИЯ**

#### **Раздел 2. Рабочие чертежи**

**Кабельные линии напряжением 0,4кВ**

**455-400-ЭС**



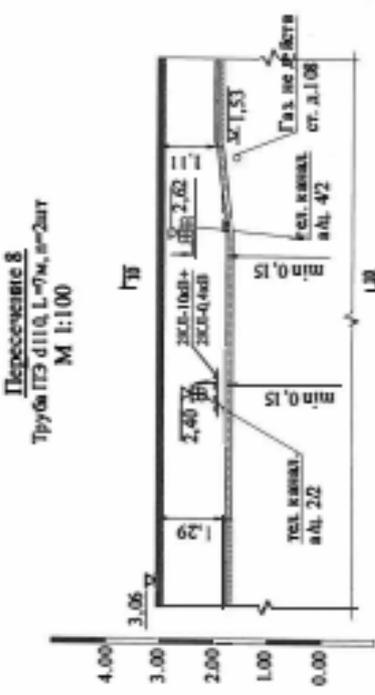
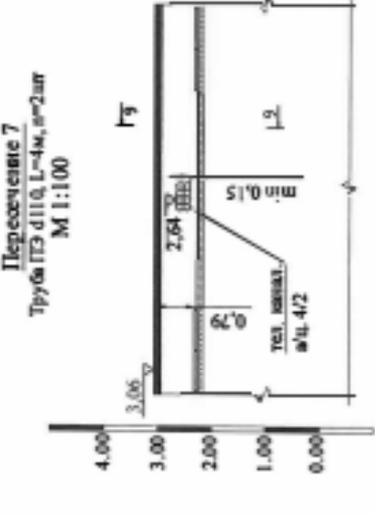
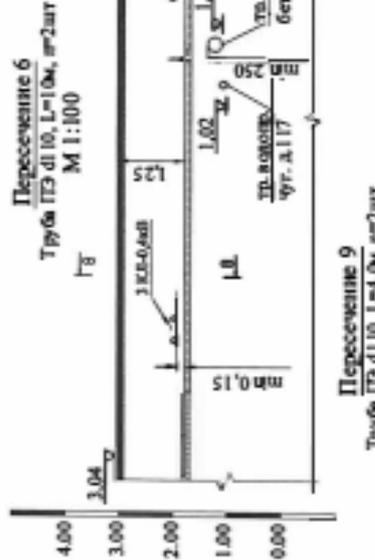
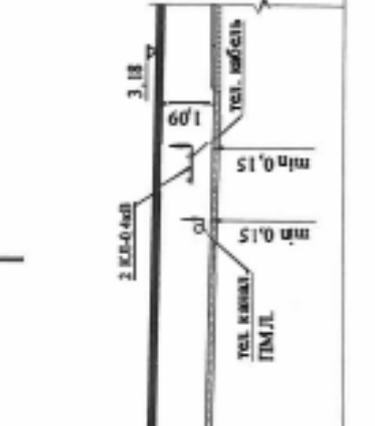
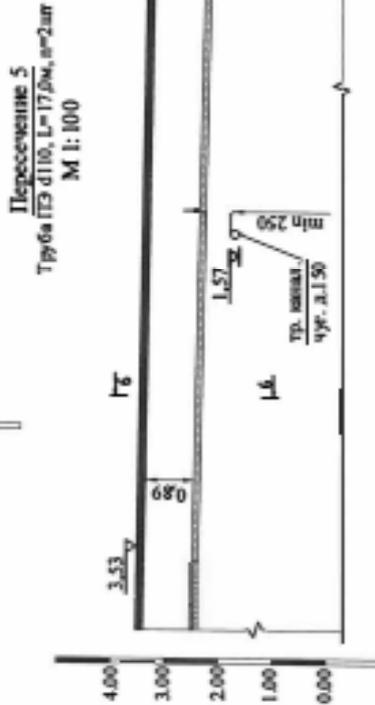
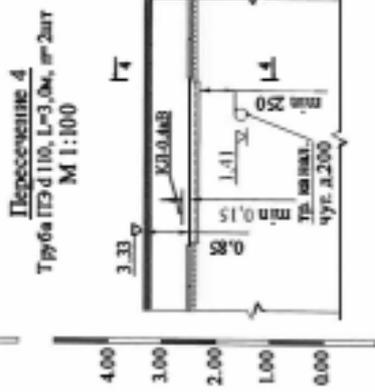
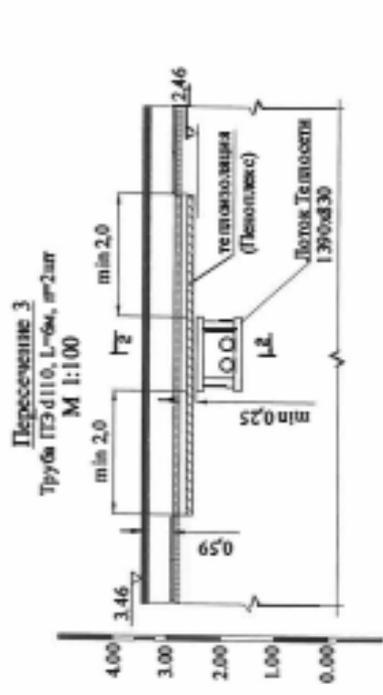
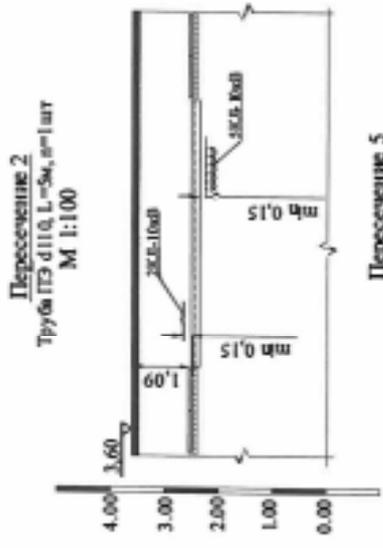
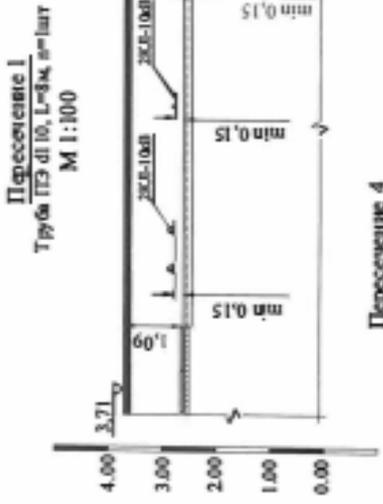

Примечания:  
1. Разрезы см. лист 5

<b>455-400-ЭС</b>			
Перестройка кабельной линии 0,4 кВ офисного здания расположенного по адресу: г. Санкт-Петербург, пер. Автозавод, д.А, лит. А.			
М.ш.	К.в.уч.	Лист	Дата
Разраб.	Колосов	07.21	
Пров.	Труфанов	07.21	
Н. колтур.	Труфанов	07.21	
Нач. отд.	Гумов	07.21	
Кабельные линии направлены 0,4 кВ		Стала	Лист
Профиль пересечений с существующими коммуникациями		Р	5
 ЗЕРТОВСКАЯ КОМПАНИЯ Адрес: пер. Обухов			



АДМИНИСТРАЦИЯ САНКТ-ПЕТЕРБУРГА  
КОМИТЕТ ПО ГОСУДАРСТВЕННОМУ КОНТРОЛЮ,  
ИСПОЛЬЗОВАНИЮ И ОХРАНЕ ПАМЯТНИКОВ ИСТОРИИ И КУЛЬТУРЫ

ПРИКАЗ

ОТ 20 ФЕВРАЛЯ 2001 ГОДА N 15

ОБ УТВЕРЖДЕНИИ СПИСКА ВНОВЬ ВЫЯВЛЕННЫХ ОБЪЕКТОВ, ПРЕДСТАВЛЯЮЩИХ ИСТОРИЧЕСКУЮ, НАУЧНУЮ, ХУДОЖЕСТВЕННУЮ ИЛИ ИНУЮ КУЛЬТУРНУЮ ЦЕННОСТЬ

(с изменениями на 30 сентября 2021 года)

Информация об изменяющих документах

Документ с изменениями, внесенными:

приказом Комитета по государственному контролю, использованию и охране памятников истории и культуры Санкт-Петербурга от 10 мая 2001 года N 48;

приказом Комитета по государственному контролю, использованию и охране памятников истории и культуры Санкт-Петербурга от 12 октября 2001 года N 107;

приказом Комитета по государственному контролю, использованию и охране памятников истории и культуры Санкт-Петербурга от 31 июля 2002 года N 8-92;

приказом Комитета по государственному контролю, использованию и охране памятников истории и культуры Санкт-Петербурга от 15 ноября 2002 года N 8-131;

приказом Комитета по государственному контролю, использованию и охране памятников истории и культуры Санкт-Петербурга от 18 декабря 2002 года N 8-143;

приказом Комитета по государственному контролю, использованию и охране памятников истории и культуры Санкт-Петербурга от 3 марта 2003 года N 8-18;

приказом Комитета по государственному контролю, использованию и охране памятников истории и культуры Санкт-Петербурга от 24 апреля 2003 года N 8-27;

приказом Комитета по государственному контролю, использованию и охране памятников истории и культуры Санкт-Петербурга от 18 июня 2003 года N 8-76;

приказом Комитета по государственному контролю, использованию и охране памятников истории и культуры Санкт-Петербурга от 29 августа 2003 года N 8-114;

приказом Комитета по государственному контролю, использованию и охране памятников истории и культуры Санкт-Петербурга от 17 ноября 2003 года N 8-144;

приказом Комитета по государственному контролю, использованию и охране памятников истории и культуры Санкт-Петербурга от 6 августа 2004 года N 8-102;

приказом Комитета по государственному контролю, использованию и охране памятников истории и культуры Санкт-Петербурга от 15 февраля 2005 года N 8-11;

приказом Комитета по государственному контролю, использованию и охране памятников истории и культуры Санкт-Петербурга от 30 августа 2005 года N 8-80;

приказом Комитета по государственному контролю, использованию и охране памятников истории и культуры Санкт-Петербурга от 9 декабря 2005 года N 8-142;

приказом Комитета по государственному контролю, использованию и охране памятников истории и культуры Санкт-Петербурга от 29 декабря 2005 года N 8-154(1);

приказом Комитета по государственному контролю, использованию и охране памятников истории и культуры Санкт-Петербурга от 30 января 2006 года N 8-5;

приказом Комитета по государственному контролю, использованию и охране памятников истории и культуры Санкт-Петербурга от 21 марта 2006 года N 8-26;

приказом Комитета по государственному контролю, использованию и охране памятников истории и культуры Санкт-Петербурга от 11 мая 2006 года N 8-43;

приказом Комитета по государственному контролю, использованию и охране памятников истории и культуры Санкт-Петербурга от 2 июня 2006 года N 8-61;

приказом Комитета по государственному контролю, использованию и охране памятников истории и культуры Санкт-Петербурга от 14 июня 2006 года N 8-62;

приказом Комитета по государственному контролю, использованию и охране памятников истории и культуры Санкт-Петербурга от 29 июня 2006 года N 8-69;

приказом Комитета по государственному контролю, использованию и охране памятников истории и культуры Санкт-Петербурга от 3 июля 2006 года N 8-76;

приказом Комитета по государственному контролю, использованию и охране памятников истории и культуры Санкт-Петербурга от 3 июля 2006 года N 8-77;

приказом Комитета по государственному контролю, использованию и охране памятников истории и культуры Санкт-Петербурга от 15 сентября 2006 года N 8-112;

[расположением КГИОП Санкт-Петербурга от 20 сентября 2021 года N 209-оп;](#)  
[расположением КГИОП Санкт-Петербурга от 20 сентября 2021 года N 210-оп;](#)  
[расположением КГИОП Санкт-Петербурга от 20 сентября 2021 года N 211-оп;](#)  
[расположением КГИОП Санкт-Петербурга от 28 сентября 2021 года N 227-оп;](#)  
[расположением КГИОП Санкт-Петербурга от 28 сентября 2021 года N 229-оп;](#)  
[расположением КГИОП Санкт-Петербурга от 28 сентября 2021 года N 230-оп;](#)  
[расположением КГИОП Санкт-Петербурга от 30 сентября 2021 года N 234-оп;](#)  
[расположением КГИОП Санкт-Петербурга от 30 сентября 2021 года N 235-оп;](#)  
[расположением КГИОП Санкт-Петербурга от 30 сентября 2021 года N 236-оп;](#)  
[расположением КГИОП Санкт-Петербурга от 30 сентября 2021 года N 237-оп;](#)  
[расположением КГИОП Санкт-Петербурга от 30 сентября 2021 года N 238-оп;](#)  
[расположением КГИОП Санкт-Петербурга от 30 сентября 2021 года N 239-оп;](#)  
[расположением КГИОП Санкт-Петербурга от 30 сентября 2021 года N 240-оп;](#)  
[расположением КГИОП Санкт-Петербурга от 30 сентября 2021 года N 241-оп.](#)

В целях обеспечения сохранности расположенных на территории Санкт-Петербурга объектов, представляющих историческую, научную, художественную или иную культурную ценность, и на основании [пунктов 12, 13, 14 Инструкции о порядке учета, обеспечения сохранности, содержания, использования и реставрации недвижимых памятников истории и культуры](#), утвержденной [приказом Минкультуры СССР от 13.05.86 N 203](#),

приказываю:

1. Утвердить прилагаемый Список вновь выявленных объектов, представляющих историческую, научную, художественную или иную культурную ценность, одобренный [постановлением Правительства Санкт-Петербурга от 12.02.2001 N 7 "О перечне объектов, представляющих историческую, научную, художественную или иную культурную ценность"](#).

2. Ввести в действие Список вновь выявленных объектов, представляющих историческую, научную, художественную или иную культурную ценность, с даты подписания настоящего приказа.

3. Работникам КГИОП в своей деятельности руководствоваться Списком вновь выявленных объектов, представляющих историческую, научную, художественную или иную культурную ценность, с даты введения его в действие.

4. Первому заместителю председателя КГИОП - начальнику Управления по охране и использованию памятников Таратыновой О.В. организовать работу:

4.1. По расторжению охранных обязательств, заключенных с собственниками и пользователями объектов, не указанных в утвержденном Списке вновь выявленных объектов, представляющих историческую, научную, художественную или иную культурную ценность.

4.2. По заключению охранных обязательств с пользователями и собственниками объектов, указанных в утвержденном Списке вновь выявленных объектов, представляющих историческую, научную, художественную или иную культурную ценность.

5. Заместителю председателя КГИОП - начальнику Управления государственного учета памятников Кирикову Б.М.:

5.1. Организовать направление заверенных копий Списка вновь выявленных объектов, представляющих историческую, научную, художественную или иную культурную ценность, в КУГИ, КГА, КЗРиЗ, ГУЮ "Городское бюро регистрации прав на недвижимость", территориальные управления административных районов Санкт-Петербурга, Нотариальную палату Санкт-Петербурга.

5.2. Организовать опубликование настоящего приказа и утвержденного Списка вновь выявленных объектов, представляющих историческую, научную, художественную или иную культурную ценность, в информационно-правовой системе "Кодекс".

6. Заместителю председателя КГИОП - начальнику Управления инвестиционных программ, лицензирования, экспертизы и приватизации памятников Комлеву А.В. организовать передачу в отделы и сектора Управления по охране и использованию памятников утвержденного Списка вновь выявленных объектов, представляющих историческую, научную, художественную или иную культурную ценность, в электронной форме.

7. Контроль за выполнением настоящего приказа возложить на заместителя председателя КГИОП - начальника Управления государственного учета памятников Кирикова Б.М.

Председатель КГИОП  
Н.И.Явейн

**УТВЕРЖДЕН**  
**приказом председателя КГИОП**  
**от 20 февраля 2001 года N 15**

**СПИСОК ВНОВЬ ВЫЯВЛЕННЫХ ОБЪЕКТОВ, ПРЕДСТАВЛЯЮЩИХ ИСТОРИЧЕСКУЮ, НАУЧНУЮ, ХУДОЖЕСТВЕННУЮ ИЛИ ИНУЮ КУЛЬТУРНУЮ ЦЕННОСТЬ**

(с изменениями на 30 сентября 2021 года)

Из настоящего Списка вновь выявленных объектов культурного наследия исключен объект "Дом Рогова", расположенный по адресу: Санкт-Петербург, Щербаков пер., 17/3, лит.А - распоряжением КГИОП Санкт-Петербурга от 21 июня 2012 года N 10-104.

На основании распоряжения КГИОП Санкт-Петербурга от 26 июня 2015 года N 10-289 в единый государственный реестр объектов культурного наследия (памятников истории и культуры) народов Российской Федерации в качестве объекта культурного наследия регионального значения включен памятник "Земляная крепость "Осиновая Роща", XVIII в. (местоположение объекта: Санкт-Петербург, поселок Парголово, Осиновая Роща, между д.6, корпус 2, литера А и д.6, корпус 1, литера А, по Южковскому шоссе, д.12, литера АЛ и д.22, литера А, по Приозерскому шоссе).

Санкт-Петербург

Градостроительство и архитектура

КОМИТЕТ ПО ГОСУДАРСТВЕННОМУ КОНТРОЛЮ, ИСПОЛЬЗОВАНИЮ И ОХРАНЕ ПАМЯТНИКОВ ИСТОРИИ И КУЛЬТУРЫ

АДМИРАЛТЕЙСКИЙ АДМИНИСТРАТИВНЫЙ РАЙОН

N л/п	Наименование объекта	Датировка	Авторы	Местонахождение	Техническое состояние	Заключение экспертизы
1	2	3	4	5	6	7
1	Дом Т.В.Макаровой	1879-1880	арх. А.Х.Кольб	Адмиралтейская наб., 6; Азовский пер., 2; Черноморский пер., 3	среднее	Рекомендовать к включению в Список вновь выявленных объектов, представляющих историческую, научную, художественную или иную культурную ценность (экспертное заключение от 20.03.2000)
2	Объект исключен с 19 января 2017 года - <u>распоряжением КГИОП Санкт-Петербурга от 13 января 2017 года N 6-р.</u> - См. предыдущую редакцию					
3	Объект исключен - <u>распоряжением КГИОП Санкт-Петербурга от 20 октября 2017 года N 474-р.</u> - См. предыдущую редакцию					
4	Дом В.Г.Никонова	1827 1852	арх. П.П.Гендриков (?) архитекторы Н.П.Гребенка, И.И.Климов	Адмиралтейского кан.наб., 7	среднее	-/-
5	Объект исключен - <u>распоряжением КГИОП Санкт-Петербурга от 20 октября 2017 года N 476-р.</u> - См. предыдущую редакцию					
6	Дом Г.Радинга (А.Ф.Пистолькорс)	конец XVIII - начало XIX века; 1875, перестройка корпуса по Галерной улице	автор не установлен  арх. Н.Ф.Беккер	Адмиралтейского кан.наб., 25; Галерная ул., 50	среднее	-/-
7	Дом Л.И.Штиглица (Запасной дворец вел.кн.Павла Александровича)	1824; 1894, строительство корпуса по Галерной улице	автор не установлен арх. С.А.Поленов	Адмиралтейского кан.наб., 29; Галерная ул., 54	среднее	-/-
8	Дом М.Маркевича	XVIII век; 1845	автор не установлен арх. И.Д.Корсини	Английская наб., 12; Галерная ул., 11	хорошее	-/-
9	Пункт исключен - <u>распоряжением Комитета по государственному контролю, использованию и охране памятников истории и культуры Санкт-Петербурга от 20.09.2010 N 10-17.</u> - См. предыдущую редакцию					
10	Дом С.П.Горсткова (С.М.Толстого)	XVIII век; 1869; 1884, надстройка; 1885, переоформление фасада по набережной	автор не установлен арх. Ц.А.Кавос арх. И.П.Маас арх. А.С.Хренов	Английская наб., 22; Замятин пер., 1	среднее	-/-
11	Пункт исключен - <u>распоряжением Комитета по государственному контролю, использованию и охране памятников истории и культуры Санкт-Петербурга от 20.09.2010 N 10-17.</u> - См. предыдущую редакцию					
12	Пункт исключен - <u>распоряжением Комитета по государственному контролю, использованию и охране памятников истории и культуры Санкт-Петербурга от 20.09.2010 N 10-17.</u> - См. предыдущую редакцию					
13	Пункт исключен - <u>распоряжением Комитета по государственному контролю, использованию и охране памятников истории и культуры Санкт-Петербурга от 20.09.2010 N 10-17.</u> - См. предыдущую редакцию					
14	Пункт исключен - <u>распоряжением Комитета по государственному контролю, использованию и охране памятников истории и культуры Санкт-Петербурга от 20.09.2010 N 10-17.</u> - См. предыдущую редакцию					
15	Пункт исключен - <u>распоряжением Комитета по государственному контролю, использованию и охране памятников истории и культуры Санкт-Петербурга от 20.09.2010 N 10-17.</u> - См. предыдущую редакцию					

15.1	Пункт исключен - распоряжение Комитета по государственному контролю, использованию и охране памятников истории и культуры Санкт-Петербурга от 20.09.2010 N 10-17, - См. предыдущую редакцию					
15.2	Пункт исключен - распоряжение Комитета по государственному контролю, использованию и охране памятников истории и культуры Санкт-Петербурга от 20.09.2010 N 10-17, - См. предыдущую редакцию					
16	Пункт исключен - распоряжение Комитета по государственному контролю, использованию и охране памятников истории и культуры Санкт-Петербурга от 20.09.2010 N 10-17, - См. предыдущую редакцию					
16.1	Пункт исключен - распоряжение Комитета по государственному контролю, использованию и охране памятников истории и культуры Санкт-Петербурга от 20.09.2010 N 10-17, - См. предыдущую редакцию					
16.2	Пункт исключен - распоряжение Комитета по государственному контролю, использованию и охране памятников истории и культуры Санкт-Петербурга от 20.09.2010 N 10-17, - См. предыдущую редакцию					
17	Объект исключен с 23 марта 2017 года - распоряжение КГИОП Санкт-Петербурга от 22 марта 2017 года N 125-р, - См. предыдущую редакцию					
18	Объект исключен с 23 марта 2017 года - распоряжение КГИОП Санкт-Петербурга от 22 марта 2017 года N 125-р, - См. предыдущую редакцию					
19	Объект исключен с 12 марта 2018 года - распоряжение КГИОП Санкт-Петербурга от 2 марта 2018 года N 87-р, - См. предыдущую редакцию					
20	Объект исключен с 14 апреля 2017 года - распоряжение КГИОП Санкт-Петербурга от 5 апреля 2017 года N 158-р, - См. предыдущую редакцию					
21	Объект исключен - распоряжение КГИОП Санкт-Петербурга от 20 октября 2017 года N 477-р, - См. предыдущую редакцию					
22	Пункт исключен - распоряжение Комитета по государственному контролю, использованию и охране памятников истории и культуры Санкт-Петербурга от 20.09.2010 N 10-17, - См. предыдущую редакцию					
23	Объект исключен - распоряжение КГИОП Санкт-Петербурга от 20 октября 2017 года N 475-р, - См. предыдущую редакцию					
24	Дом Е.Ф.Броца	1837	арх. А.М.Болотов	Антоненко пер., 6	хорошее	↕
25	Жилый дом	2-я половина XVIII века; 1813 (?), расширение	авторы не установлены	Антоненко пер., 10; Казанская ул., 31	плохое	↕
26	Доходный дом Санкт-Петербургского мещанского общества	1911-1912	арх. Н.К.Грлишиников	Бородинская ул., 1; Фонтанки р.наб., 88	хорошее	↕
27	Жилый дом театральных работников	1934-1938 год	арх. А.А.Оль, гражд. инж. В.Г.Гевирц, инж. Н.И.Смирнов, ст.А.Е.Громов	Бородинская ул., 13, лит.А	среднее	↕
(Пункт в редакции приказа Комитета по государственному контролю, использованию и охране памятников истории и культуры Санкт-Петербурга от 3 июля 2006 года N 8-76 - см. предыдущую редакцию)						
28	Объект исключен - распоряжение КГИОП Санкт-Петербурга от 27 февраля 2015 года N 10-84, - См. предыдущую редакцию					
29	Здание лечебницы Александровской общины сестер милосердия Красного Креста	1884-1886, строительство лицевого корпуса с примыкающими церковным и дворовым флигелями; 1895, расширение лицевого корпуса; 1901, надстройка и перестройка дворового флигеля; 1907, расширение лицевого корпуса, (лицевой корпус надстроен)	арх. Д.Д.Зайцев  арх. Д.Д.Зайцев  автор не установлен  инж. Н.А.Васильев	Бронницкая ул., 9	среднее	↕
30	Дом А.С.Щербатова	1905-1907	гражд. инж. Л.В.Котов	Бронницкая ул., 14; Серпуховская ул., 13	хорошее	↕
31	Комплекс центральной электрической станции Бельгийского акционерного общества "Электрическое освещение Санкт-Петербурга"	1898-1899	арх. П.С.Самсонов, гражд. инж. Н.Ф.Савельев	Введенский кан., 2; Фонтанки р.наб., 104	среднее	↕
31.1	Административное здание	1898-1899	арх. П.С.Самсонов, гражд. инж. Н.Ф.Савельев	там же	среднее	↕
31.2	Машинный зал и четыре дымовые трубы	1898-1899	арх. П.С.Самсонов, гражд. инж. Н.Ф.Савельев	там же	среднее	↕
31.3	Жилый дом	1898-1899	арх. П.С.Самсонов, гражд. инж. Н.Ф.Савельев	там же	среднее	↕
32	Дом А.И.Балаева	1914	гражд. инж.	Верейская ул., 11	среднее	↕

RU EN

Версия для слабовидящих: [Возврат к списку](#)

Принципы Санкт-Петербурга  
**Комитет по государственному контролю, использованию и охране памятников истории и культуры**

- КГИОП
- Государственные услуги
- Часть заданных адресов
- Документы
- Государственный учет
- Государственный кадастр

- Программы сохранения объектов культурного наследия
- Зоны охраны
- Планы реставрации
- Государственные историко-культурные заповедники
- Санкт-Петербург и всемирное наследие

- Совет по сохранению культурного наследия при Правительстве Санкт-Петербурга
- Обращение граждан в организации
- Противодействие коррупции
- Электронная приемная
- Полезная информация
- Проект клуба КГИОП
- КОНТАКТЫ

Перечень объектов культурного наследия и выделенные объекты культурного наследия на территории Санкт-Петербурга

## Дом Е.Ф. Брюна

Наименование объекта

Наименование объекта  
Дом Е.Ф. Брюна

Время возникновения объекта, описания сооружений

1827

Наименование объекта

Антоновск пер., 6

Категория охраны культурного значения объекта  
Выделенный объект культурного наследия

Наименование и реализация мероприятий-проездов акта органа государственной власти и исполнительного органа государственной власти на государственную охрану

Проект постановления КГИОП № 18 от 20.03.2001

Вид объекта

Памятник



Другое



ЭНЕРГОСЕРВИСНАЯ  
КОМПАНИЯ ЛЕНЭНЕРГО  
КОММУНАЛЬНО-ХОЗЯЙСТВЕННОЕ ПРЕДПРИЯТИЕ

191124, г. Санкт-Петербург, Синодская наб., д.60-62  
В (812) 449-02-36, lenserv.ru

ОКПО 30613674, ОГРН 1117947478715  
ИНН/КПП 7810846884/784201001

25.01.2021 № АКД/16/2150

На № \_\_\_\_\_ от \_\_\_\_\_

Информационное письмо

Эксперту

Соболеву В.Ю.

Уважаемый Владислав Юрьевич!

Между АО «Объединенная судостроительная компания» и АО «Энергосервисная компания Ленэнерго» заключен договор от 15.03.2021 №5/31/2021 на выполнение проектно-изыскательских работ на переустройство кабельной линии 0,4 кВ офисного здания, расположенного по адресу: г. Санкт-Петербург, пер. Антоненко, д.4, лит. А.

Согласно части 1 статьи 57.3 Градостроительного кодекса Российской Федерации градостроительный план земельного участка выдается в целях обеспечения субъектов градостроительной деятельности информацией, необходимой для архитектурно-строительного проектирования, строительства, реконструкции объектов капитального строительства в границах земельного участка.

Согласно части 10.1. статьи 1 Градостроительного кодекса Российской Федерации кабельные линии 0,4 кВ являются линейными объектами, а не объектом капитального строительства.

Генеральный директор

И.В. Филиппенко