

Акт

по результатам государственной историко-культурной экспертизы проектной документации на проведение работ по сохранению объекта культурного наследия федерального значения «Корпус просфорный с северными воротами главного двора», 1740-1750 –е гг.,(проект), арх. Расторгуев М.Д., арх. Росси И.Л., арх. Трезини П.-А., 1761-1771 гг., (строительство), 1840 г., арх. Комаров А.З., входящего в состав объекта культурного наследия федерального значения «Алекса́ндро-Невская Лавра», расположенного по адресу: Санкт- Петербург, набережная реки Монастырки, д.1, литера Г (р. Монастырки наб., 1), предусмотренных проектом: «Проектная документация по сохранению объекта культурного наследия», выполненным ООО «СтройПроект» в 2021 г., шифр: 20000035-836-6

г. Санкт-Петербург

18 октября 2021 г.

Настоящая государственная историко-культурная экспертиза проведена тремя независимыми экспертами В.И. Бубновым, Н.Б. Глинской, М.Ф. Прокофьевым в составе экспертной комиссии (см. Приложение № 16. Протоколы заседаний экспертной комиссии) на основании договоров на проведение государственной историко-культурной экспертизы № 27-09/21-Э-01, № 27-09/21-Э-02, № 27-09/21-ГИКЭ-03 от 27 сентября 2021 г.

1. Дата начала и дата окончания проведения экспертизы:

Настоящая государственная историко-культурная экспертиза проведена в период с «27» сентября 2021 года по «18» октября 2021 года.

2. Место проведения экспертизы:

г. Санкт-Петербург.

3. Заказчик экспертизы:

ООО «СтройПроект», 125080, г. Москва, Волоколамское шоссе, д. 1, строен. 1, этаж 5, пом. VI, ком. 30б, оф. 77. ИНН 7743204688. Генеральный директор: Т.А. Афанасьева.

Государственная историко-культурная экспертиза проведена экспертной комиссией в следующем составе: председатель экспертной комиссии – **Прокофьев Михаил Федорович**; секретарь экспертной комиссии – **Глинская Наталия Борисовна**; эксперт – **Бубнов Владимир Иванович**.

4. Сведения об экспертах:

Фамилия, имя, отчество	Бубнов Владимир Иванович;
Образование	Высшее Ленинградский ордена Ленина ордена Трудового Красного Знамени государственный университет им. А.А. Жданова. 1971 г.
Специальность	химик-технолог
Стаж работы по профессии	48 лет
Место работы и должность	НИиПИ «СПЕЦРЕСТАВРАЦИЯ», ИНН 7838023922, главный технолог.
Реквизиты решения уполномоченного органа по аттестации экспертов на проведение экспертизы	Аттестован как эксперт по проведению государственной историко-культурной экспертизы Минкультуры России приказом № 142 от 04.02.2021 г. (п.1).
Профиль экспертной деятельности	- проектная документация на проведение работ по сохранению объектов культурного наследия;

Фамилия, имя, отчество	Глинская Наталия Борисовна
Образование	высшее. Санкт-Петербургский Государственный Академический Институт Живописи, Скульптуры и Архитектуры имени И. Е. Репина.
Специальность	Искусствовед
Стаж работы по профессии	43 года
Место работы и должность	заместитель генерального директора ООО «Научно-проектный реставрационный центр», ИНН 780236853944;
Реквизиты решения уполномоченного органа по аттестации экспертов на проведение экспертизы	Аттестована как эксперт по проведению государственной историко-культурной экспертизы Минкультуры России приказом № 2032 от 25.12.2019 г. (п. 5); внесение изменений – Приказ Минкультуры России № 596 от 30.04.2021 г.
Профиль экспертной деятельности	- выявленные объекты культурного наследия в целях обоснования целесообразности включения данных объектов в реестр; - документы, обосновывающие включение объектов культурного наследия в реестр; - документы, обосновывающие изменение категории историко-культурного значения объекта культурного наследия; - проектная документация на проведение работ по сохранению объектов культурного наследия.

Фамилия, имя, отчество	Прокофьев Михаил Федорович
Образование	Высшее Ленинградский Государственный Университет имени А.А. Жданова.
Специальность	Историк
Стаж работы по профессии	40 лет
Место работы и должность	генеральный директор ООО «Научно-проектный реставрационный центр», ИНН 780236853944;

Реквизиты решения уполномоченного органа по аттестации экспертов на проведение экспертизы	Аттестован как эксперт по проведению государственной историко-культурной экспертизы Минкультуры России приказом № 2032 от 25.12.2019 г. (п. 21)
Профиль экспертной деятельности	<ul style="list-style-type: none"> - выявленные объекты культурного наследия в целях обоснования целесообразности включения данных объектов в реестр; - документы, обосновывающие включение объектов культурного наследия в реестр. - документы, обосновывающие изменение категории историко-культурного значения объекта культурного наследия; - документы, обосновывающие исключение объектов культурного наследия из реестра; - проектная документация на проведение работ по сохранению объектов культурного наследия.

Отношения к заказчику:

Эксперты:

- не имеют родственных связей с заказчиком (его должностными лицами, работниками и т.д.);
- не состоят в трудовых отношениях с заказчиком;
- не имеют долговых или иных имущественных обязательств перед заказчиком;
- не владеют ценными бумагами, акциями (долями участия, паями в уставных капиталах) заказчика;
- не заинтересованы в результатах исследований и решении, вытекающем из настоящего заключения экспертизы, с целью получения выгоды в виде денег, ценностей, иного имущества, услуг имущественного характера или имущественных прав для себя, или третьих лиц.

5. Информация о том, что в соответствии с законодательством Российской Федерации эксперты несут ответственность за достоверность сведений, изложенных в заключении:

Настоящим подтверждаем, что мы несем ответственность за достоверность сведений, изложенных в заключении экспертизы, в соответствии с законодательством Российской Федерации.

Председатель экспертной комиссии:

Прокофьев М.Ф.

(подписано усиленной квалифицированной электронной подписью)

Ответственный секретарь экспертной комиссии:

Глинская Н.Б.

*(подписано усиленной
квалифицированной электронной
подписью)*

Член экспертной комиссии:

Бубнов В.И.

*(подписано усиленной
квалифицированной электронной
подписью)*

6. Цель и объект экспертизы

6.1. Цель проведения государственной историко-культурной экспертизы:

- определение соответствия проектной документации – «Проектная документация по сохранению объекта культурного наследия», выполненной ООО «СтройПроект» в 2021 г., шифр: 20000035-836-6 и разработанной для проведения работ по сохранению объекта культурного наследия федерального значения «Корпус просфорный с северными воротами главного двора», 1740-1750–е гг., (проект), арх. Расторгуев М.Д., арх. Росси И.Л., арх. Трезини П.-А., 1761-1771 гг., (строительство), 1840 г., арх. Комаров А.З., входящего в состав объекта культурного наследия федерального значения «Александро-Невская Лавра», расположенного по адресу: Санкт- Петербург, набережная реки Монастырки, д.1, литера Г (р. Монастырки наб., 1), требованиям законодательства Российской Федерации в области государственной охраны объектов культурного наследия.

6.2. Объект государственной историко-культурной экспертизы:

- проектная документация на проведение работ по сохранению объекта культурного наследия федерального значения «Корпус просфорный с северными воротами главного двора», 1740-1750–е гг., (проект), арх. Расторгуев М.Д., арх. Росси И.Л., арх. Трезини П.-А., 1761-1771 гг., (строительство), 1840 г., арх. Комаров А.З., входящего в состав объекта культурного наследия федерального значения «Александро-Невская Лавра», расположенного по адресу: Санкт- Петербург, набережная реки Монастырки, д.1, литера Г (р. Монастырки наб., 1): «Проектная документация по сохранению объекта культурного наследия», разработанная ООО «СтройПроект» в 2021 г., шифр: 20000035-836-6.

7. Перечень документов, представленных Заявителем:

- Проектная документация на проведение работ по сохранению объекта культурного наследия федерального значения «Корпус просфорный с северными воротами главного двора», входящего в состав объекта культурного наследия федерального значения «Александро-Невская Лавра», расположенного по адресу: Санкт-Петербург, набережная реки Монастырки, д.1, литера Г: «Проектная документация по сохранению объекта культурного наследия», разработанная ООО «СтройПроект» в 2021 г., шифр: 20000035-836-6;

– Копия распоряжения КГИОП от 24.11.2014 №10-747 «Об утверждении границ и режима использования территории объекта культурного наследия федерального значения «Александро-Невская Лавра» (см. приложение № 6);

- Приказ Министерства культуры Российской Федерации от 11 декабря 2015 г. № 27765-р «О регистрации объекта культурного наследия федерального значения «Корпус просфорный с северными воротами главного двора», 1740-е-1750-е гг. (проект), 1761-1771 гг. (строительство), 1840 г., входящего в состав объекта культурного наследия федерального значения «Александровская лавра», XV III-XX вв. (г. Санкт-Петербург), в едином государственном реестре объектов культурного наследия (памятников истории и культуры) народов Российской Федерации» (см. приложение № 5);
- Задание КГИОП от 19 июня 2020г. № 01-52-1300/20 на проведение работ по сохранению объекта культурного наследия (памятника истории и культуры) народов Российской Федерации (ремонт и реставрация фасадов, включая столярные заполнения) (копия) (см. приложение № 4);
- Задание КГИОП от 27 августа 2020г. № 01-52 -2120 на проведение работ по сохранению объекта культурного наследия (памятника истории и культуры) народов Российской Федерации (гидроизоляция заглубленной части здания) (копия) (см. приложение № 4);
- Задание КГИОП от 28 сентября 2020г. № 01-52-2119/20 на проведение работ по сохранению объекта культурного наследия (памятника истории и культуры) народов Российской Федерации (ремонт и реставрация интерьеров объекта) (копия) (см. приложение № 4);
- Копия распоряжения КГИОП «Об определении предмета охраны объекта культурного наследия федерального значения «Корпус просфорный с северными воротами главного двора» от 28.08.2014 №10-534 (см. приложение № 6);
- Копия распоряжения КГИОП «Об утверждении охранного обязательства собственника или иного законного владельца объекта культурного наследия федерального значения «Корпус просфорный с северными воротами главного двора», от 10.09.2019 №07-19-415/19 (см. приложение № 6);
- Копия Паспорта объекта культурного наследия, составленного 27.05.2019 (см. приложение № 6);
- Технический паспорт на здание, наб. р. Монастырки, д. 1, литер Г, 1998 г., и ведомость помещений и их площадей, наб. р. Монастырки, д. 1, литер Г, 2004 г. (см. приложение № 7);
- Выписка из реестра федерального имущества №206/3 от 29.03.2017 г.; (см. приложение № 8);
- Распоряжение № 94 по Санкт-Петербургскому Епархиальному управлению Русской Православной Церкви (Московский патриархат) от 30 сентября 2004 г. (см. приложение № 9);
- Договор № 00-ЗБС-0144 безвозмездного срочного пользования земельным участком от 20.04.2012 (см. приложение № 10);
- Кадастровый паспорт земельного участка от 05.08.2011 №10290 (см. приложение № 11);
- Распоряжение ТУ Росимущества в городе Санкт-Петербурге об использовании земельного участка от 17 апреля 2012 г. № 250-р (см. приложение № 12);

– Выписки из ЕГРН на здание и на земельный участок от 21.09.2021 г. (см. приложение № 13).

8. Сведения об обстоятельствах, повлиявших на процесс проведения и результат государственной историко-культурной экспертизы:

По данным геоинформационной системы Санкт-Петербурга «РГИС», по адресу набережная реки Монастырки, д. 1. литера Г располагается объект недвижимости, одной из частей которого является объект культурного наследия федерального значения «Корпус просфорный с северными воротами главного двора», 1740-1750 –е гг.,(проект), арх. Расторгуев М.Д., арх. Росси И.Л., арх. Трезини П.-А., 1761-1771 гг., (строительство), 1840 г., арх. Комаров А.З., второй частью рассматриваемого объекта недвижимости является объект культурного наследия федерального значения «Корпус митрополичий с двумя башнями», 1740-1750 –е гг.,(проект), арх. Расторгуев М.Д., арх. Росси И.Л., арх. Трезини П.-А., 1756-1764 гг., (строительство), 1861-1864 гг., арх. Горностаев А.М., арх. Карпов Г.И., 1896-1897 гг., арх. Шишко Л.П., а третьей - объект культурного наследия федерального значения «Семинарский корпус с южными воротами главного двора», 1740-е-1750-е гг. (проект), арх. Трезини П.-А., арх. Росси И.Л., арх. Расторгуев М.Д., 1756-1764 гг. (строительство), 1958-1962 гг. (реконструкция) (см. приложение № 6 к настоящему акту «Копии документов КГИОП»). Все три объекта культурного наследия входят в состав объекта культурного наследия федерального значения «Алекса́ндро-Невская Лавра» и располагаются по адресу: Санкт- Петербург, набережная реки Монастырки, д.1, литера Г (р. Монастырки наб., 1).

Объект культурного наследия федерального значения «Корпус просфорный с северными воротами главного двора» не является отдельным объектом недвижимости согласно данным выписки ЕГРН, и не является отдельно стоящим зданием, по западной стене граничит с Митрополичим корпусом и составляет с ним вместе с Семинарским корпусом единый архитектурный объем (см. приложение № 1 и № 2. «Историческая справка» и «Историческая иконография»).

9. Сведения о проведенных исследованиях с указанием примененных методов, объема и характера выполненных работ и их результатов:

Настоящая экспертиза проведена в соответствии с Федеральным законом от 25.06.2002 №73-ФЗ «Об объектах культурного наследия (памятниках истории и культуры) народов Российской Федерации», Положением о государственной историко-культурной экспертизе, утвержденным Постановлением Правительства Российской Федерации от 15.07.2009 №569, Законом Санкт-Петербурга от 12.07.2007 г. №333-64 «Об охране объектов культурного наследия в городе Санкт-Петербурга» и распоряжением КГИОП от 03.04.2020 № 112-р «Об утверждении Административного регламента Комитета по государственному контролю, использованию и охране памятников истории и культуры по предоставлению государственной услуги по согласованию проектной документации на проведение работ по сохранению объектов культурного наследия регионального значения, выявленных объектов культурного наследия».

В процессе проведения государственной историко-культурной экспертизы эксперты ознакомились с проектной документацией по ремонту, реставрации и

приспособлению для современного использования объекта культурного наследия федерального значения «Корпус просфорный с северными воротами главного двора», входящего в состав объекта культурного наследия федерального значения «Александровская Лавра», провели анализ исходно-разрешительной документации для разработки проектной документации, произвели натурный осмотр объекта.

В результате перечисленных мероприятий было получено представление об объемах и составе работ, направленных на сохранение объекта культурного наследия.

В процессе визуального обследования была проведена фотофиксация современного состояния фасадов и интерьеров, составлен альбом фотофиксации (Приложение № 3).

Альбом фотофиксации содержит общие виды фасадов и интерьеров рассматриваемого здания, включая лестничные клетки и сводчатые конструкции, а также виды отдельных архитектурных деталей здания (Приложение № 3).

Была подробно изучена и проанализирована историческая справка, предоставленная экспертам в составе проектной документации.

В процессе работы по сбору архивных и библиографических данных были изучены фонды архивов: ЦГИА СПб, ЦГА, РГИА, архив КГИОП, ЦГА КФФД СПб.

На основании всех проанализированных архивно-библиографических материалов были составлены: историческая справка, альбом исторических иконографических материалов (Приложения №1,2).

Таким образом, указанные исследования выполнены в объеме, достаточном для разработки проектной документации и принятия решения о возможности проведения работ по сохранению объекта культурного наследия.

При проведении экспертизы эксперты соблюдали принципы проведения экспертизы, установленные статьей 29 Федерального закона «Об объектах культурного наследия (памятниках истории и культуры) народов Российской Федерации», обеспечивали объективность, всесторонность и полноту проводимых исследований, а также достоверность и обоснованность своих выводов; самостоятельно оценивали результаты исследований, ответственно и точно формулировали выводы в пределах своей компетенции.

Исследования проводились на основе принципов научной обоснованности, объективности и законности, презумпции сохранности объекта культурного наследия, соблюдения требований безопасности в отношении объекта культурного наследия, достоверности и полноты информации.

Указанные исследования были проведены с применением методов натурального, историко-архивного и историко-архитектурного анализа в объеме, достаточном для обоснования вывода государственной историко-культурной экспертизы. Результаты исследований, проведенных в рамках экспертизы, были оформлены в виде настоящего акта.

10. Факты и сведения, выявленные в результате проведенных исследований

10.1. Собственник или пользователь объекта

Сведения о собственнике (пользователе) объекта приведены в Приложении № 9-13.

10.2. Учетные положения:

Рассматриваемый объект «Корпус просфорный с северными воротами главного двора», согласно постановлению Правительства РФ от 10 июля 2001г. № 527 «О перечне объектов исторического и культурного наследия федерального (общероссийского) значения, находящихся в г. Санкт-Петербурге», является объектом культурного наследия федерального значения в составе объекта культурного наследия федерального значения «Александр-Невская Лавра». Наименование и атрибуция рассматриваемого объекта, в соответствии с вышеназванным постановлением – «корпус просфорный с северными воротами главного двора», 1740-е -1750–е гг.(проект), арх. Расторгуев М.Д., арх. Росси И.Л., арх. Трезини П.-А., 1761-1771 гг. (строительство), 1840 г., арх. Комаров А.З. Адрес, указанный в постановлении: Санкт-Петербург, р. Монастырки, наб.,1.

Границы территории и режим использования объекта утверждены Распоряжением КГИОП от 24.11.2014 №10-747.

Предмет охраны рассматриваемого объекта культурного наследия утвержден Распоряжением КГИОП от 28.08.2014 №10-534;

Охранное обязательство на объект культурного наследия федерального значения было утверждено Распоряжением КГИОП от 10.09.2019 №07-19-415/19;

Паспорт объекта культурного наследия «Корпус просфорный с северными воротами главного двора» был составлен 11.12.1981 г. (составитель Андреева В.И.; архив КГИОП п.155-6).

Новый Паспорт объекта культурного наследия был составлен 27.05.2019 г.

В едином государственном реестре объектов культурного наследия (памятников истории и культуры) народов Российской Федерации объект зарегистрирован под №781520379090036 согласно приказу Министерства культуры Российской Федерации от 11 декабря 2015г. № 27765-р.

10.3. Краткие исторические сведения (сведения о времени возникновения объекта, датах основных изменений (перестроек) данного объекта и (или) датах связанных с ним исторических событий). (См. Приложения № 1 Историческая справка и № 2 Историческая иконография)

Просфорный корпус был сооружен в течение одного строительного периода, продолжавшегося более 10 лет (с 1761 по 1771 годы) по проекту, составленному архитектором М.Д. Расторгуевым в 1740-е гг. и доработанному в следующем десятилетии. В середине XIX века были проведены работы по реконструкции корпуса и частичной его перепланировке. В течение XX столетия в корпусе последовательно располагались квартиры и ЦНИИ металлургии и сварки. Тогда внутренние помещения корпуса был частично перепланированы.

Строительство Просфорного корпуса и башни

В 1762 г. на престол вступила Екатерина II. Архимандритом монастыря был назначен архиепископ Гавриил (Кременецкий). В 1764 г. он подал императрице обширную записку «о строении Александр-Невского монастыря, что в нем, по мнению архиерейскому, надлежит вновь построить и что от прежнего строения для прочности и удобства к житью исправить». Среди наиболее важных и необходимых работ архиепископ Гавриил назвал достройку северной линии монастырского каре.

В том же 1764 г. была произведена закупка бревен для свай¹, однако рытье

котлована началось только в мае 1766 г., под наблюдением М. Расторгуева². Работы по «выемке земли продолжались все лето 1767 г.³ Каменное строительство началось только в августе 1768 г.⁴, вчерне оно было закончено к маю 1770 г.⁵

Одновременно строилась и северо-западная башня. К началу 1771 г. она была вчерне отстроена. В феврале 1771 г. архиепископ Гавриил предложил использовать северо-западную башню для размещения в ней монастырской ризницы. В октябре 1772 г. это предложение было утверждено императрицей.

В 1771 г. северная линия монастырского каре была закончена отделкой и сдана по описи в ведение монастыря⁶, некоторые доделки производились и в 1772 г.⁷ Корпус в длину составил 61 сажень, а в ширину – 5–8 сажен. В самом корпусе, в западной части была устроена «братская бражня», а в цокольном этаже – погреба под овощи. В 1774 г. также была построена стена с воротами и калиткой между северным корпусом и церковью Александра Невского.

Отделка угловой башни продолжалась⁸. В 1773 г. башня была уже покрываема крышей, вставлялись в окна стекла. 2-этажная северо-западная башня строилась по подобию Феодоровской церкви. Ее размер составил 8x8 сажен и 18 сажен высотой. В 1774 г. отделка башни была закончена.

Ризница находилась в башне в верхнем двухсветном зале под куполом. В самом корпусе помещалось «низшее братство», т.е. монашествующие монастыря. В дальнейшем, до конца XVIII в., в корпусе не производилось сколько-нибудь значительных работ.

Просфорный корпус в XIX – начале XX вв.

В 1839 г. часть различных кладовых в северном корпусе «циркконференции» была переделана под кельи для монахов монастыря⁹. Работы были завершены в 1840 г. В кельях были помещены монахи и «благонадежные послушники», с целью усиления наблюдения за безопасностью ризницы.

В том же году, по проекту архитектора Комарова, двухэтажное здание ворот для въезда в монастырь, по-видимому, никогда не служившее воротами, было приспособлено для размещения нем канцелярии лавры и архива.

В 1840 г. велись работы по наружному ремонту башни. Окна в барабане окрашивались масляной краской «под фальшивые стекла», шейки под куполами, по примеру Благовещенской и Феодоровской церковью красились белой клеевой краской¹⁰.

В 1854 году архитектором К.И. Брандтом были проведены работы по реконструкции Просфорного корпуса.

Просфорная, где пеклись просфоры, находилась в большом двухэтажном флигеле между северо-западной башней и воротами просфорного корпуса, в помещении с

¹ РГИА. Ф. 815. Оп. 6 (1764). Д. 77. Л. 3–8.

² РГИА. Ф. 815. Оп. 6 (1766). Д. 31. Л. 12–19.

³ РГИА. Ф. 815. Оп. 6 (1767). Д. 52. Л. 34.

⁴ РГИА. Ф. 815. Оп. 6 (1768). Д. 28. Л. 23.

⁵ РГИА. Ф. 815. Оп. 6 (1770). Д. 21. Л. 5.

⁶ РГИА. Ф. 815. Оп. 6 (1774). Д. 12. Л. 2, 13.

⁷ РГИА. Ф. 815. Оп. 6 (1772). Д. 44. Л. 31–35.

⁸ РГИА. Ф. 815. Оп. 6 (1772). Д. 40. Л. 56–102.

⁹ РГИА. Ф. 815. Оп. 8 (1839). Д. 111.

¹⁰ РГИА. Ф. 815. Оп. 8 (1840). Д. 79. Л. 21.

деревянным перекрытием. Близость к ризнице этого опасного в пожарном отношении помещения была отмечена К.И. Брандтом, предложившим перенести просфорную пекарню в самый конец северного корпуса при входе в лавру, у так называемых «Крестовых врат». В этом помещении жили лаврские привратники. Предложение К.И. Брандта было принято, причем привратников переселили в подвальный этаж, освободив для этого одну комнату, которая до того была завалена землей.

Существенной реконструкции подверглось помещение канцелярии лавры. Над вторым этажом здания канцелярии существовал антресольный этаж, где помещался «правитель канцелярии», а над ним, на чердаке располагался монастырский архив, «где по проводке боровов он подвергался опасности гибели от огня». К.И. Брандт предложил уничтожить антресольный этаж, правителя канцелярии перевести в нижний этаж, а архив перенести в юго-западную башню монастыря.

Составленный К.И. Брандтом проект был утвержден и намеченные работы выполнены, причем, кроме перечисленных выше частичных изменений внутренней планировки просфорного корпуса, было осуществлено еще одно – пробит новый и заделан старый проемы в стенах помещения ризничной кладовой. В ризнице, находившейся в северо-западной башне, хранились монастырские ценности. В ризничной кладовой – предметы, бывшие в постоянном употреблении при церковных службах. Проход в ризничную кладовую был устроен из ризницы по чердаку. Это было признано неудобным, и К.И. Брандт ликвидировал проход, устроив вместо него новый вход в кладовую с восточной стороны¹¹. Ряди мелких изменений был внесен в планировку внутренних помещений Просфорного корпуса, в связи с этими работами. Было проломано два окна, две двери в помещении старой просфорной, одна дверь в восточной стене ризничной кладовой, сооружены новые перегородки; вместо деревянной лестницы, для прохода в комнату перед ризничной кладовой построена каменная лестница и т.п. Все намеченные работы были закончены в сентябре 1854 г.

В процессе ремонта, в 1853 г., из башни в юго-западную (семинарскую) башню было перенесено книгохранилище Лавры.

20 августа (1 сентября) 1891 г. И.А. Чистович в связи с предполагавшимся посещением ризницы императором Александром III подал рапорт¹². В этом рапорте было указано, что ризница в северо-западной башне не отапливалась, в окнах не было двойных рам, в саму ризницу вела узкая каменная лестница из просфорного корпуса. Эти неудобства подняли вопрос о сохранности ризничных предметов. В 1909 г. часть вещей была передана в музей Лавры, а в 1910 г. сама ризница была перенесена в новое здание.

Просфорный корпус в XX–XXI вв.

После оставления монастырем помещений, корпус был распределен под размещение квартир. После 1946 г. здание занял Центральный научно-исследовательский институт металлургии и сварки (ЦНИИМС, переименованный в 1972 г. в Центральный научно-исследовательский институт «Прометей»). В результате была произведена перепланировка под нужды производства.

¹¹ РГИА. Ф. 815. Оп. 9 (1853). Д. 120. Л. 1–3, 6, 9–15.

¹² РГИА. Ф. 815. Оп. 14. Д. 58. Л.3–7.

2 ноября 1995 г. была достигнута договоренность, что ЦНИИКМ «Прометей» поэтапно будет передавать помещения, в первую очередь Митрополичий и Просфорный корпуса, епархии. 30 декабря подписан договор о совместном использовании зданий и помещений Лавры, причем «Прометей» брал на себя обязательство освободить до 1 января 1997 г. церкви и часовни, до 1 января 1998 г. – часть помещений, а остальное – до 1 января 2000 г.

12 июля 1996 г. монастырю были переданы первые комнаты в Просфорном корпусе. В феврале и июне 1998 г. – еще 302,3 м². Вскоре были завершены работы в трапезной для паломников, отремонтированы помещения Паломнической службы, ремонтировались покои и кровля.

20 июня 2000 г. последовало распоряжение митрополита приписать часть помещений корпуса к Епархиальному управлению для создания «гостинично-общепитовского комплекса епархии». В оставшейся части корпуса в том же году было оборудовано монастырское кафе, информационный центр по противодействию наркомании (впоследствии переведенное в Митрополичий корпус). В 2009 г. здание было окрашено в цвет, соответствующий цвету стен Свято-Троицкого собора. В 2013 г. фасады были окрашены в цвет, единый со всеми корпусами Лавры.

10.4. Описание современного состояния объекта.

Просфорный корпус формирует северную линию монастырского каре, заполняя пространство между Благовещенской церковью и Северо-западной башней, и состоит из нескольких примыкающих друг к другу объемов: воротного павильона, флигеля, соединяющих их галерей и примыкающих к корпусу с востока парадных северных ворот Лавры. Восточный объем одноэтажной галереи, примыкающий к воротам, имеет криволинейную форму плана. Следующий в цепочке объемов двухэтажный Воротный павильон, имеющий приближенную к квадрату форму плана, поставлен с небольшим поворотом к оси восточной галереи, спрямляя угол между ней и следующим за ним объемом прямоугольной в плане также одноэтажной галереи. Следом за ней располагается двухэтажный и также прямоугольный в плане флигель, в котором первоначально выпекались просфоры и по назначению которого получил свое название весь корпус. Протяженный составной объем Просфорного корпуса завершается одноэтажной прямоугольной в плане галереей, соединяющей его с северо-западной башней Митрополичьего корпуса. Весь корпус поднят на невысокий известняковый цоколь.

Здание Просфорного корпуса одно (двух) этажное с подвалами, состоит из нескольких примыкающих друг к другу объемов: воротного павильона, флигеля, соединяющих их галерей и примыкающих к корпусу с востока парадных северных ворот Лавры. Оно имеет бескаркасную конструктивную схему с пересекающимися несущими наружными и внутренними кирпичными стенами с опиранием на них сводчатых и балочных перекрытий. Стропильные конструкции деревянные; покрытие выполнено в виде фальцевой кровли по деревянной обрешетке. Наружные фасадные стены выполнены из полнотелого керамического кирпича на сложном известково-песчаном растворе,

толщиной в 2,5-3,5 кирпича. Конструкция венчающего карниза устроена по типу выпущенной кирпичной кладки с лекальным (тесаным) кирпичом.

Крыша двухскатная, покрытие выполнено в виде фальцевой кровли по деревянной обрешетке. Весь корпус поднят на невысокий, различной высоты известняковый цоколь. Входные группы в здание решены известняковыми крыльцами с выстилкой известняковыми плитами перед входом, а также поздними (советского периода) приямками. Над входами расположены металлические циркульные и скатные козырьки.

Объем корпуса на всем протяжении состоит из цокольного и первого этажей, второй этаж имеют только флигель и Воротный павильон. Доступ во внутренние помещения корпуса ограничен, некоторые помещения не доступны для осмотра.

Первым в цепочке объемов по оси восток-запад располагается самое протяженное крыло-галерея, имеющее криволинейную форму плана. Основой его планировки на всех этажах является расположенная вдоль всего его южного фасада проходная галерея. Вторым рядом вдоль нее размещены главные помещения крыла в плане приближенные к квадрату. В уровне цокольного этажа проходная галерея перекрыта плоским потолком. В её пространство открываются расположенные цепочкой друг за другом помещения, занимающие основную часть объема этажа. Большая часть из них перекрыта прусскими сводами, остальные имеют плоские перекрытия. Только два помещения, расположенные примерно в середине корпуса, связаны друг с другом, в прочие вход возможен только из пространства галереи. Историческое оформление интерьеров цокольного этажа утрачено, полы и стены отделаны плиткой, часть стен оштукатурено, вдоль ребер сводов в некоторых помещениях проложены декоративные деревянные балки. В некоторых из помещений историческое сводчатое перекрытие закрыто подшивным потолком.

В уровне первого этажа проходная галерея перекрыта крестовыми сводами. Пластическое решение потолка помимо граней и ребер сводов обогащено перспективными подпружными арками, несущими своды и опирающимися на раскрепованные тосканские пилястры, повторяющие профиль арок. Напротив полуциркульных оконных проемов с выделенными пятами расположены неглубокие ниши, декорированные рамочными наличниками с ушками и гуттами. В центре верхней грани наличника располагается веерный замковый камень. Большая часть просторных приближенных к квадрату в плане помещений, расположенных вдоль проходной галереи, перекрыты сомкнутыми сводами на распалубках. В некоторых из них вдоль основания свода проложен тянутый профилированный карниз.

В пространстве мансардного этажа объема северного крыла присутствуют несущие балки. Перекрытие потолка здесь двускатное, повторяющее форму крыши. Нерегулярный ряд перегородок разделяет его на отдельные помещения, соединенные друг с другом по анфиладному принципу.

Следующим в цепочке объемов находится Воротный павильон. Вдоль южного фасада в уровне цоколя и первого этажа в нем также сохранен сквозной проход, в уровне второго этажа над объемом прохода расположено вытянутое помещение, соединенное с двумя внутренними проемами. В уровне цоколя проход перекрыт плоским потолком, подлинного декоративного оформления его пространства не сохранилось. В уровне первого он перекрыт вытянутым по оси восток-запад цилиндрическим сводом на распалубках, по сторонам которого располагаются два крестовых. Подпружные арки с

несущими их пилястрами декорированы так же, как в пространстве проходной галереи северного крыла. Центральную часть цокольного этажа занимает проходное помещение, перекрытое коробовым сводом, в которое ведет известняковая лестница на три ступени, нижняя из которых имеет большую протяженность, чем верхние, и скругленные края.

На второй этаж Воротного павильона ведет узкая простая двухмаршевая лестница. Центральное помещение второго этажа перекрыто сомкнутым сводом, по периметру основания которого расположен тянутый карниз. Вдоль его северной стены расположено узкое вытянутое по оси север-юг помещение, перекрытое цилиндрическим сводом.

Крыло-галерея, расположенное между Воротным павильоном и флигелем, в плане решено так же, как и северное крыло с проходом вдоль южного фасада и двумя просторными помещениями, открывающимися в проход, в глубине. Галерея-переход в уровне цоколя перекрыта сводами, большие по площади помещения в глубине цилиндрическими сводами на распалубках. В уровне первого этажа проход-галерея решена аналогично северному крылу с крестовыми сводами, арками на пилястрах и нишами с наличниками.

Каждое из двух просторных помещений, занимающих практически все пространство цокольного этажа флигеля, конструктивно решены как одностолпная палата, но их пространство искажено временными перегородками. Проходная галерея перекрыта рядом поперечных цилиндрических сводов. Такие же своды продолжаются в переходе южного крыла. Два помещения в его глубине перекрывают сомкнутые своды.

Оформление проходной галереи флигеля и южного крыла совпадает с оформлением, уже описанным для других частей корпуса. На его планах в уровне первого этажа флигеля два просторных помещения в глубине корпуса также обозначены как одностолпные палаты. По центру второго этажа флигеля расположен коридор, по сторонам которого размещены комнаты гостиницы. Исторического оформления интерьера осмотренных помещений не сохранилось, потолок закрыт подшивными панелями.

10.5. Основные выводы и рекомендации по результатам комплексных научных исследований (см. Часть 6, Том 2 Отчет по комплексным научным исследованиям (фундаменты, надземные конструкции, интерьеры) (шифр 20000035-836-6-НИ-02):

1. Общее состояние строительных конструкций здания – ограниченно работоспособное.

2. Ленточные фундаменты здания выполнены из каменной кладки, сложенной из бутовой кладки из известняка. Под подошвой фундамента залегают серые пылеватые пески с редкими растительными остатками. Дефектов и повреждений, осадочных (силовых) трещин, свидетельствующих о недостаточной несущей способности грунтов основания фундаментов здания при существующих нагрузках, не выявлено.

3. Стены выполнены из полнотелого керамического кирпича на сложном известково-песчаном растворе, толщиной в 3,5-5 кирпичей. Дефектов и повреждений, свидетельствующих о недостаточной несущей способности при существующих нагрузках, не выявлено.

4. Стропильные системы - деревянные с опиранием на кирпичные стены.

Стропильные ноги, прогоны и стойки выполнены из бруса и бревна. Кровельное покрытие – позднее, выполнено из оцинкованной кровельной стали, окрашено.

5. Стены, своды, потолки оштукатурены, окрашены. Штукатурная отделка многослойная, в основном, цементно-известковом вяжущем. Зафиксированы отдельные фрагменты отделки (нижние слои) на историческом известковом вяжущем. Состояние отделки – неудовлетворительное.

6. В оформлении интерьеров использованы штукатурные архитектурные элементы (тяги, наличники, профилированные карнизы, замковые камни, пилястры) и лепной декор (розетки, цветочные композиции, капители) Состояние штукатурных декоративных элементов, в целом – неудовлетворительное.

7. Напольные покрытия Просфорного корпуса – поздние, за исключением отдельных фрагментов с покрытием лещадными плитами

8. Лестницы: одномаршевые из каменных известняковых ступеней с опиранием на кирпичные стены и двухмаршевые из каменных и бетонных ступеней по металлическим косоурам. Состояние лестниц – ограничено работоспособное.

9. Выявлен значительный уровень микологического повреждения материалов интерьеров здания. Степень деструкции красочного и штукатурного покрытий, а также древесины составляет I-III по РВСН 20-01-2006; ТСН 20-303-2006. Древесина стропильной системы подвержена поражению бурой гнилью.

10. Инженерные сети водоснабжения и канализации, отопления, теплоснабжения, вентиляции, электроснабжения находятся в ограничено работоспособном состоянии. Системы охранной и пожарной сигнализации реализованы не в полном объеме, находятся в ограничено работоспособном состоянии. Системы организации и управления эвакуацией и системы контроля и управления доступом отсутствуют.

11. Сохранились вентиляционные и дымовые каналы, а также дымовые трубы, идущие с уровня чердачного перекрытия на кровлю.

12. Столярные изделия (двери, окна) установлены при поздних ремонтах, имеют разные решения по расстекловке, рисунку филенок и профилям калевок; находятся в неудовлетворительном состоянии.

Исходя из результатов комплексных научных исследований, основные методические направления работ по сохранению объекта культурного наследия, в части работ по фундаментам, надземным конструкциям и интерьерам, представляются следующими:

- Реставрация и ремонт несущих конструкций (в необходимом объеме);
- Комплекс мероприятий по реставрации интерьеров;
- Комплекс мероприятий по реставрации заполнений оконных и дверных проемов;
- Комплекс мероприятий по приспособлению объекта культурного наследия для современного использования.

10.6. Сведения о функциональном назначении сооружения

Функциональные, так же, как и объемно-планировочные решения, предусмотренные рассматриваемым проектом, основаны на задании пользователя и

сохранении дошедшей до нашего времени исторической объемно-пространственной и планировочной структуры здания. Все современное функциональное зонирование и приспособления по помещениям сохраняется.

Первым этапом работ на основании задания на проведение работ по сохранению объекта культурного наследия, предусмотрены только ремонтные и реставрационные работы по фасадам, на этой стадии решения по технологическим решениям не разрабатывались. Однако, при принятии проектных решений по ремонту и реставрации фасадов учитывались особенности и требования исторической функции Просфорного корпуса.

На втором этапе реставрационные работы по интерьерам корпуса учитывают исторически сложившееся функциональное зонирование и задание на проведение работ по сохранению объекта культурного наследия.

Функциональное зонирование помещений здания менялось в течение 250-ти лет.

Изначально, с 1770-х гг., в западной части корпуса находилась «братская бражня», в цокольном этаже – погреба под овощи. В остальных помещениях были пекарни и различные кладовые. С 1840-х гг. часть кладовых была переделана под монашеские кельи. С этого же времени в двухэтажном Воротном павильоне разместились канцелярия лавры и архивы. После 1854 г. опасные в пожарном отношении пекарни просфор перенесли к воротам у входа в Лавру.

После 1920-х гг. в корпусе были устроены жилые квартиры. После 1946 г. здание занял Центральный научно-исследовательский институт металлургии и сварки, произведена перепланировка под нужды производства.

В июле 1996 г., после передачи монастырю первых помещений в Просфорном корпусе, были произведены работы в трапезной для паломников, помещениях Паломнической службы и покоев.

В 2000 г. часть помещений корпуса была приписана к Епархиальному управлению. В оставшейся части корпуса было оборудовано монастырское кафе и информационный центр по противодействию наркомании (впоследствии переведенный в Митрополичий корпус).

Историческое назначение здания многофункционально: просфорная пекарня, канцелярия и архив Лавры, ризничная кладовая, кельи для монахов и лаврских привратников, овощной склад.

В настоящий момент в здании располагаются монастырская пекарня и кафе, трапезная для паломников, служебные помещения, гостиничные номера, отдельные помещения музея-древлехранилища Александрo-Невской Лавры.

11. Перечень документов и материалов, собранных и полученных при проведении экспертизы, а также использованной для нее специальной, технической и справочной литературы:

11.1. Перечень документов и материалов, собранных и полученных при проведении экспертизы:

АРХИВНЫЕ ИСТОЧНИКИ:

Архив КГИОП (Архив Комитета по государственному контролю, использованию и охране памятников истории и культуры):

П. 155. Петрова Е.Н. Ансамбль Александро-Невской лавры. Историко-художественная справка. Л., 1950.

п.155-6 Паспорт объекта культурного наследия «Корпус просфорный с северными воротами главного двора» был составлен 11.12.1981 г. (составитель Андреева В.И.)

РГИА (Российский государственный исторический архив):

Ф. 815. Оп. 6 (1764). Д. 77.

Ф. 815. Оп. 6 (1766). Д. 31.

Ф. 815. Оп. 6 (1767). Д. 52.

Ф. 815. Оп. 6 (1768). Д. 28.

Ф. 815. Оп. 6 (1770). Д. 21.

Ф. 815. Оп. 6 (1772). Д.40.

Ф. 815. Оп. 6 (1772). Д.44.

Ф. 815. Оп. 6 (1774). Д.12.

Ф. 815. Оп. 8 (1839). Д. 111.

Ф. 815. Оп. 8 (1840). Д. 79.

Ф. 815. Оп. 9 (1853). Д. 120.

Ф. 815. Оп. 14. Д. 58.

ЦГАКФФД СПб (Центральный государственный архив кинофотофонодокументов Санкт-Петербурга):

Бр-48943, Бр-48942, Бр-73038, Г-1287, Г-1295, Г-1299.

11.2. Используемая для экспертизы специальная, техническая, справочная и иная литература:

БИБЛИОГРАФИЯ:

1. Амвросий (Орнатский), еп. История российской иерархии. Изд. 2-е. М., 1822.
2. Антонов В. В., Кобак А. В. Святыни Санкт-Петербурга: Ист.-церков. энцикл. в 3 т.Т. 2. СПб.,1996.
3. Курбатов В.Я. Петербург: Художественно-исторический очерк и обзор художественного богатства столицы. СПб., 1993.
4. Лавры, монастыри, храмы на Святой Руси. СПб.,1908.
5. Лисаевич И.И. Доменико Трезини. Л., 1986.
6. Малиновский К. В. Доминико Трезини. СПб., 2007.
7. Малиновский К.В. Санкт-Петербург XVIII века. СПб., 2008.
8. Овсянников Ю.М. Доминико Трезини. Л., 1987.
9. Рункевич С.Г. Русская церковь в XIX веке: исторические наброски. СПб.,1901.
10. Свято-Троицкая Александро-Невская лавра, 1713–2013. Т.1: 1713–1797. СПб., 2013.

11. Церковь Невско-приходская, что над воротами Александро-Невской лавры // Историко-статистические сведения о Санкт-Петербургской епархии. СПб., 1876. Вып. V. С. 385–389.

12. Шелаева Е. П. Православный Петербург и окрестности в фотографиях XIX-начала XX вв. СПб., 2011.

12. Обоснования вывода экспертизы:

На экспертизу была представлена проектная документация (далее - Проект) на проведение работ по сохранению объекта культурного наследия федерального значения «Корпус просфорный с северными воротами главного двора», входящего в состав объекта культурного наследия федерального значения «Александро-Невская Лавра», расположенного по адресу: Санкт-Петербург, набережная реки Монастырки, д.1, литера Г: «Проектная документация по сохранению объекта культурного наследия», разработанная ООО «СтройПроект» в 2021 г., шифр: 20000035-836-6.

Перед разработкой Проекта, проведены комплексные научные исследования, включающие в себя:

- историко-архивные и библиографические исследования с составлением исторической справки;
- архитектурный обмеры;
- инженерное обследовании фасадов
- инженерные химико-технологические исследования по строительным и отделочным материалам (в объеме, необходимом для разработки технологических рекомендаций);
- был составлен отчет по комплексным научным исследованиям.

Проект выполнен на основании:

- Предмета охраны объекта, утвержденного распоряжением КГИОП от 28.08.2014 №10-534;
- Технического паспорта на здание по адресу: набережная реки Монастырки, д.1, литера Г;
- Государственного контракта от 17 июля 2020г. №0345100000920000035 на разработку проектной документации по сохранению объекта культурного наследия федерального значения «Александро-Невская Лавра», XVIII – XX вв. (г. Санкт-Петербург, набережная реки Монастырки, дом 1). Государственный заказчик – Министерство культуры Российской Федерации (Минкультуры России); подрядчик - федеральное государственное унитарное предприятие «Центральные научно-реставрационные проектные мастерские» (ФГУП ЦНРПМ, лицензия Министерства культуры РФ на осуществление деятельности по сохранению объектов культурного наследия (памятников истории и культуры) народов Российской Федерации от 23 мая 2013г. № МКРФ 00777).
- Соглашения о замене стороны по Государственному контракту № 0345100000920000035 от 17.07.2020 г., подписанного 14.10.2020 г. Полномочия

государственного заказчика переданы от ФГКУ «СЗД» Министерству культуры Российской Федерации (Минкультуры России)

- Контракта от 14 сентября 2020г. № 931, заключенный между ФГУП ЦНРПМ и ООО «СтройПроект» (лицензия Министерства культуры РФ на осуществление деятельности по сохранению объектов культурного наследия (памятников истории и культуры) народов Российской Федерации от 20 августа 2018 г. № МКРФ 05172).

- Задания КГИОП на проведение работ по сохранению объекта культурного наследия, включенного в единый государственный реестр объектов культурного наследия (памятников истории и культуры) народов Российской Федерации от 19 июня 2020г. № 01-52-1300/20 (ремонт и реставрация фасадов, включая столярные заполнения).

- Задания КГИОП на проведение работ по сохранению объекта культурного наследия (памятника истории и культуры) народов Российской Федерации от 27 августа 2020г. № 01-52 -2120 (гидроизоляция заглубленной части здания).

- Задания КГИОП на проведение работ по сохранению объекта культурного наследия (памятника истории и культуры) народов Российской Федерации от 28 сентября 2020г. № 01-52-2119/20 (ремонт и реставрация интерьеров объекта).

Настоящая документация разработана в соответствии с действующими на территории РФ нормативными документами:

- Федеральный закон от 25.06.2002 N 73-ФЗ "Об объектах культурного наследия (памятниках истории и культуры) народов Российской Федерации";

- «Методические рекомендации по разработке научно-проектной документации на проведение работ по сохранению объектов культурного наследия (памятников истории и культуры) народов Российской Федерации», письмо МК РФ от 16.10.2015 г. №338-01-39-ГП;

- Постановление Правительства Российской Федерации от 16 февраля 2008 года N 87 «О составе разделов проектной документации и требованиях к их содержанию»;

- ГОСТ Р 55528-2013 «Состав и содержание научно-проектной документации по сохранению объектов культурного наследия. Памятники истории и культуры. Общие требования»;

- ГОСТ Р 55567-2013, Порядок организации и ведения инженерно-технических исследований на объектах культурного наследия. Памятники истории и культуры;

- ГОСТ 56905-2016 «Проведение обмерных и инженерно-геодезических работ на объектах культурного наследия»;

- ГОСТ Р 56891.1-2016 сохранение объектов культурного наследия. Термины и определения. Часть 1. Общие понятия, состав и содержание научно-проектной документации;

- ГОСТ Р 56891.2-2016 сохранение объектов культурного наследия. Термины и определения. Часть 2. Памятники истории и культуры;

- СП 131.13330.2012 (СНиП 23-01-99*) «Строительная климатология»;

- ГОСТ Р 58169-2018 сохранение объектов культурного наследия. Положение о порядке производства и приемки работ по сохранению объектов культурного наследия;

ППРФ № 1135 от 14.09.2006г. «Об утверждении правил содержания и ремонта фасадов и сооружений в Санкт-Петербурге»;

- СП 118.13330.2012 «Общественные здания и сооружения. Актуализированная редакция СНиП 12-01-2004»;

- СП 44.13330.2011 «Административные и бытовые здания. Актуализированная редакция СНиП 2.09.04-87»;

- № 123-ФЗ «Технический регламент о требованиях пожарной безопасности»;

- № 384-ФЗ «Технический регламент о безопасности зданий и сооружений».

Документация разработана в полном соответствии с действующими нормами и правилами и соответствует требованиям экологических, санитарно-гигиенических, противопожарных и других норм, действующих на территории Российской Федерации.

Состав проектной документации, представленной на экспертизу.

Номер	Наименование	Обозначение	
Раздел I. Предварительные работы			
Часть 1	Состав проектной документации		
	Том 2	Интерьеры	20000035-836-6-СП2
Часть 2	Исходно-разрешительная документация		20000035-836-6-ИРД
Часть 3	Предварительные исследования		
	Том 2	Интерьеры	20000035-836-6-ПИ2
Часть 4	Фотофиксация существующего состояния объекта культурного наследия		
	Том 2	Интерьеры	20000035-836-6-ПР-Ф2
Раздел II. Комплексные научные исследования			
Часть 1	Историко-архивные и библиографические исследования		20000035-836-6-НИ-И
Часть 2	Историко-архитектурные натурные исследования		
	Том 3	Архитектурные обмеры. Планы, разрезы, фрагменты	20000035-836-6-НИ-ОЧ3
	Том 4	Архитектурные обмеры. Развертки, детали, шаблоны интерьеров	20000035-836-6-НИ-ОЧ4
	Том 5	Архитектурные обмеры. Заполнения оконных и дверных проемов	20000035-836-6-НИ-ОЧ5
	Том 6	Пояснительная записка по стереофотограмметрической съемке	20000035-836-6-НИ-ОЧ6
Часть 3	Инженерно-технические исследования		
	Том 2	Отчет об инженерном обследовании фундаментов и надземных конструкций	20000035-836-6-НИ-ИИ2
	Том 3	Обследование инженерных систем и коммуникаций	20000035-836-6-НИ-ИИ3
Часть 4	Инженерные химико-технологические исследования по строительным и отделочным материалам		
	Том 2	Натурные и лабораторные исследования материалов отделки интерьеров	20000035-836-6-НИ-ТИ2

Часть 5	Отчет об археологических исследованиях	20000035-836-6-НИ-АИ	
Часть 6	Отчет по комплексным научным исследованиям		
	Том 2	Фундаменты, надземные конструкции. Интерьеры	20000035-836-6-НИ-О2
Раздел III. Проект реставрации и приспособления			
Стадия: Эскизный проект			
Часть 1	Эскизный проект	20000035-836-6-ЭП	
Стадия: Проект			
Часть 1	Пояснительная записка		
	Том 2	Интерьеры	20000035-836-6-П-П32
Часть 2	Архитектурные решения		
	Том 3	Планы, разрезы, фрагменты	20000035-836-6-П-АР3
	Том 4	Детали, шаблоны интерьеров	20000035-836-6-П-АР4
Часть 3	Конструктивные решения		
	Том 2	Фундаменты и надземные конструкции	20000035-836-6-П-КР2
Часть 4	Инженерное оборудование, сети инженерно-технологического обеспечения, инженерно-технические мероприятия, технологические решения		
	Том 1	Электроосвещение и электрооборудование. Молниезащита. Архитектурно-художественная подсветка	20000035-836-6-П-ЭОМ
	Том 2	Водоснабжение и водоотведение. Насосная станция	20000035-836-6-П-ВК
	Том 3	Отопление, вентиляция и кондиционирование воздуха	20000035-836-6-П-ОВ
	Том 4	Индивидуальный тепловой пункт	20000035-836-6-П-ИТП
	Том 5	Структурированная кабельная сеть; локальная кабельная система	20000035-836-6-П-СКС/ЛВС
	Том 6	Система связи МГН	20000035-836-6-П-СС
	Том 7	Система охранной сигнализации	20000035-836-6-П-ОС
	Том 8	Система охранного телевидения	20000035-836-6-П-СОТ
	Том 9	Система контроля и управления доступом	20000035-836-6-П-СКУД
	Том 10	Диспетчеризация инженерных систем	20000035-836-6-П-ДИС
	Том 11	Технологические решения	20000035-836-6-П-ТХ
Часть 5	Проект организации реставрации		
	Том 2	Фундаменты, надземные конструкции. Интерьеры	20000035-836-6-П-ПОР2
Часть 6	Перечень мероприятий по охране окружающей среды	20000035-836-6-П-ООС	
Часть 7	Перечень мероприятий по обеспечению пожарной безопасности		
	Том 1	Перечень мероприятий по обеспечению пожарной безопасности.	20000035-836-6-П-ПБ

	Том 2	Автоматическая установка пожарной сигнализации. Система оповещения и управления эвакуацией людей при пожаре	20000035-836-6-П-АПС/СОУЭ
	Том 3	Системы автоматического пожаротушения	20000035-836-6-П-АПТ
	Специальные технические условия на проектирование и строительство в части обеспечения пожарной безопасности		СТУ
Часть 8	Перечень мероприятий по обеспечению доступа инвалидов		20000035-836-6-П-ОДИ
Часть 9	Мероприятия по обеспечению соблюдения требований энергетической эффективности и требований оснащенности зданий приборами учета		20000035-836-6-П-ЭЭ
Часть 10	Технологические рекомендации проведения реставрационных работ по строительным и отделочным материалам		
	Том 2	Технологические рекомендации по реставрации материалов отделки интерьеров	20000035-836-6-П-ТР2
Часть 11	Перечень мероприятий по гражданской обороне, мероприятий по предупреждению ЧС природного характера и техногенного характера		20000035-836-6-П-ЧС
Часть 14	Методические рекомендации и указания по эксплуатации объекта культурного наследия		20000035-836-6-П-МРЭ
Часть 15	Охранно-защитная дератизационная система		20000035-836-6-П-ОЗДС
Часть 16	Сметная документация		
	Том 2	Дефектные ведомости. Интерьеры. Фундаменты, надземные конструкции.	20000035-836-6-П-СМ2

Акт определения влияния предполагаемых к проведению видов работ на конструктивные и другие характеристики надежности и безопасности объекта культурного наследия составлен 10.12.2020 г. Акт влияния содержит следующий вывод: предполагаемые к выполнению указанные виды работ не оказывают влияние на конструктивные и другие характеристики надежности и безопасности данного объекта культурного наследия (памятника истории и культуры) народов Российской Федерации.

Часть 16, Сметная документация; том 2, Дефектные ведомости. Интерьеры. Фундаменты, надземные конструкции. (шифр 20000035-836-6-П-СМ2) рассматривается настоящей экспертизой только в части видов и состава работ.

Проектом предусматривается следующее функциональное зонирование здания:

Цокольный этаж:

- Восточная одноэтажная галерея, в направлении восток-запад: пом. 0.01-0.13 – трапезная (включая служебные помещения, коридоры и с/узлы); пом. 0.14-0.17 – служебные и коридоры.
- Воротный павильон двухэтажный: пом. 0.18-0.23, 0.25 – гостиница «Паломник» (включая коридоры, кладовые и санузлы), пом. 0.24 - электрощитовая
- Одноэтажная галерея (средняя): пом. 0.26-0.36а – служебные помещения, санузлы, коридоры.
- Флигель двухэтажный: пом. 0.36-0.40, 0.46 – пекарня с коридором.

- Западная одноэтажная галерея: пом. 0.41 – кладовая тары (пекарня); пом. 0.42-0.45 – ИТП, водомерный узел. коридоры и лестницы.

Первый этаж:

- Восточная одноэтажная галерея, в направлении восток-запад: пом. 1.01 – коридор; пом. 1.02 – церковная лавка; пом. 1.03-1.04, 1.06-1.09 – трапезная «Паломник» (с служебными помещениями), пом. 1.05 – электрощитовая
- Воротный павильон двухэтажный: пом. 1.10 – галерея; пом. 1.11 – складское; пом. 1.12 – епархиальный хор; пом. 1.13 – электрощитовая; лестничная клетка.
- Одноэтажная галерея (средняя): пом. 1.14 – коридор; пом. 1.15 – отдел по тюремному служению; пом. 1.16 – музей Санкт-Петербургской Епархии, 1.17 – кабинет; лестницы
- Флигель двухэтажный: пом. 1.19, 1.20, 1.24 – служебные; пом. 1.18, 1.21-1.23, 1.26-1.28 – отдел по взаимодействию с казначейством; пом. 1.29-1.30 – музей Санкт-Петербургской Епархии.
- Западная одноэтажная галерея: пом. 1.32 – 1.34 – благочиние храмов при вузах (включая санузел), лестницы.

Второй этаж и чердак:

- Восточная одноэтажная галерея (чердак в осях 4-4/5): пом. 2.02-2.04 – паломнический центр, пом. 2.01, 2.05 – чердак
- Воротный павильон двухэтажный: пом. 2.06-2.10 – отдел по делам молодежи Санкт-Петербургской епархии.
- Флигель двухэтажный: пом. 2.12-2.24 – гостиница «Паломник», пом. 2.11, 2.25 – чердак

Таким образом, предлагаемые проектные решения практически повторяют современное функциональное зонирование и при этом не противоречат историческим назначениям помещений XVIII-XIX вв. Историческое объемно-планировочное решение в габаритах капитальных стен сохраняется. Следовательно, предмет охраны – сохранен.

Характеристика архитектурных, конструктивных, инженерных и технологических решений для ремонта, реставрации и приспособления объекта для современного использования.

Архитектурные решения

Архитектурные решения по ремонту и реставрации интерьеров см. раздел III, часть 2, том 3 и том 4, шифр 20000035-836-6-П-АР3, 20000035-836-6-П-АР4. Ремонтные и реставрационные мероприятия выполнять в строгом соответствии с технологическими рекомендациями по реставрации материалов отделки фасадов (раздел III, часть 10, том 2, шифр 20000035-836-6-П-ТР2).

Проектные решения предусматривают полное и тщательное сохранение всех элементов утвержденного предмета охраны.

Проектом предусмотрены следующие мероприятия:

1. Мероприятия по ремонту и реставрации интерьеров:

1.1. Реставрация кирпичной кладки (стен, пилястр, карнизных тяг):

- расчистка от разрушенной и прочной цементной штукатурки
- уточнение зон и степени дефектов и разрушений кирпичной кладки (биопоражения, засоленные участки, деструкция, утраты и др.);
- ручное удаление осыпающихся элементов кладки: кирпича, кладочного раствора;
- переборка (локально);
- очистка от разрушенного, с трещинами, неконтактного, непрочного, расшатанного кладочного раствора;
- удаление засоленного кирпича;
- просушка кирпичных стен и сводов/потолков в соответствии с проектом реставраций до остаточной влажности основ 5 вес.%¹ на глубину 20 мм – 30 мм.
- биоцидная обработка;
- воссоздание монолитности кирпичной кладки в местах разрушений путём укладки нового кирпича в подготовленные для этих целей зоны (вычинка кирпичной кладки в местах утрат кирпича);
- устранение глубоких точечных дефектов поверхности кирпичей (сколы, ямки, выбоины глубиной примерно от 1 см и до 30 мм – под штукатурку).

1.2. Реставрация штукатурной отделки гладких поверхностей (стены, пилястры, ниши и т.д.) и штукатурного декора (профилированные штукатурные тяги, наличники, замковые камни):

- Расчистка сохраняемой штукатурки от старых красок и шпаклёвок;
- Расчистка от разрушенной и прочной цементной штукатурки (локально);
- Расшивка трещин;
- Просушка стен и потолков;
- Биоцидная обработка стен и потолков;
- Реставрация очищенной кирпичной кладки;
- Нанесение новой штукатурки в местах утрат и по трещинам;
- Финишная отделка (шпаклевание, грунтование, покраска).

1.3. Мероприятия по лепному декору в интерьерах (розетки, венки, цветочные композиции, капители):

- Расчистка от легкоудаляемых загрязнений.

1.4. Реставрация напольного покрытия (лещадные плиты), элементов лестниц и площадок из известняка:

- ручная очистка поверхности камня и кладочного раствора от различных загрязнений, деструктивных частей камня и кладочного раствора;

¹ Нормативный документ. СП 71.13330.2017 Изоляционные и отделочные покрытия. Актуализированная редакция СНиП 3.04.01-87 (с Изменением N 1), п. 7.2. табл. 7.2

- биоцидная обработка камня и сохраняемого кладочного раствора;
 - точечная мастиковка устранения больших и средних дефектов поверхности камня;
 - докомпановка утрат камня;
 - устранение пустых швов.
- 1.5. Реставрация деревянных поручней:
- Очистка от старого красочного покрытия, загрязнений
 - Устранение дефектов дерева (зареивание, докомпоновка, вставка)
 - Финишная отделка.
- 1.6. Реставрация перил и ограждений из черного металла:
- Расчистка металла от загрязнений, краски, ржавчины.
 - Финишная окраска.
- 1.7. Реставрация деревянного лестничного марша ЛК-3:
- очистка ступеней от красочного покрытия, загрязнений.
 - устранение дефектов деревянных деталей (зареивание, докомпановка, вставка)
 - финишная покраска.
- 1.8. Реставрация деревянных оконных заполнений (по возможности, в условиях мастерской):
- расчистка от окрасочных наслоений (химический, тепловой и механический способ очистки);
 - восстановление утрат деревом, аналогичному сохраняемому;
 - биоцидная обработка со всех сторон;
 - грунтовка и окраска.
 - Реставрация и ремонт металлических деталей фурнитуры;
- 1.9. Реставрация деревянных дверных заполнений (по возможности, в условиях мастерской):
- расчистка от лакокрасочных наслоений (химический, тепловой и абразивный способы очистки);
 - восстановление утрат деревом, аналогичному сохраняемому;
 - грунтовка и окраска/лакирование;
 - Реставрация и ремонт металлических деталей фурнитуры.

Все предусмотренные данным разделом решения относятся к мероприятиям по сохранению объекта культурного наследия. Предмет охраны – сохраняется.

2. Мероприятия по ремонту и реставрации фасадов, неучтенные в составе работ первого этапа (см. Раздел III Часть 2 Том 1):

- 2.1. Устройство отмостки с выполнением гидроизоляции по периметру здания;
- 2.2. Реставрация известнякового цоколя ниже уровня планировочной отметки;
- ручная очистка поверхности камня и кладочного раствора от различных загрязнений, деструктивных частей камня и кладочного раствора;

- биоцидная обработка камня и сохраняемого кладочного раствора;
- точечная мастиковка устранения больших и средних дефектов поверхности камня;

- докомпановка утрат камня;

- устранение пустых швов.

2.3. Ремонт прямка (поздний, не относится к историческому архитектурному решению):

- ручная очистка поверхности камня и кладочного раствора от различных загрязнений;

- биоцидная обработка камня и сохраняемого кладочного раствора;

- точечная мастиковка устранения больших и средних дефектов поверхности камня;

- устранение пустых швов.

2.4. Реставрация крыльца:

- ручная очистка поверхности камня и кладочного раствора от различных загрязнений, деструктивных частей камня и кладочного раствора;

- биоцидная обработка камня и сохраняемого кладочного раствора;

- точечная мастиковка устранения больших и средних дефектов поверхности камня;

- докомпановка утрат камня;

- устранение пустых швов.

Все предусмотренные данным разделом решения по ремонту и реставрации фасадов объекта относятся к мероприятиям по сохранению объекта культурного наследия. Предмет охраны, относящийся к архитектурно-художественному решению фасадов, а также исторические капитальные стены – сохраняются.

3. Мероприятия по элементам крыш и водосточной системы:

3.1. Устройство новой фальцевой кровли с выполнением надстенных желобов;

3.2. Установка водосточных труб;

3.3. Реставрация дымовых труб с расчисткой каналов (реставрация кирпичной кладки, прочистка каналов, реставрация штукатурной отделки);

3.4. Воссоздание слуховых окон на кровле (на исторических местах и в исторических габаритах) по иконографии и аналогам;

3.5. Цветовое решение:

Кровлю здания предлагается окрасить в красный цвет № S 5040-Y60R по NCS. Данное цветовое решение отвечает стилистике здания, построенного в приемах барокко. Предмет охраны – сохраняется.

Все проектные решения по крыше и водосточной системе относятся к мероприятиям по сохранению объекта культурного наследия. Габариты и конфигурация высокой скатной крыши со слуховыми окнами, относящиеся к предмету охраны – сохраняются.

4. Мероприятия по приспособлению здания для современного использования:

4.1. Устройство новых кирпичных перегородок в осях 4/1-4/5 / Б- Г, в осях 5-5/1 / Б/1-Г/1, в осях 6/1-8 / Е-В/1, в осях 8-9/ Д-Ж, в осях 10/1-11/ Е-В/1в уровне цокольного этажа; Данное решение необходимо для дальнейшей эксплуатации здания. Устройство перегородок не затрагивает несущую способность исторических капитальных стен, историческое объемно-планировочное решение в габаритах капитальных стен также сохраняется. Следовательно, предмет охраны сохранен.

4.2. Устройство новых гипсокартонных перегородок в осях 8-8/1 / Д-Ж в уровне первого этажа; в осях 5-5/1 / Б/1-Г/1 в уровне цокольного этажа; Устройство перегородок не затрагивает несущую способность исторических капитальных стен, историческое объемно-планировочное решение в габаритах капитальных стен также сохраняется. Следовательно, предмет охраны сохранен.

4.3. Устройство новых гипсокартонных перегородок в осях 4/1-4/5 / Б-Г в уровне мансарды; Устройство перегородок в уровне мансарды не затрагивает несущую способность исторических капитальных стен, историческое объемно-планировочное решение в габаритах капитальных стен также сохраняется. Следовательно, предмет охраны сохранен.

4.4. Устройство утепленной кровли мансарды в осях 4/1-4/5 / Б-Г; Исторические габариты и конфигурация крыши при этом сохраняются.

4.5. Понижение уровня пола цокольного этажа в осях 8-12/Д-Ж до исторической отметки.

4.6. Повышение уровня пола помещений цокольного этажа в осях 6-8/Е-В/1 до уровня пола коридора; Выравнивание отметки пола в указанных осях необходимо для приспособления здания для современного использования и для дальнейшей его эксплуатации. Отметка пола цокольного этажа не относится к предмету охраны объекта, следовательно, предмет охраны сохраняется.

4.7. Закладка не исторического дверного проема Дп-0.3 в осях Б-В по оси 4/2 на толщину 120мм; Данный дверной проем не относится к предмету охраны здания.

4.8. Раскрытие ранее заложеного дверного проема в осях 4/2-4/3 по оси В в уровне цокольного этажа в исторических габаритах.

4.9. Раскрытие ранее заложеного дверного проема в осях 5-5/1 по оси Б/1 в исторических габаритах.

4.10. Раскрытие ранее заложеного дверного проема Дп-0.49 в осях 10-10/1 по оси В/1 в уровне цокольного этажа в исторических габаритах.

4.11. Раскрытие ранее заложеного оконного проема Оп-0.39 в осях 7-8 по оси Е в уровне цокольного этажа в исторических габаритах.

4.12. Раскрытие ранее заложеного дверного проема в осях Б/1-Б/2 по оси 5 в уровне 2 этажа в исторических габаритах;

Раскрытие ранее заложённых дверных проемов и закладка не исторического дверного проема помогают восстановить историческое объемно-планировочное решение в габаритах капитальных стен. Следовательно, предмет охраны – сохраняется.

4.13. Раскрытие ранее заложённых оконных проемов Оп-0.1 – Оп-0.3 в осях 4/1-4/7 по оси Г, Оп-0.7 – Оп-0.11 в осях 6/1-7 по оси Ж в уровне цокольного этажа в

исторических габаритах (в настоящее время оконные проемы частично заложены); Исторические габариты оконных проемов цокольного этажа сохраняются. Предмет охраны –сохраняется.

4.14. Устройство лестниц в осях 8-8/1 / Ж-И и в осях 7-8/Е-В1 на в уровне цокольного этажа и в осях 11-12/Е-В/1 с цокольного на первый этаж. Лестницы устраиваются в тех же габаритах на месте существующих поздних лестниц и пандуса в осях 7-8/Е-В1. Данное проектное решение необходимо для дальнейшей эксплуатации помещений цокольного и первого этажей. Историческое объемно-планировочное решение в габаритах капитальных стен не затрагивается.

4.15. Устройство нового приямка с навесом в осях 6/2-7/Ж-И на месте существующего, с изменением габаритов для обеспечения эвакуационных требований. Данный приямок не относится к историческим, является поздним, относится к середине XX в., его габариты и конфигурация не относятся к предмету охраны объекта. Данное проектное решение не оказывает негативного влияния на архитектурно-художественное решение фасадов здания. Следовательно, предмет охраны сохраняется.

4.16. Замена и устройство инженерных сетей и коммуникаций, обеспечение необходимых эксплуатационных характеристик. Предмет охраны при этом сохраняется, элементы архитектурно-художественной отделки не затрагиваются.

Конструктивные решения

Конструктивные решения по ремонту и реставрации фасадов см. раздел III, часть 3, том 2, шифр 20000035-836-6-П-КР2.

Проектом предусмотрены следующие мероприятия:

1. Ремонт каменной кладки фундамента по всему наружному контуру здания и внутреннему контуру в осях Б-И/5-12 (участки замены полов помещений подвала). Производится вычинка деструктивных частей кладки с восполнением известняком и восполнение шовного заполнения. Поверхность фундамента покрывают обмазочной гидроизоляцией;

2. Инъектирование трещин в кирпичной кладке стен и сводов шириной раскрытия от 1,0 мм и более специальным раствором;

3. Ремонт (усиление) трещин в кирпичных стенах здания введением в швы кирпичной кладки связующих спиралевидных анкеров RSA-bar;

4. Усиление металлических балок перекрытия подвала в осях Б-Г/4/-4/7 и в осях В/1-Ж/6/1-6/2 в местах повреждения коррозией способом увеличения сечения;

5. Ремонт деревянных стропильных конструкций крыши здания с заменой и протезированием поврежденных гнилью участков. Отдельными захватками производят замену и протезирование поврежденных стропильных конструкций;

6. Устройство стоек из бруса 200x200 мм под стропильные ноги, устанавливаются в пространстве перегородок существующей мансарды. Все деревянные элементы обрабатываются огнебиозащитным составом;

7. Замена участка пола здания на отм. +6,150 м в помещениях 2.02-2.04 в осях Б-Г/4/1-4/5. Устраивается деревянный сплошной настил по балкам пола мансарды из досок 200x70 мм. Все деревянные элементы обрабатываются огнебиозащитным составом.

Все, предложенные проектом конструктивные решения сохраняют подлинные исторические несущие конструкции объекта, а также не нарушают несущую способность исторических капитальных стен здания, сохраняют историческую конфигурацию и габариты крыши объекта. Предмет охраны – сохраняется.

Раздел ПОР включает в себя все необходимые и соответствующие нормативам положения для проведения работ по сохранению объекта культурного наследия.

Все, предложенные проектом, решения по ремонту, реставрации и приспособлению для современного использования объекта культурного наследия федерального значения «Корпус просфорный с северными воротами главного двора», относятся к мероприятиям по сохранению объекта культурного наследия, сохраняют все подлинные исторические элементы его конструктивной системы и архитектурно-художественного решения, помогают поддерживать здание в эксплуатационном состоянии.

Соответственно, **предмет охраны** – габариты и конфигурация высокой скатной крыши со слуховыми окнами; воротный павильон венчает прямоугольная в плане башенка, с трапециевидными фасадами, завершенная четырехгранным куполом; конструктивная система: наружные и внутренние капитальные стены (кирпичные); отметки междуэтажных перекрытий; исторические лестницы: лестничные клетки и вестибюли, их объемно - планировочное решение; в том числе: лестница, расположенная в северо- восточной части двухэтажной части здания: в уровне первого-второго этажей: двухмаршевая, марши на косоурах, площадки на коробовых сводах, ступени выполнены из лещадной плиты; металлическое ограждение под деревянным профилированным поручнем; в уровне первого – подвального этажей: один средистенный марш, деревянные ступени; средистенный переход между уровнями площадки первого этажа и уровнем галереи первого этажа: один марш в пять ступеней, ступени выполнены из лещадной плиты; лестница воротного павильона: средистенная, двухмаршевая, площадка второго этажа – на ползучем своде, ступени выполнены из лещадной плиты; металлическое ограждение; лестница, расположенная в северо-восточной части здания, ведущая в подвальные и чердачные помещения: средистенная, двухмаршевая; средистенный переход, в один марш в восемь ступеней, между уровнями входного вестибюля и галереей первого этажа, вход организован со стороны северо-восточного фасада; своды перекрытий, в том числе: коробовые своды, с распалубками над оконными проемами, опирающиеся на массивные пилоны, перекрывают помещения подвального этажа; прусские своды, перекрывающие подвальные помещения юго-западной части здания; сомкнутые своды, в том числе с распалубками, перекрывающие помещения второго этажа воротного павильона и помещения ориентированные на северо-западный лицевой фасад дугообразной в плане одноэтажной северо-восточной части здания; система крестовых сводов на подпружных арках, перекрывающая помещения галереи первого этажа, расположенной вдоль юго-восточного фасада; исторические прямки: местоположение, конфигурация, габариты; средистенные лестницы, ведущие в подвальные помещения: местоположение, тип, материал ступеней (лещадная плита). Историческое объемно-планировочное решение в габаритах капитальных стен. Архитектурно-художественное решение фасадов в приемах барокко: северо-западный фасад: материал и характер

отделки фасада: гладко оштукатурен, окрашен, цоколь облицован плитами известняка; оконные проемы: местоположение, конфигурация (прямоугольные, с лучковыми перемычками, проем с полуциркульной перемычкой в уровне второго этажа воротного павильона), габариты; оформление оконных проемов: профилированные наличники, в том числе с ушками и гуттами; трехчастные замковые камни клинчатой формы; подоконные ниши в уровне первого этажа; раскрепованные лучковые и треугольные сандрики на лепных кронштейнах с гуттами – над оконными проемами второго этажа воротного павильона; заполнения оконных проемов - материал (дерево), цвет (по результатам натуральных и архивных исследований), исторический рисунок расстекловки; двухэтажный воротный павильон в уровне первого этажа декорирован колоннами, с известняковыми базами, на высоких пьедесталах; колонны несут профилированный междуэтажный карниз и раскрепованные лучковые сандрики; в уровне второго этажа - пилястрами, несущими антаблемент и два треугольных фронтона; проем с полуциркульной перемычкой, расположенный по центральной оси павильона; ниши с полуциркульным завершением; трехчастные замковые камни, завершающие ниши и проемы; ступень из известняка; профилированный межэтажный карниз, профилированный раскрепованный венчающий карниз; юго-восточный фасад: материал и характер отделки фасада: гладко оштукатурен, окрашен, цоколь облицован плитами известняка; первый этаж решен как аркада, ритм задан полуколоннами на высоких пьедесталах, установленными на фоне пилястр; полуколонны несут антаблемент с профилированным архивольтом, гладким фризом и профилированным карнизом, являющимся венчающим для одноэтажных частей здания; прямоугольные горизонтальные ниши, между пьедесталами полуколонн; в простенках оконных проемов второго этажа - пилястры с лепным декором, несущие профилированный раскрепованный венчающий карниз; оконные проемы: местоположение, конфигурация (прямоугольные, с трехцентровыми, полуциркульными и лучковыми перемычками) -габариты; оформление оконных проемов: наличники простого профиля, в том числе с ушками; замковые камни, в том числе декорированные лепными розетками; профилированные лучковые сандрики; материал (дерево), цвет (по результатам расчисток и архивных исследований), исторический рисунок расстекловки заполнения оконных проемов; оформление воротного павильона: в уровне первого этажа фасад декорирован колоннами и пилястрами, с известняковыми базами, на высоких пьедесталах; колонны несут антаблемент и раскрепованный лучковый фронтон центральной части фасада; три оконных проема первого этажа с полуциркульными перемычками, завершены трехчастными замковыми камнями; профилированный межэтажный карниз; в уровне второго этажа - пилястры, в центральной части фасада - лопатки с филенками, несущие антаблемент с гладким фризом; центральная, выделенная креповкой, часть фасада завершена треугольным раскрепованным фронтоном; профилированный архивольт оконного проема второго этажа; профилированные наличники, подоконные полочки на кронштейнах в уровне второго этажа; северо-восточный фасад: материал и характер отделки фасада: гладко оштукатурен, окрашен, цоколь облицован плитами известняка; трехчетвертные колонны, несущие антаблемент с профилированным архивольтом, гладким фризом и профилированным венчающим карнизом; ниши с полуциркульным завершением, прямоугольные горизонтальные ниши под оконными проемами; дверной проем с трехцентральной перемычкой, расположенный по

первой световой оси: местоположение, конфигурация, габариты; ступень из известняка; заполнение дверного проема: полуторные деревянные глухие филенчатые двери, с остекленной фрамугой; оконный проем, расположенный по второй световой оси: местоположение, конфигурация, габариты; уплощенный наличник с ушками, замковый камень; трехчастные каменные ворота: материал и характер отделки: оштукатурены, окрашены, цоколь облицован известняком; центральная часть: проем с трехцентровой перемышкой завершен замковым камнем, фланкирован двумя парами полуколонн с известняковыми базами, несущими раскрепованный лучковый фронтон; боковые части: проемы с трехцентровыми перемышками, завершенные замковыми камнями, профилированные тяги и прямоугольные ниши; профилированный венчающий карниз. Декоративно-художественное оформление интерьеров: в галереях первого этажа: неглубокие ниши, декорированные наличниками с ушками и гуттами, завершенные трехчастными замковыми камнями; пилястры тосканского ордера; на полу – крупноформатные лещадные плиты – **сохраняется.**

12.1. Заключение государственной историко-культурной экспертизы

Анализ проектной документации на проведение работ по сохранению объекта культурного наследия федерального значения «Корпус просфорный с северными воротами главного двора», входящего в состав объекта культурного наследия федерального значения «Александро-Невская Лавра», расположенного по адресу: Санкт-Петербург, набережная реки Монастырки, д.1, литера Г: «Проектная документация по сохранению объекта культурного наследия», разработанной ООО «СтройПроект» в 2021 г., шифр: 20000035-836-6 показал следующее:

1) Проектная документация разработана юридическим лицом, имеющим лицензию на осуществление деятельности по сохранению объектов культурного наследия (памятников истории и культуры) народов Российской Федерации в соответствии с законодательством Российской Федерации о лицензировании отдельных видов деятельности – в соответствии с п. 6 ст. 45 Федерального закона №73-ФЗ.

2) Проектная документация (структура разделов) разработана в соответствии с заданием КГИОП от 19 июня 2020г. № 01-52-1300/20 на проведение работ по сохранению объекта культурного наследия (памятника истории и культуры) народов Российской Федерации (ремонт и реставрация фасадов, включая столярные заполнения); а также заданием КГИОП от 28 сентября 2020г. № 01-52-2119/20 на проведение работ по сохранению объекта культурного наследия (памятника истории и культуры) народов Российской Федерации (ремонт и реставрация интерьеров объекта); и заданием КГИОП от 27 августа 2020г. № 01-52 -2120 на проведение работ по сохранению объекта культурного наследия (памятника истории и культуры) народов Российской Федерации (гидроизоляция заглубленной части здания), выданными соответствующим органом исполнительной власти, осуществляющим функции в области государственной охраны объектов культурного наследия – в соответствии с п. 1 ст. 45 Федерального закона №73-ФЗ;

3) В состав исходно-разрешительной документации включен Акт определения влияния предполагаемых к проведению видов работ на конструктивные и другие

характеристики надежности и безопасности объекта культурного наследия (памятника истории и культуры) народов Российской Федерации – в соответствии с п. 4 ст. 40, п. 4 ст. 45 Федерального закона №73-ФЗ и в соответствии с Письмом Министерства культуры Российской Федерации 24.03.2015 №90-01-39-ГП;

4) Проектная документация соответствует Национальному стандарту Российской Федерации ГОСТ Р 55528-2013 «Состав и содержание научно-проектной документации по сохранению объектов культурного наследия. Памятники истории и культуры. Общие требования» в части требований к структуре, составу и содержанию проектной документации, в соответствии с пп. 4, 5, 6 Федерального закона №73-ФЗ и содержит необходимый комплект графических и текстовых материалов, обеспечивающих возможность на их основании последующего проведения работ по сохранению объекта культурного наследия;

5) Объем и состав проектной документации, представленной заказчиком для проведения экспертизы, достаточны для вынесения однозначного заключения экспертизы;

6) Разработанные проектные решения основаны на комплексных научных исследованиях и предпроектных изысканиях. Методики и оценка результатов технического обследования объекта культурного наследия, выполненные разработчиками документации, соответствуют нормативным документам, в частности: ГОСТ Р 55567-2013. «Порядок организации и ведения инженерно-технических исследований на объектах культурного наследия. Памятники истории и культуры. Общие требования»;

7) Проектная документация разработана на основе достоверной исходной информации, выявленной и использованной в необходимой полноте.

8) Предусмотренные в проектной документации решения обеспечивают сохранение предмета охраны объекта культурного наследия федерального значения «Корпус просфорный с северными воротами главного двора», входящего в состав объекта культурного наследия федерального значения «Александро-Невская Лавра», расположенного по адресу: Санкт-Петербург, набережная реки Монастырки, д.1, литера Г, определенного распоряжением КГИОП от 28.08.2014 №10-534 в соответствии с положениями ст. 40, 42, 43, 44 Федерального закона № 73-ФЗ;

9) Проектная документация предусматривает меры, достаточные для обеспечения физической сохранности и сохранения историко-культурной ценности объекта культурного наследия, обозначенные в п. 1 статьи 40 Федерального закона № 73-ФЗ;

10) Проектная документация удовлетворяет требованиям к порядку проведения работ по сохранению объекта культурного наследия – в соответствии со ст. 45 Федерального закона №73-ФЗ;

11) Проектная документация предусматривает мероприятия, которые удовлетворяют требованиям к осуществлению деятельности в границах территории объекта культурного наследия – в соответствии со ст. 5.1 Федерального закона № 73-ФЗ.

12) Предусмотренные проектной документацией работы в соответствии со ст. 42, 43, 44 Федерального закона от 22.06.2002 №73-ФЗ относятся к работам по ремонту, реставрации, приспособлению объекта культурного наследия для современного использования и не противоречат действующему законодательству Российской Федерации в области охраны объектов культурного наследия.

13. Вывод экспертизы:

Проектная документация на проведение работ по сохранению объекта культурного наследия федерального значения «Корпус просфорный с северными воротами главного двора», 1740-1750–е гг., (проект), арх. Расторгуев М.Д., арх. Росси И.Л., арх. Трезини П.-А., 1761-1771 гг., (строительство), 1840 г., арх. Комаров А.З., входящего в состав объекта культурного наследия федерального значения «Алекса́ндро-Невская Ла́вра», расположенного по адресу: Санкт-Петербург, набережная реки Мо́настырки, д.1, литера Г (р. Мо́настырки наб., 1): «Проектная документация по сохранению объекта культурного наследия», разработанная ООО «СтройПроект» в 2021 г., Шифр: 20000035-836-6, соответствует требованиям законодательства Российской Федерации в области государственной охраны объектов культурного наследия (положительное заключение).

Дата оформления заключения экспертизы: 18.10.2021 г.

Председатель экспертной
комиссии:

Прокофьев М.Ф.

*(подписано усиленной
квалифицированной электронной
подписью)*

Ответственный секретарь
экспертной комиссии:

Глинская Н.Б.

*(подписано усиленной
квалифицированной электронной
подписью)*

Член экспертной комиссии:

Бубнов В.И.

*(подписано усиленной
квалифицированной электронной
подписью)*

Настоящий Акт государственной историко-культурной экспертизы и приложения к акту составлены в электронном виде. В соответствии постановлением Правительства РФ от 27 апреля 2017 г. № 501 «О внесении изменений в Положение о государственной историко-культурной экспертизе» представленные документы экспертами подписаны усиленной квалифицированной электронной подписью.

14. Перечень приложений к заключению экспертизы:

Приложение № 1. Историческая справка;

Приложение № 2. Историческая иконография;

Приложение № 3. Материалы фотофиксации;

Приложение № 4. Задание на проведение работ по сохранению объекта

культурного наследия;

Приложение № 6. Копии документов КГИОП;

Приложение № 7. Технический паспорт, ведомость помещений и их площадей;

Приложение № 8. Выписка из реестра федерального имущества;

Приложение № 9. Распоряжение № 94 по Санкт-Петербургскому Епархиальному управлению Русской Православной Церкви (Московский патриархат) от 30 сентября 2004 г.;

Приложение № 10. Договор безвозмездного срочного пользования земельным участком;

Приложение № 11. Кадастровый паспорт земельного участка;

Приложение № 12. Распоряжение об использовании земельного участка;

Приложение № 13. Выписки из ЕГРН;

Приложение № 14. Договоры на проектирование;

Приложение № 15. Копии договоров с экспертами;

Приложение № 16. Протоколы заседаний экспертной комиссии.

Приложение № 1 к акту по результатам государственной историко-культурной экспертизы проектной документации на проведение работ по сохранению объекта культурного наследия федерального значения «Корпус просфорный с северными воротами главного двора», 1740-1750 – е гг.,(проект), арх. Расторгуев М.Д., арх. Росси И.Л., арх. Трезини П.-А., 1761-1771 гг., (строительство), 1840 г., арх. Комаров А.З., входящего в состав объекта культурного наследия федерального значения «Алекса́ндро-Невская Ла́вра», расположенного по адресу: Санкт-Петербург, набережная реки Монастырки, д.1, литера Г (р. Монастырки наб., 1), предусмотренных проектом: «Проектная документация по сохранению объекта культурного наследия», выполненным ООО «СтройПроект» в 2021 г., шифр: 20000035-836-6

Историческая справка

Общая характеристика

Объект культурного наследия федерального значения «Корпус просфорный с северными воротами главного двора», входящий в состав объекта культурного наследия федерального значения «Александро-Невская Лавра», XVIII-XX вв., расположен в Санкт-Петербурге на набережной реки Монастырки, дом 1 литера Г.

Корпус был сооружен в течение одного строительного периода, продолжавшегося более 10 лет (с 1761 по 1771 годы) по проекту, составленному архитектором М.Д. Расторгуевым в 1740-е гг. и доработанному в следующем десятилетии. В середине XIX века были проведены работы по реконструкции корпуса и частичной его перепланировке. В течение XX столетия в корпусе последовательно располагались квартиры и ЦНИИ металлургии и сварки. Тогда внутренние помещения корпуса были частично перепланированы.

Просфорный корпус формирует северную линию монастырского каре, заполняя пространство между Благовещенской церковью и Северо-западной башней, и состоит из нескольких примыкающих друг к другу объемов: воротного павильона, флигеля, соединяющих их галерей и примыкающих к корпусу с востока парадных северных ворот Лавры. Восточный объем одноэтажной галереи, примыкающий к воротам, имеет криволинейную форму плана. Следующий в цепочке объемов двухэтажный Воротный павильон, имеющий приближенную к квадрату форму плана, поставлен с небольшим поворотом к оси восточной галереи, спрямляя угол между ней и следующим за ним объемом прямоугольной в плане также одноэтажной галереи. Следом за ней располагается двухэтажный и также прямоугольный в плане флигель, в котором первоначально выпекались просфоры и по назначению которого получил свое название весь корпус. Протяженный составной объем Просфорного завершается одноэтажной прямоугольной в плане галереей, соединяющей его с северо-западной башней Митрополичьего корпуса. Весь корпус поднят на невысокий известняковый цоколь.

Северный внешний фасад корпуса, выходящий на набережную реки Монастырки, решен довольно лапидарно, кроме объема Воротного павильона — самого нарядного из всех составных частей корпуса. Южный фасад, развернутый в сторону внутреннего двора Лавры, напротив, решен пластически очень выразительно и контрастирует с практически глухим северным фасадом легкостью и даже ажурностью оформления.

Северный фасад восточной галереи организован по 13 осям, образованным прямоугольными оконными проемами неритмично перемежающимися прямоугольными глухими нишами одного с ними размера. Все проемы (сквозные и глухие) обрамлены рамочными наличниками с ушами с простой треугольной подвеской. Каждый наличник украшен раскрепованным замковым веерным камнем простого профиля. Окна забраны кубчатой решеткой с завершением в виде ряда пик. Такие же решетки закрывают окна первого и цокольного этажа всего объема корпуса. Под проемами расположен ряд простых прямоугольных филенок. Композицию фасада венчает тянутый профилированный карниз и крыша на три ската крытая железом, прорезанная печными трубами и тремя слуховыми окнами, расположенными по центру.

Северный фасад Воротного павильона с двумя боковыми ризалитами является кульминацией фасадной композиции Просфорного корпуса. В его центре расположен просторный входной проем на 4х створчатую дверь с металлическим прямоугольным козырьком над ним и большим на всю ширину проема полуциркульным окном с веерным замковым камнем. Второй этаж центральной части прорезан двумя оконными проемами вытянутых пропорций. Окна обрамлены рамочными наличниками без перемычки, на месте которой расположен раскрепованный замковый камень, выше которого находятся

раскрепованные и профилированные лучковые сандрики на консолях с треугольными подвесками. Центральное поле фасада в уровне нижнего этажа плавно переходит в объемы боковых ризалитов. Линия этого плавного перехода подчеркнута изысканными криволинейными очертаниями междуэтажного карниза сложного профиля, огибающего весь корпус по периметру. Боковые ризалиты имеют ступенчатую композицию с сильно выступающим нижним этажом, организованную по одной оси, которая состоит из расположенных друг над другом в уровне первого этажа арочной неглубокой ниши, украшенной замковым камнем, небольшим прямоугольным окном, обрамленным рамочным наличником с ушами, треугольными подвесками и замковым камнем, и в уровне второго этажа высоким прямоугольным окном стройных пропорций, увенчанного раскрепованным замковым камнем и раскрепованным треугольным сандриком на консолях с треугольными подвесками. По сторонам от оконного проема расположены стройные миниатюрные колонны с ионическими капителями, спаренные с ионическими пилястрами. На торцах павильона в местах его сочленения с объемами галерей установлено еще по одной ионической колонне с каждой стороны, «отраженной» на обе угловые стены так же плоскими пилястрами. Фронтальные колонны ризалитов нижнего этажа, поднятые на высокие базы, несут раскрепованные лучковые фронтоны. В уровне второго этажа над ними расположены ионические пилястры, фланкирующие оконные проемы и несущие большие треугольные раскрепованные фронтоны. Композиция увенчана раскрепованным аттиковым поясом и высокой барочной крышей с куполом, своими вогнутыми скатами напоминающей балдахин.

Северный фасад галереи, соединяющей Воротный павильон и флигель, организован по 7 осям, образованным оконными проемами первого этажа вытянутых пропорций и небольшими оконными проемами подвального, оформленными так же, как и окна восточной галереи. Крыша галереи на два ската покрыта железом и прорезана печными трубами. Такую же композицию, организованную по 7 осям, имеет и третья галерея, примыкающая в Северо-западной башне. Единственное отличие заключается в том, что ее 4 восточных окна первого этажа имеют меньшие размеры. Эта разница в целях сохранения симметрии композиции отчасти камуфлируется за счет того, что обрамляющие оконные проемы наличники имеют одинаковый размер у всех проемов.

Северный фасад двухэтажного флигеля, возвышающийся над объемом галерей, расположенных по его сторонам, имеет простую симметричную композицию, организованную по 10 осям. Из-за перепада рельефа его цокольный (полуподвальный) этаж имеет большую высоту. Композиционные оси состоят из расположенных друг над другом оконных проемов: простых прямоугольных без наличников цокольного этажа, часть из которых опущена, больших по размеру и обрамленных рамочными наличниками с ушами и треугольными подвесками и веерными замковыми камнями прямоугольных окон первого этажа, часть которых заменена глухими нишами, и небольшими окнами с лучковыми перемычками с веерными замковыми камнями второго этажа. Верхние окна обведены тонким валиком, повторяющим формы рамочных наличников первого этажа. Подо всеми окнами первого этажа размещены простые прямоугольные филенки. Часть этих окон (также как и часть окон западной галереи) имеют меньшие размеры. По горизонтали плоскость фасада расчленена профилированным междуэтажным карнизом, протянувшимся вдоль всего северного фасада корпуса и визуальным объединяющим его в единый объем. Композиция фасада флигеля завершается венчающим карнизом и крышей на 4 ската с печными трубами.

Южный фасад корпуса имеет парадную функцию, поэтому решен более нарядно и, в общем, более ансамблево, чем северный. Основу его композиции составляют большие

арочные окна галерей, рифмующиеся с оконными проемами нижнего этажа Воротного павильона и повторяющиеся в оконных проемах нижнего этажа флигеля. Простенки между ними декорированы пучками полуколонн и пилястр с ионическими капителями. Оконные проемы, обрамленные простыми рамочными наличниками с изысканными замковыми камнями, украшенными розетками, занимают все пространство между пучками полуколонн. Пространство стены под окнами решено как раскрепованная лента цоколя с прямоугольными филенками, расположенными под проемами. Часть филенок заменена узкими продольно вытянутыми проемами. Композицию фасадов галерей венчает широкий антаблемент, состоящий из ленточного фриза, раскрепованного в местах расположения пучков полуколонн и пилястр, и двух поясов тянутого профилированного карниза.

По сравнению с северным фасадом, композиция южного фасада Воротного павильона решена более спокойно и komponуется вокруг центрального ризалита, основой которого является центральная ось, состоящая из большого арочного окна, раскрепованного лучкового фронтона, вытянутого изящных пропорций арочного окна второго этажа, и венчающего перспективного треугольного фронтона. Вертикальность центральной оси поддержана боковыми вертикальными тягами, составленными из ордерных элементов: стройных, но небольших ионических колонн, спаренных с ионическими пилястрами в уровне первого этажа и прямоугольных филенок, обрамленных рамами, с прямоугольными накладками в центре второго этажа. Окно с арочным завершением во втором этаже ризалита помещено в неглубокую прямоугольную нишу и обрамлено рамой с профилированным архивольтом. Боковые крылья решены проще: их композиция организована по одной вертикальной оси, состоящей из узкого арочного окна с раскрепованным замковым камнем, фланкированного парой ионических колонн, спаренных с пилястрами, и вытянутого прямоугольного окна второго этажа с подоконной полкой со свесами, обрамленного профилированной рамой. Углы второго этажа выделены простыми пилястрами без капителей. Композицию фасада венчает широкий раскрепованный антаблемент, состоящий из ленточного фриза, обрамленного карнизами.

Со стороны внутреннего двора Лавры флигель довольно активно выдается вперед из общего объема Просфорного корпуса. Кроме того, протяженность его этажей разная: нижний более протяженный. За счет этого, композиция флигеля приобретает ступенчатую форму. Оформление торцов выступающих частей здания соответствует общей композиции фасада. Углы объема выделены двумя пучками полуколонн и пилястр, расположенных на поверхностях стен, его образующих. Оформление нижнего этажа повторяет композиционное решение фасадов галерей. Архитектурно-художественное решение верхнего этажа рифмуется с оформлением второго этажа северного фасада, но насыщено большим количеством декоративных элементов: окна обведены профилированным валиком, повторяющим форму наличников северного фасада, которым вторят лучковые сандрики сложного профиля, в простенках между окнами расположены перспективно наложенные друг на друга лопатки с полукруглыми в сечении декоративными элементами в виде профилированного валика, расположенные в верхней части лопаток.

Восточный фасад галереи, примыкающей к воротам, разделен на 5 компартиментов. Три северных шире остальных; их плоскость расчленена неглубокими глухими арочными нишами с выделенными пятами и замковыми камнями. В простенках между нишами размещены сдвоенные полуколонны, спаренные с пилястрами. Во второй с северной стороны нише размещено рельефное панно, в следующей за ней прямоугольный оконный проем, забранный решеткой. По сторонам четвертого компартимента расположено по одной полуколонне, спаренной с пилястрой, в его центре прямоугольный оконный проем, обрамленный наличником. Последний компартимент занимает входной проем с арочным

завершением, фланкированный парой полуколонн.

Северные ворота Лавры имеют мощные широкие пилоны, по сторонам от центральных ворот расположены два входных проема с арочным завершением, над которыми помещены прямоугольные филенки. Средний проем фланкирован сдвоенными колоннами на высоких базах, спаренными с пилястрами. Еще две колонны с пилястрами отмечают углы объема ворот. Колонны несут раскрепованный карниз, рифмующийся с карнизом Просфорного корпуса. Центр композиции ворот выделен раскрепованным лучковым фронтоном с мозаикой «Спас на убресе» в его тимпане. Южный фасад ворот частично повторяет композицию северного, средний проем южного фасада фланкирован трехчетвертными сдвоенными колоннами. Колонны по углам южного фасада отсутствуют. В тимпане фронтона расположена мозаика с изображением Богородицы.

Предварительные проектные работы по северному корпусу.

Первоначальный проект монастыря, утвержденный Петром I в 1715 году, был разработан главным архитектором Санкт-Петербурга, итальянцем, Доменико Андреа Трезини. Монастырь должен был представлять собой в плане замкнутый четырехгранник. С восточней стороны, обращенной к Неве, – двухэтажные монастырские здания, идущие уступами по сторонам монументального собора, заканчивались в северо-восточном и юго-восточном углах трехэтажными павильонами. С юга и севера монастырский двор должны были обрамлять симметричные прямые служебные корпуса (Илл.1).

Строительство монастырских зданий на основании проекта Д. Трезини началось в 1717 году под общим руководством генерал-губернатора Санкт-Петербурга А.Д. Меншикова. Непосредственным ведением строительства в первые годы занимался Д. Трезини, но многочисленные срочные проектные и строительные работы оставляли главному архитектору мало времени для ежедневного участия и непосредственного наблюдения за зданием монастырского ансамбля.

Начатые Д. Трезини работы, с 1720 года, были продолжены архитектором Т. Швертфегером, который разработал второй вариант проекта Александро-Невского монастыря (Илл.2). В проекте Т. Швертфегера вся композиция более сложная, с закругленными боковыми флигелями. Швертфегер руководил строительными работами в монастыре до 1733 года. В 1733 году указом Правительствующего Сената архитектором монастыря был назначен ученик Д. Трезини Михаил Григорьевич Земцов. Однако в 1735 году его назначали архитектором Главной полицмейстерской канцелярии и вместо него продолжение строительства возложили на Петра Михайловича Еропкина. После казни в 1740 году Еропкина, обвиненного в заговоре против императрицы Анны Иоанновны, главным архитектором монастыря вновь назначили М.Г. Земцова. 10 сентября 1742 года Указом Сената руководство работами вместо М.Г. Земцова было поручено Пьетро Антонио Трезини. С 1753 года архитектурный надзор за строительством перешел к И.Л. Росси, лепщику, «штукатурного и гротического дела мастеру». В том же году в конторе строения Александро-Невского монастыря под руководством И.Росси был составлен план «циркумференции» в полном соответствии с традицией, «по которому надлежит по модели строению этого монастыря, опробованной Петром Великим, делать служительские и прочие поземные покои». Кроме него, на строительстве в 1752–1760-е годы работали архитектурские ученики М. Мелентьев и С. Волков, архитектурский помощник М.Д. Расторгуев, Фоссатти, «каменного дела мастер» А. Антонедо (Антониетти), архитектор П. Шпекле и некоторые другие строители и художники.

Авторство общего проекта южной, западной и северной линий каре Александро-Невской Лавры принадлежит, по всей вероятности, П.-А. Трезини. Однако воплощение

замысла было осуществлено усилиями зодчих И.Л. Росси и М.Д. Расторгуева.

Строительство Просфорного корпуса и башни.

2 (13) декабря 1755 года начальник канцелярии от строений В.Фермор предложил переработать первоначальный проект монастыря М. Д. Расторгуеву. В марте 1756 года разработанный М.Д. Расторгуевым проект «цирконференции» был утвержден Сенатом и тогда же были ассигнованы необходимые средства на постройку. В проект были внесены следующие изменения: 1) Вместо деревянных накатных потолков, были введены своды как над погребями, так и в покоях; 2) Была введена двухскатная кровля с выведением брандмауэрных стен и перемычек¹. В данном проекте были выполнены чертежи без галерей, очевидно, по требованию монастырских властей. Однако И.Л. Росси отстоял в канцелярии от строений свое мнение о том, что если «то строение будет в циркумференции как в поземных покоях с галерею, так и в архиерейских и служительских покои к лучшему того монастыря украшению и прочности и пространству»².

Тот факт, что монастырь располагал большим количеством материалов, полученных от разборки собора, положительно сказался на ходе строительных работ. Использование этих материалов определялось указом Сената от 5 (16) марта 1754 года. Постройка трех корпусов «цирконференции» велась в два приема, начиная с 1755 года: сначала была построена половина западной линии, включая Митрополичий корпус с одноэтажным крылом, и южный корпус. Лишь затем строители приступили к сооружению второй половины западной линии и северного корпуса.

В 1761 году начались работы по постройке второй половины «поземного» монастырского строения от архиерейского дома до Черной речки и вдоль Черной речки к Благовещенской церкви. Работы велись крайне медленно. В 1762 г. на престол вступила Екатерина II. Архимандритом монастыря был назначен архиепископ Гавриил (Кременецкий). В 1764 г. он подал императрице обширную записку «о строении Александро-Невского монастыря, что в нем, по мнению архиерейскому, надлежит вновь построить и что от прежнего строения для прочности и удобства к житью исправить». Среди наиболее важных и необходимых работ архиепископ Гавриил назвал достройку северной линии монастырского каре.

В том же 1764 г. была произведена закупка бревен для свай³, однако рытье котлована началось только в мае 1766 г., под наблюдением М. Расторгуева⁴. Работы по «выемке земли продолжались все лето 1767 г.⁵ Каменное строительство началось только в августе 1768 г.⁶, вчерне оно было закончено к маю 1770 г.⁷

Одновременно строилась и северо-западная башня. К началу 1771 г. она была вчерне отстроена. В феврале 1771 г. архиепископ Гавриил предложил использовать северо-западную башню для размещения в ней монастырской ризницы. В октябре 1772 г. это предложение было утверждено императрицей.

В 1771 г. северная линия монастырского каре была закончена отделкой и сдана по

¹ РГИА. Ф. 815. Оп. 5 (1756). Д.4. Л. 36–36 об.

² РГИА. Ф. 467. Оп. 4. Д. 698. Л. 44.

³ РГИА. Ф. 815. Оп. 6 (1764). Д. 77. Л. 3–8.

⁴ РГИА. Ф. 815. Оп. 6 (1766). Д. 31. Л. 12–19.

⁵ РГИА. Ф. 815. Оп. 6 (1767). Д. 52. Л. 34.

⁶ РГИА. Ф. 815. Оп. 6 (1768). Д. 28. Л. 23.

⁷ РГИА. Ф. 815. Оп. 6 (1770). Д. 21. Л. 5.

описи в ведение монастыря⁸, некоторые доделки производились и в 1772 г.⁹ Корпус в длину составил 61 сажень, а в ширину – 5–8 сажен. В самом корпусе, в западной части была устроена «братская бражня», а в цокольном этаже – погреб под овощи. В 1774 г. также была построена стена с воротами и калиткой между северным корпусом и церковью Александра Невского.

Отделка угловой башни продолжалась¹⁰. В 1773 г. башня была уже покрываема крышей, вставлялись в окна стекла. 2-этажная северо-западная башня строилась по подобию Феодоровской церкви. Ее размер составил 8x8 сажен и 18 сажен высотой. В 1774 г. отделка башни была закончена.

Ризница находилась в башне в верхнем двухсветном зале под куполом. В самом корпусе помещалось «низшее братство», т.е. монашествующие монастыря. В дальнейшем, до конца XVIII в., в корпусе не производилось сколько-нибудь значительных работ.

Благовещенские ворота

В 1774 году между Просфорным корпусом и Благовещенской церковью была построена каменная стена с Благовещенскими воротами. Первоначально они представляли собой арочный проем в каменной стене монастыря, в котором были укреплены деревянные створы. К 1819 году эти деревянные полотнища пришли в ветхость, и их решено было заменить железными. Контракт на изготовление новых ворот был заключен со слесарным мастером Даниилом Пецом 11 (23) июля 1819 года, и в этом же году железные створы были готовы¹¹. Их было решено вызолотить и высеребрить «в приличных местах», что сделали на следующий год. Возможно, поначалу не предполагалась полная перестройка ворот, т.к. в 1819 году упоминается окраска ворот желтой краской¹². Но на следующий год был объявлен сбор пожертвований на строительство главных ворот Лавры¹³. И в 1821 году каменный подрядчик Ф.О. Кудряков осуществляет полную перестройку Благовещенских ворот с выполнением четырех колонн с капителями и базами, полной отделкой и установкой заготовленных железных створов (Илл.1). В 1821 году производилась окраска кровли ворот красной краской, в 1822 году такая окраска отмечена вторично¹⁴.

В 1869 году Благовещенские ворота были реконструированы с устройством двух створных калиток на месте старых ниш или «впадин», перестройка осуществлялась по проекту Г.И. Карпова. 10 (22) июля 1869 года Лавра сделала представление о предполагаемой перестройке Строительному отделению, а 23 июля (4 августа) проект был уже утвержден. Исполнение всех работ по перестройке – каменных, штукатурных и железных – взял на себя слесарный матер В. Палехов. К сентябрю того же года все работы были завершены¹⁵.

В 1873 году на воротах иконописец Барков провел следующие работы на воротах: возобновлен Тихвинский образ Божией Матери; с другой стороны вновь написан Нерукотворный образ Христа Спасителя, поддерживаемый двумя ангелами; на самих металлических створках две иконы в клеймах – святых князей Александра Невского и Феодора; у всех четырех икон вновь были вызолочены фоны суальным золотом «на

⁸ РГИА. Ф. 815. Оп. 6 (1774). Д.12. Л. 2, 13.

⁹ РГИА. Ф. 815. Оп. 6 (1772). Д.44. Л. 31–35.

¹⁰ РГИА. Ф. 815. Оп. 6 (1772). Д. 40. Л. 56–102.

¹¹ РГИА. Ф. 815. Оп. 7 (1819). Д. 27. Л. 106–107, 328, 330, 333.

¹² Там же. Л. 238.

¹³ РГИА. Ф. 815. Оп. 7 (1819). Д. 78. Л. 25, 49.

¹⁴ РГИА. Ф. 815. Оп. 8 (1821). Д. 63. Л. 145; Оп. 8 (1822). Д. 3. Л. 169.

¹⁵ РГИА. Ф. 815. Оп. 9 (1869). Д. 103. Л. 2, 4.

гульфабру»¹⁶.

Просфорный корпус в XIX – начале XX вв.

В 1839 г. часть различных кладовых в северном корпусе «циркконференции» была переделана под кельи для монахов монастыря¹⁷. До переделки эти кладовые занимали обширный флигель, не имевший внутренних стен, кроме столбов, на которые опирались крестовые своды перекрытия. Работы были завершены в 1840 г. В кельях были помещены монахи и «благонадежные послушники», с целью усиления наблюдения за безопасностью ризницы.

В том же году, по проекту архитектора Комарова, двухэтажное здание ворот для въезда в монастырь, по-видимому, никогда не служившее воротами, было приспособлено для размещения нем канцелярии лавры и архива.

В 1840 г. велись работы по наружному ремонту башни. Окна в барабане окрашивались масляной краской «под фальшивые стекла», шейки под куполами, по примеру Благовещенской и Феодоровской церковью красились белой клеевой краской¹⁸.

В 1854 году архитектором К.И. Брандтом были проведены работы по реконструкции Просфорного корпуса.

Просфорная, где пеклись просфоры, находилась в большом двухэтажном флигеле между северо-западной башней и воротами просфорного корпуса, в помещении с деревянным перекрытием. Близость к ризнице этого опасного в пожарном отношении помещения была отмечена К.И. Брандтом, предложившим перенести просфорную пекарню в самый конец северного корпуса при входе в лавру, у так называемых «Крестовых врат». В этом помещении жили лаврские привратники. Предложение К.И. Брандта было принято, причем привратников переселили в подвальный этаж, освободив для этого одну комнату, которая до того была завалена землей.

Существенной реконструкции подверглось помещение канцелярии лавры. Над вторым этажом здания канцелярии существовал антресольный этаж, где помещался «правитель канцелярии», а над ним, на чердаке располагался монастырский архив, «где по проводке боровов он подвергался опасности гибели от огня». К.И. Брандт предложил уничтожить антресольный этаж, правителя канцелярии перевести в нижний этаж, а архив перенести в юго-западную башню монастыря.

Составленный К.И. Брандтом проект был утвержден и намеченные работы выполнены, причем, кроме перечисленных выше частичных изменений внутренней планировки просфорного корпуса, было осуществлено еще одно – пробит новый и заделан старый проемы в стенах помещения ризничной кладовой. В ризнице, находившейся в северо-западной башне, хранились монастырские ценности. В ризничной кладовой – предметы, бывшие в постоянном употреблении при церковных службах. Проход в ризничную кладовую был устроен из ризницы по чердаку. Это было признано неудобным, и К.И. Брандт ликвидировал проход, устроив вместо него новый вход в кладовую с восточной стороны¹⁹. Ряди мелких изменений был внесен в планировку внутренних помещений Просфорного корпуса, в связи с этими работами. Было проломано два окна, две двери в помещении старой просфорной, одна дверь в восточной стене ризничной кладовой, сооружены новые перегородки; вместо деревянной лестницы, для прохода в комнату перед

¹⁶ РГИА. Ф. 815. Оп. 9 (1873). Д. 139. Л. 23.

¹⁷ РГИА. Ф. 815. Оп. 8 (1839). Д. 111.

¹⁸ РГИА. Ф. 815. Оп. 8 (1840). Д. 79. Л. 21.

¹⁹ РГИА. Ф. 815. Оп. 9 (1853). Д. 120. Л. 1–3, 6, 9–15.

ризничной кладовой построена каменная лестница и т.п. Все намеченные работы были закончены в сентябре 1854 г.

В процессе ремонта, в 1853 г., из башни в юго-западную (семинарскую) башню было перенесено книгохранилище Лавры.

20 августа (1 сентября) 1891 г. И.А. Чистович в связи с предполагавшимся посещением ризницы императором Александром III подал рапорт²⁰. В этом рапорте было указано, что ризница в северо-западной башне не отапливалась, в окнах не было двойных рам, в саму ризницу вела узкая каменная лестница из просфорного корпуса. Эти неудобства подняли вопрос о сохранности ризничных предметов. В 1909 г. часть вещей была передана в музей Лавры, а в 1910 г. сама ризница была перенесена в новое здание.

Просфорный корпус в XX–XXI вв.

После оставления монастырем помещений, корпус был распределен под размещение квартир. После 1946 г. здание занял Центральный научно-исследовательский институт металлургии и сварки (ЦНИИМС, переименованный в 1972 г. в Центральный научно-исследовательский институт «Прометей»). В результате была произведена перепланировка под нужды производства. Вдоль стен корпуса были устроены приямки.

2 ноября 1995 г. была достигнута договоренность, что ЦНИИКС «Прометей» поэтапно будет передавать помещения, в первую очередь Митрополичий и Просфорный корпуса, епархии. 30 декабря подписан договор о совместном использовании зданий и помещений Лавры, причем «Прометей» брал на себя обязательство освободить до 1 января 1997 г. церкви и часовни, до 1 января 1998 г. – часть помещений, а остальное – до 1 января 2000 г.

12 июля 1996 г. монастырю были переданы первые комнаты в Просфорном корпусе. В феврале и июне 1998 г. – еще 302,3 м².

В 1997–2009 годах были демонтированы испытательные стенды, проведены технический и косметический ремонты помещений после выезда цехов. Проведена демеркуризация участка точных измерений. Проведен противоаварийный ремонт окон, замена неремонтнопригодных металлопластиковыми, восстановлен тепловой контур. Выполнен реставрационный ремонт фасадов. Полностью заменены инженерные коммуникации. Заменены свесы и система водоотведения, а позже полностью заменено кровельное покрытие. Произведен ремонт конструкций крыши на башне и восточном участке. Также были завершены работы в трапезной для паломников, отремонтированы помещения Паломнической службы и покои. В 2009 году здание было окрашено в цвет, соответствующий цвету стен Свято-Троицкого собора.

20 июня 2000 года последовало распоряжение митрополита приписать часть помещений корпуса к Епархиальному управлению для создания «гостинично-общепитовского комплекса епархии». В оставшейся части корпуса в том же году было оборудовано монастырское кафе, информационный центр по противодействию наркомании (впоследствии переведенное в Митрополичий корпус).

В 2009–2013 годах были проведены: комплексный единовременный реставрационный ремонт фасадов, полная замена окон, выполненных по историческим аналогам. Кровля окрашена в единый с примыкающим корпусом цвет. Выполнен ремонт Благовещенских ворот. В 2013 году фасады были окрашены в цвет, единый со всеми корпусами Лавры.

²⁰ РГИА. Ф. 815. Оп. 14. Д. 58. Л.3–7.

АРХИВНЫЕ ИСТОЧНИКИ:

Архив КГИОП (Архив Комитета по государственному контролю, использованию и охране памятников истории и культуры):

П. 155. Петрова Е.Н. Ансамбль Александро-Невской лавры. Историко-художественная справка. Л., 1950.

РГИА (Российский государственный исторический архив):

Ф. 815. Оп. 6 (1764). Д. 77.

Ф. 815. Оп. 6 (1766). Д. 31.

Ф. 815. Оп. 6 (1767). Д. 52.

Ф. 815. Оп. 6 (1768). Д. 28.

Ф. 815. Оп. 6 (1770). Д. 21.

Ф. 815. Оп. 6 (1772). Д.40.

Ф. 815. Оп. 6 (1772). Д.44.

Ф. 815. Оп. 6 (1774). Д.12.

Ф. 815. Оп. 8 (1839). Д. 111.

Ф. 815. Оп. 8 (1840). Д. 79.

Ф. 815. Оп. 9 (1853). Д. 120.

Ф. 815. Оп. 14. Д. 58.

ЦГАКФФД Спб (Центральный государственный архив кинофотофонодокументов Санкт-Петербурга):

Бр-48943, Бр-48942, Бр-73038, Г-1287, Г-1295, Г-1299.

БИБЛИОГРАФИЯ:

1. Амвросий (Орнатский), еп. История российской иерархии. Изд. 2-е. М., 1822.
2. Антонов В. В., Кобак А. В. Святые Санкт-Петербурга: Ист.-церков. энцикл. в 3 т.Т. 2. СПб.,1996.
3. Курбатов В.Я. Петербург: Художественно-исторический очерк и обзор художественного богатства столицы. СПб., 1993.
4. Лавры, монастыри, храмы на Святой Руси. СПб.,1908.
5. Лисаевич И.И. Доменико Трезини. Л., 1986.
6. Малиновский К. В. Доминико Трезини. СПб., 2007.
7. Малиновский К.В. Санкт-Петербург XVIII века. СПб., 2008.
8. Овсянников Ю.М. Доминико Трезини. Л., 1987.
9. Павлов А. М. Описание Свято-Троицкой Александро-Невской лавры. СПб., 1842.
10. Рункевич С.Г. Русская церковь в XIX веке: исторические наброски. СПб.,1901.
11. Свято-Троицкая Александро-Невская лавра, 1713–2013. Т.1: 1713–1797. СПб., 2013.
12. Церковь Невско-приходская, что над воротами Александро-Невской лавры // Историко-статистические сведения о Санкт-Петербургской епархии. СПб., 1876. Вып. V. С. 385–389.
13. Шелаева Е. П. Православный Петербург и окрестности в фотографиях XIX-начала XX вв. СПб., 2011.

Приложение № 2 к акту по результатам государственной историко-культурной экспертизы проектной документации на проведение работ по сохранению объекта культурного наследия федерального значения «Корпус просфорный с северными воротами главного двора», 1740-1750 –е гг.,(проект), арх. Расторгуев М.Д., арх. Росси И.Л., арх. Трезини П.-А., 1761-1771 гг., (строительство), 1840 г., арх. Комаров А.З., входящего в состав объекта культурного наследия федерального значения «Алекса́ндро-Невская Ла́вра», расположенного по адресу: Санкт-Петербург, набережная реки Монастырки, д.1, литера Г (р. Монастырки наб., 1), предусмотренных проектом: «Проектная документация по сохранению объекта культурного наследия», выполненным ООО «СтройПроект» в 2021 г., шифр: 20000035-836-6

Историческая иконография

ПЕРЕЧЕНЬ ИЛЛЮСТРАЦИЙ:

- Илл.1. Северо-Западная башня и часть Просфорного корпуса. 1880–1890 гг.
- Илл. 2. Северо-Западная башня и двухэтажный флигель Просфорного корпуса. 1885–1890 гг.
- Илл. 3. Благовещенские ворота и часть Просфорного корпуса (слева). 1900-е гг.
- Илл.4. Берег реки Монастырки и Просфорный корпус. 1906 г.
- Илл. 5. Фото на фоне Северо-Западной башни. 1910 г.
- Илл. 6. Похороны В.Ф. Комиссаржевской. На заднем плане – Просфорный корпус. 1910 г.
- Илл. 7. Вид на Духовской и Просфорный (слева) корпуса. 1912 г.
- Илл. 8. Вид на Духовской корпус и Благовещенскую церковь. Слева – Благовещенские ворота и часть Просфорного корпуса. 1912 г.
- Илл. 9. Часть Митрополичьего корпуса (слева), Северо-Западная башня и часть Просфорного корпуса (справа). 1912 г.
- Илл.10. Группа воспитанников Духовного училища, встречающих в лавре патриарха Антиохийского Григория IV. На фоне Просфорного корпуса. 1913 г. ЦГАКФФД СПб. Д-12133.
- Илл.11. Группа молящихся в ожидании выноса плащаницы в Страстную пятницу. На фоне Просфорного корпуса. 1913 г. ЦГАКФФД СПб. Г-700.
- Илл.12. Кареты у Северо-Западной башни. Справа – часть Просфорного корпуса. 1913 г. ЦГАКФФД СПб. Е-18819.
- Илл.13. Фрагмент двухэтажного флигеля Просфорного корпуса. 1940-е гг.
- Илл.14. Двухэтажный флигель Просфорного корпуса. 1940-е гг.
- Илл.15. Северные ворота Просфорного корпуса. Вид с юга. 1948 г.
- Илл.16. Благовещенские ворота и часть Просфорного корпуса. 1960 г. (?). ЦГАКФФД СПб. Гр-76275.
- Илл.17. Просфорный корпус. 1959–1960 гг.
- Илл.18. Просфорный корпус и Северо-Западная башня. 1977 г.
- Илл.19. Интерьер Север-Западной башни. 1911 г. ЦГАКФФД СПб. Е-18862.
- Илл. 20. Выкопировка плана Просфорного корпуса на начало XX века.



Илл.1. Северо-Западная башня и часть Просфорного корпуса. 1880–1890 гг.



Илл. 2. Северо-Западная башня и двухэтажный флигель Просфорного корпуса. 1885–1890 гг.



Илл. 3. Благовещенские ворота и часть Просфорного корпуса (слева). 1900-е гг.



Илл.4. Берег реки Монастырки и Просфорный корпус. 1906 г.



Илл. 5. Фото на фоне Северо-Западной башни. 1910 г.



Илл. 6. Похороны В.Ф. Комиссаржевской. На заднем плане – Просфорный корпус. 1910 г.



Илл. 7. Вид на Духовской и Просфорный (слева) корпуса. 1912 г.



Илл. 8. Вид на Духовской корпус и Благовещенскую церковь. Слева – Благовещенские ворота и часть Просфорного корпуса. 1912 г.



Илл. 9. Часть Митрополичьего корпуса (слева), Северо-Западная башня и часть Просфорного корпуса (справа). 1912 г.



Илл.10. Группа воспитанников Духовного училища, встречающих в лавре патриарха Антиохийского Григория IV. На фоне Просфорного корпуса. 1913 г. ЦГАКФФД СПб. Д-12133.



Илл.11. Группа молящихся в ожидании выноса плащаницы в Страстную пятницу. На фоне Просфорного корпуса. 1913 г. ЦГАКФФД СПб. Г-700.



Илл.12. Кареты у Северо-Западной башни. Справа – часть Просфорного корпуса. 1913 г. ЦГАКФФД СПб. Е-18819.



Илл. 13. Фрагмент двухэтажного флигеля Просфорного корпуса. 1940-е гг.



Илл.14. Двухэтажный флигель Просфорного корпуса. 1940-е гг.



Илл.15. Северные ворота Просфорного корпуса. Вид с юга. 1948 г.



Илл.16. Благовещенские ворота и часть Просфорного корпуса. 1960 г. (?).
ЦГАКФФД СПб. Гр-76275.



Илл.17. Просфорный корпус. 1959–1960 гг.



Илл.18. Просфорный корпус и Северо-Западная башня. 1977 г.



Илл.19. Интерьер Север-Западной башни. 1911 г. ЦГАКФФД СПб. Е-18862.

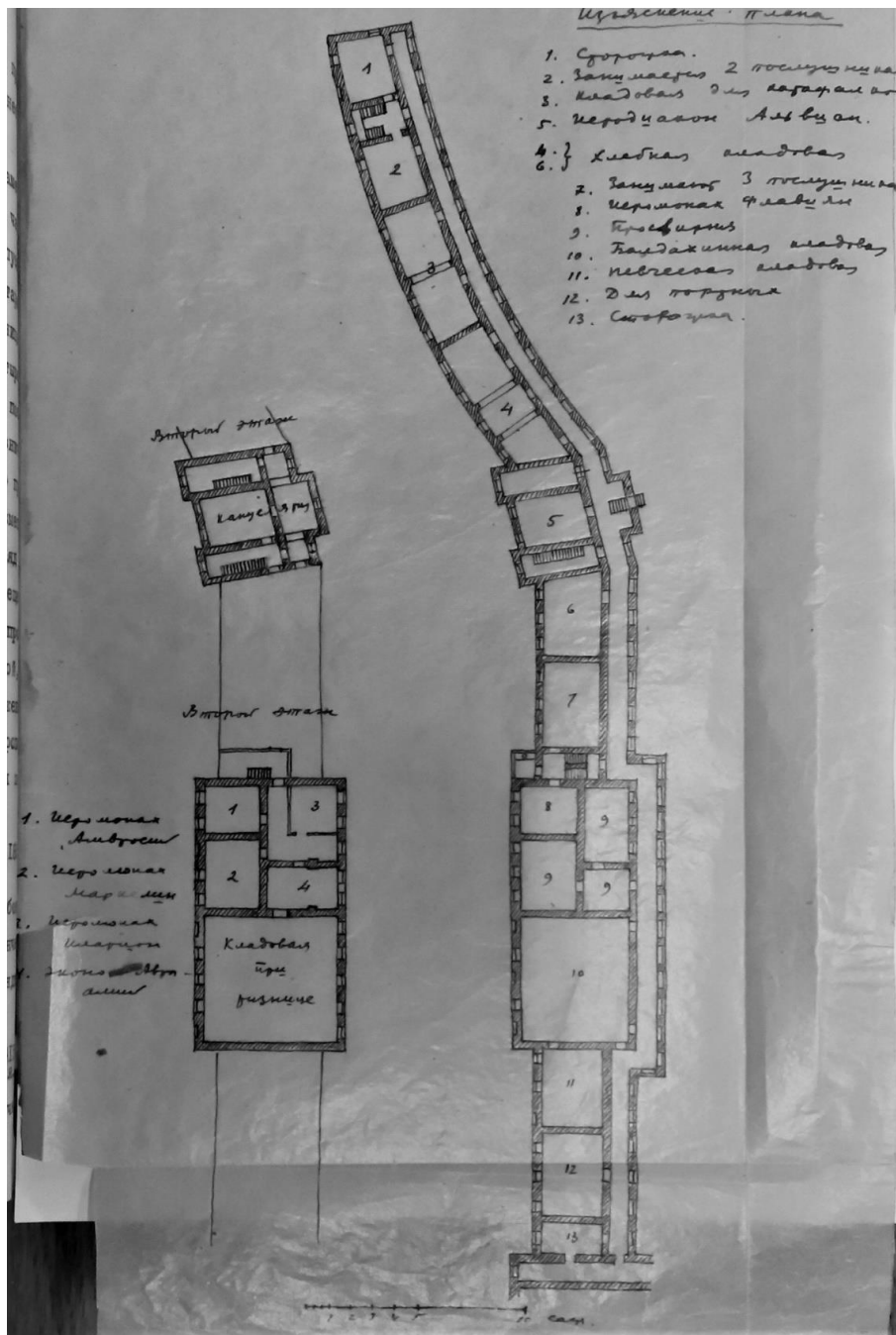

Илл. 20. Выкопировка плана Просфорного корпуса на начало XX века.

Первый этаж

1. Сторожка
2. Занимается двумя послушниками
3. Кладовая для катафалов
4. Хлебная кладовая
5. Иеродиакон Альвиан
6. Хлебная кладовая
7. Занимается тремя послушниками
8. Иеромонах Флавиан
9. Просвирня
10. Балдахинная кладовая

Цифровые обозначения

11. Певческая кладовая
12. Для портных
13. Сторожка

Второй этаж

1. Иеромонах Амвросий
2. Иеромонах Маркелин
3. Иеромонах Иларион
4. Эконом Авраамий

Приложение № 3 к акту по результатам государственной историко-культурной экспертизы проектной документации на проведение работ по сохранению объекта культурного наследия федерального значения «Корпус просфорный с северными воротами главного двора», 1740-1750 –е гг.,(проект), арх. Расторгуев М.Д., арх. Росси И.Л., арх. Трезини П.-А., 1761-1771 гг., (строительство), 1840 г., арх. Комаров А.З., входящего в состав объекта культурного наследия федерального значения «Алекса́ндро-Невская Ла́вра», расположенного по адресу: Санкт- Петербург, набережная реки Монастырки, д.1, литера Г (р. Монастырки наб., 1), предусмотренных проектом: «Проектная документация по сохранению объекта культурного наследия», выполненным ООО «СтройПроект» в 2021 г., шифр: 20000035-836-6

Материалы фотофиксации

ПЕРЕЧЕНЬ ФОТОГРАФИЙ:**ПЕРВЫЙ ЭТАЖ**

Фото 01. ОКН федерального значения «Корпус просфорный с северными воротами главного двора» (наб. реки Монастырки, дом 1, литера Г). Галерея 1-го этажа в осях Б-Г/4-5. Съёмка 27.09.2021 г.

Фото 02. ОКН федерального значения «Корпус просфорный с северными воротами главного двора» (наб. реки Монастырки, дом 1, литера Г). Межэтажная площадка в осях Б-Г/4-5. Съёмка 27.09.2021 г.

Фото 03. ОКН федерального значения «Корпус просфорный с северными воротами главного двора» (наб. реки Монастырки, дом 1, литера Г). Лестница в осях Б-Г/4-5. Съёмка 27.09.2021 г.

Фото 04. ОКН федерального значения «Корпус просфорный с северными воротами главного двора» (наб. реки Монастырки, дом 1, литера Г). Помещение в осях Б-В. Съёмка 27.09.2021 г.

Фото 05. ОКН федерального значения «Корпус просфорный с северными воротами главного двора» (наб. реки Монастырки, дом 1, литера Г). Помещение в осях Б-Г/4-5. Съёмка 27.09.2021 г.

Фото 06. ОКН федерального значения «Корпус просфорный с северными воротами главного двора» (наб. реки Монастырки, дом 1, литера Г). Помещение в осях Б-Г/4-5. Съёмка 27.09.2021 г.

Фото 07. ОКН федерального значения «Корпус просфорный с северными воротами главного двора» (наб. реки Монастырки, дом 1, литера Г). Помещение в осях Б-Г/4-5. Съёмка 27.09.2021 г.

Фото 08. ОКН федерального значения «Корпус просфорный с северными воротами главного двора» (наб. реки Монастырки, дом 1, литера Г). Галерея первого этажа в осях Б-Г/4-5. Съёмка 27.09.2021 г.

Фото 09. ОКН федерального значения «Корпус просфорный с северными воротами главного двора» (наб. реки Монастырки, дом 1, литера Г). Галерея первого этажа в осях Б-Г/4-5. Съёмка 27.09.2021 г.

Фото 10. ОКН федерального значения «Корпус просфорный с северными воротами главного двора» (наб. реки Монастырки, дом 1, литера Г). Галерея первого этажа в осях Б-Г/5-6. Съёмка 27.09.2021 г.

Фото 11. ОКН федерального значения «Корпус просфорный с северными воротами главного двора» (наб. реки Монастырки, дом 1, литера Г). Галерея первого этажа в осях Б-Г/5-6. Съёмка 27.09.2021 г.

Фото 12. ОКН федерального значения «Корпус просфорный с северными воротами главного двора» (наб. реки Монастырки, дом 1, литера Г). Лестница в осях Б-Г/5-6. Съёмка 27.09.2021 г.

Фото 13. ОКН федерального значения «Корпус просфорный с северными воротами главного двора» (наб. реки Монастырки, дом 1, литера Г). Лестница в осях Е-Ж/7-8. Съёмка 27.09.2021 г.

Фото 14. ОКН федерального значения «Корпус просфорный с северными воротами главного двора» (наб. реки Монастырки, дом 1, литера Г). Лестница в осях Д-Ж/9-10. Съёмка 27.09.2021 г.

ВТОРОЙ ЭТАЖ

Фото 15. ОКН федерального значения «Корпус просфорный с северными воротами главного двора» (наб. реки Монастырки, дом 1, литера Г). Помещение в осях Б-В/4-5. Съёмка 27.09.2021 г.

Фото 16. ОКН федерального значения «Корпус просфорный с северными воротами главного двора» (наб. реки Монастырки, дом 1, литера Г). Помещение в осях Б-В/4-5. Съёмка 27.09.2021 г.

Фото 17. ОКН федерального значения «Корпус просфорный с северными воротами главного двора» (наб. реки Монастырки, дом 1, литера Г). Помещение в осях Б-В/4-5. Съёмка 27.09.2021 г.

Фото 18. ОКН федерального значения «Корпус просфорный с северными воротами главного двора» (наб. реки Монастырки, дом 1, литера Г). Помещение в осях Б-В/4-5. Съёмка 27.09.2021 г.

Фото 19. ОКН федерального значения «Корпус просфорный с северными воротами главного двора» (наб. реки Монастырки, дом 1, литера Г). Помещение в осях Б-Г/5-6. Съёмка 27.09.2021 г.

ЦОКОЛЬНЫЙ ЭТАЖ

Фото 20. ОКН федерального значения «Корпус просфорный с северными воротами главного двора» (наб. реки Монастырки, дом 1, литера Г). Помещение в осях Б/2-В/4-5. Съёмка 27.09.2021 г.

Фото 21. ОКН федерального значения «Корпус просфорный с северными воротами главного двора» (наб. реки Монастырки, дом 1, литера Г). Помещение в осях Б/2-В/4-5. Съёмка 27.09.2021 г.

Фото 22. ОКН федерального значения «Корпус просфорный с северными воротами главного двора» (наб. реки Монастырки, дом 1, литера Г). Помещение в осях Б-Г/4-5. Съёмка 27.09.2021 г.

Фото 23. ОКН федерального значения «Корпус просфорный с северными воротами главного двора» (наб. реки Монастырки, дом 1, литера Г). Помещение в осях Б-Г/4-5. Съёмка 27.09.2021 г.

Фото 24. ОКН федерального значения «Корпус просфорный с северными воротами главного двора» (наб. реки Монастырки, дом 1, литера Г). Помещение в осях Б-Г/4-5. Съёмка 27.09.2021 г.

Фото 25. ОКН федерального значения «Корпус просфорный с северными воротами главного двора» (наб. реки Монастырки, дом 1, литера Г). Помещение в осях Б-Г/4-5. Съёмка 27.09.2021 г.

ФАСАДЫ

Фото 26. ОКН федерального значения «Корпус просфорный с северными воротами главного двора» (наб. реки Монастырки, дом 1, литера Г). Южный фасад. Фрагмент. Съёмка 27.09.2021 г.

Фото 27. ОКН федерального значения «Корпус просфорный с северными воротами главного двора» (наб. реки Монастырки, дом 1, литера Г). Южный фасад. Фрагмент. Съёмка 27.09.2021 г.

Фото 28. ОКН федерального значения «Корпус просфорный с северными воротами главного двора» (наб. реки Монастырки, дом 1, литера Г). Южный фасад. Фрагмент. Съёмка 27.09.2021 г.

Фото 29. ОКН федерального значения «Корпус просфорный с северными воротами главного двора» (наб. реки Монастырки, дом 1, литера Г). Южный фасад. Фрагмент. Съёмка 27.09.2021 г.

Фото 30. ОКН федерального значения «Корпус просфорный с северными воротами главного двора» (наб. реки Монастырки, дом 1, литера Г). Северный фасад. Фрагмент. Съёмка 27.09.2021 г.

Фото 31. ОКН федерального значения «Корпус просфорный с северными воротами главного двора» (наб. реки Монастырки, дом 1, литера Г). Северный фасад. Фрагмент. Съёмка 27.09.2021 г.

Фото 32. ОКН федерального значения «Корпус просфорный с северными воротами главного двора» (наб. реки Монастырки, дом 1, литера Г). Северный фасад. Фрагмент. Съёмка 27.09.2021 г.

Фото 33. ОКН федерального значения «Корпус просфорный с северными воротами главного двора» (наб. реки Монастырки, дом 1, литера Г). Северный фасад. Фрагмент. Съёмка 27.09.2021 г.

ПЕРВЫЙ ЭТАЖ

Схема фотофиксации





Фото 01. ОКН федерального значения «Корпус просфорный с северными воротами главного двора» (наб. реки Монастырки, дом 1, литера Г). Галерея 1-го этажа в осях Б-Г/4-5. Съёмка 27.09.2021 г.



Фото 02. ОКН федерального значения «Корпус просфорный с северными воротами главного двора» (наб. реки Монастырки, дом 1, литера Г). Межэтажная площадка в осях Б-Г/4-5. Съёмка 27.09.2021 г.

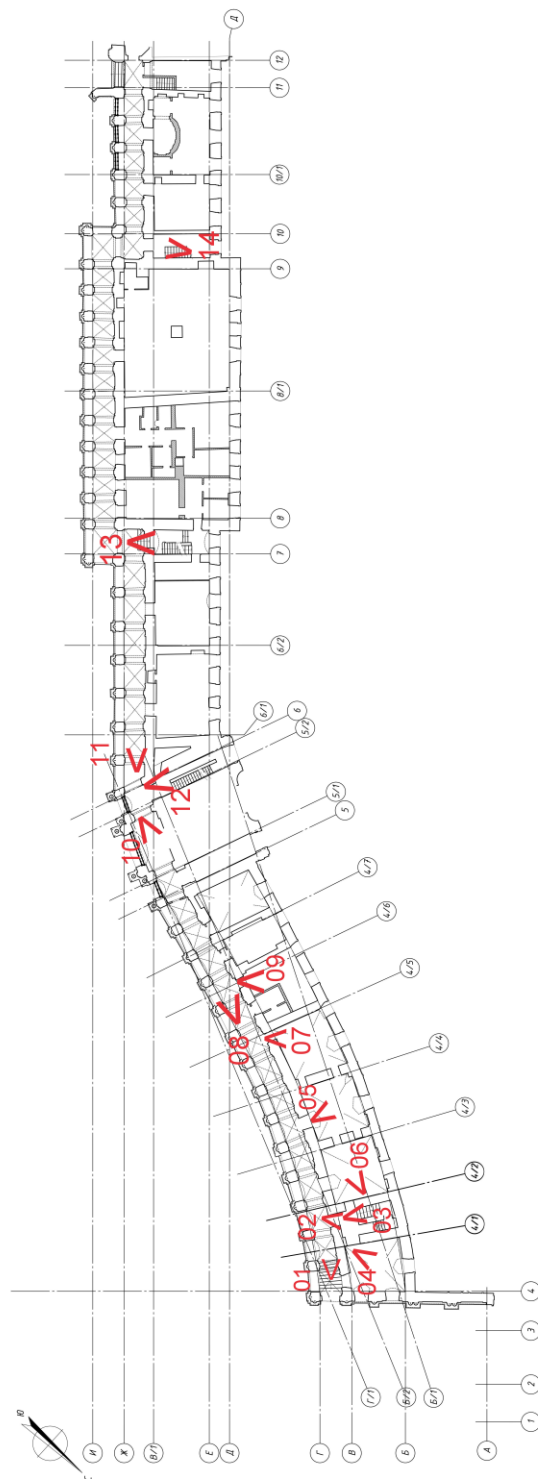

Фото 03. ОКН федерального значения «Корпус просфорный с северными воротами главного двора» (наб. реки Монастырки, дом 1, литера Г). Лестница в осях Б-Г/4-5.
Съёмка 27.09.2021 г.

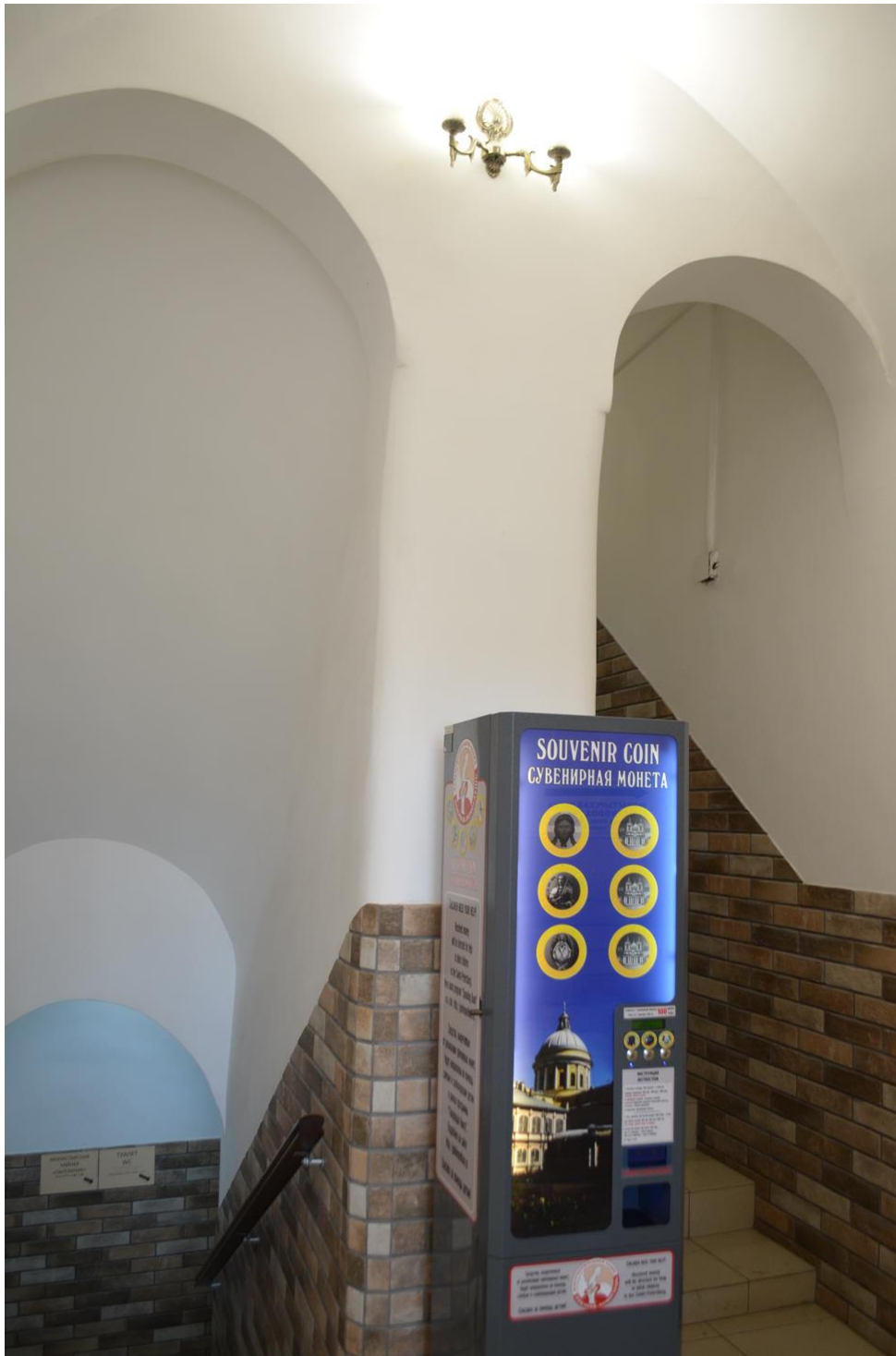

Фото 04. ОКН федерального значения «Корпус просфорный с северными воротами главного двора» (наб. реки Монастырки, дом 1, литера Г). Помещение в осях Б-В. Съёмка 27.09.2021 г.



Фото 05. ОКН федерального значения «Корпус просфорный с северными воротами главного двора» (наб. реки Монастырки, дом 1, литера Г). Помещение в осях Б-Г/4-5. Съёмка 27.09.2021 г.



Фото 06. ОКН федерального значения «Корпус просфорный с северными воротами главного двора» (наб. реки Монастырки, дом 1, литера Г). Помещение в осях Б-Г/4-5. Съёмка 27.09.2021 г.



Фото 07. ОКН федерального значения «Корпус просфорный с северными воротами главного двора» (наб. реки Монастырки, дом 1, литера Г). Помещение в осях Б-Г/4-5. Съемка 27.09.2021 г.



Фото 08. ОКН федерального значения «Корпус просфорный с северными воротами главного двора» (наб. реки Монастырки, дом 1, литера Г). Галерея первого этажа в осях Б-Г/4-5. Съёмка 27.09.2021 г.



Фото 09. ОКН федерального значения «Корпус просфорный с северными воротами главного двора» (наб. реки Монастырки, дом 1, литера Г). Галерея первого этажа в осях Б-Г/4-5. Съёмка 27.09.2021 г.



Фото 10. ОКН федерального значения «Корпус просфорный с северными воротами главного двора» (наб. реки Монастырки, дом 1, литера Г). Галерея первого этажа в осях Б-Г/5-6. Съёмка 27.09.2021 г.



Фото 11. ОКН федерального значения «Корпус просфорный с северными воротами главного двора» (наб. реки Монастырки, дом 1, литера Г). Галерея первого этажа в осях Б-Г/5-6. Съёмка 27.09.2021 г.



Фото 12. ОКН федерального значения «Корпус просфорный с северными воротами главного двора» (наб. реки Монастырки, дом 1, литера Г). Лестница в осях Б-Г/5-6.
Съёмка 27.09.2021 г.



Фото 13. ОКН федерального значения «Корпус просфорный с северными воротами главного двора» (наб. реки Монастырки, дом 1, литера Г). Лестница в осях Е-Ж/7-8. Съемка 27.09.2021 г.



Фото 14. ОКН федерального значения «Корпус просфорный с северными воротами главного двора» (наб. реки Монастырки, дом 1, литера Г). Лестница в осях Д-Ж/9-10. Съёмка 27.09.2021 г.

ВТОРОЙ ЭТАЖ

Схема фотофиксации





Фото 15. ОКН федерального значения «Корпус просфорный с северными воротами главного двора» (наб. реки Монастырки, дом 1, литера Г). Помещение в осях Б-В/4-5. Съемка 27.09.2021 г.



Фото 16. ОКН федерального значения «Корпус просфорный с северными воротами главного двора» (наб. реки Монастырки, дом 1, литера Г). Помещение в осях Б-В/4-5. Съёмка 27.09.2021 г.

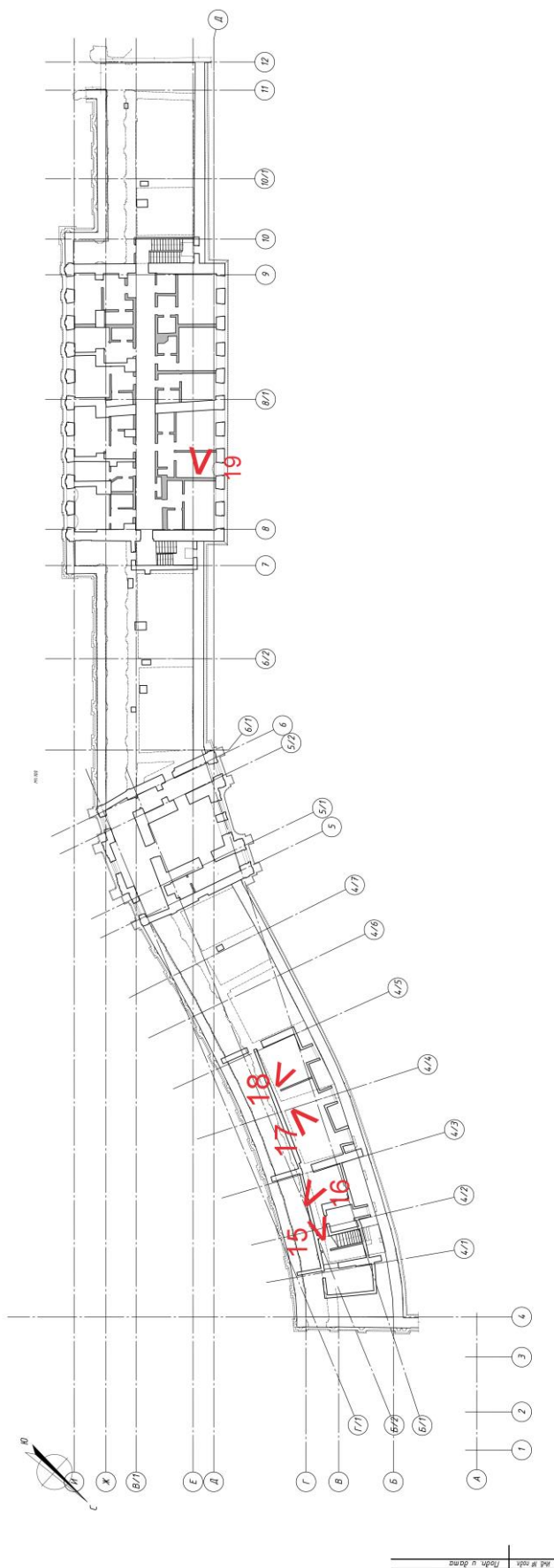

Фото 17. ОКН федерального значения «Корпус просфорный с северными воротами главного двора» (наб. реки Монастырки, дом 1, литера Г). Помещение в осях Б-В/4-5. Съёмка 27.09.2021 г.



Фото 18. ОКН федерального значения «Корпус просфорный с северными воротами главного двора» (наб. реки Монастырки, дом 1, литера Г). Помещение в осях Б-В/4-5. Съёмка 27.09.2021 г.

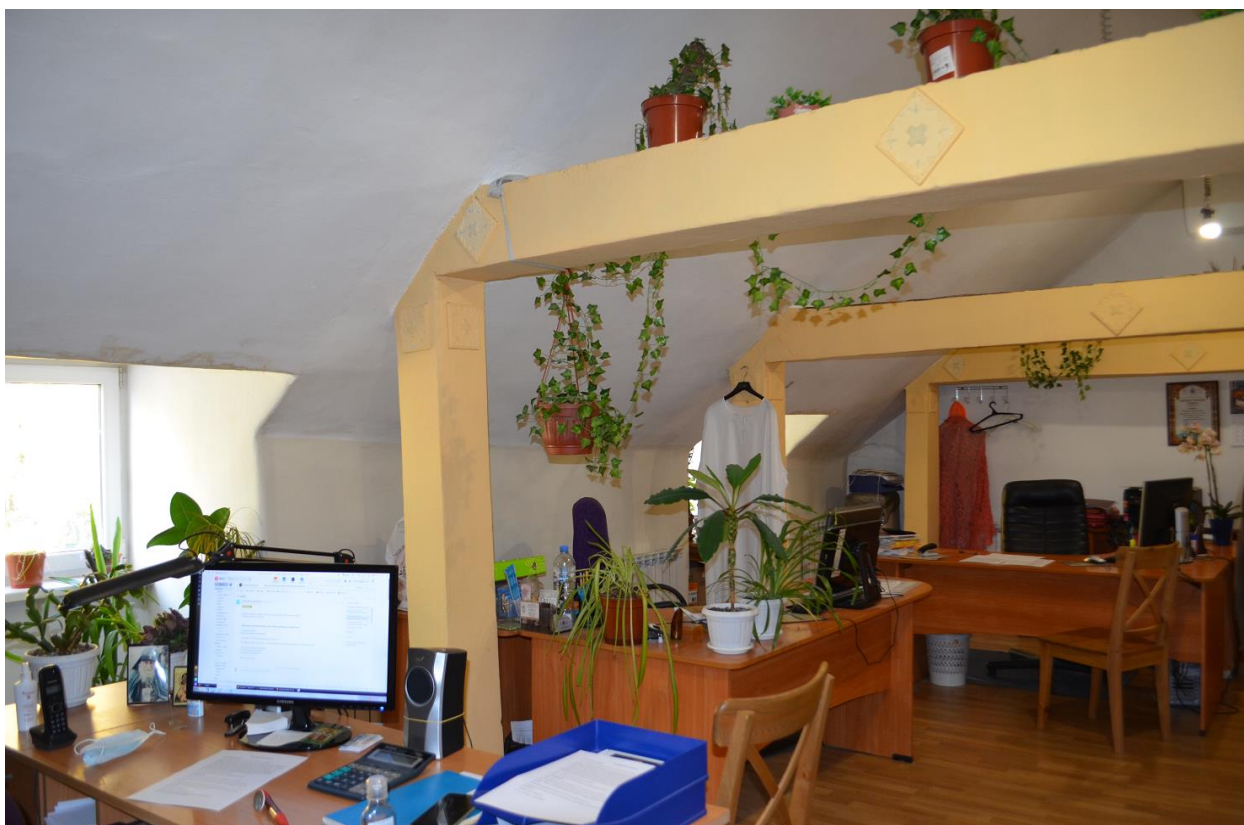

Фото 19. ОКН федерального значения «Корпус просфорный с северными воротами главного двора» (наб. реки Монастырки, дом 1, литера Г). Помещение в осях Б-Г/5-6. Съемка 27.09.2021 г.

ЦОКОЛЬНЫЙ ЭТАЖ

Схема фотофиксации



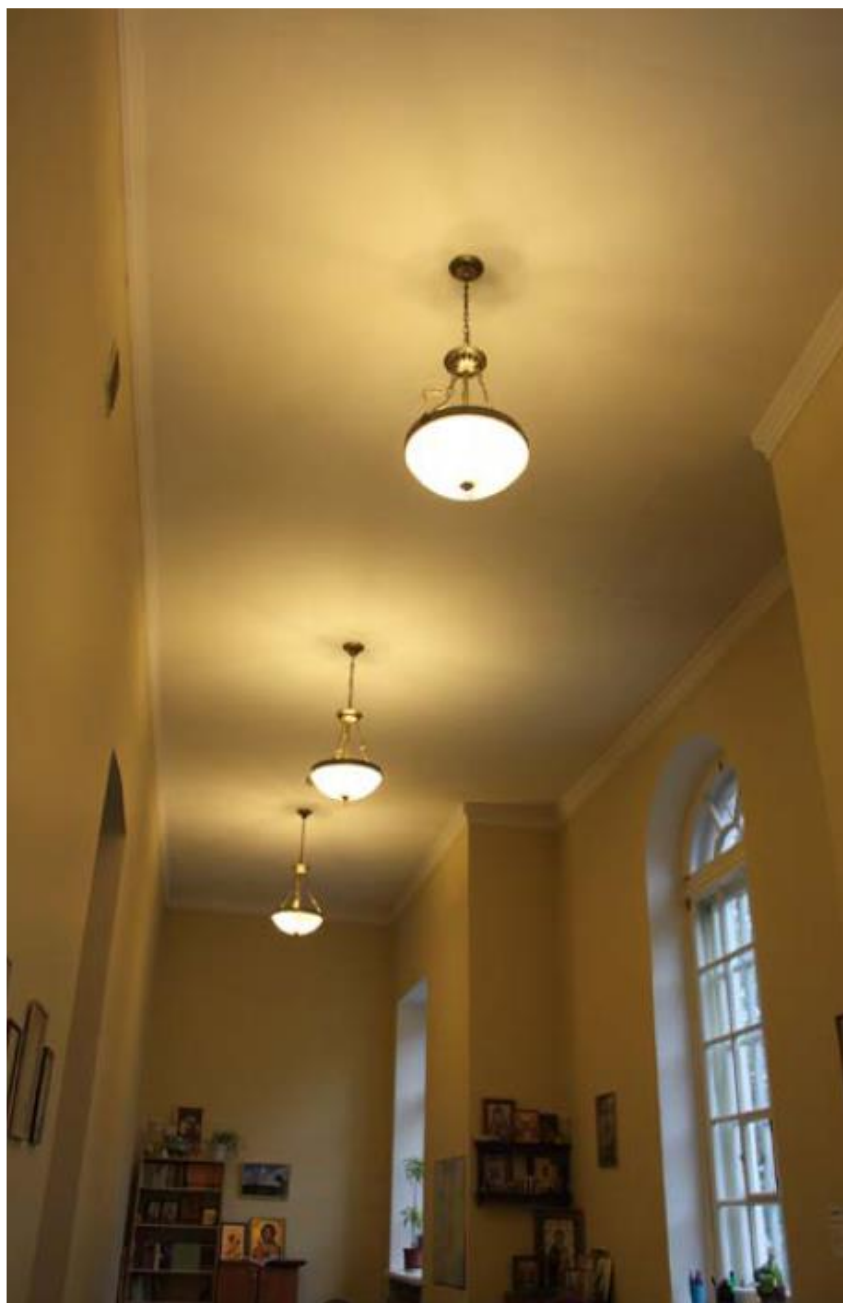

Фото 20. ОКН федерального значения «Корпус просфорный с северными воротами главного двора» (наб. реки Монастырки, дом 1, литера Г). Помещение в осях Б/2-В/4-5. Съёмка 27.09.2021 г.



Фото 21. ОКН федерального значения «Корпус просфорный с северными воротами главного двора» (наб. реки Монастырки, дом 1, литера Г). Помещение в осях Б/2-В/4-5. Съёмка 27.09.2021 г.

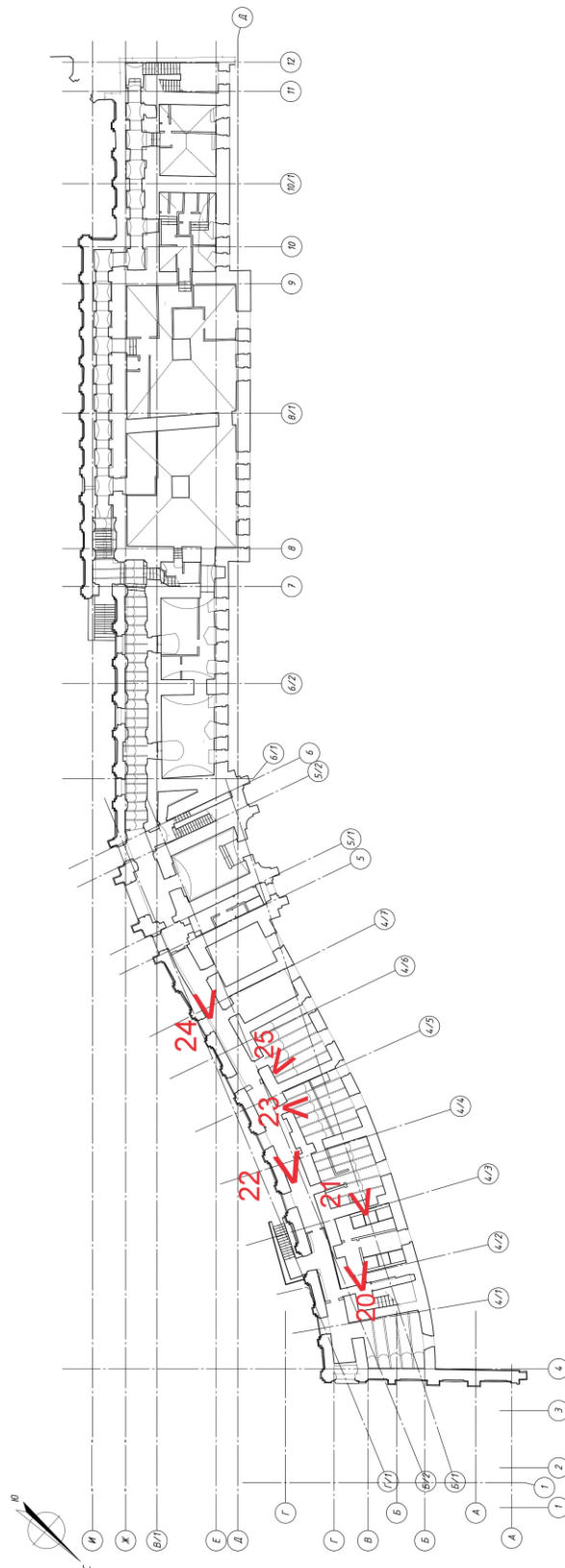

Фото 22. ОКН федерального значения «Корпус просфорный с северными воротами главного двора» (наб. реки Монастырки, дом 1, литера Г). Помещение в осях Б-Г/4-5. Съемка 27.09.2021 г.



Фото 23. ОКН федерального значения «Корпус просфорный с северными воротами главного двора» (наб. реки Монастырки, дом 1, литера Г). Помещение в осях Б-Г/4-5. Съемка 27.09.2021 г.



Фото 24. ОКН федерального значения «Корпус просфорный с северными воротами главного двора» (наб. реки Монастырки, дом 1, литера Г). Помещение в осях Б-Г/4-5. Съёмка 27.09.2021 г.



Фото 25. ОКН федерального значения «Корпус просфорный с северными воротами главного двора» (наб. реки Монастырки, дом 1, литера Г). Помещение в осях Б-Г/4-5. Съемка 27.09.2021 г.

ФАСАДЫ

Схема фотофиксации



Фото 26. ОКН федерального значения «Корпус просфорный с северными воротами главного двора» (наб. реки Монастырки, дом 1, литера Г). Южный фасад. Фрагмент.
Съёмка 27.09.2021 г.



Фото 27. ОКН федерального значения «Корпус просфорный с северными воротами главного двора» (наб. реки Монастырки, дом 1, литера Г). Южный фасад. Фрагмент.
Съёмка 27.09.2021 г.

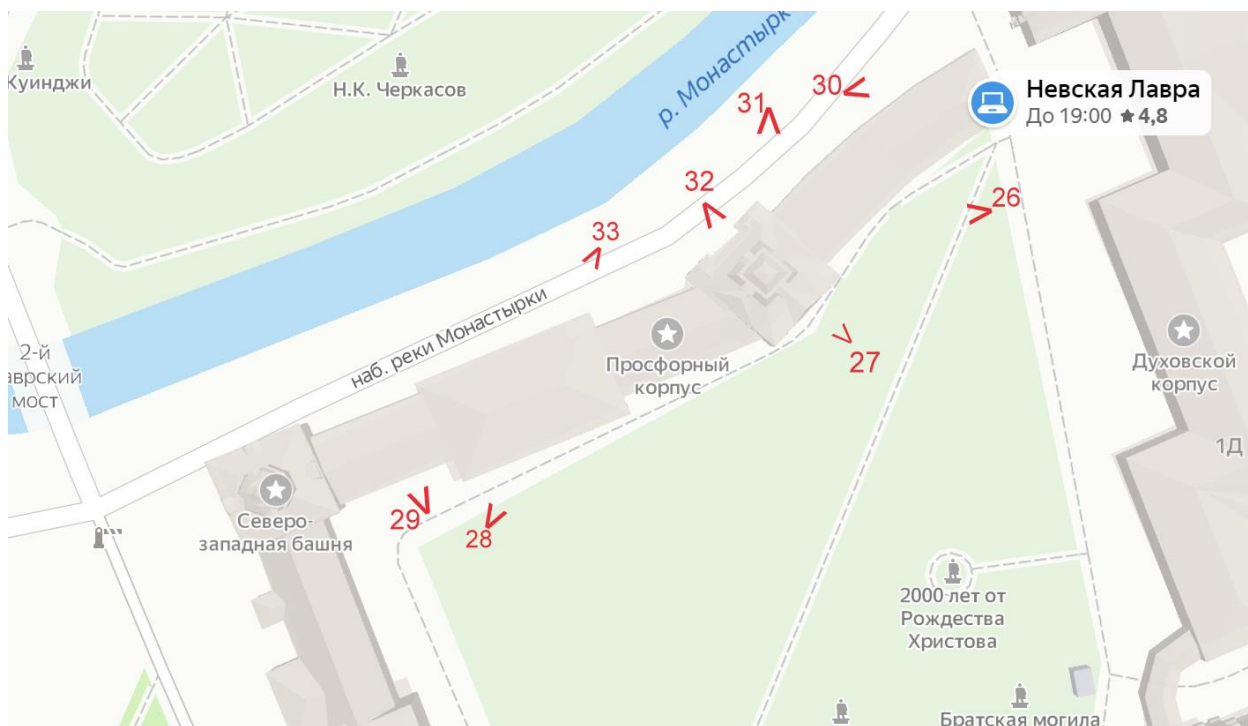

Фото 28. ОКН федерального значения «Корпус просфорный с северными воротами главного двора» (наб. реки Монастырки, дом 1, литера Г). Южный фасад. Фрагмент.
Съёмка 27.09.2021 г.

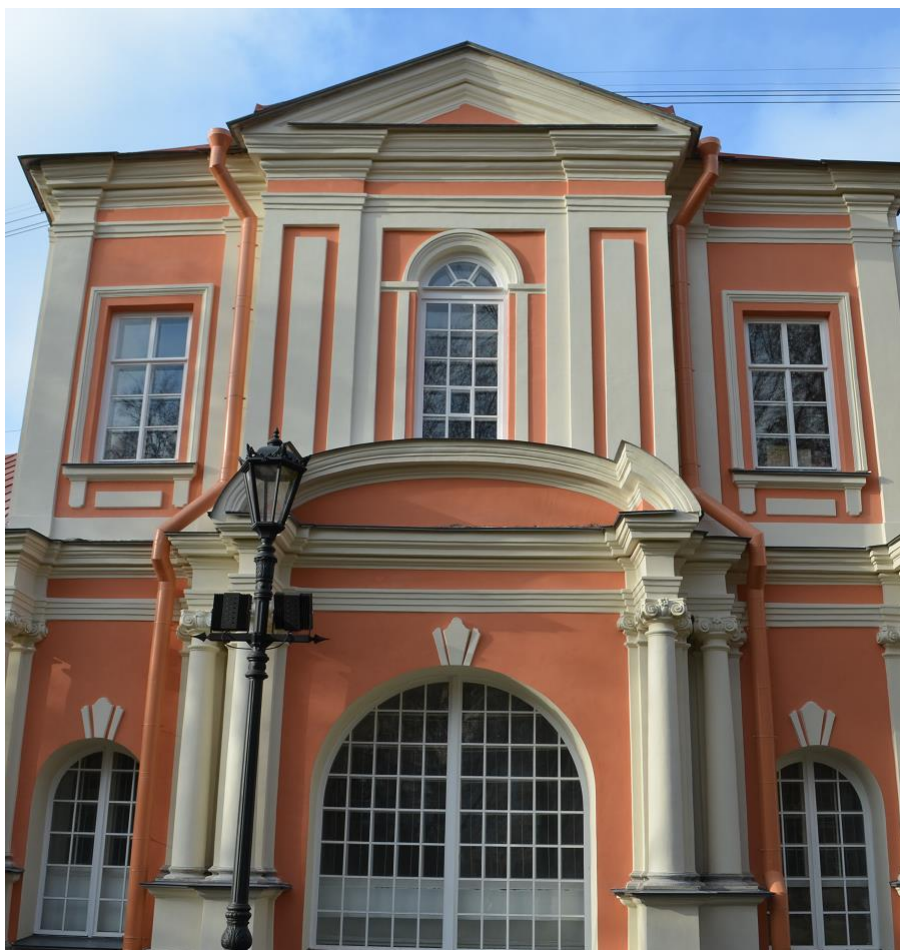

Фото 29. ОКН федерального значения «Корпус просфорный с северными воротами главного двора» (наб. реки Монастырки, дом 1, литера Г). Южный фасад. Фрагмент.
Съёмка 27.09.2021 г.

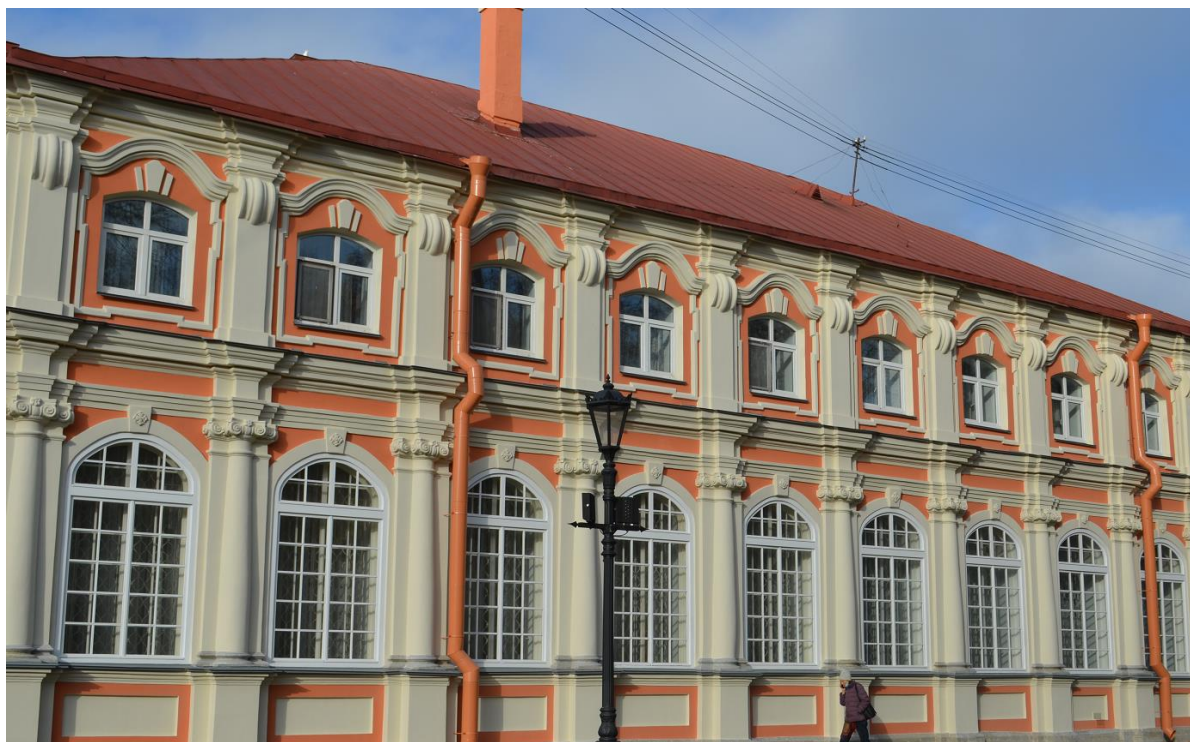

Фото 30. ОКН федерального значения «Корпус просфорный с северными воротами главного двора» (наб. реки Монастырки, дом 1, литера Г). Северный фасад. Фрагмент. Съёмка 27.09.2021 г.



Фото 31. ОКН федерального значения «Корпус просфорный с северными воротами главного двора» (наб. реки Монастырки, дом 1, литера Г). Северный фасад. Фрагмент. Съёмка 27.09.2021 г.

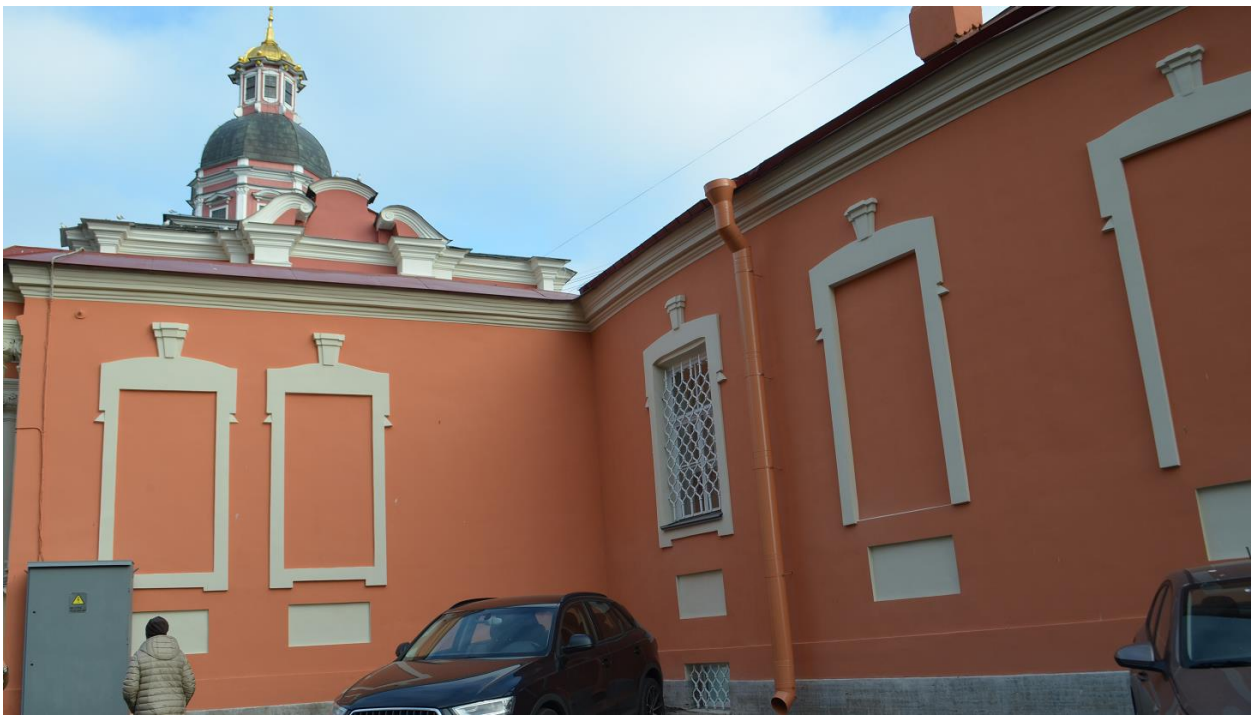

Фото 32. ОКН федерального значения «Корпус просфорный с северными воротами главного двора» (наб. реки Монастырки, дом 1, литера Г). Северный фасад. Фрагмент. Съёмка 27.09.2021 г.



Фото 33. ОКН федерального значения «Корпус просфорный с северными воротами главного двора» (наб. реки Монастырки, дом 1, литера Г). Северный фасад. Фрагмент. Съёмка 27.09.2021 г.

Приложение № 5 к акту по результатам государственной историко-культурной экспертизы проектной документации на проведение работ по сохранению объекта культурного наследия федерального значения «Корпус просфорный с северными воротами главного двора», 1740-1750 –е гг., (проект), арх. Расторгуев М.Д., арх. Росси И.Л., арх. Трезини П.-А., 1761-1771 гг., (строительство), 1840 г., арх. Комаров А.З., входящего в состав объекта культурного наследия федерального значения «Алекса́ндро-Невская Ла́вра», расположенного по адресу: Санкт-Петербург, набережная реки Монастырки, д.1, литера Г (р. Монастырки наб., 1), предусмотренных проектом: «Проектная документация по сохранению объекта культурного наследия», выполненным ООО «СтройПроект» в 2021 г., шифр: 20000035-836-6

Выкопировка из постановления Правительства РФ № 527 от 10.07.2001 г.

Приказ МК РФ



ПРАВИТЕЛЬСТВО РОССИЙСКОЙ ФЕДЕРАЦИИ

ПОСТАНОВЛЕНИЕ

от 10 июля 2001 г. № 527

МОСКВА

**О перечне объектов исторического и культурного наследия
федерального (общероссийского)
значения, находящихся в г. Санкт-Петербурге**

Правительство Российской Федерации **п о с т а н о в л я е т :**

1. Одобрить работу Министерства культуры Российской Федерации и правительства Санкт-Петербурга, проведенную совместно с научно-исследовательскими организациями и организациями по охране памятников истории и культуры, по уточнению пообъектного состава памятников истории и культуры федерального (общероссийского) значения, находящихся в г. Санкт-Петербурге.

2. Утвердить прилагаемый перечень объектов исторического и культурного наследия федерального (общероссийского) значения, находящихся в г. Санкт-Петербурге.

3. Признать утратившими силу:

приложение № 1 к постановлению Совета Министров РСФСР от 30 августа 1960 г. № 1327 "О дальнейшем улучшении дела охраны памятников культуры в РСФСР" в части, касающейся памятников культуры г. Ленинграда;

приложение № 1 к постановлению Совета Министров РСФСР от 4 декабря 1974 г. № 624 "О дополнении и частичном изменении

постановления Совета Министров РСФСР от 30 августа 1960 г. № 1327 "О дальнейшем улучшении дела охраны памятников культуры в РСФСР" в части, касающейся памятников культуры г. Ленинграда;

приложение к постановлению Совета Министров РСФСР от 7 сентября 1976 г. № 495 "О дополнении постановления Совета Министров РСФСР от 30 августа 1960 г. № 1327 "О дальнейшем улучшении дела охраны памятников культуры в РСФСР" (СП РСФСР, 1976, № 17, ст.134) в части, касающейся памятника культуры г. Ленинграда;

постановление Правительства Российской Федерации от 20 февраля 1992 г. № 116 "О включении в список исторических памятников ледокола "Красин".

Председатель Правительства
Российской Федерации



М.Касьянов

Наименование и дата сооружения памятника истории и культуры	Местонахождение памятника истории и культуры
надгробие Олениной Е.М., 1839 г., ск.Гальберг С.И.	
ограда, XVIII-XIX вв.	Лаврский пр., Александра Невского пл., р.Монастырки наб.
церковь Тихвинская	Новский просп., 1794
ограда, 1868-1873 гг., арх.Гребенка Н.П.	
церковь, 1868-1873 гг., арх.Гребенка Н.П., 1930-е гг. (реконструкция)	
контора кладбищенская и архиерейская гостиница, 1900-е гг., арх.Андреев Л.П.	р. Монастырки наб., 1-а (восточный двор)
корпус Духовской, 1717-1725 гг., арх.Трезини П., 1820-1822 гг., арх.Петров В.П.	
корпус митрополичий с двумя башнями, 1740-е-1750-е гг. (проект), арх.Расторгуев М.Д., арх.Росси И.Л., арх.Трезини П.-А., 1756-1764 гг. (строительство), 1861-1864 гг., арх.Горностаев А.М., арх.Карпов Г.И., 1896-1897 гг., арх.Шишко Л.П.	р.Монастырки наб., 1
корпус просфорный с северными воротами главного двора, 1740-е-1750-е гг. (проект), арх.Расторгуев М.Д., арх.Росси И.Л., арх.Трезини П.-А., 1761-1771 гг. (строительство), 1840 г., арх.Комаров А.З.	р.Монастырки наб., 1
корпус семинарский с южными воротами главного двора, 1740-е-1750-е гг. (проект), арх.Трезини П.-А., арх.Росси И.Л., арх.Расторгуев М.Д., 1756-1764 гг. (строительство), 1952-1962 гг. (реконструкция)	р.Монастырки наб., 1

Наименование и дата сооружения памятника истории и культуры	Местонахождение памятника истории и культуры
корпус Федоровский, 1725-1730 гг., арх.Швертфегер Т., 1741-1751 гг., арх.Трезини П.-А., 1961-1962 гг. (реконструкция)	р.Монастырки наб., 1
"Митрополичий сад", 1-я пол.ХVIII в., арх.Трезини П.-А., арх.Швертфегер Т., садовый мастер Гарцын Ю., садовый мастер Шульц И., 1937 г., 1949 г., арх.Руднева О.И.	р.Монастырки наб., 1
некрополь:	р.Монастырки наб., 1, Коммунистическая Площадка
могила Аствацатурова М.И. (1877-1936), невропатолога	
могила Гинтера Л.Л. (1876-1932), теплофикатора	
могила Грекова И.И. (1867-1934), хирурга, 1930-е гг. (надгробие), ск.Крестовский И.В., арх.Тотес	
могила Ивашенцова Г.А. (1883-1933), врача-инфекциониста, 1934 г. (надгробие), ск.Шервуд Л.В.	
могила Марра Н.Я. (1864-1934), лингвиста и археолога	
могила Рахьи Э.А. (1885-1936), финского революционера	
могила Федорова С.П. (1869-1936), хирурга, 1938 г. (надгробие), ск.Вальцман Н.Ф., ск.Долиненко А.И., ск.Татарович В.И., ск.Ястребенецкий Г.Д.	
подпорная стена восточного двора, 1762 г.	р.Монастырки наб., 1
ризница, библиотека и архив, 1904-1910 гг., арх.Шишко Л.П.	р.Монастырки наб., 1-а (восточный двор)
сад главного двора, 1790-е гг.	р.Монастырки наб., 1

Наименование и дата сооружения памятника истории и культуры	Местонахождение памятника истории и культуры
собор Троицкий с двумя соединительными флигелями, 1776-1790 гг., арх.Старов И.Е., ск.Шубин Ф.И.	р.Монастырки наб., 1
церковь Благовещения Пресвятой Богородицы с усыпальницей, 1717-1725 гг., арх.Трезини Д., 1764-1765 гг., арх.Расторгуев М.Д., арх.Росси И.Л. Здесь похоронен Суворов А.В. (1729-1800), полководец	р.Монастырки наб., 1
церковь Всех Скорбящих Радости (надвратная), 1784-1786 гг., арх.Старов И.Е.	Александра Невского пл., 1
церковь преподобного Исидора Пелусиота, 1890-1891 гг., арх.Карпов Г.И., 1946-1947 гг. (реконструкция)	р.Монастырки наб., 1
церковь святого князя Феодора Новгородского, 1741-1750 гг., арх.Трезини П.-А., 1755-1761 гг., арх.Расторгуев М.Д., арх.Росси И.Л.	р.Монастырки наб., 1
Кронверк Петропавловской крепости:	Александровский парк
арсенал, 1849-1860 гг., арх.Таманский П.И.	Александровский парк, 7
главное здание, 1760-1765 гг., 1752 г., инж.Ганнибал А.П.	Александровский парк, 4
Народный дом, где в мае 1917 г. состоялся 1-й Всероссийский съезд крестьянских депутатов. Здесь в Оперном зале выступали певцы Собинов Л.В., Шаляпин Ф.И.	<i>Французский дворец, 1850-е, арх. П.И. Таманский</i> Александровский парк, 4
Институт ортопедический:	Александровский парк, 5
главное здание, 1902-1906 гг., арх.Мельцер Р.Ф., худ.Петров-Водкин К.С.	
корпус служебный, 1902-1906 гг., арх.Мельцер Р.Ф.	



МИНИСТЕРСТВО КУЛЬТУРЫ РОССИЙСКОЙ ФЕДЕРАЦИИ
(Минкультуры России)

ПРИКАЗ

11 декабря 2015 г.

Москва

№ 27765-р

О регистрации объекта культурного наследия федерального значения «Корпус просфорный с северными воротами главного двора», 1740–е–1750–е гг. (проект), 1761–1771 гг. (строительство), 1840 г., входящего в состав объекта культурного наследия федерального значения «Александро–Невская лавра», XVIII–XX вв. (г. Санкт–Петербург), в едином государственном реестре объектов культурного наследия (памятников истории и культуры) народов Российской Федерации

Руководствуясь Федеральным законом от 25 июня 2002 г. № 73-ФЗ «Об объектах культурного наследия (памятниках истории и культуры) народов Российской Федерации», пунктом 5.4.3 Положения о Министерстве культуры Российской Федерации, утвержденного постановлением Правительства Российской Федерации от 20 июля 2011 г. № 590, и Положением о едином государственном реестре объектов культурного наследия (памятников истории и культуры) народов Российской Федерации, утвержденным приказом Минкультуры России от 3 октября 2011 г. № 954, п р и к а з ы в а ю :

1. Зарегистрировать объект культурного наследия федерального значения «Корпус просфорный с северными воротами главного двора», 1740–е–1750–е гг. (проект), 1761–1771 гг. (строительство), 1840 г. (далее – ансамбль), расположенного по адресу (местонахождение): г. Санкт–Петербург, набережная реки Монастырки, дом 1, литера Г, входящего в состав объекта культурного наследия федерального значения «Александро–Невская лавра», XVIII–XX вв., в едином государственном реестре объектов культурного наследия (памятников истории и культуры) народов Российской Федерации и присвоить ему регистрационный номер **781520379090036**.

2. Департаменту управления имуществом и инвестиционной политики (Б.Д.Мазо) обеспечить внесение соответствующих сведений об ансамбле в единый государственный реестр объектов культурного наследия (памятников истории и культуры) народов Российской Федерации и их опубликование.

3. Контроль за исполнением настоящего приказа оставляю за собой.

Статс-секретарь — заместитель Министра

Г.У.Пирумов

Приложение № 6 к акту по результатам государственной историко-культурной экспертизы проектной документации на проведение работ по сохранению объекта культурного наследия федерального значения «Корпус просфорный с северными воротами главного двора», 1740-1750 –е гг.,(проект), арх. Расторгуев М.Д., арх. Росси И.Л., арх. Трезини П.-А., 1761-1771 гг., (строительство), 1840 г., арх. Комаров А.З., входящего в состав объекта культурного наследия федерального значения «Алекса́ндро-Невская Ла́вра», расположенного по адресу: Санкт-Петербург, набережная реки Монастырки, д.1, литера Г (р. Монастырки наб., 1), предусмотренных проектом: «Проектная документация по сохранению объекта культурного наследия», выполненным ООО «СтройПроект» в 2021 г., шифр: 20000035-836-6

Копии документов КГИОП



ПРАВИТЕЛЬСТВО САНКТ-ПЕТЕРБУРГА
КОМИТЕТ ПО ГОСУДАРСТВЕННОМУ КОНТРОЛЮ, ИСПОЛЬЗОВАНИЮ
И ОХРАНЕ ПАМЯТНИКОВ ИСТОРИИ И КУЛЬТУРЫ
РАСПОРЯЖЕНИЕ

окуд

24 НОЯ 2016

№ 10-747

Об утверждении границ и режима использования территории
объекта культурного наследия федерального значения
«Алекса́ндро-Невская лавра»

1. Утвердить границы и режим использования территории объекта культурного наследия федерального значения «Алекса́ндро-Невская лавра», расположенного по адресу: Санкт-Петербург, Невский проспект, дом 190, литера А, Невский проспект, дом 177, литера А, Чернорецкий переулок, дом 8, литера А, Невский проспект, дом 179, литера Б, площадь Александра Невского, дом 1, литера А, литера Ж, литера Г, набережная реки Мо́настырки, дом 1, литера А, литера Б, литера В, литера Г, литера Д, литера Ч, литера Щ, (Санкт-Петербург, Александра Невского пл., 1, р. Мо́настырки наб., 1, 1-а, Чернорецкий пер., 2, 8, Лаврский пр., Невский просп., 177, 179-а, 190), согласно приложению к настоящему распоряжению.

2. Начальнику отдела государственного учета объектов культурного наследия обеспечить размещение настоящего распоряжения в электронной форме в локальной компьютерной сети КГИОП.

3. Начальнику Управления популяризации и информационно-аналитического обеспечения охраны объектов культурного наследия обеспечить внесение соответствующих изменений в геоинформационную базу данных по объектам культурного наследия, границам и режимам зон охраны на территории Санкт-Петербурга.

4. Контроль за выполнением распоряжения остается за заместителем председателя КГИОП - начальником Управления государственного учета объектов культурного наследия.

Заместитель председателя КГИОП -
начальник Управления государственного учета
объектов культурного наследия

Г. Р. Аганова

План границ территории объекта культурного наследия федерального значения
«Александро-Невская лавра»

Санкт-Петербург, Александра Невского пл., 1, р. Монастырки наб., 1, 1-а, Чернорецкий пер., 2, 8, Лаврский пр., Невский просп., 177, 179-а, 190

1. Схема границ территории объекта

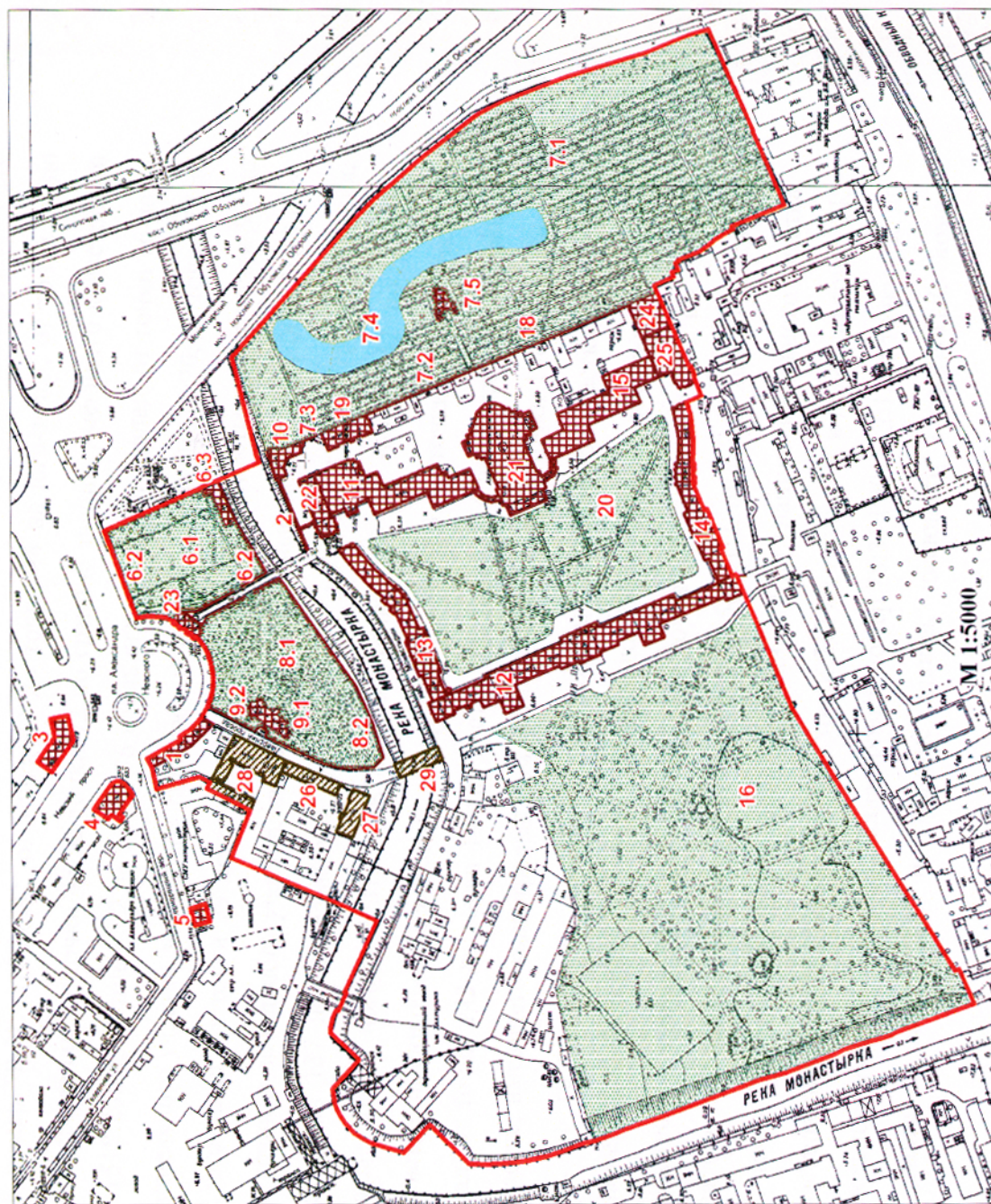

Условные обозначения:

- Граница территории объекта культурного наследия федерального значения
- Объекты культурного наследия федерального значения
- Здания и сооружения
- Сады, кладбища
- Пруд
- Объекты культурного наследия регионального значения

* могилы и надгробия на плане не обозначены

Состав объекта:

1. Богадельня (Невский проспект, дом 179, литера Б)
2. Ворота восточного двора с двумя оградами по наб. р. Монастырки
3. Дом жилой (Невский проспект, дом 190, литера А)
4. Дом жилой (Невский проспект, дом 177, литера А)
5. Дом жилой (Чернорецкий переулок, дом 8, литера А)
6. Кладбище Лазаревское (некрополь XVIII в.):
 - 6.1 Кладбище
 - 6.2 Ограда
 - 6.3 Церковь святого праведного Лазаря с усыпальницей (пл. Александра Невского, дом 1, литера Г)
7. Кладбище Никольское:
 - 7.1 Кладбище
 - 7.2 Ограда
 - 7.3 Ограда с воротами
 - 7.4 Пруд
 - 7.5 Церковь святителя Николая (наб. реки Монастырки, дом 1, литера Б)
8. Кладбище Тихвинское (некрополь мастеров искусств):
 - 8.1 Кладбище
 - 8.2 Ограда
9. Церковь Тихвинская:
 - 9.1 Церковь (пл. Александра Невского, дом 1, литера А)
 - 9.2 Ограда
10. Контора кладбищенская и архиерейская гостиница (наб. реки Монастырки, дом 1, литера Ч)
11. Корпус Духовской (наб. реки Монастырки, дом 1, литера Д)
12. Корпус митрополичий с двумя башнями (наб. реки Монастырки, дом 1, литера Г)
13. Корпус просфорный с северными воротами главного двора (наб. реки Монастырки, дом 1, литера Г)
14. Корпус семинарский с южными воротами главного двора (наб. реки Монастырки, дом 1, литера Г)
15. Корпус Федоровский (наб. реки Монастырки, дом 1, литера В)
16. "Митрополичий сад"
17. Некрополь (р. Монастырки наб., 1, Коммунистическая площадка)
18. Подпорная стена восточного двора
19. Ризница, библиотека и архив (наб. реки Монастырки, дом 1, литера Ш)
20. Сад главного двора
21. Собор Троицкий с двумя соединительными флигелями (наб. реки Монастырки, дом 1, литера А)
22. Церковь Благовещения Пресвятой Богородицы с усыпальницей (наб. реки Монастырки, дом 1, литера Д)
23. Церковь Всех Скорбящих Радости (надвратная) (пл. Александра Невского, дом 1, литера Ж)
24. Церковь преподобного Исидора Пелусиота (наб. реки Монастырки, дом 1, литера В)
25. Церковь святого князя Феодора Новгородского (наб. реки Монастырки, дом 1, литера В)

Экспликация:

26. Конюшенный двор Александро-Невской лавры (служительский корпус) (Тележная улица, дом 37, литера Х)
27. Монастырская больница в Коношенном дворе Александро-Невской лавры (Тележная улица, дом 37, литера Ф)
28. Певческий корпус Александро-Невской лавры (Невский проспект, дом 179, литера А)
29. Лаврский 2-й мост ()

Некрополь, могилы и надгробия на плане не обозначены

2. Описание границ территории объекта культурного наследия:

Граница территории объекта культурного наследия проходит от точки 1 до точки 4 по границе сооружения, имеющего адрес: участок набережной реки Монастырки 'Монастырский мост - 1-й Лаврский мост', литера Б, от точки 4 до точки 5 на юго-восток, от точки 5 до точки 6 по границе земельного участка, имеющего кадастровый номер 78:31:0001518:19, от точки 6 до точки 37 по границе земельного участка, имеющего кадастровый номер 78:31:0001518:22, от точки 37 до точки 38 на юго-запад, от точки 38 до точки 43 по границе здания, имеющего кадастровый номер 78:31:1518:20:82, от точки 43 до точки 44 на юго-запад, от точки 44 до точки 45 на северо-запад, от точки 45 до точки 72 по границе здания, имеющего кадастровый номер 78:31:1518:20:24, от точки 72 до точки 76 вдоль ограды на юго-запад, от точки 76 до 77 по границе земельного участка, имеющего кадастровый номер 78:31:0001518:20, от точки 77 до точки 79 на юго-запад, от точки 79 до точки 93 вдоль берега р.Монастырка, от точки 93 до точки 136 по границе земельного участка, имеющего кадастровый номер 78:31:0001518:11, от точки 136 до точки 137 на северо-восток, от точки 137 до точки 139 по границе здания, имеющего кадастровый номер 78:31:1519А:7:94, от точки 139 до точки 142 по границе земельного участка, имеющего кадастровый номер 78:31:0151901:3, от точки 142 до точки 143 на северо-запад, от точки 143 до точки 144 на восток, от точки 144 до точки 150 по границе земельного участка, имеющего кадастровый номер 78:31:0151901:4, от точки 150 до точки 151 на юго-восток, от точки 151 до точки 173 по границе земельного участка, имеющего кадастровый номер 78:31:0151101:1, от точки 173 до точки 189 по границе земельного участка, имеющего кадастровый номер 78:31:0151101:2001, от точки 189 до точки 203 по границе земельного участка, имеющего кадастровый номер 78:31:0151101:2, от точки 203 до точки 1 на юго-восток; от точки 204 до точки 211 и далее до точки 204 по границе земельного участка, имеющего кадастровый номер 78:31:0001501:3, от точки 212 до точки 224 и далее до точки 212 по границе земельного участка, имеющего кадастровый номер 78:31:0001512:1, от точки 225 до точки 228 и далее до точки 225 по границе здания, имеющего кадастровый номер 78:1519А:5:73.

3. Координаты поворотных точек границ территории объекта культурного наследия:

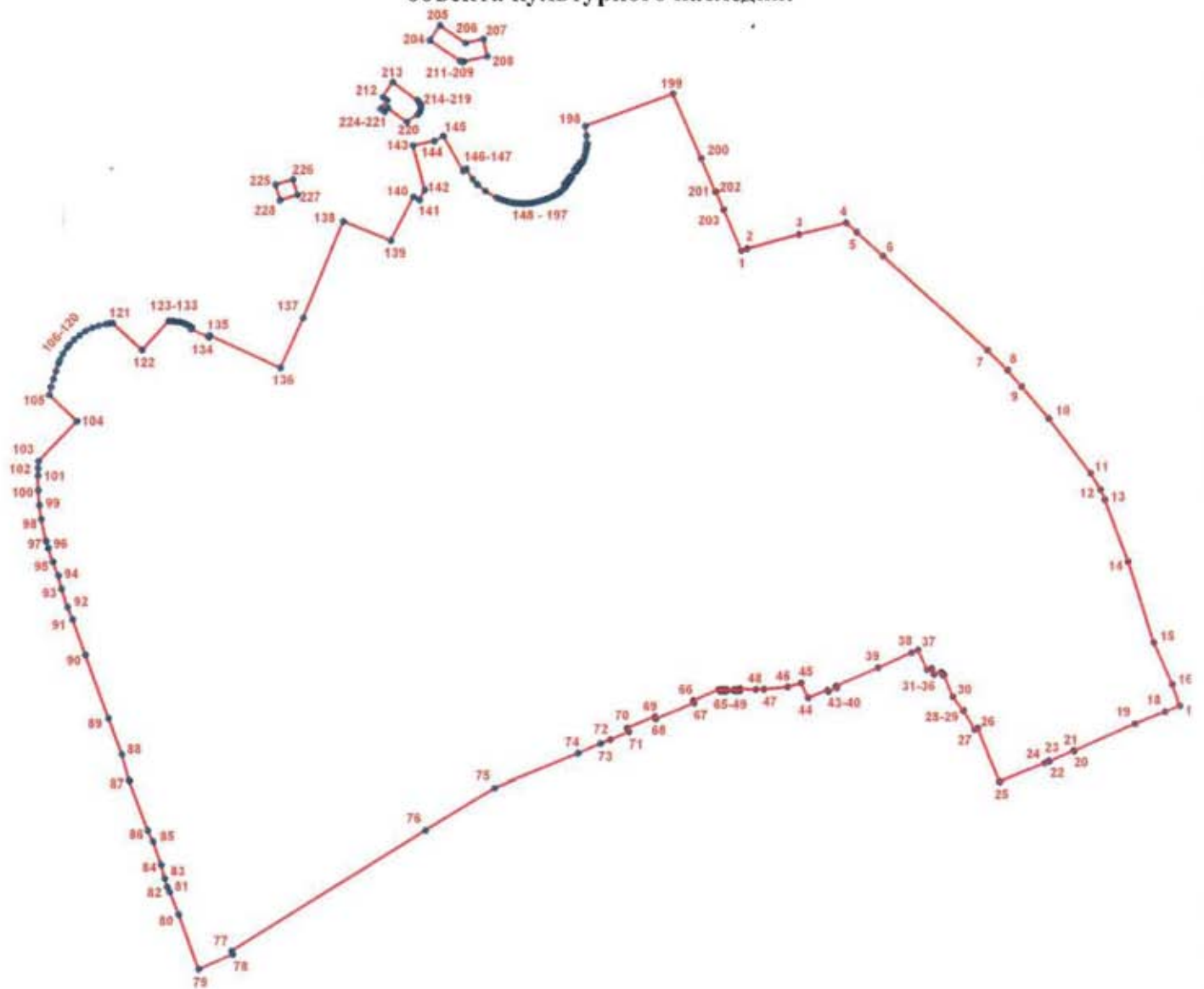

УСЛОВНЫЕ ОБОЗНАЧЕНИЯ

— Граница территории объекта культурного наследия

• 1 Номер поворотной точки

Номер поворотной точки	Координаты поворотных-точек в местной системе координат (км)	
	X	Y
1	2	3
1.	92,8341267	117,7981595
2.	92,8357500	117,8026100
3.	92,8455900	117,8404500
4.	92,8539715	117,8747501
5.	92,8472100	117,8823800
6.	92,8302300	117,9012900
7.	92,7618100	117,9774900

1	2	3
8.	92,7471700	117,9919500
9.	92,7352507	118,0021803
10.	92,7118400	118,0220600
11.	92,6721900	118,0523100
12.	92,6602200	118,0593500
13.	92,6527900	118,0627000
14.	92,6078000	118,0796600
15.	92,5484700	118,0983700
16.	92,5182500	118,1117900
17.	92,5024700	118,1169100
18.	92,4982800	118,1064400
19.	92,4893600	118,0841200
20.	92,4698700	118,0397300
21.	92,4700700	118,0394400
22.	92,4624600	118,0219700
23.	92,4626300	118,0213800
24.	92,4610600	118,0183200
25.	92,4475100	117,9854300
26.	92,4861400	117,9696500
27.	92,4851900	117,9674900
28.	92,4990600	117,9596700
29.	92,4988900	117,9592700
30.	92,5094400	117,9516100
31.	92,5253400	117,9452800
32.	92,5249700	117,9442100
33.	92,5275000	117,9431700
34.	92,5255600	117,9380000
35.	92,5300500	117,9363900
36.	92,5289500	117,9329000
37.	92,5432772	117,9266194
38.	92,5412427	117,9217623
39.	92,5304276	117,8971871
40.	92,5172400	117,8667400
41.	92,5159500	117,8671100
42.	92,5134000	117,8610400
43.	92,5143200	117,8604100
44.	92,5087395	117,8462764
45.	92,5195800	117,8413200
46.	92,5166900	117,8314200
47.	92,5150200	117,8141900
48.	92,5148000	117,8081800
49.	92,5153500	117,7965100

1	2	3
50.	92,5139100	117,7965100
51.	92,5139100	117,7950600
52.	92,5148000	117,7950600
53.	92,5148000	117,7932800
54.	92,5138000	117,7932800
55.	92,5138000	117,7920600
56.	92,5148000	117,7920600
57.	92,5147192	117,7868823
58.	92,5136900	117,7866100
59.	92,5136900	117,7853900
60.	92,5146900	117,7852800
61.	92,5146900	117,7835000
62.	92,5136900	117,7835000
63.	92,5135700	117,7819400
64.	92,5146900	117,7819400
65.	92,5146900	117,7811600
66.	92,5067900	117,7625900
67.	92,5049000	117,7630400
68.	92,4932300	117,7352400
69.	92,4948900	117,7345700
70.	92,4865500	117,7143400
71.	92,4838900	117,7154500
72.	92,4781000	117,7019900
73.	92,4751978	117,6948753
74.	92,4683611	117,6785632
75.	92,4433058	117,6176720
76.	92,4127600	117,5673500
77.	92,3245300	117,4256800
78.	92,3218375	117,4268238
79.	92,3107147	117,4016543
80.	92,3512976	117,3873157
81.	92,3675694	117,3810488
82.	92,3714174	117,3791798
83.	92,3776190	117,3771742
84.	92,3876892	117,3746720
85.	92,4049505	117,3688450
86.	92,4128666	117,3651069
87.	92,4490383	117,3515837
88.	92,4680526	117,3463959
89.	92,4941706	117,3366038
90.	92,5403947	117,3199139
91.	92,5665141	117,3107668

1	2	3
92.	92,5755986	117,3069426
93.	92,5890269	117,3026645
94.	92,5985600	117,3003500
95.	92,6084500	117,2964000
96.	92,6185600	117,2930600
97.	92,6236800	117,2916200
98.	92,6397626	117,2881687
99.	92,6498300	117,2867400
100.	92,6604500	117,2858900
101.	92,6710900	117,2856800
102.	92,6764200	117,2858100
103.	92,6817400	117,2861100
104.	92,7107300	117,3142300
105.	92,7298200	117,2940200
106.	92,7356100	117,2955400
107.	92,7413600	117,2971800
108.	92,7470900	117,2989400
109.	92,7527800	117,3008200
110.	92,7552000	117,3017800
111.	92,7598500	117,3041200
112.	92,7642000	117,3070000
113.	92,7662500	117,3086200
114.	92,7700300	117,3122100
115.	92,7733600	117,3162200
116.	92,7762100	117,3205900
117.	92,7785200	117,3252600
118.	92,7802700	117,3301700
119.	92,7814400	117,3352500
120.	92,7818000	117,3378400
121.	92,7820100	117,3404400
122.	92,7624400	117,3619300
123.	92,7834100	117,3812400
124.	92,7834300	117,3832000
125.	92,7833100	117,3851700
126.	92,7830700	117,3871200
127.	92,7826800	117,3890500
128.	92,7821600	117,3909500
129.	92,7815200	117,3928000
130.	92,7807400	117,3946100
131.	92,7798400	117,3963600
132.	92,7788300	117,3980500
133.	92,7775000	117,3973800

1	2	3
134.	92,7717200	117,4104200
135.	92,7730000	117,4110100
136.	92,7490669	117,4626716
137.	92,7854200	117,4791400
138.	92,8557200	117,5086800
139.	92,8415600	117,5433900
140.	92,8734600	117,5597900
141.	92,8711500	117,5641800
142.	92,8785800	117,5680400
143.	92,9106200	117,5594600
144.	92,9137300	117,5750100
145.	92,9175300	117,5817100
146.	92,8922100	117,5958900
147.	92,8935500	117,5980400
148.	92,8862608	117,6026560
149.	92,8821581	117,6062132
150.	92,8775300	117,6118600
151.	92,8726900	117,6200700
152.	92,8717500	117,6224800
153.	92,8708900	117,6249300
154.	92,8701300	117,6274100
155.	92,8694700	117,6299200
156.	92,8690400	117,6323000
157.	92,8687300	117,6347000
158.	92,8685400	117,6371100
159.	92,8684800	117,6395200
160.	92,8685300	117,6419400
161.	92,8687000	117,6443600
162.	92,8690800	117,6467000
163.	92,8695600	117,6490300
164.	92,8701400	117,6513400
165.	92,8708200	117,6536200
166.	92,8716100	117,6558700
167.	92,8722900	117,6579200
168.	92,8731200	117,6599300
169.	92,8740700	117,6618800
170.	92,8751400	117,6637600
171.	92,8763400	117,6655700
172.	92,8776500	117,6673000
173.	92,8791195	117,6689452
174.	92,8813893	117,6706464
175.	92,8824000	117,6695600

1	2	3
176.	92,8840300	117,6708600
177.	92,8832100	117,6719700
178.	92,8855300	117,6736200
179.	92,8863300	117,6725000
180.	92,8882600	117,6738000
181.	92,8874000	117,6749500
182.	92,8917500	117,6780300
183.	92,8925000	117,6767900
184.	92,8943800	117,6781400
185.	92,8936300	117,6793700
186.	92,8953700	117,6806000
187.	92,8961900	117,6796400
188.	92,8979290	117,6810688
189.	92,8971900	117,6822500
190.	92,8991700	117,6831500
191.	92,9012000	117,6839200
192.	92,9030651	117,6845184
193.	92,9053900	117,6850800
194.	92,9075300	117,6854600
195.	92,9097000	117,6857100
196.	92,9118700	117,6858200
197.	92,9172700	117,6857800
198.	92,9246600	117,6847600
199.	92,9479800	117,7487100
200.	92,9009400	117,7691500
201.	92,8767500	117,7794900
202.	92,8769200	117,7799900
203.	92,8638600	117,7855300
204.	92,9870500	117,5720900
205.	92,9977600	117,5794200
206.	92,9850100	117,5979000
207.	92,9879600	117,6108600
208.	92,9753000	117,6136400
209.	92,9714200	117,5967200
210.	92,9712800	117,5952000
211.	92,9719000	117,5938700
212.	92,9459600	117,5375300
213.	92,9564600	117,5449800
214.	92,9434600	117,5630400
215.	92,9418300	117,5643800

1	2	3
216.	92,9397200	117,5652300
217.	92,9375300	117,5652900
218.	92,9351300	117,5645500
219.	92,9332000	117,5629700
220.	92,9278900	117,5551700
221.	92,9379500	117,5411400
222.	92,9351200	117,5389600
223.	92,9372500	117,5360100
224.	92,9436000	117,5407200
225.	92,8825200	117,4595000
226.	92,8860300	117,4720400
227.	92,8749100	117,4753500
228.	92,8712800	117,4625300

4. Режим использования территории объекта культурного наследия:

1. Запрещается использовать территорию объекта культурного наследия:

- под склады и производства взрывчатых и огнеопасных материалов, материалов, загрязняющих объект культурного наследия, его территорию и водные объекты на его территории, а также материалов, имеющих вредные парогазообразные и иные выделения;
- под устройство производств и лабораторий, связанных с неблагоприятным для объекта культурного наследия температурно-влажностным режимом и применением химически активных веществ;
- под хранение машин и механизмов, строительных и иных материалов без согласования с КГИОП;
- под устройство ремонтных мастерских; ремонт, хранение и стоянку транспортных средств без согласования с КГИОП.

Настоящие запреты не распространяются на случаи использования территории объекта культурного наследия в соответствии с его историческим назначением и (или) в соответствии с результатами государственной историко-культурной экспертиз или научно-исследовательских работ, согласованных с КГИОП.

2. Проектирование и проведение землеустроительных, земляных, строительных, мелиоративных, хозяйственных и иных работ на территории объекта культурного наследия запрещается, за исключением работ по сохранению данного объекта культурного наследия и (или) его территории, а также хозяйственной деятельности, не нарушающей целостности объекта культурного наследия и не создающей угрозы его повреждения, разрушения или уничтожения.

Работы по сохранению объекта культурного наследия производятся на основании письменного разрешения и задания на проведение указанных работ, выданных КГИОП, и в соответствии с документацией, согласованной с КГИОП.

3. Иные требования к режиму использования территории объекта культурного наследия определяются по результатам государственной историко-культурной экспертизы или научно-исследовательских работ, согласованных КГИОП.



ПРАВИТЕЛЬСТВО САНКТ-ПЕТЕРБУРГА
КОМИТЕТ ПО ГОСУДАРСТВЕННОМУ КОНТРОЛЮ, ИСПОЛЬЗОВАНИЮ
И ОХРАНЕ ПАМЯТНИКОВ ИСТОРИИ И КУЛЬТУРЫ

РАСПОРЯЖЕНИЕ

окуд

28 АВГ 2014

№ 10-534

**Об определении предмета охраны
объекта культурного наследия федерального значения
«Корпус просфорный с северными воротами главного двора»,
входящего в состав объекта культурного наследия
федерального значения «Алекса́ндро-Невская лавра»**

1. Определить предмет охраны объекта культурного наследия федерального значения «Корпус просфорный с северными воротами главного двора», входящего в состав объекта культурного наследия федерального значения «Алекса́ндро-Невская лавра», расположенного по адресу: г. Санкт-Петербург, набережная реки Мо́настырки, дом 1, литера Г, (р. Мо́настырки наб., 1), согласно приложению к настоящему распоряжению.

2. Начальнику отдела государственного учета объектов культурного наследия обеспечить размещение настоящего распоряжения в электронной форме в локальной компьютерной сети КГИОП.



3. Настоящее распоряжение утрачивает силу со дня утверждения федеральным органом охраны объектов культурного наследия предмета охраны вышеуказанного объекта.

4. Контроль за выполнением настоящего распоряжения остается за заместителем председателя КГИОП - начальником управления государственного учета объектов культурного наследия.

Заместитель председателя КГИОП -
начальник управления государственного учета
объектов культурного наследия

Г.Р. Аганова

Предмет охраны
 объекта культурного наследия федерального значения
 «Корпус просфорный с северными воротами главного двора»,
 входящего в состав объекта культурного наследия федерального значения
 «Алекса́ндро-Невская ла́вра», расположенного по адресу: г. Санкт-Петербург,
 набережная реки Мо́настырки, дом 1, литера Г, (р. Мо́настырки наб., 1).

№ п.п.	Видовая принадлежность предмета охраны	Предмет охраны	Фотофиксация
1	2	3	4
1	Объемно-пространственное решение:	<p>габариты и конфигурация прямоугольного в плане вытянутого по оси северо-восток - юго-запад, разновысокого здания, на подвалах, расположенного в центральной части комплекса «Алекса́ндро-Невская ла́вра»;</p> <p>габариты и конфигурация высоких скатных крыши со слуховыми окнами.</p> <p>воротный павильон венчает прямоугольная в плане башенка, с трапециевидными фасадами, завершенная четырехгранным куполом.</p>	  

2	Конструктивная система:	<p>наружные и внутренние капитальные стены (кирпичные);</p> <p>отметки междуэтажных перекрытий;</p> <p>исторические лестницы:</p> <p>лестничные клетки и вестибюли, их объемно - планировочное решение;</p> <p>в том числе:</p> <p>лестница, расположенная в северо-восточной части двухэтажной части здания:</p> <p>в уровне первого-второго этажей: двухмаршевая, марши на косоурах, площадки на коробовых сводах, ступени выполнены из лещадной плиты;</p> <p>металлическое ограждение под деревянным профилированным поручнем;</p> <p>в уровне первого - подвального этажей: один средистенный марш, деревянные ступени;</p> <p>средистенный переход между уровнями площадки первого этажа и уровнем галереи первого этажа: один марш в пять ступеней, ступени выполнены из лещадной плиты;</p>	  
---	-------------------------	---	--

лестница воротного павильона: средистенная, двухмаршевая, площадка второго этажа - на ползучем своде, ступени выполнены из лещадной плиты;

металлическое ограждение;



лестница, расположенная в северо-восточной части здания, ведущая в подвальные и чердачные помещения: средистенная, двухмаршевая;



средистенный переход, в один марш в восемь ступеней, между уровнями входного вестибюля и галерей первого этажа, вход организован со стороны северо-восточного фасада;





своды перекрытий, в том числе: коробовые своды, с распалубками над оконными проемами, опирающиеся на массивные пилоны, перекрывают помещения подвального этажа;



прусские своды, перекрывающие подвальные помещения юго-западной части здания;



		<p>сомкнутые своды, в том числе с распалубками, перекрывающие помещения второго этажа воротного павильона и помещения ориентированные на северо-западный лицевой фасад дугообразной в плане одноэтажной северо-восточной части здания;</p> <p>система крестовых сводов на подпружных арках, перекрывающая помещения галереи первого этажа, расположенной вдоль юго-восточного фасада;</p> <p>исторические приямки: местоположение, конфигурация, габариты;</p> <p>средистенные лестницы, ведущие в подвальные помещения: местоположение, тип, материал ступеней (лещадная плита).</p>	  
3	Объемно-планировочное решение:	историческое объемно-планировочное решение в габаритах капитальных стен.	
4	Архитектурно-художественное решение фасадов:	<p>архитектурно-художественное решение фасадов в приемах барокко:</p> <p>северо-западный фасад:</p> <p>материал и характер отделки фасада: гладко оштукатурен, окрашен, цоколь облицован плитами известняка;</p>	



оконные проемы: местоположение, конфигурация (прямоугольные, с лучковыми перемычками, проем с полуциркулярной перемычкой в уровне второго этажа воротного павильона), габариты; оформление оконных проемов: профилированные наличники, в том числе с ушками и гуттами; трехчастные замковые камни клинчатой формы; подоконные ниши в уровне первого этажа;

раскрепованные лучковые и треугольные сандрики на лепных кронштейнах с гуттами - над оконными проемами второго этажа воротного павильона; заполнения оконных проемов - материал (дерево), цвет (по результатам натурных и архивных исследований), исторический рисунок расстекловки;

двухэтажный воротный павильон в уровне первого этажа декорирован колоннами, с известняковыми базами, на высоких пьедесталах; колонны несут профилированный междуэтажный карниз и раскрепованные лучковые сандрики; в уровне второго этажа - пилястрами, несущими антаблемент и два треугольных фронтона; проем с полуциркулярной перемычкой, расположенный по центральной оси павильона; ниши с полуциркулярным завершением; трехчастные замковые камни, завершающие ниши и проемы; ступень из известняка; профилированный межэтажный карниз, профилированный раскрепованный венчающий карниз;

юго-восточный фасад: материал и характер отделки фасада: гладко оштукатурен, окрашен, цоколь облицован плитами известняка; первый этаж решен как аркада, ритм задан полуколоннами на высоких пьедесталах, установленными на фоне пилястр; полуколонны несут антаблемент с профилированным архивольтом, гладким фризом и профилированным карнизом, являющимся венчающим для



	<p>одноэтажных частей здания; прямоугольные горизонтальные ниши, между пьедесталами полуколонн; в простенках оконных проемов второго этажа - пилястры с лепным декором, несущие профилированный раскрепованный венчающий карниз; оконные проемы: местоположение, конфигурация (прямоугольные, с трехцентровыми, полуциркульными и лучковыми перемычками), габариты;</p> <p>оформление оконных проемов: наличники простого профиля, в том числе с ушками; замковые камни, в том числе декорированные лепными розетками; профилированные лучковые сандрики; материал (дерево), цвет (по результатам расчисток и архивных исследований), исторический рисунок расстекловки заполнения оконных проемов;</p>	 
	<p>оформление воротного павильона: в уровне первого этажа фасад декорирован колоннами и пилястрами, с известняковыми базами, на высоких пьедесталах; колонны несут антаблемент и раскрепованный лучковый фронтон центральной части фасада; три оконных проема первого этажа с полуциркульными перемычками, завершены трехчастными замковыми камнями; профилированный межэтажный карниз; в уровне второго этажа - пилястры, в центральной части фасада - лопатки с филенками, несущие антаблемент с гладким фризом; центральная, выделенная креповкой, часть фасада завершена треугольным раскрепованным фронтоном; профилированный архивольт оконного проема второго этажа; профилированные наличники, подоконные полочки на кронштейнах в уровне второго этажа;</p>	

	<p>северо-восточный фасад: материал и характер отделки фасада: гладко оштукатурен, окрашен, цоколь облицован плитами известняка;</p> <p>трехчетвертные колонны, несущие антаблемент с профилированным архивольтом, гладким фризом и профилированным венчающим карнизом;</p> <p>ниши с полуциркульным завершением, прямоугольные горизонтальные ниши под оконными проемами;</p> <p>дверной проем с трехцентровой перемычкой, расположенный по первой световой оси: местоположение, конфигурация, габариты;</p> <p>ступень из известняка;</p> <p>заполнение дверного проема: полуторные деревянные глухие филленчатые двери, с остекленной фрамугой;</p> <p>оконный проем, расположенный по второй световой оси: местоположение, конфигурация, габариты; уплощенный наличник с ушками, замковый камень;</p>	 
	<p>трехчастные каменные ворота:</p> <p>материал и характер отделки: оштукатурены, окрашены, цоколь облицован известняком;</p> <p>центральная часть: проем с трехцентровой перемычкой, завершен замковым камнем, фланкирован двумя парами полуколонн с известняковыми базами, несущими раскрепованный лучковый фронтон;</p> <p>боковые части: проемы с трехцентровыми перемычками, завершенные замковыми камнями, профилированные тяги и прямоугольные ниши;</p> <p>профилированный венчающий карниз.</p>	 

5.	Декоративно-художественное оформление интерьеров:	в галереях первого этажа: неглубокие ниши, декорированные наличниками с ушками и гуттами, завершенные трехчастными замковыми камнями; пилястры тосканского ордера; на полу - крупноформатные лестадные плиты.	 A photograph of a gallery on the first floor. The space features a series of arches supported by white pilasters of the Tuscan order. The walls are painted in a light beige color, and the floor is covered with large, light-colored tiles. In the background, a white door is visible, and a painting of a domed building hangs on the wall.
----	---	---	--



ПРАВИТЕЛЬСТВО САНКТ-ПЕТЕРБУРГА
КОМИТЕТ ПО ГОСУДАРСТВЕННОМУ КОНТРОЛЮ, ИСПОЛЬЗОВАНИЮ
И ОХРАНЕ ПАМЯТНИКОВ ИСТОРИИ И КУЛЬТУРЫ
РАСПОРЯЖЕНИЕ

10 СЕН 2019

№ 07-19-415/19

Об утверждении охранного обязательства собственника или иного законного владельца объекта культурного наследия федерального значения «Корпус просфорный с северными воротами главного двора», включенного в единый государственный реестр объектов культурного наследия (памятников истории и культуры) народов Российской Федерации

В соответствии с главой VIII Федерального закона от 25.06.2002 № 73-ФЗ «Об объектах культурного наследия (памятниках истории и культуры) народов Российской Федерации»:

1. Утвердить охранное обязательство собственника или иного законного владельца объекта культурного наследия федерального значения «Корпус просфорный с северными воротами главного двора» (согласно приказу Минкультуры России от 11.12.2015 № 27765-р: г. Санкт-Петербург, набережная реки Могастьрки, дом 1, литера Г), входящего в состав объекта культурного наследия федерального значения «Александро-Невская Лавра», согласно приложению к настоящему распоряжению.

2. Начальнику Юридического управления – юрисконсульту КГИОП обеспечить регистрацию распоряжения и его передачу в необходимом числе копий в отдел обработки документированной информации Управления организационного обеспечения, популяризации и государственного учета объектов культурного наследия КГИОП в течение трех рабочих дней со дня его утверждения.

3. Начальнику отдела обработки документированной информации Управления организационного обеспечения, популяризации и государственного учета объектов культурного наследия КГИОП обеспечить направление копии распоряжения собственнику объекта, другим лицам, к обязанностям которых относится его исполнение, а также в орган, уполномоченный на ведение Единого государственного реестра недвижимости в порядке, установленном законодательством Российской Федерации, в течение двенадцати рабочих дней со дня передачи копий согласно пункту 2 распоряжения.

4. Начальнику отдела государственного учета объектов культурного наследия Управления организационного обеспечения, популяризации и государственного учета объектов культурного наследия КГИОП обеспечить направление распоряжения в Министерство культуры Российской Федерации для приобщения к учетному делу объекта.

5. Начальнику отдела координации и контроля Управления организационного обеспечения, популяризации и государственного учета объектов культурного наследия КГИОП обеспечить размещение распоряжения на сайте КГИОП в информационно-телекоммуникационной сети «Интернет» и в локальной компьютерной сети КГИОП.

6. Контроль за выполнением распоряжения остается за заместителем председателя КГИОП – начальником Управления организационного обеспечения, популяризации и государственного учета объектов культурного наследия.

Заместитель председателя КГИОП – начальник
Управления организационного обеспечения,
популяризации и государственного учета
объектов культурного наследия



Г.Р. Аганова

Приложение
к распоряжению КГИОП
от 10 СЕН 2019 № 07-19-415/19

**ОХРАННОЕ ОБЯЗАТЕЛЬСТВО
СОБСТВЕННИКА ИЛИ ИНОГО ЗАКОННОГО ВЛАДЕЛЬЦА**

объекта культурного наследия, включенного в единый государственный реестр объектов культурного наследия (памятников истории и культуры) народов Российской Федерации

"Корпус просфорный с северными воротами главного двора"

(указать наименование объекта культурного наследия в соответствии с правовым актом о его принятии на государственную охрану)

регистрационный номер объекта культурного наследия в едином государственном реестре объектов культурного наследия (памятников истории и культуры) народов Российской Федерации:

7	8	1	5	2	0	3	7	9	0	9	0	0	3	6
---	---	---	---	---	---	---	---	---	---	---	---	---	---	---

Раздел 1. Данные об объекте культурного наследия, включенном в единый государственный реестр объектов культурного наследия (памятников истории и культуры) народов Российской Федерации

(заполняются в случае, предусмотренном п. 5 ст. 47.6 Федерального закона от 25.06.2002 N 73-ФЗ "Об объектах культурного наследия (памятниках истории и культуры) народов Российской Федерации")

Отметка о наличии или отсутствии паспорта объекта культурного наследия, включенного в единый государственный реестр объектов культурного наследия (памятников истории и культуры) народов Российской Федерации, в отношении которого утверждено охранное обязательство (далее - объект культурного наследия):

имеется отсутствует
(нужное отметить знаком "V")

При наличии паспорта объекта культурного наследия он является неотъемлемой частью охранного обязательства.

При отсутствии паспорта объекта культурного наследия в охранное обязательство вносятся следующие сведения:

1. Сведения о наименовании объекта культурного наследия:

2. Сведения о времени возникновения или дате создания объекта культурного наследия, датах основных изменений (перестроек) данного объекта и (или) датах связанных с ним исторических событий:

3. Сведения о категории историко-культурного значения объекта культурного наследия:

федерального регионального муниципального значения
(нужное отметить знаком "V")

4. Сведения о виде объекта культурного наследия:

памятник ансамбль
(нужное отметить знаком "V")

5. Номер и дата принятия акта органа государственной власти о включении объекта культурного наследия в единый государственный реестр объектов культурного наследия (памятников истории и культуры) народов Российской Федерации:

6. Сведения о местонахождении объекта культурного наследия (адрес объекта или при его отсутствии описание местоположения объекта):

(Субъект Российской Федерации)

(населенный пункт)

улица д. корп./стр. помещение/квартира

иные сведения:

7. Сведения о границах территории объекта культурного наследия (для объектов археологического наследия прилагается графическое отражение границ на плане земельного участка, в границах которого он располагается):

8. Описание предмета охраны объекта культурного наследия:

9. Фотографическое (иное графическое) изображение объекта (на момент утверждения охранного обязательства):

Прилагается: изображений,
(указать количество)

согласно приложению № к настоящему охранному обязательству.

10. Сведения о наличии зон охраны данного объекта культурного наследия с указанием номера и даты принятия органом государственной власти акта об утверждении указанных зон либо информация о расположении данного объекта культурного наследия/земельного участка, в границах которого располагается объект археологического наследия, в границах зон охраны другого объекта культурного наследия:

--

11. Сведения о требованиях к осуществлению деятельности в границах территории объекта культурного наследия, включенного в единый государственный реестр объектов культурного наследия (памятников истории и культуры) народов Российской Федерации, об особом режиме использования земельного участка, в границах которого располагается объект археологического наследия, установленных статьей 5.1 Федерального закона от 25.06.2002 N 73-ФЗ "Об объектах культурного наследия (памятниках истории и культуры) народов Российской Федерации" (далее - Закон 73-ФЗ):

1) на территории памятника или ансамбля запрещаются строительство объектов капитального строительства и увеличение объемно-пространственных характеристик на территории памятника или ансамбля объектов капитального строительства; проведение земляных, строительных, мелиоративных и иных работ, за исключением работ по сохранению объекта культурного наследия или его отдельных элементов, сохранению историко-градостроительной или природной среды объекта культурного наследия;

2) на территории памятника, ансамбля разрешается ведение хозяйственной деятельности, не противоречащей требованиям обеспечения сохранности объекта культурного наследия и позволяющей обеспечить функционирование объекта культурного наследия в современных условиях;

3) в случае нахождения памятника или ансамбля на территории достопримечательного места подлежат также выполнению требования и ограничения, установленные в соответствии со статьей 5.1 Закона 73-ФЗ, для осуществления хозяйственной деятельности на территории достопримечательного места;

4) особый режим использования земельного участка, в границах которого располагается объект археологического наследия, предусматривает возможность проведения археологических полевых работ в порядке, установленном Законом 73-ФЗ, земляных, строительных, мелиоративных, хозяйственных работ, указанных в статье 30 Закона 73-ФЗ работ по использованию лесов и иных работ при условии обеспечения сохранности объекта археологического наследия, а также обеспечения доступа граждан к указанному объекту.

12. Иные сведения, предусмотренные Законом 73-ФЗ:

Действие охрannого обязательства прекращается со дня принятия Правительством Российской Федерации решения об исключении объекта культурного наследия из реестра.
--

Объект культурного наследия федерального значения «Корпус просфорный с северными воротами главного двора» (согласно постановлению Правительства РФ от 10.07.2001 № 527: р. Монастырки наб., 1) входит в состав объекта культурного наследия федерального значения «Алекса́ндро-Невская Ла́вра»; - г. Санкт-Петербург, набережная реки Монастырки, дом 1 (согласно выписке из Единого государственного реестра недвижимости об объекте недвижимости от 09.04.2019 № 99/2019/2555957551)

Раздел 2. Требования к сохранению объекта культурного наследия
(заполняется в соответствии со статьей 47.2 Закона 73-ФЗ)

13. Требования к сохранению объекта культурного наследия, включенного в единый государственный реестр объектов культурного наследия (памятников истории и культуры) народов Российской Федерации, предусматривают консервацию, ремонт, реставрацию объекта культурного наследия, приспособление объекта культурного наследия для современного использования либо сочетание указанных мер.

Состав (перечень) и сроки (периодичность) проведения работ по сохранению объекта культурного наследия, в отношении которого утверждено охранное обязательство, определяются соответствующим органом охраны объектов культурного наследия:

Комитет по государственному контролю, использованию и охране памятников истории и культуры Санкт-Петербурга (далее - КГИОП)

(указать наименование органа охраны объектов культурного наследия, утвердившего охранные обязательства)

на основании акта технического состояния объекта культурного наследия, составленного в порядке, установленном пунктом 2 статьи 47.2 Закона 73-ФЗ.

14. Лицо (лица), указанное (указанные) в пункте 11 статьи 47.6 Закона 73-ФЗ, обязано (обязаны) обеспечить финансирование и организацию проведения научно-исследовательских, изыскательских, проектных работ, консервации, ремонта, реставрации и иных работ, направленных на обеспечение физической сохранности объекта культурного наследия и сохранение предмета охраны объекта культурного наследия, в порядке, установленном Законом 73-ФЗ.

В случае обнаружения при проведении работ по сохранению объекта культурного наследия объектов, обладающих признаками объекта культурного наследия, в том числе объектов археологического наследия, собственник или иной законный владелец обязан незамедлительно приостановить работы и направить в течение трех рабочих дней со дня их обнаружения заявление в письменной форме об указанных объектах в региональный орган охраны объектов культурного наследия:

КГИОП

(указать наименование соответствующего регионального органа охраны объектов культурного наследия. В случае если охранные обязательства утверждено не данным органом охраны, указать его полное наименование и почтовый адрес)

Дальнейшее взаимодействие с региональным органом охраны объектов культурного наследия собственник или иной законный владелец объекта культурного наследия обязан осуществлять в порядке, установленном статьей 36 Закона 73-ФЗ.

15. Работы по сохранению объекта культурного наследия должны организовываться собственником или иным законным владельцем объекта культурного наследия в соответствии с порядком, предусмотренным статьей 45 Закона 73-ФЗ.

16. Собственник (иной законный владелец) земельного участка, в границах которого расположен объект археологического наследия, обязан:

обеспечивать неизменность внешнего облика;

сохранять целостность, структуру объекта археологического наследия;

организовывать и финансировать спасательные археологические полевые работы на данном объекте археологического наследия в случае, предусмотренном статьей 40, и в порядке, установленном статьей 45.1 Закона 73-ФЗ.

Раздел 3. Требования к содержанию объекта культурного наследия
(заполняется в соответствии со статьей 47.3 Закона 73-ФЗ)

17. При содержании и использовании объекта культурного наследия, включенного в единый государственный реестр объектов культурного наследия (памятников истории и культуры) народов Российской Федерации, в целях поддержания в надлежащем техническом состоянии без ухудшения физического состояния и (или) изменения предмета охраны данного объекта культурного наследия лица, указанные в пункте 11 статьи 47.6 Закона 73-ФЗ, обязаны:

1) осуществлять расходы на содержание объекта культурного наследия и поддержание его в надлежащем техническом, санитарном и противопожарном состоянии;

2) не проводить работы, изменяющие предмет охраны объекта культурного наследия либо ухудшающие условия, необходимые для сохранности объекта культурного наследия;

3) не проводить работы, изменяющие облик, объемно-планировочные и конструктивные решения и структуры, интерьер объекта культурного наследия в случае, если предмет охраны объекта культурного наследия не определен;

4) соблюдать установленные статьей 5.1 Закона 73-ФЗ требования к осуществлению деятельности в границах территории объекта культурного наследия, особый режим использования земельного участка, водного объекта или его части, в границах которых располагается объект археологического наследия;

5) не использовать объект культурного наследия (за исключением оборудованных с учетом требований противопожарной безопасности объектов культурного наследия, предназначенных либо предназначавшихся для осуществления и (или) обеспечения указанных ниже видов хозяйственной деятельности, и помещений для хранения предметов религиозного назначения, включая свечи и лампадное масло):

под склады и объекты производства взрывчатых и огнеопасных материалов, предметов и веществ, загрязняющих интерьер объекта культурного наследия, его фасад, территорию и водные объекты и (или) имеющих вредные парогазообразные и иные выделения;

под объекты производства, имеющие оборудование, оказывающее динамическое и вибрационное воздействие на конструкции объекта культурного наследия, независимо от мощности данного оборудования;

под объекты производства и лаборатории, связанные с неблагоприятным для объекта культурного наследия температурно-влажностным режимом и применением химически активных веществ;

6) незамедлительно извещать:

КГИОП

(указать наименование органа охраны объектов культурного наследия, утвердившего охранное обязательство)

обо всех известных ему повреждениях, авариях или об иных обстоятельствах, причинивших вред объекту культурного наследия, включая объект археологического наследия, земельному участку в границах территории объекта культурного наследия или угрожающих причинением такого вреда, и безотлагательно принимать меры по предотвращению дальнейшего разрушения, в том числе проводить противоаварийные работы в порядке, установленном для проведения работ по сохранению объекта культурного наследия;

7) не допускать ухудшения состояния территории объекта культурного наследия, включенного в единый государственный реестр объектов культурного наследия (памятников истории и культуры) народов Российской Федерации, поддерживать территорию объекта культурного наследия в благоустроенном состоянии.

18. Собственник жилого помещения, являющегося объектом культурного наследия или частью такого объекта, обязан выполнять требования к сохранению объекта культурного

наследия в части, предусматривающей обеспечение поддержания объекта культурного наследия или части объекта культурного наследия в надлежащем техническом состоянии без ухудшения физического состояния и изменения предмета охраны объекта культурного наследия.

19. В случае обнаружения при проведении работ на земельном участке в границах территории объекта культурного наследия объектов, либо на земельном участке, в границах которого располагается объект археологического наследия, объектов, обладающих признаками объекта культурного наследия, лица, указанные в пункте 11 статьи 47.6 Закона 73-ФЗ, осуществляют действия, предусмотренные подпунктом 2 пункта 3 статьи 47.2 Закона 73-ФЗ.

20. В случае если содержание или использование объекта культурного наследия, включенного в единый государственный реестр объектов культурного наследия (памятников истории и культуры) народов Российской Федерации, а также земельного участка, в границах которого располагается объект археологического наследия, может привести к ухудшению состояния данного объекта культурного наследия и (или) предмета охраны данного объекта культурного наследия, в предписании, направляемом

КГИОП

(указать наименование органа охраны объектов культурного наследия, утвердившего охранное обязательство)

собственнику или иному законному владельцу объекта культурного наследия, устанавливаются следующие требования:

1) к видам хозяйственной деятельности с использованием объекта культурного наследия, включенного в реестр, земельного участка, в границах которого располагается объект археологического наследия, либо к видам хозяйственной деятельности, оказывающим воздействие на указанные объекты, в том числе ограничение хозяйственной деятельности;

2) к использованию объекта культурного наследия, включенного в реестр, земельного участка, в границах которого располагается объект археологического наследия, при осуществлении хозяйственной деятельности, предусматривающие в том числе ограничение технических и иных параметров воздействия на объект культурного наследия;

3) к благоустройству в границах территории объекта культурного наследия, включенного в реестр, земельного участка, в границах которого располагается объект археологического наследия.

**Раздел 4. Требования к обеспечению доступа граждан
Российской Федерации, иностранных граждан и лиц без гражданства
к объекту культурного наследия, включенному в реестр
(заполняется в соответствии со статьей 47.4 Закона 73-ФЗ)**

21. Условия доступа к объекту культурного наследия, включенному в реестр (периодичность, длительность и иные характеристики доступа), устанавливаются соответствующим органом охраны объектов культурного наследия, определенным пунктом 7 статьи 47.6 Закона 73-ФЗ, с учетом мнения собственника или иного законного владельца такого объекта, а также с учетом вида объекта культурного наследия, включенного в реестр, категории его историко-культурного значения, предмета охраны, физического состояния объекта культурного наследия, требований к его сохранению, характера современного использования данного объекта культурного наследия, включенного в реестр.

Условия доступа к объектам культурного наследия, включенным в реестр, используемым в качестве жилых помещений, а также к объектам культурного наследия религиозного назначения, включенным в реестр, устанавливаются соответствующим органом охраны объектов культурного наследия по согласованию с собственниками или иными законными владельцами этих объектов культурного наследия.

При определении условий доступа к памятникам или ансамблям религиозного назначения учитываются требования к внешнему виду и поведению лиц, находящихся в границах территорий указанных объектов культурного наследия религиозного назначения, соответствующие внутренним установлениям религиозной организации, если такие установления не противоречат законодательству Российской Федерации.

В случае, если интерьер объекта культурного наследия не относится к предмету охраны объекта культурного наследия, требование к обеспечению доступа во внутренние помещения объекта культурного наследия, включенного в реестр, не может быть установлено.

Условия доступа к объектам культурного наследия, расположенным на территории Российской Федерации и предоставленным в соответствии с международными договорами Российской Федерации дипломатическим представительствам и консульским учреждениям иностранных государств в Российской Федерации, международным организациям, а также к объектам культурного наследия, находящимся в собственности иностранных государств и международных организаций, устанавливаются в соответствии с международными договорами Российской Федерации.

Физические и юридические лица, проводящие археологические полевые работы, имеют право доступа к объектам археологического наследия, археологические полевые работы на которых предусмотрены разрешением (открытым листом) на проведение археологических полевых работ. Физическим и юридическим лицам, проводящим археологические полевые работы, в целях проведения указанных работ собственниками и (или) пользователями земельных участков, в границах которых расположены объекты археологического наследия, должен быть обеспечен доступ к земельным участкам, участкам водных объектов, участкам лесного фонда, на территорию, определенную разрешением (открытым листом) на проведение археологических полевых работ.

Обеспечить доступ гражданам Российской Федерации, иностранным гражданам и лицам без гражданства во внутренние помещения и к объекту культурного наследия в Международный день памятников и исторических мест, а именно 18 (восемнадцатого) апреля ежегодно, в соответствии с внутренним распорядком, установленным собственником или иным законным владельцем.

Раздел 5. Требования к размещению наружной рекламы
на объектах культурного наследия, их территориях
(заполняется в случаях, определенных подпунктом 4 пункта 2 статьи 47.6 Закона 73-ФЗ)

22. Требования к размещению наружной рекламы:

Не допускается распространение наружной рекламы на объектах культурного наследия, включенных в единый государственный реестр объектов культурного наследия (памятников истории и культуры) народов Российской Федерации, а также на их территориях, за исключением достопримечательных мест.

Запрет или ограничение распространения наружной рекламы на объектах культурного наследия, находящихся в границах достопримечательного места и включенных в единый государственный реестр объектов культурного наследия (памятников истории и культуры) народов Российской Федерации, а также требования к ее распространению устанавливаются соответствующим органом охраны объектов культурного наследия, определенным пунктом 7 статьи 47.6 Закона 73-ФЗ, и вносятся в правила землепользования и застройки, разработанные в соответствии с Градостроительным кодексом Российской Федерации.

Указанные требования не применяются в отношении распространения на объектах культурного наследия, их территориях наружной рекламы, содержащей исключительно информацию о проведении на объектах культурного наследия, их территориях театрально-зрелищных, культурно-просветительных и зрелищно-развлекательных мероприятий или исключительно информацию об указанных мероприятиях с одновременным упоминанием об определенном лице как о спонсоре конкретного мероприятия при условии, если такому упоминанию отведено не более чем десять процентов рекламной площади (пространства). В

таком случае актом соответствующего органа охраны объектов культурного наследия устанавливаются требования к размещению наружной рекламы на данном объекте культурного наследия (либо его территории), включая место (места) ее возможного размещения, требования к внешнему виду, цветовым решениям, способам крепления.

Раздел 6. Иные обязанности лица (лиц), указанного (указанных) в пункте 11 статьи 47.6 Федерального закона от 25.06.2002 N 73-ФЗ "Об объектах культурного наследия (памятниках истории и культуры) народов Российской Федерации"

23. Для лица (лиц), указанного (указанных) в пункте 11 статьи 47.6 Закона 73-ФЗ, устанавливаются обязанности:

1) по финансированию мероприятий, обеспечивающих выполнение требований в отношении объекта культурного наследия, включенного в реестр, установленных статьями 47.2 - 47.4 Закона 73-ФЗ;

2) по соблюдению требований к осуществлению деятельности в границах территории объекта культурного наследия, включенного в реестр, либо особого режима использования земельного участка, в границах которого располагается объект археологического наследия, установленных статьей 5.1 Закона 73-ФЗ.

24. Собственник, иной законный владелец, пользователи объекта культурного наследия, земельного участка, в границах которого располагается объект археологического наследия (в случае, указанном в пункте 11 статьи 47.6 Закона 73-ФЗ), а также все лица, привлеченные ими к проведению работ по сохранению (содержанию) объекта культурного наследия, обязаны соблюдать требования, запреты и ограничения, установленные законодательством об охране объектов культурного наследия.

25. Дополнительные требования в отношении объекта культурного наследия:

1) Выполнить работы по сохранению объекта культурного наследия, определенные КГИОП на основании акта технического состояния объекта культурного наследия, составленного в порядке, установленном пунктом 2 статьи 47.2 Закона 73-ФЗ:

№ п/п	Наименование работ	Сроки выполнения	Примечание
1	В установленном порядке обеспечить установку на объекте культурного наследия информационных надписей и обозначений.	В течение 36 месяцев со дня утверждения охранного обязательства актом КГИОП	

2) Осуществлять размещение дополнительного оборудования и дополнительных элементов, переоборудование и переустройство на объекте культурного наследия, его территории, в соответствии с порядком, установленным законодательством Российской Федерации и Санкт-Петербурга, предусматривающим получение согласования с КГИОП.

3) Не допускать уничтожения или повреждения объекта культурного наследия, а также действий, создающих угрозу уничтожения, повреждения объекта культурного наследия или причинения ему иного вреда.

4) Обеспечивать условия, препятствующие уничтожению, повреждению объекта культурного наследия или его территории со стороны третьих лиц, не являющихся собственником (законным владельцем) объекта культурного наследия или его части.

5) Проводить обследование технического состояния объекта культурного наследия и территории не реже одного раза в пять лет.

Выводы и рекомендации обследований представлять в КГИОП на согласование.

6) Исполнять требования предписаний КГИОП об устранении нарушений законодательства в области сохранения и использования объекта культурного наследия и

обеспечении сохранности объекта культурного наследия в установленные в них сроки.

7) В установленном порядке обеспечивать установку на объекте культурного наследия информационных надписей и обозначений, обеспечивая их содержание, а также ремонт и восстановление в случае выявления повреждения или утраты.

8) Безвозмездно предоставлять должностным лицам КГИОП информацию и документы по вопросам охраны объекта культурного наследия (в том числе, касающуюся вопросов обеспечения сохранности и содержания объекта культурного наследия и его территории).

9) Обеспечить условия соответствия объекта культурного наследия требованиям пожарной безопасности в соответствии с действующим законодательством исходя из требований по сохранению облика, интерьера и предмета охраны объекта культурного наследия, в том числе при необходимости обеспечить разработку специальных технических условий, отражающих специфику обеспечения их пожарной безопасности и содержащих комплекс необходимых инженерно-технических и организационных мероприятий по обеспечению пожарной безопасности.

10) В случае, если территория объекта культурного наследия ограничена по периметру фундамента, Собственник (иной законный владелец) обеспечивает уборку прилегающей территории от промышленных и бытовых отходов на расстоянии 10 метров от фундамента объекта культурного наследия.

11) Собственник (иной законный владелец) объекта культурного наследия обязан беспрепятственно по предъявлению служебного удостоверения и копии приказа (распоряжения) руководителя (заместителя руководителя) КГИОП о назначении проверки, либо задания КГИОП обеспечивать доступ должностных лиц КГИОП, уполномоченных на осуществление государственного надзора за состоянием, содержанием, сохранением, использованием, популяризацией и государственной охраной объектов культурного наследия к объекту культурного наследия, для посещения и обследования используемых указанными лицами при осуществлении хозяйственной и иной деятельности территории, зданий, производственных, хозяйственных и иных нежилых помещений, строений, сооружений, являющихся объектами культурного наследия либо находящиеся в зонах охраны таких объектов, земельных участков, на которых такие объекты расположены либо которые находятся в зонах охраны таких объектов, а с согласия собственников жилые помещения, являющиеся объектами культурного наследия, в целях проведения исследований, испытаний, измерений, расследований, экспертизы и других мероприятий по контролю.

12) Направлять в КГИОП, ежегодно в срок не позднее 1 июля года, следующего за отчетным, уведомление о выполнении требований охранного обязательства.

13) Учреждениям и организациям, предоставляющим услуги населению, выполнять в соответствии с законодательством Российской Федерации требования по обеспечению доступа к объекту культурного наследия инвалидов, которые включают, в том числе, следующие условия доступности объектов культурного наследия для инвалидов:

1. обеспечение возможности самостоятельного передвижения по территории объекта культурного наследия, обеспечение возможности входа и выхода из объекта культурного наследия, в том числе с использованием кресел-колясок, специальных подъемных устройств, возможности кратковременного отдыха в сидячем положении при нахождении на объекте культурного наследия, а также надлежащее размещение оборудования и носителей информации, используемых для обеспечения доступности объектов для инвалидов с учетом ограничений их жизнедеятельности;
2. дублирование текстовых сообщений голосовыми сообщениями, оснащение объекта культурного наследия знаками, выполненными рельефно-точечным шрифтом Брайля;
3. сопровождение инвалидов, имеющих стойкие расстройства функции зрения и самостоятельного передвижения;
4. обеспечение условий для ознакомления с надписями, знаками и иной текстовой и графической информацией, допуск тифлосурдопереводчика;
5. допуск собаки-проводника при наличии документа, подтверждающего специальное

обучение собаки-проводника, выдаваемого в установленном порядке;

6. дублирование голосовой информации текстовой информацией, надписями и (или) световыми сигналами, допуск сурдопереводчика;

7. оказание помощи инвалидам в преодолении барьеров, мешающих ознакомлению с объектами культурного наследия (памятниками истории и культуры) народов Российской Федерации наравне с другими лицами.

Объем и содержание мер, обеспечивающих доступность для инвалидов объектов культурного наследия, определяется собственником (пользователем) объекта культурного наследия с учетом установленного порядка.

В целях обеспечения сохранности объекта культурного наследия в его исторической среде нормы установленного порядка применяются с учетом требований по сохранению объекта культурного наследия, предусмотренных Законом 73-ФЗ.

В случаях, когда обеспечение доступности для инвалидов объекта культурного наследия невозможно или может препятствовать соблюдению требований, обеспечивающих состояние сохранности и сохранение объекта культурного наследия, привести к изменению его особенностей, составляющих предмет охраны, собственником (пользователем) объекта культурного наследия предусматривается доступность объекта культурного наследия в дистанционном режиме посредством создания и развития в информационно-телекоммуникационной сети «Интернет» интернет-ресурса об объекте культурного наследия и обеспечения доступа к нему инвалидов, в том числе создание и адаптация интернет-ресурса для слабовидящих.

Приложение:

1. Паспорт объекта культурного наследия федерального значения "Корпус просфорный с северными воротами главного двора" от 27.06.2019;
2. Границы и режим использования территории объекта культурного наследия федерального значения "Алекса́ндро-Невская Ла́вра", утвержденные распоряжением КГИОП от 24.11.2014 № 10-747;
3. Предмет охраны объекта культурного наследия федерального значения "Корпус просфорный с северными воротами главного двора", определенный распоряжением КГИОП от 28.08.2014 № 10-534;
4. Фотографическое изображение объекта культурного наследия федерального значения "Корпус просфорный с северными воротами главного двора" на момент утверждения охранного обязательства.

Утверждено
приказом Министерства культуры
Российской Федерации
от 2 июля 2015 г. № 1906

Экземпляр № 1

781520379090036

Регистрационный номер объекта культурного
наследия в едином государственном реестре
объектов культурного наследия (памятников
истории и культуры) народов Российской Федерации

ПАСПОРТ ОБЪЕКТА КУЛЬТУРНОГО НАСЛЕДИЯ

Фотографическое изображение объекта культурного наследия,
за исключением отдельных объектов археологического наследия,
фотографическое изображение которых вносится на основании решения
соответствующего органа охраны объектов культурного наследия



19.11.2015

Дата съемки (число, месяц, год)

1. Сведения о наименовании объекта культурного наследия

Корпус просфорный с северными воротами главного двора

2. Сведения о времени возникновения или дате создания объекта культурного наследия, датах основных изменений (перестроек) данного объекта и (или) датах связанных с ним исторических событий

1740-е-1750-е гг. (проект), 1761-1771 гг. (строительство), 1840 г.

3. Сведения о категории историко-культурного значения объекта культурного наследия

Федерального значения	Регионального значения	Местного (муниципального значения)
+		

4. Сведения о виде объекта культурного наследия

Памятник	Ансамбль	Достопримечательное место
	+	

5. Номер и дата принятия органом государственной власти решения о включении объекта культурного наследия в единый государственный реестр объектов культурного наследия (памятников истории и культуры) народов Российской Федерации

- Постановление Правительства Российской Федерации «О перечне объектов исторического и культурного наследия федерального (общероссийского) значения, находящихся в г. Санкт-Петербурге» № 527 от 10.07.2001 г.

6. Сведения о местонахождении объекта культурного наследия (адрес объекта или при его отсутствии описание местоположения объекта)

г. Санкт-Петербург, набережная реки Монастырки, дом 1, литера Г

7. Сведения о границах территории объекта культурного наследия, включенного в единый государственный реестр объектов культурного наследия (памятников истории и культуры) народов Российской Федерации

- Распоряжение КГИОП «Об утверждении границ и режима использования территории объекта культурного наследия федерального значения "Александр-Невская Лавра"» № 10-747 от 24.11.2014 г.

8. Описание предмета охраны объекта культурного наследия

Объемно-пространственное решение: габариты и конфигурация прямоугольного в плане вытянутого по оси северо-восток - юго-запад, разновысокого здания, на подвалах, расположенного в центральной части комплекса «Александр-Невская лавра»; габариты и

конфигурация высоких скатных крыши со слуховыми окнами; воротный павильон венчает прямоугольная в плане башенка, с трапециевидными фасадами, завершенная четырехгранным куполом. Конструктивная система: наружные и внутренние капитальные стены (кирпичные); отметки междуэтажных перекрытий; исторические лестницы: лестничные клетки и вестибюли, их объемно - планировочное решение; в том числе: лестница, расположенная в северо-восточной части двухэтажной части здания: в уровне первого-второго этажей: двухмаршевая, марши на косоурах, площадки на коробовых сводах, ступени выполнены из лещадной плиты; металлическое ограждение под деревянным профилированным поручнем; в уровне первого - подвального этажей: один средистенный марш, деревянные ступени; средистенный переход между уровнями площадки первого этажа и уровнем галереи первого этажа: один марш в пять ступеней, ступени выполнены из лещадной плиты; лестница воротного павильона: средистенная, двухмаршевая, площадка второго этажа - на ползучем своде, ступени выполнены из лещадной плиты; металлическое ограждение; лестница, расположенная в северо-восточной части здания, ведущая в подвальные и чердачные помещения: средистенная, двухмаршевая; средистенный переход, в один марш в восемь ступеней, между уровнями входного вестибюля и галереей первого этажа, вход организован со стороны северо-восточного фасада; своды перекрытий, в том числе: коробовые своды, с распалубками над оконными проемами, опирающиеся на массивные пилоны, перекрывают помещения подвального этажа; прусские своды, перекрывающие подвальные помещения юго-западной части здания; сомкнутые своды, в том числе с распалубками, перекрывающие помещения второго этажа воротного павильона и помещения ориентированные на северо-западный лицевой фасад дугообразной в плане одноэтажной северо-восточной части здания; система крестовых сводов на подпружных арках, перекрывающая помещения галереи первого этажа, расположенной вдоль юго-восточного фасада; исторические прямки: местоположение, конфигурация, габариты; средистенные лестницы, ведущие в подвальные помещения: местоположение, тип, материал ступеней (лещадная плита). Объемно-планировочное решение: историческое объемно-планировочное решение в габаритах капитальных стен. Архитектурно-художественное решение фасадов: архитектурно-художественное решение фасадов в приемах барокко: северо-западный фасад: материал и характер отделки фасада: гладко оштукатурен, окрашен, цоколь облицован плитами известняка; оконные проемы: местоположение, конфигурация (прямоугольные, с лучковыми перемычками, проем с полуциркулярной перемычкой в уровне второго этажа воротного павильона), габариты; оформление оконных проемов: профилированные наличники, в том числе с ушками и гуттами; трехчастные замковые камни клинчатой формы; подоконные ниши в уровне первого этажа;

- Распоряжение КГИОП «Об определении предмета охраны объекта культурного наследия федерального значения «Корпус просфорный с северными воротами главного двора», входящего в состав объекта культурного наследия федерального значения «Александровская лавра» № 10-534 от 28.08.2014 г.

9. Сведения о наличии зон охраны данного объекта культурного наследия с указанием номера и даты принятия органом государственной власти акта об утверждении указанных зон либо информация о расположении данного объекта культурного наследия в границах зон охраны иного объекта культурного наследия

- Закон Санкт-Петербурга «О границах объединенных зон охраны объектов культурного наследия, расположенных на территории Санкт-Петербурга, режимах использования земель и требованиях к градостроительным регламентам в границах указанных зон» № 820-7 от 19.01.2009 г.

Всего в паспорте листов

4

Уполномоченное должностное лицо органа охраны объектов культурного наследия

Заместитель председателя - начальник Управления организационного обеспечения, популяризации и государственного учета объектов культурного наследия		Г.Р. Аганова
должность	подпись	инициалы, фамилия



27 . 06 . 2019

Дата оформления паспорта
(число, месяц, год)

План границ территории объекта культурного наследия федерального значения
«Александро-Невская лавра»
Санкт-Петербург, Александра Невского пл., 1, р. Монастырки наб., 1, 1-а, Чернореченский пер., 2, 8, Лаврский пр., Невский просп., 177, 179-а, 190

1. Схема границ территории объекта

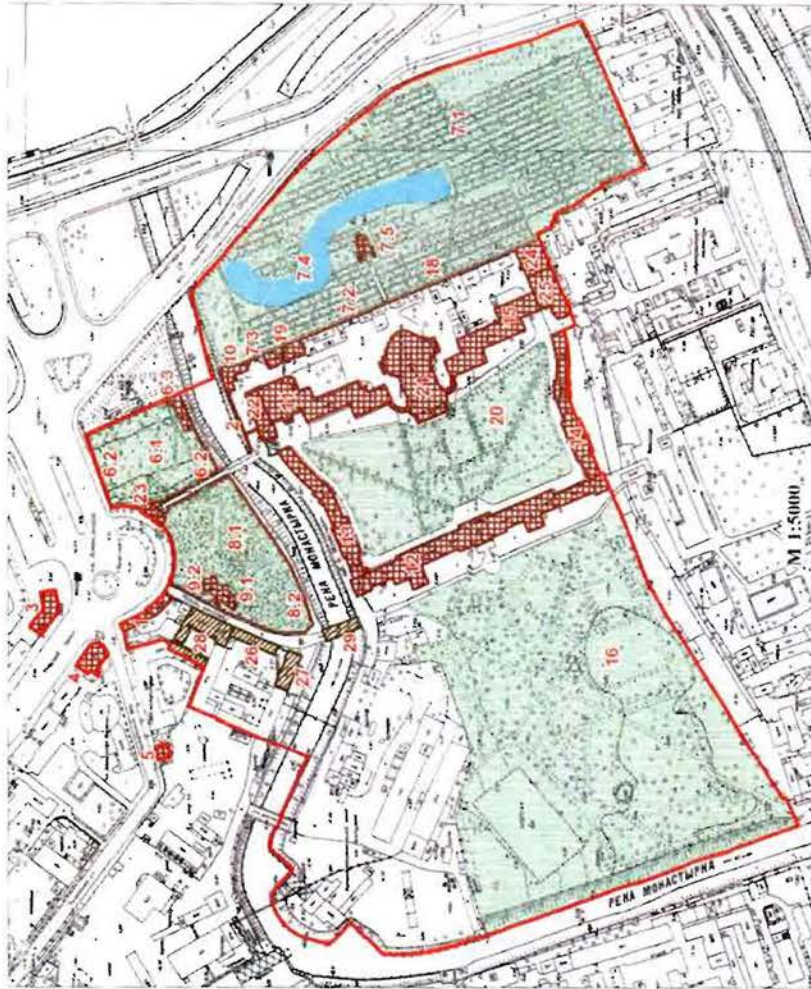

Условные обозначения:

- Границы территории объекта культурного наследия федерального значения
- ▨ Объекты культурного наследия федерального значения
- ▨ Здания и сооружения
- ▨ Сады, клумбы
- ▨ Пруд
- ▨ Объекты культурного наследия регионального значения

* Мотивы и надписи на плане не обозначены

Состав объекта:

1. Богалельня (Невский проспект, дом 179, литера Б)
2. Ворота восточного двора с двумя оградами по наб. р. Монастырки
3. Дом жилой (Невский проспект, дом 190, литера А)
4. Дом жилой (Невский проспект, дом 177, литера А)
5. Дом жилой (Чернореченский переулок, дом 8, литера А)
6. Кладбище Лаврское (некрополь XVIII в.):
 - 6.1 Кладбище
 - 6.2 Ограда
- 6.3 Церковь святого праведного Лазаря с усыпальницей (пл. Александра Невского, дом 1, литера Г)
7. Кладбище Никольское:
 - 7.1 Кладбище
 - 7.2 Ограда
 - 7.3 Ограда с порогами
 - 7.4 Пруд
- 7.5 Церковь святителя Николая (наб. реки Монастырки, дом 1, литера Б)
8. Кладбище Тихвинское (некрополь мастеров искусств):
 - 8.1 Кладбище
 - 8.2 Ограда
9. Церковь Тихвинская:
 - 9.1 Церковь (пл. Александра Невского, дом 1, литера А)
 - 9.2 Ограда
10. Контора кладбищенская и архиерейская гостиница (наб. реки Монастырки, дом 1, литера Ч)
11. Корпус Духовской (наб. реки Монастырки, дом 1, литера Д)
12. Корпус митрополичий с двумя башнями (наб. реки Монастырки, дом 1, литера I)
13. Корпус прорфорный с северными воротами главного двора (наб. реки Монастырки, дом 1, литера Г)
14. Корпус семинарский с кожаными воротами главного двора (наб. реки Монастырки, дом 1, литера Г)
15. Корпус Фелорский (наб. реки Монастырки, дом 1, литера В)
16. "Митрополичий сад"
17. Некрополь (р. Монастырки наб., 1, Коммунистическая площадка)
18. Подпорная стена восточного двора
19. Ризница, библотека и архив (наб. реки Монастырки, дом 1, литера Ц)
20. Сад главного двора
21. Собор Троицкий с двумя соединительными флисами (наб. реки Монастырки, дом 1, литера А)
22. Церковь Благовещения Пресвятой Богородицы с усыпальницей (наб. реки Монастырки, дом 1, литера Д)
23. Церковь Всех Скорбящих Радости (надвратная) (пл. Александра Невского, дом 1, литера Ж)
24. Церковь преподобного Исаидора Пелусиота (наб. реки Монастырки, дом 1, литера В)
25. Церковь святого князя Феодора Новгородского (наб. реки Монастырки, дом 1, литера В)

Экспликация:

26. Конный двор Александро-Невской лавры (служительский корпус) (Цележная улица, дом 37, литера Х)
27. Монастырская больница в Конюшеском дворе Александро-Невской лавры (Цележная улица, дом 57, литера Ф)
28. Невский корпус Александро-Невской лавры (Невский проспект, дом 179, литера А)
29. Лаврский 2-й мост (I)

Некрополь, могилы и надгробия на плане не обозначены

2. Описание границ территории объекта культурного наследия:

Граница территории объекта культурного наследия проходит от точки 1 до точки 4 по границе сооружения, имеющего адрес: участок набережной реки Монастырки 'Монастырский мост - 1-й Лаврский мост', литера Б, от точки 4 до точки 5 на юго-восток, от точки 5 до точки 6 по границе земельного участка, имеющего кадастровый номер 78:31:0001518:19, от точки 6 до точки 37 по границе земельного участка, имеющего кадастровый номер 78:31:0001518:22, от точки 37 до точки 38 на юго-запад, от точки 38 до точки 43 по границе здания, имеющего кадастровый номер 78:31:1518:20:82, от точки 43 до точки 44 на юго-запад, от точки 44 до точки 45 на северо-запад, от точки 45 до точки 72 по границе здания, имеющего кадастровый номер 78:31:1518:20:24, от точки 72 до точки 76 вдоль ограды на юго-запад, от точки 76 до 77 по границе земельного участка, имеющего кадастровый номер 78:31:0001518:20, от точки 77 до точки 79 на юго-запад, от точки 79 до точки 93 вдоль берега р.Монастырка, от точки 93 до точки 136 по границе земельного участка, имеющего кадастровый номер 78:31:0001518:11, от точки 136 до точки 137 на северо-восток, от точки 137 до точки 139 по границе здания, имеющего кадастровый номер 78:31:1519А:7:94, от точки 139 до точки 142 по границе земельного участка, имеющего кадастровый номер 78:31:0151901:3, от точки 142 до точки 143 на северо-запад, от точки 143 до точки 144 на восток, от точки 144 до точки 150 по границе земельного участка, имеющего кадастровый номер 78:31:0151901:4, от точки 150 до точки 151 на юго-восток, от точки 151 до точки 173 по границе земельного участка, имеющего кадастровый номер 78:31:0151101:1, от точки 173 до точки 189 по границе земельного участка, имеющего кадастровый номер 78:31:0151101:2001, от точки 189 до точки 203 по границе земельного участка, имеющего кадастровый номер 78:31:0151101:2, от точки 203 до точки 1 на юго-восток; от точки 204 до точки 211 и далее до точки 204 по границе земельного участка, имеющего кадастровый номер 78:31:0001501:3, от точки 212 до точки 224 и далее до точки 212 по границе земельного участка, имеющего кадастровый номер 78:31:0001512:1, от точки 225 до точки 228 и далее до точки 225 по границе здания, имеющего кадастровый номер 78:1519А:5:73.

3. Координаты поворотных точек границ территории объекта культурного наследия:

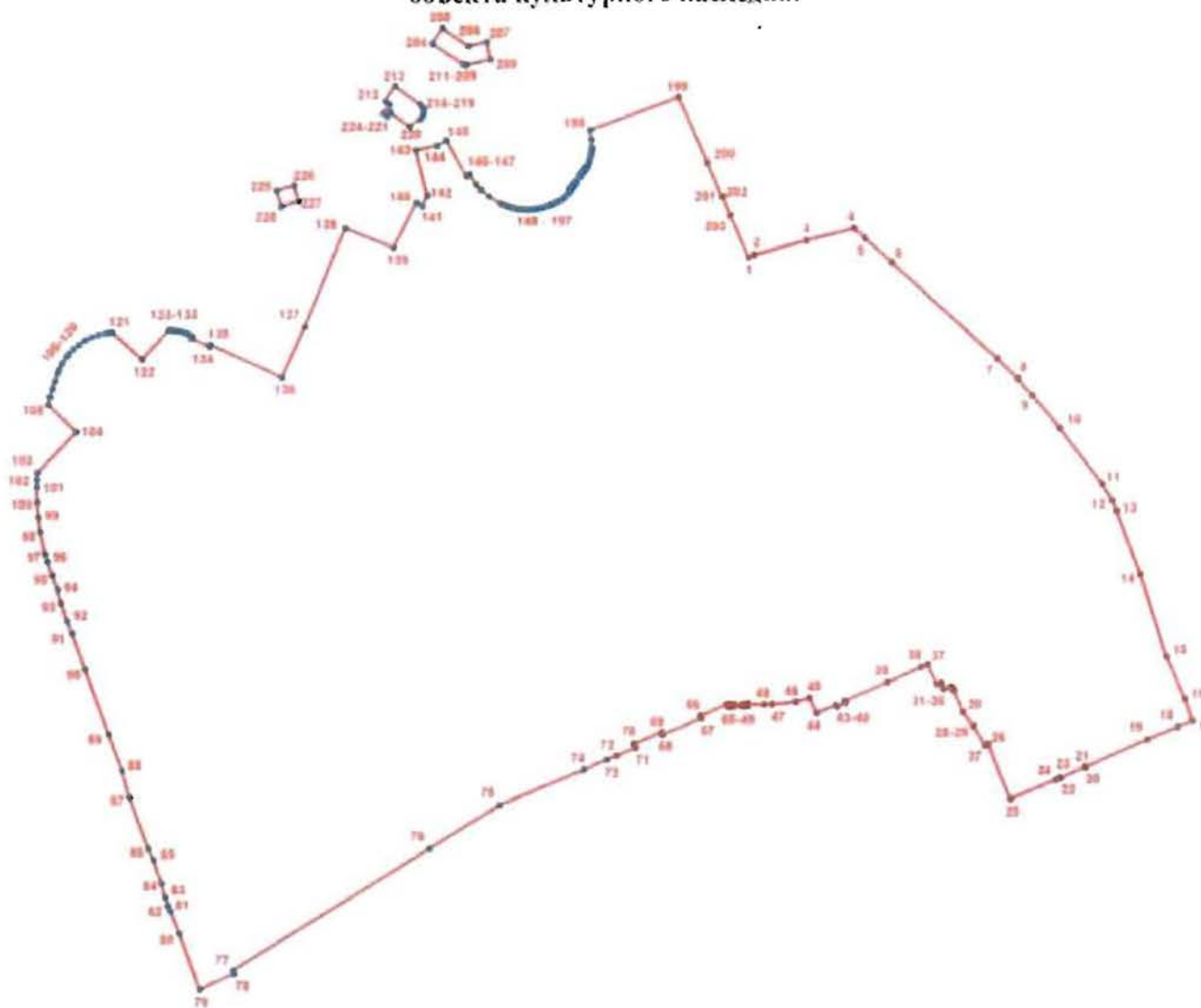

УСЛОВНЫЕ ОБОЗНАЧЕНИЯ

— Граница территории объекта культурного наследия

• 1 Номер поворотной точки.

Номер поворотной точки	Координаты поворотных точек в местной системе координат (км)	
	X	Y
1	2	3
1.	92,8341267	117,7981595
2.	92,8357500	117,8026100
3.	92,8455900	117,8404500
4.	92,8539715	117,8747501
5.	92,8472100	117,8823800
6.	92,8302300	117,9012900
7.	92,7618100	117,9774900

1	2	3
8.	92,7471700	117,9919500
9.	92,7352507	118,0021803
10.	92,7118400	118,0220600
11.	92,6721900	118,0523100
12.	92,6602200	118,0593500
13.	92,6527900	118,0627000
14.	92,6078000	118,0796600
15.	92,5484700	118,0983700
16.	92,5182500	118,1117900
17.	92,5024700	118,1169100
18.	92,4982800	118,1064400
19.	92,4893600	118,0841200
20.	92,4698700	118,0397300
21.	92,4700700	118,0394400
22.	92,4624600	118,0219700
23.	92,4626300	118,0213800
24.	92,4610600	118,0183200
25.	92,4475100	117,9854300
26.	92,4861400	117,9696500
27.	92,4851900	117,9674900
28.	92,4990600	117,9596700
29.	92,4988900	117,9592700
30.	92,5094400	117,9516100
31.	92,5253400	117,9452800
32.	92,5249700	117,9442100
33.	92,5275000	117,9431700
34.	92,5255600	117,9380000
35.	92,5300500	117,9363900
36.	92,5289500	117,9329000
37.	92,5432772	117,9266194
38.	92,5412427	117,9217623
39.	92,5304276	117,8971871
40.	92,5172400	117,8667400
41.	92,5159500	117,8671100
42.	92,5134000	117,8610400
43.	92,5143200	117,8604100
44.	92,5087395	117,8462764
45.	92,5195800	117,8413200
46.	92,5166900	117,8314200
47.	92,5150200	117,8141900
48.	92,5148000	117,8081800
49.	92,5153500	117,7965100

1	2	3
50.	92,5139100	117,7965100
51.	92,5139100	117,7950600
52.	92,5148000	117,7950600
53.	92,5148000	117,7932800
54.	92,5138000	117,7932800
55.	92,5138000	117,7920600
56.	92,5148000	117,7920600
57.	92,5147192	117,7868823
58.	92,5136900	117,7866100
59.	92,5136900	117,7853900
60.	92,5146900	117,7852800
61.	92,5146900	117,7835000
62.	92,5136900	117,7835000
63.	92,5135700	117,7819400
64.	92,5146900	117,7819400
65.	92,5146900	117,7811600
66.	92,5067900	117,7625900
67.	92,5049000	117,7630400
68.	92,4932300	117,7352400
69.	92,4948900	117,7345700
70.	92,4865500	117,7143400
71.	92,4838900	117,7154500
72.	92,4781000	117,7019900
73.	92,4751978	117,6948753
74.	92,4683611	117,6785632
75.	92,4433058	117,6176720
76.	92,4127600	117,5673500
77.	92,3245300	117,4256800
78.	92,3218375	117,4268238
79.	92,3107147	117,4016543
80.	92,3512976	117,3873157
81.	92,3675694	117,3810488
82.	92,3714174	117,3791798
83.	92,3776190	117,3771742
84.	92,3876892	117,3746720
85.	92,4049505	117,3688450
86.	92,4128666	117,3651069
87.	92,4490383	117,3515837
88.	92,4680526	117,3463959
89.	92,4941706	117,3366038
90.	92,5403947	117,3199139
91.	92,5665141	117,3107668

1	2	3
92.	92,5755986	117,3069426
93.	92,5890269	117,3026645
94.	92,5985600	117,3003500
95.	92,6084500	117,2964000
96.	92,6185600	117,2930600
97.	92,6236800	117,2916200
98.	92,6397626	117,2881687
99.	92,6498300	117,2867400
100.	92,6604500	117,2858900
101.	92,6710900	117,2856800
102.	92,6764200	117,2858100
103.	92,6817400	117,2861100
104.	92,7107300	117,3142300
105.	92,7298200	117,2940200
106.	92,7356100	117,2955400
107.	92,7413600	117,2971800
108.	92,7470900	117,2989400
109.	92,7527800	117,3008200
110.	92,7552000	117,3017800
111.	92,7598500	117,3041200
112.	92,7642000	117,3070000
113.	92,7662500	117,3086200
114.	92,7700300	117,3122100
115.	92,7733600	117,3162200
116.	92,7762100	117,3205900
117.	92,7785200	117,3252600
118.	92,7802700	117,3301700
119.	92,7814400	117,3352500
120.	92,7818000	117,3378400
121.	92,7820100	117,3404400
122.	92,7624400	117,3619300
123.	92,7834100	117,3812400
124.	92,7834300	117,3832000
125.	92,7833100	117,3851700
126.	92,7830700	117,3871200
127.	92,7826800	117,3890500
128.	92,7821600	117,3909500
129.	92,7815200	117,3928000
130.	92,7807400	117,3946100
131.	92,7798400	117,3963600
132.	92,7788300	117,3980500
133.	92,7775000	117,3973800

1	2	3
134.	92,7717200	117,4104200
135.	92,7730000	117,4110100
136.	92,7490669	117,4626716
137.	92,7854200	117,4791400
138.	92,8557200	117,5086800
139.	92,8415600	117,5433900
140.	92,8734600	117,5597900
141.	92,8711500	117,5641800
142.	92,8785800	117,5680400
143.	92,9106200	117,5594600
144.	92,9137300	117,5750100
145.	92,9175300	117,5817100
146.	92,8922100	117,5958900
147.	92,8935500	117,5980400
148.	92,8862608	117,6026560
149.	92,8821581	117,6062132
150.	92,8775300	117,6118600
151.	92,8726900	117,6200700
152.	92,8717500	117,6224800
153.	92,8708900	117,6249300
154.	92,8701300	117,6274100
155.	92,8694700	117,6299200
156.	92,8690400	117,6323000
157.	92,8687300	117,6347000
158.	92,8685400	117,6371100
159.	92,8684800	117,6395200
160.	92,8685300	117,6419400
161.	92,8687000	117,6443600
162.	92,8690800	117,6467000
163.	92,8695600	117,6490300
164.	92,8701400	117,6513400
165.	92,8708200	117,6536200
166.	92,8716100	117,6558700
167.	92,8722900	117,6579200
168.	92,8731200	117,6599300
169.	92,8740700	117,6618800
170.	92,8751400	117,6637600
171.	92,8763400	117,6655700
172.	92,8776500	117,6673000
173.	92,8791195	117,6689452
174.	92,8813893	117,6706464
175.	92,8824000	117,6695600

1	2	3
176.	92,8840300	117,6708600
177.	92,8832100	117,6719700
178.	92,8855300	117,6736200
179.	92,8863300	117,6725000
180.	92,8882600	117,6738000
181.	92,8874000	117,6749500
182.	92,8917500	117,6780300
183.	92,8925000	117,6767900
184.	92,8943800	117,6781400
185.	92,8936300	117,6793700
186.	92,8953700	117,6806000
187.	92,8961900	117,6796400
188.	92,8979290	117,6810688
189.	92,8971900	117,6822500
190.	92,8991700	117,6831500
191.	92,9012000	117,6839200
192.	92,9030651	117,6845184
193.	92,9053900	117,6850800
194.	92,9075300	117,6854600
195.	92,9097000	117,6857100
196.	92,9118700	117,6858200
197.	92,9172700	117,6857800
198.	92,9246600	117,6847600
199.	92,9479800	117,7487100
200.	92,9009400	117,7691500
201.	92,8767500	117,7794900
202.	92,8769200	117,7799900
203.	92,8638600	117,7855300
204.	92,9870500	117,5720900
205.	92,9977600	117,5794200
206.	92,9850100	117,5979000
207.	92,9879600	117,6108600
208.	92,9753000	117,6136400
209.	92,9714200	117,5967200
210.	92,9712800	117,5952000
211.	92,9719000	117,5938700
212.	92,9459600	117,5375300
213.	92,9564600	117,5449800
214.	92,9434600	117,5630400
215.	92,9418300	117,5643800

1	2	3
216.	92,9397200	117,5652300
217.	92,9375300	117,5652900
218.	92,9351300	117,5645500
219.	92,9332000	117,5629700
220.	92,9278900	117,5551700
221.	92,9379500	117,5411400
222.	92,9351200	117,5389600
223.	92,9372500	117,5360100
224.	92,9436000	117,5407200
225.	92,8825200	117,4595000
226.	92,8860300	117,4720400
227.	92,8749100	117,4753500
228.	92,8712800	117,4625300

4. Режим использования территории объекта культурного наследия:

1. Запрещается использовать территорию объекта культурного наследия:

- под склады и производства взрывчатых и огнеопасных материалов, материалов, загрязняющих объект культурного наследия, его территорию и водные объекты на его территории, а также материалов, имеющих вредные парогазообразные и иные выделения;
- под устройство производств и лабораторий, связанных с неблагоприятным для объекта культурного наследия температурно-влажностным режимом и применением химически активных веществ;
- под хранение машин и механизмов, строительных и иных материалов без согласования с КГИОП;
- под устройство ремонтных мастерских; ремонт, хранение и стоянку транспортных средств без согласования с КГИОП.

Настоящие запреты не распространяются на случаи использования территории объекта культурного наследия в соответствии с его историческим назначением и (или) в соответствии с результатами государственной историко-культурной экспертизы или научно-исследовательских работ, согласованных с КГИОП.



2. Проектирование и проведение землеустроительных, земляных, строительных, мелиоративных, хозяйственных и иных работ на территории объекта культурного наследия запрещается, за исключением работ по сохранению данного объекта культурного наследия и (или) его территории, а также хозяйственной деятельности, не нарушающей целостности объекта культурного наследия и не создающей угрозы его повреждения, разрушения или уничтожения.

Работы по сохранению объекта культурного наследия производятся на основании письменного разрешения и задания на проведение указанных работ, выданных КГИОП, и в соответствии с документацией, согласованной с КГИОП.

3. Иные требования к режиму использования территории объекта культурного наследия определяются по результатам государственной историко-культурной экспертизы или научно-исследовательских работ, согласованных КГИОП.

Приложение № 3
к охранному обязательству

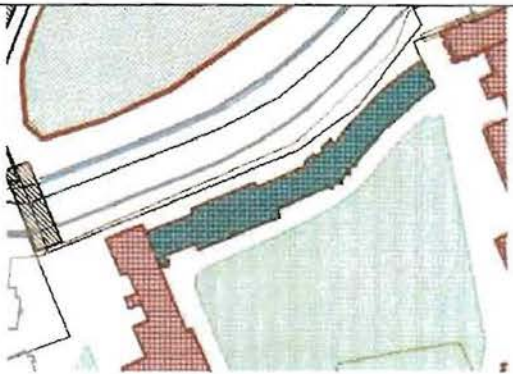
Предмет охраны
объекта культурного наследия федерального значения
«Корпус просфорный с северными воротами главного двора»,
входящего в состав объекта культурного наследия федерального значения
«Александро-Невская лавра», расположенного по адресу: г. Санкт-Петербург,
набережная реки Могаытырки, дом 1, литера Г, (р. Могаытырки наб., 1).

№ п п	Видовая принадлежность предмета охраны	Предмет охраны	Фотофиксация
1	2	3	4
1	Объемно-пространственное решение:	<p>габариты и конфигурация прямоугольного в плане вытянутого по оси северо-восток - юго-запад, разновысокого здания, на подвалах, расположенного в центральной части комплекса «Александро-Невская лавра»;</p> <p>габариты и конфигурация высоких скатных крыши со слуховыми окнами.</p> <p>воротный павильон венчает прямоугольная в плане башенка, с трапециевидными фасадами, завершенная четырехгранным куполом.</p>	  

2	<p>Конструктивная система:</p>	<p>наружные и внутренние капитальные стены (кирпичные);</p> <p>отметки междуэтажных перекрытий;</p> <p>исторические лестницы:</p> <p>лестничные клетки и вестибюли, их объемно - планировочное решение;</p> <p>в том числе:</p> <p>лестница, расположенная в северо-восточной части двухэтажной части здания:</p> <p>в уровне первого-второго этажей: двухмаршевая, марши на косоурах, площадки на коробовых сводах, ступени выполнены из лещадной плиты;</p> <p>металлическое ограждение под деревянным профилированным поручнем;</p> <p>в уровне первого - подвального этажей: один средистенный марш, деревянные ступени;</p> <p>средистенный переход между уровнями площадки первого этажа и уровнем галереи первого этажа: один марш в пять ступеней, ступени выполнены из лещадной плиты;</p>	  
---	--------------------------------	---	--

лестница воротного павильона: средистенная, двухмаршевая, площадка второго этажа - на ползучем своде, ступени выполнены из лещадной плиты;

металлическое ограждение;



лестница, расположенная в северо-восточной части здания, ведущая в подвальные и чердачные помещения: средистенная, двухмаршевая;



средистенный переход, в один марш в восемь ступеней, между уровнями входного вестибюля и галереей первого этажа, вход организован со стороны северо-восточного фасада;







своды перекрытий, в том числе: коробовые своды, с распалубками над оконными проемами, опирающиеся на массивные пилоны, перекрывают помещения подвального этажа;



пруссские своды, перекрывающие подвальные помещения юго-западной части здания;



		<p>сомкнутые своды, в том числе с распалубками, перекрывающие помещения второго этажа воротного павильона и помещения ориентированные на северо-западный лицевой фасад дугообразной в плане одноэтажной северо-восточной части здания;</p> <p>система крестовых сводов на подпружных арках, перекрывающая помещения галереи первого этажа, расположенной вдоль юго-восточного фасада;</p> <p>исторические приямки: местоположение, конфигурация, габариты;</p> <p>средистенные лестницы, ведущие в подвальные помещения: местоположение, тип, материал ступеней (лещадная плита).</p>	  
3	Объемно-планировочное решение:	историческое объемно-планировочное решение в габаритах капитальных стен.	
4	Архитектурно-художественное решение фасадов:	<p>архитектурно-художественное решение фасадов в приемах барокко:</p> <p>северо-западный фасад:</p> <p>материал и характер отделки фасада: гладко оштукатурен, окрашен, цоколь облицован плитами известняка;</p>	

оконные проемы: местоположение, конфигурация (прямоугольные, с лучковыми перемычками, проем с полуциркульной перемычкой в уровне второго этажа воротного павильона), габариты; оформление оконных проемов: профилированные наличники, в том числе с ушками и гуттами; трехчастные замковые камни клинчатой формы; подоконные ниши в уровне первого этажа;

раскрепованные лучковые и треугольные сандрики на лепных кронштейнах с гуттами - над оконными проемами второго этажа воротного павильона; заполнения оконных проемов - материал (дерево), цвет (по результатам натурных и архивных исследований), исторический рисунок расстекловки;

двухэтажный воротный павильон в уровне первого этажа декорирован колоннами, с известняковыми базами, на высоких пьедесталах; колонны несут профилированный междуэтажный карниз и раскрепованные лучковые сандрики; в уровне второго этажа - пилястрами, несущими антаблемент и два треугольных фронтона; проем с полуциркульной перемычкой, расположенный по центральной оси павильона; ниши с полуциркульным завершением; трехчастные замковые камни, завершающие ниши и проемы; ступень из известняка; профилированный межэтажный карниз, профилированный раскрепованный венчающий карниз;

юго-восточный фасад: материал и характер отделки фасада: гладко оштукатурен, окрашен, цоколь облицован плитами известняка; первый этаж решен как аркада, ритм задан полуколоннами на высоких пьедесталах, установленными на фоне пилястр; полуколонны несут антаблемент с профилированным архивольтом, гладким фризом и профилированным карнизом, являющимся венчающим для



одноэтажных частей здания;
 прямоугольные горизонтальные ниши, между пьедесталами полуколонн;
 в простенках оконных проемов второго этажа - пилястры с лепным декором, несущие профилированный раскрепованный венчающий карниз;
 оконные проемы: местоположение, конфигурация (прямоугольные, с трехцентровыми, полуциркульными и лучковыми перемычками), габариты;

оформление оконных проемов:
 наличники простого профиля, в том числе с ушками;
 замковые камни, в том числе декорированные лепными розетками;
 профилированные лучковые сандрики;
 материал (дерево), цвет (по результатам расчисток и архивных исследований), исторический рисунок расстекловки заполнения оконных проемов;

оформление воротного павильона:
 в уровне первого этажа фасад декорирован колоннами и пилястрами, с известняковыми базами, на высоких пьедесталах;
 колонны несут антаблемент и раскрепованный лучковый фронтон центральной части фасада;
 три оконных проема первого этажа с полуциркульными перемычками, завершены трехчастными замковыми камнями;
 профилированный межэтажный карниз;
 в уровне второго этажа - пилястры, в центральной части фасада - лопатки с филенками, несущие антаблемент с гладким фризом;
 центральная, выделенная креповкой, часть фасада завершена треугольным раскрепованным фронтоном;
 профилированный архивольт оконного проема второго этажа;
 профилированные наличники, подоконные полочки на кронштейнах в уровне второго этажа;



северо-восточный фасад:
материал и характер отделки
фасада: гладко оштукатурен,
окрашен, цоколь облицован
плитами известняка;

трехчетвертные колонны, несущие
антаблемент с профилированным
архивольтом, гладким фризом и
профилированным венчающим
карнизом;

ниши с полуциркульным
завершением, прямоугольные
горизонтальные ниши под
оконными проемами;

дверной проем с трехцентровой
перемычкой, расположенный по
первой световой оси:
местоположение, конфигурация,
габариты;

ступень из известняка;

заполнение дверного проема:
полоторные деревянные глухие
филенчатые двери, с остекленной
фрамугой;

оконный проем, расположенный по
второй световой оси:
местоположение, конфигурация,
габариты;
уплощенный наличник с ушками,
замковый камень;



трехчастные каменные ворота:

материал и характер отделки:
оштукатурены, окрашены, цоколь
облицован известняком;

центральная часть: проем с
трехцентровой перемычкой
завершен замковым камнем,
фланкирован двумя парами
полуколонн с известняковыми
базами, несущими раскрепованный
лучковый фронтон;

боковые части: проемы с
трехцентровыми перемычками,
завершенные замковыми камнями,
профилированные тяги и
прямоугольные ниши;

профилированный венчающий
карниз.



5.	Декоративно-художественное оформление интерьеров:	<p>в галереях первого этажа: неглубокие ниши, декорированные наличниками с ушками и гуттами, завершенные трехчастными замковыми камнями;</p> <p>пилястры тосканского ордера;</p> <p>на полу - крупноформатные лещадные плиты.</p>	 A photograph of a gallery on the first floor. The space features a series of white columns supporting a ceiling with decorative arches. The walls are painted in a light color with a darker wood-paneled base. The floor is made of large, light-colored rectangular tiles. In the background, a painting is visible on the wall.
----	---	---	---

Фотографическое изображение объекта культурного наследия федерального значения «Корпус просфорный с северными воротами главного двора» (согласно приказу Минкультуры России от 11.12.2015 № 27765-р: г. Санкт-Петербург, набережная реки Могаыстрыки, дом 1, литера Г), входящего в состав объекта культурного наследия федерального значения «Александро-Невская Лавра»



1.Общий вид с северо-запада.



2. Восточный фасад и северные ворота главного двора. Вид с юго-востока.



3. Южный фасад. Восточная часть.



4. Южный фасад. Западная часть.



5. Стропильная система.



6. Сводчатые перекрытия в уровне цокольного этажа.



7. Галерея в уровне первого этажа.



8. Лестница в северо-восточной части здания.

Утверждено
приказом Министерства культуры
Российской Федерации
от 2 июля 2015 г. № 1906

Экземпляр № 1

781520379090036

Регистрационный номер объекта культурного
наследия в едином государственном реестре
объектов культурного наследия (памятников
истории и культуры) народов Российской Федерации

ПАСПОРТ ОБЪЕКТА КУЛЬТУРНОГО НАСЛЕДИЯ

Фотографическое изображение объекта культурного наследия,
за исключением отдельных объектов археологического наследия,
фотографическое изображение которых вносится на основании решения
соответствующего органа охраны объектов культурного наследия



19.11.2015

Дата съемки (число, месяц, год)

1. Сведения о наименовании объекта культурного наследия

Корпус просфорный с северными воротами главного двора

2. Сведения о времени возникновения или дате создания объекта культурного наследия, датах основных изменений (перестроек) данного объекта и (или) датах связанных с ним исторических событий

1740-е-1750-е гг. (проект), 1761-1771 гг. (строительство), 1840 г.

3. Сведения о категории историко-культурного значения объекта культурного наследия

Федерального значения	Регионального значения	Местного (муниципального значения)
+		

4. Сведения о виде объекта культурного наследия

Памятник	Ансамбль	Достопримечательное место
	+	

5. Номер и дата принятия органом государственной власти решения о включении объекта культурного наследия в единый государственный реестр объектов культурного наследия (памятников истории и культуры) народов Российской Федерации

- Постановление Правительства Российской Федерации «О перечне объектов исторического и культурного наследия федерального (общероссийского) значения, находящихся в г. Санкт-Петербурге» № 527 от 10.07.2001 г.

6. Сведения о местонахождении объекта культурного наследия (адрес объекта или при его отсутствии описание местоположения объекта)

г. Санкт-Петербург, набережная реки Монастырки, дом 1, литера Г

7. Сведения о границах территории объекта культурного наследия, включенного в единый государственный реестр объектов культурного наследия (памятников истории и культуры) народов Российской Федерации

- Распоряжение КГИОП «Об утверждении границ и режима использования территории объекта культурного наследия федерального значения "Александр-Невская Лавра"» № 10-747 от 24.11.2014 г.

8. Описание предмета охраны объекта культурного наследия

Объемно-пространственное решение: габариты и конфигурация прямоугольного в плане вытянутого по оси северо-восток - юго-запад, разновысокого здания, на подвалах, расположенного в центральной части комплекса «Александр-Невская лавра»; габариты и

конфигурация высоких скатных крыши со слуховыми окнами; воротный павильон венчает прямоугольная в плане башенка, с трапециевидными фасадами, завершенная четырехгранным куполом. Конструктивная система: наружные и внутренние капитальные стены (кирпичные); отметки междуэтажных перекрытий; исторические лестницы: лестничные клетки и вестибюли, их объемно - планировочное решение; в том числе: лестница, расположенная в северо-восточной части двухэтажной части здания: в уровне первого-второго этажей: двухмаршевая, марши на косяках, площадки на коробовых сводах, ступени выполнены из лещадной плиты; металлическое ограждение под деревянным профилированным поручнем; в уровне первого - подвального этажей: один средистенный марш, деревянные ступени; средистенный переход между уровнями площадки первого этажа и уровнем галереи первого этажа: один марш в пять ступеней, ступени выполнены из лещадной плиты; лестница воротного павильона: средистенная, двухмаршевая, площадка второго этажа - на ползучем своде, ступени выполнены из лещадной плиты; металлическое ограждение; лестница, расположенная в северо-восточной части здания, ведущая в подвальные и чердачные помещения: средистенная, двухмаршевая; средистенный переход, в один марш в восемь ступеней, между уровнями входного вестибюля и галереей первого этажа, вход организован со стороны северо-восточного фасада; своды перекрытий, в том числе: коробовые своды, с распалубками над оконными проемами, опирающиеся на массивные пилоны, перекрывают помещения подвального этажа; прусские своды, перекрывающие подвальные помещения юго-западной части здания; сомкнутые своды, в том числе с распалубками, перекрывающие помещения второго этажа воротного павильона и помещения ориентированные на северо-западный лицевой фасад дугообразной в плане одноэтажной северо-восточной части здания; система крестовых сводов на подпружных арках, перекрывающая помещения галереи первого этажа, расположенной вдоль юго-восточного фасада; исторические прямки: местоположение, конфигурация, габариты; средистенные лестницы, ведущие в подвальные помещения: местоположение, тип, материал ступеней (лещадная плита). Объемно-планировочное решение: историческое объемно-планировочное решение в габаритах капитальных стен. Архитектурно-художественное решение фасадов: архитектурно-художественное решение фасадов в приемах барокко: северо-западный фасад: материал и характер отделки фасада: гладко оштукатурен, окрашен, цоколь облицован плитами известняка; оконные проемы: местоположение, конфигурация (прямоугольные, с лучковыми перемычками, проем с полуциркулярной перемычкой в уровне второго этажа воротного павильона), габариты; оформление оконных проемов: профилированные наличники, в том числе с ушками и гуттами; трехчастные замковые камни клинчатой формы; подоконные ниши в уровне первого этажа;

- Распоряжение КГИОП «Об определении предмета охраны объекта культурного наследия федерального значения «Корпус просфорный с северными воротами главного двора», входящего в состав объекта культурного наследия федерального значения «Александровская лавра» № 10-534 от 28.08.2014 г.

9. Сведения о наличии зон охраны данного объекта культурного наследия с указанием номера и даты принятия органом государственной власти акта об утверждении указанных зон либо информация о расположении данного объекта культурного наследия в границах зон охраны иного объекта культурного наследия

- Закон Санкт-Петербурга «О границах объединенных зон охраны объектов культурного наследия, расположенных на территории Санкт-Петербурга, режимах использования земель и требованиях к градостроительным регламентам в границах указанных зон» № 820-7 от 19.01.2009 г.

Всего в паспорте листов

4

Уполномоченное должностное лицо органа охраны объектов культурного наследия

Заместитель председателя - начальник Управления организационного обеспечения, популяризации и государственного учета объектов культурного наследия		Г.Р. Аганова
должность	подпись	инициалы, фамилия



27 . 06 . 2019

Дата оформления паспорта
(число, месяц, год)

п. 155-6

Просфорный
корпус с боротами

№ 1415п

МИНИСТЕРСТВО КУЛЬТУРЫ СССР

3.4. -1.29.1
индексПАМЯТНИКИ ИСТОРИИ И КУЛЬТУРЫ СССР
(недвижимые)

СОЮЗНАЯ РЕСПУБЛИКА РСФСР. Государственная инспекция
по охране памятников Главного Архитектурно-Планировочного управления
(наименование республиканского органа охраны памятников)
при исполкоме.

ПАСПОРТ

Ансамбль Александро-Невской лавры

НАИМЕНОВАНИЕ ПАМЯТНИКА Просторный корпус с воротамиГИПОЛОГИЧЕСКАЯ
ПРИНАДЛЕЖНОСТЬ

памятник археологии	памятник истории	памятник архитектуры	памятник монумент. иск-ва
		4	

ДАТИРОВКА ПАМЯТНИКА (или дата исторического события, с которым связано возникнове-
ние памятника -- для памятников истории)1761-1771 гг.АДРЕС (местонахождение) ПАМЯТНИКА г. Ленинград, Смольнинский район,
(АССР, край, область, район, автономная обл.,наб. р. Монастырки, 1
(национальный округ, населенный пункт, пути подъезда)ХАРАКТЕР
СОВРЕМЕННОГО
ИСПОЛЬЗОВАНИЯ

по перво- нач. назна- чению	культурно- просветит.	туристско- экскурсион.	лечебно- оздорови- тельн.	жилые помещения	хозяйст- венное	не исполь- зуется
	музей, библ., клуб		больн., санат., д/отд.		учрежден. торгов., промышл. склад	

ПРИЛОЖЕНИЯ

Фото общего вида — 3
 Фото фрагментов — 3
 Генплан — 1
 Обмеры: план — 1
 фасад — 2
 разрез — 1
 Схематический план
 охранной зоны —

Вкладыш текст — 1 л.

VI. ИСТОРИЧЕСКИЕ СВЕДЕНИЯ:

а)	{	для памятников археологии	— история возникновения, кем и когда производились разведки, место хранения коллекций.
		для памятников истории	— история возникновения: краткая характеристика событий и лиц с которыми объект приобрел значение памятника.
		для памятников архитектуры и монументального искусства	— автор, строитель, заказчик, история создания.

Автор первоначального проекта "циркумференции", северной частью которой является Просфорный корпус, — арх. Т. Швертфегер (1720-е — 1740-1750-е гг. — дальнейшая разработка проекта "циркумференции" предполагаемые авторы: П.-А. Фрезини, И. Росси, М. Росторгуев и др. Строительство осуществлялось под руководством И. Росси, проводители работ — А. Антонетти, М. Росторгуев и др.

1761-1771 гг., постройка Просфорного корпуса.

1771 г., возведение ворот между Просфорным корпусом и Благовещенской церковью.

Назначение здания — жилые и хозяйственные помещения монастыря, в том числе — просфорная, откуда происходит название корпуса.

б) перестройки и утраты, изменившие первоначальный облик памятника.

1839-1840 гг. — перепланировка ряда помещений.

1840 г. — заделка воротного проема в центре корпуса, реконструкция двухэтажного помещения б. ворот для канцелярии и архива лавры, архит. Комаров.

1854 г. — внутренняя перепланировка корпуса, архит. Брандт.

1941-1944 гг. — частично разрушен попаданием снарядов и бомб.

1821 г. — перестройка Благовещенских ворот.

1869 г. — устройство калиток в воротах.

в) реставрационные работы (общая характеристика, время, автор, место хранения документации)

1956-1957 гг. — ремонтно-восстановительные работы, замена деревянных перекрытий на металлические балки, реконструкция внутренних помещений, архит. Д. И. Греков.

1963-1965, 1973 гг., реставрационный ремонт фасадов.

Документация — в архиве ГИОП, д. 155.

Вкладыш I

ПРОСФОРНЫЙ КОРПУС АЛЕКСАНДРО-НЕВСКОЙ ЛАВРЫ

УШ. ОСНОВНАЯ БИБЛИОГРАФИЯ, АРХИВНЫЕ ИСТОЧНИКИ,
ИКОНОГРАФИЧЕСКИЙ МАТЕРИАЛ.

1. Грабарь И.Э. История русского искусства. Т.Ш - Архитектура. Изд. Кнебель, М., 1912, с.233-240.
2. Петров А.Н. Историческая справка по Семинарскому, Метрополичьему и Просфорному корпусам Александро-Невской лавры. Рукопись. 1948, архив ГИОП, Н-368.
3. Рункевич С.Г. Александро-Невская лавра, 1713-1913 гг. СПб., 1913.
4. Якимова Н.В. Историко-методическое исследование о строительстве Благовещенской церкви Александро-Невской лавры. Рукопись, 1980 г., архив ГИОП, Н-1840.
5. Архитектурный обмер фасадов Просфорного корпуса, архитекторы О.Н.Бородич, Е.Г.Груздева и др., архив ГИОП, д.155.

ОПИСАНИЕ ПАМЯТНИКА:

) {	для памятников археологии	— характер культурного слоя, важнейшие находки,
	для памятников истории	— характеристика памятника, наличие, текст и время установления мемориальной доски.
	для памятников архитектуры	— основные особенности планировочной, композиционно-пространственной структуры и конструкций; характер декора фасадов и интерьеров; наличие живописи, скульптуры, прикладного искусства; строительный материал, основные габариты.
	для памятников монумент. иск-ва	— основные особенности композиционного и колористического решения; тексты, материал, техника, размер.

Просфорный корпус, образующий северную линию монастырского каре, состоит из двухэтажного флигеля, двухэтажного воротного павильона (центральная часть проезда заделана, по бокам — проходы) и трехэтажных боковых галерей, первая из которых (соединяющая флигель с Благовещенской церковью) — криволинейная в плане, заканчивается воротами. По планировке и оформлению фасадов Просфорный корпус тождествен Нарскому корпусу.

Первый и второй этажи флигеля — в виде аркады с застекленными проемами. Воротной павильон увенчан высокой изогнутой кровлей с куполом, для флигеля — четырехскатная, галерей — двускатная.

Конструкции: фундамент — бутовый на свайном основании; цоколь — из валунского камня; стены — кирпичные, оштукатуренные, окрашенные ПХВ; кровля — сводчатые кирпичные, плоские по деревянным и металлическим балкам; крыша — стропила деревянные, кровля металлическая по деревянной обрешетке; полы — паркет, лещадные плиты, цемент.

Оформление фасадов: первый этаж южного фасада флигеля и галерей оформлен ионическими полуколоннами на фоне плоских пилястр, наличниками с резными камнями, украшенными розетками; второй этаж флигеля — пучкообразным завершением; первый этаж воротного павильона декорирован ионическими колоннами и пилястрами, в завершении этажа — раскрепованный фриз и по центру разорванный фриз, второй этаж павильона оформлен ионическими колоннами, центральная часть завершена треугольным фронтоном; в отделке боковых фасадов галерей и флигеля — фигурные наличники прямоугольных окон; боковые фасады галерей оформлены парными ионическими полуколоннами по бокам проезда и в завершении лучковым фронтоном.

Интерьеры декоративной отделки не имеют.

Основные габариты: площадь застройки — 1691,10 м²;
 объем — 11489,50 м³;
 площадь фасадов — 1831,97 м²;
 общая полезная площадь — 1434,66 м².

) общая оценка общественной, научно-исторической и художественной значимости памятника.

Просфорный корпус — характерный памятник русского барокко сер. XVIII в., пример сочетания приемов гражданского и традиционного монастырского зодчества.

ОСНОВНАЯ БИБЛИОГРАФИЯ, АРХИВНЫЕ ИСТОЧНИКИ И ИКОНОГРАФИЧЕСКИЙ МАТЕРИАЛ.

См. вкладыш

IX. ТЕХНИЧЕСКОЕ СОСТОЯНИЕ

		хорошее	среднее	плохое
характеристика общего состояния:				
для памятников археологии	культурного слоя важнейших находок			
для памятников архитектуры и истории	конструкций стен покрытий потолков пола декора фасадов интерьеров	+	+	
в интерьере:	живописи скульптуры прикл. иск-ва		+	
для памятников монументального искусства	цоколя постаменты скульптуры грунта красочного слоя		+	

X. СИСТЕМА ОХРАНЫ:

а) категория охраны

союзная

республ.

местная

+

б) дата и № документа о принятии под охрану

Постановление Совета Министров Р
№ 1327 от 30 августа 1960 года.

в) границы охранной зоны и зоны регулирования застройки (краткое описание со ссылкой на утверждающий)

Границы охранной зоны и зоны регулирования застройки утверждены решением Ленгорисполкома № 120 от 12 февраля 1969 года (см. общий паспорт на Ансамбль Александро-Невской лавры).

Инд. 3.1,4.(2.5.)

г) балансовая принадлежность и конкретное использование

Трест нежилого фонда Ленжилупра

- ЦНИИ "Прометей"

д) дата и № охранного документа

7 апреля 1976 г., № 1247

Дата составления паспорта

Составитель Андреева В.И. архитектор
(ф., и., о., должность или профессия)

11 декабря

19 81

Андреева
(подпись)

Инспектор по охране памятников

Молчан
(подпись)

М. П.

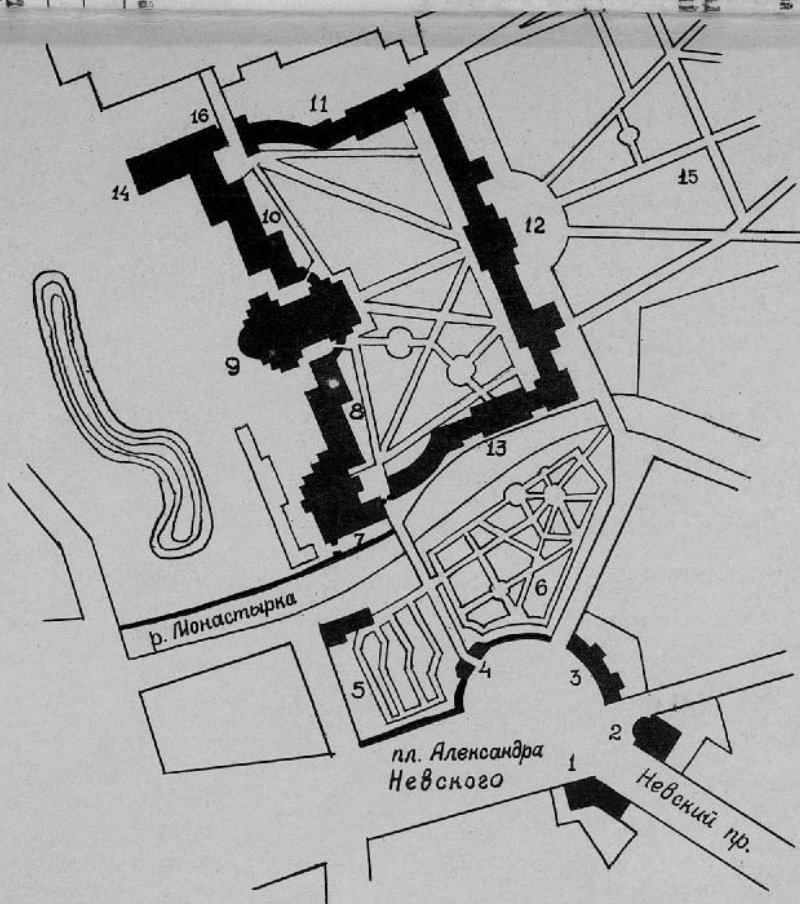

Ансамбль Александро-Невской лавры 1710-1790 з.з.

- 1.2. Жилые дома лавры 1789-1790
3. Богадельня 1788-1789
4. Наоборотная церковь 1784-1786
5. Лазаревское кладбище 1718-1823
6. Тихвинское кладбище 1823-1930-е
7. Благовещенская церковь 1717-1764
8. Духовской корпус 1717-1828
9. Троицкий собор 1778-1790
10. Федоровский корпус 1725-1751
11. Семинарский корпус 1756-1764
12. Митрополичий дом 1756-1897
13. Просфорный корпус 1761-1771
14. Исидоровская церковь 1890-1930
15. Митрополичий сад 1717-сер. XVIII в.
16. Федоровская церковь 1741-1770

Адрес: Смольнинский р-н,
пл. Александра Невского, 1,
над р. Монастырки, 1



3.4. -1.29.1.

Ансамбль Александро-Невской лавры
 Проспектный корпус с воротами
 1761 - 1771 гг.

Северный фасад (вдоль р. Монастырки)

Фото Трубиного В. В., 1983 г.

Судре: наб. р. Монастырки, 1.



2.4.

1. 23. 2.

Александрово-Невская набережная
 Проспективный корпус с коронными
 1761 - 1771 гг.

Возле впадения реки Монастырь
 в направлении Благовещенской церкви

Р. № 47021. 21001

А. А. Ушиков 1977 г.

Адрес: над р. Монастырь, 1.

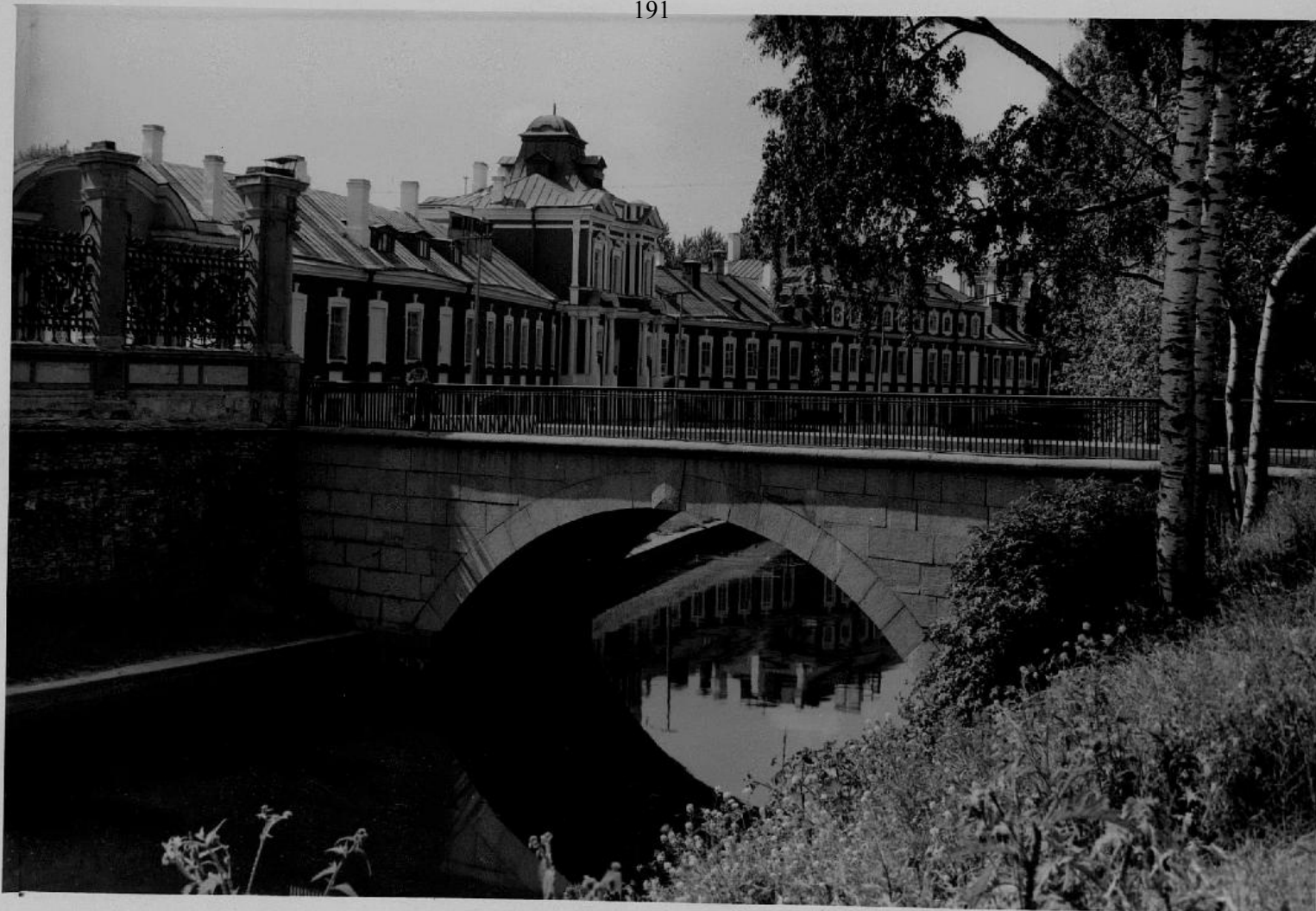

З. 4, - 1. 29. 1.

Александров - Кевенар моста
 Успенской церкви в Воронцовом
 1761-1771 г.
 Вид от реки Могаширки
 в направлении Митрофановского корпуса.
 Ф. с/н 47020 УМОН

А. А. Успенский 1977 г.
 Адрес: над. р. Могаширки, 1



З. 4. - 1. 29. 1.

Александрово-Невская набережная

Кроссдорный корпус с воротами
1761 - 1771 гг.

Рассел со стороны парадного входа
Возобновит написание в чертёж
Р. с. н. 30262. УМОН

Р/н. АПЧ. 1959.

Адрес: наб. р. Моисеевской, 1

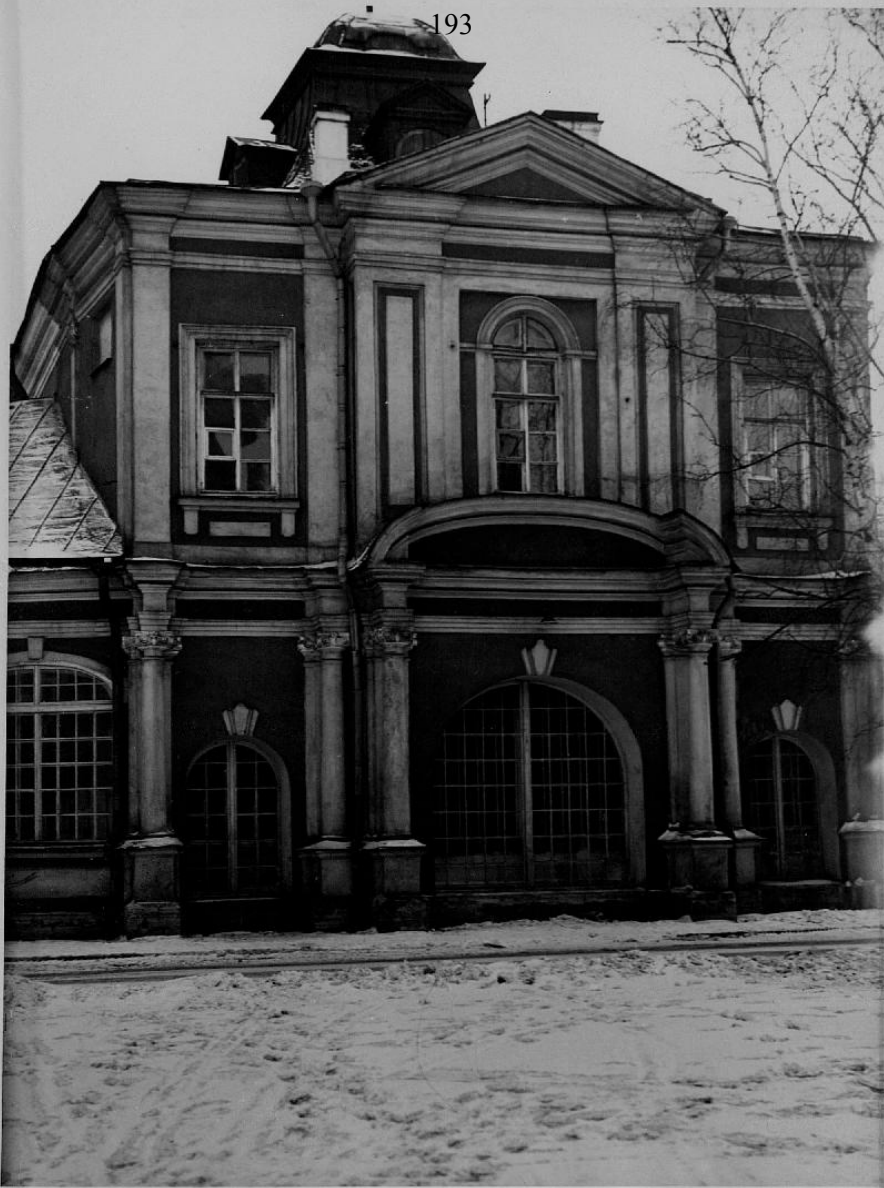

3.4. - 1.29.1.

Монастырь

Александровская церковь

Иосифовской церкви с колокольней

1761-1771 гг.

Реставрация

со стороны церковного двора

Ф.с.н. 30266 ИМОН

Ф.н. АПЧ. 1959 г.

Адрес: над. р. Монастырь, 1.



3. 4. - 1. 29. 1.

Александров - Кельский собор
 Иконостасный корпус
 1761 - 1771 гг.

Внутренний двор срубной каменной

Ф. с. н. 11638 11001

Ф. н. АПЧ 1949₂

Адрес: над р. Монастырь, I.

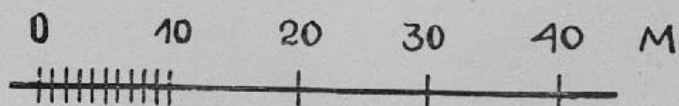
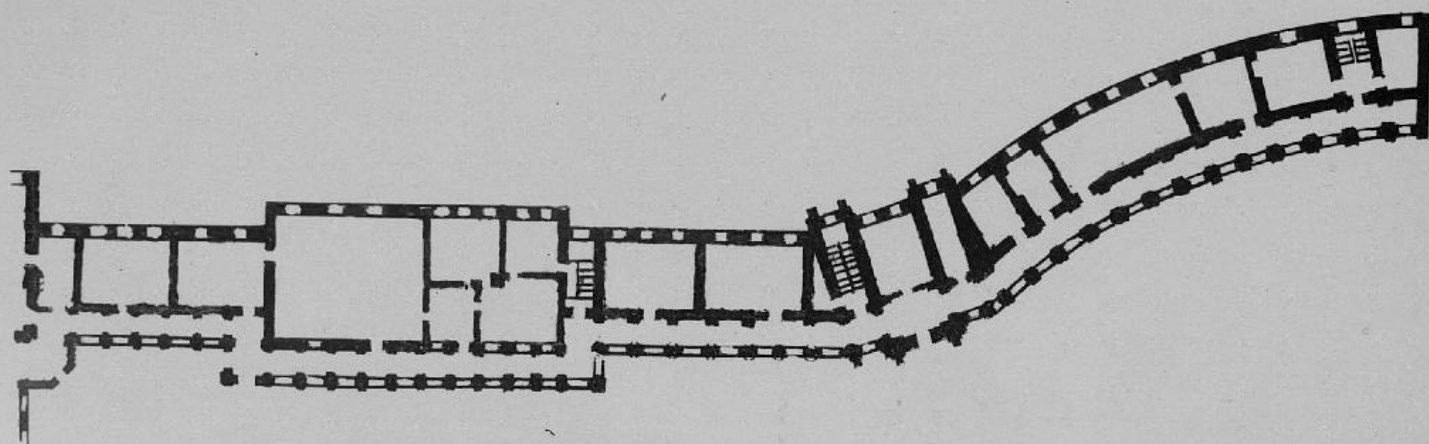

З. Ч.

-1.29.1.

Александров-Невская лавра
 Петроградской стороны
 1761 - 1771 г.

План I этажа.

Р. с. н. 25750 2МОН

А. В. Ушарев д/г.

Адрес: наб. р. Моисеевской, 1.



З. Ч.

-1.29.1.

Александрово - Невская лавра
 Иосифовский корпус
 1761 - 1771 гг.

Обмер фасада северного навеса

Ф. с/н. 13820 2ш04

А. К. Ушиорьев. 1950

Адрес: наб. р. Моисейевки, 1.

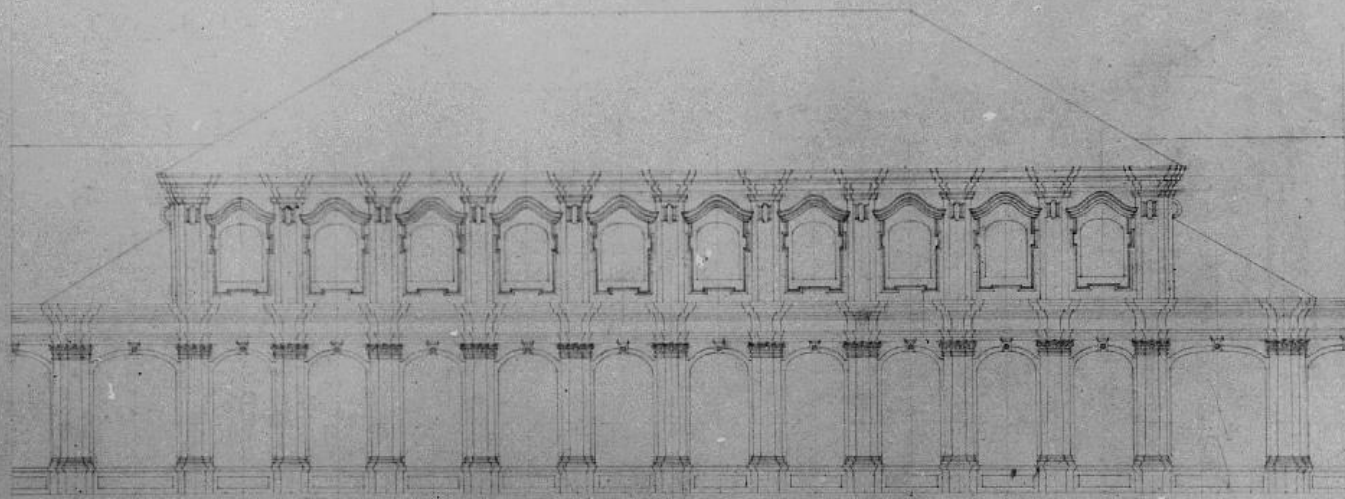

14 Дворец Звонко-Тамар

Иванов

3.4.

-1.29.1.

5

Александров - Царский дворец

Иркутский дворец
1761 - 1771 гг.

Обмер фасада двухэтажного здания

Ф. с/н 13818 2104

А. К. Уриков 1950

адрес: над. р. Монастырки, 1.

Александрo-Невская Лавра. Надвратная башня Северного корпуса (обмер)

Разр. по А-А

Разр. по Б-Б

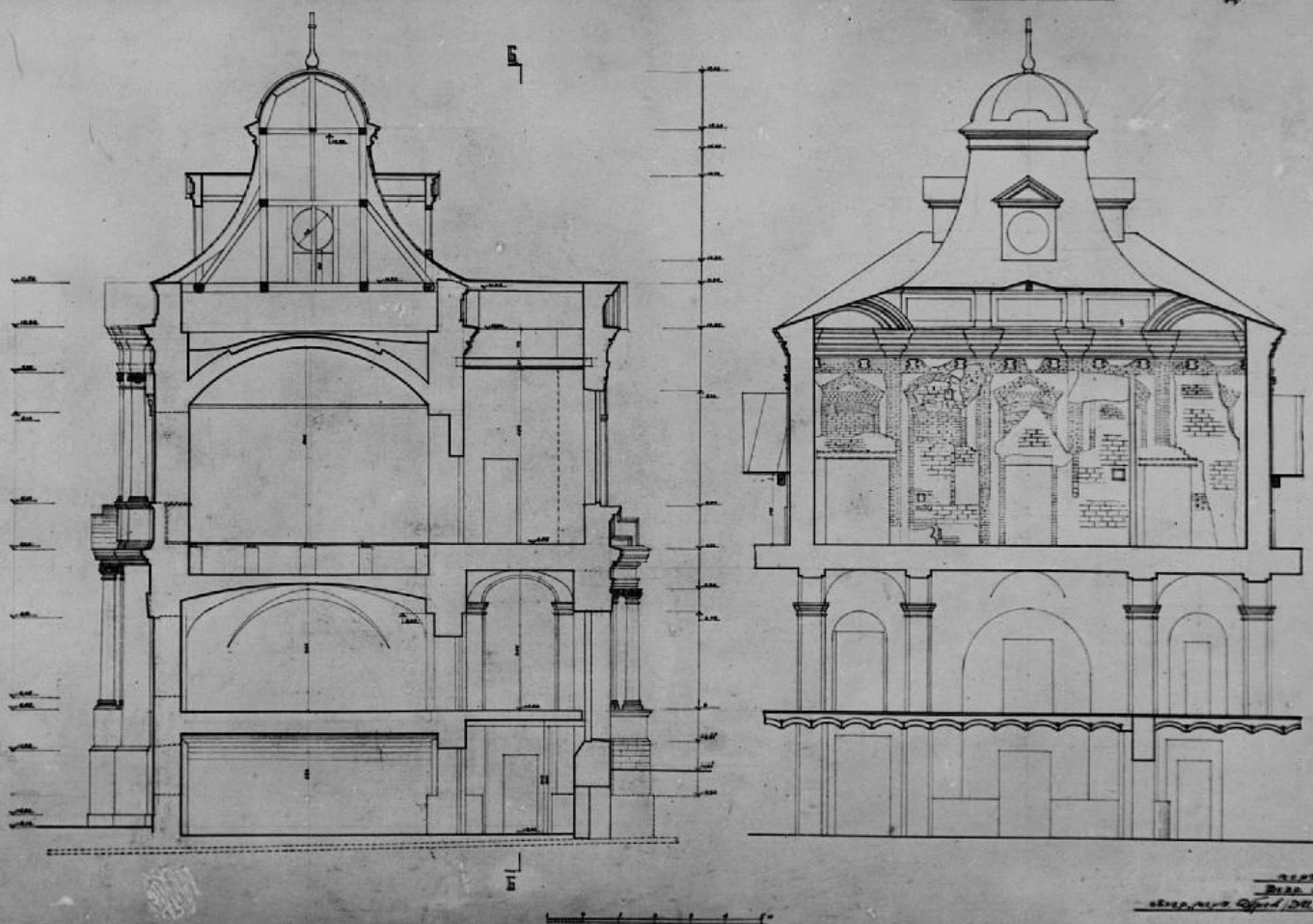

З. У. — Г. 29. 1.

Александрo-Невская лавра

Входной корпус

1761 - 1771 гг.

Визуальный чертеж вертикального разреза

Ф. с. н. 29963 1/100

Ф. с. н. АПЧ 1958

адрес: над. р. Монастырьки, 1.

5 д.т., 10 90070¹⁹⁹

13.06.89 *В. Давыд*

Приложение № 7 к акту по результатам государственной историко-культурной экспертизы проектной документации на проведение работ по сохранению объекта культурного наследия федерального значения «Корпус просфорный с северными воротами главного двора», 1740-1750 –е гг., (проект), арх. Расторгуев М.Д., арх. Росси И.Л., арх. Трезини П.-А., 1761-1771 гг., (строительство), 1840 г., арх. Комаров А.З., входящего в состав объекта культурного наследия федерального значения «Алекса́ндро-Невская Лавра», расположенного по адресу: Санкт-Петербург, набережная реки Монастырки, д.1, литера Г (р. Монастырки наб., 1), предусмотренных проектом: «Проектная документация по сохранению объекта культурного наследия», выполненным ООО «СтройПроект» в 2021 г., шифр: 20000035-836-6

Технический паспорт, ведомость помещений и их площадей

Городское управление инвентаризации
и оценки недвижимости Санкт-Петербурга



Государственное учреждение
Проектно-инвентаризационное Бюро Центрального района

ТЕХНИЧЕСКИЙ ПАСПОРТ

Проектный, метрополитенский, селитарский карт.

на здание (часть) _____ Литер "Г" ¹⁻³

район _____ **Центральный**

город (пос.) _____ **Санкт-Петербург**

улица (пер.) _____ **Н.р. Монастырки, д. 1**

Квартал № 118

Инвентарный № 7

г. Санкт-Петербург

1998 г.

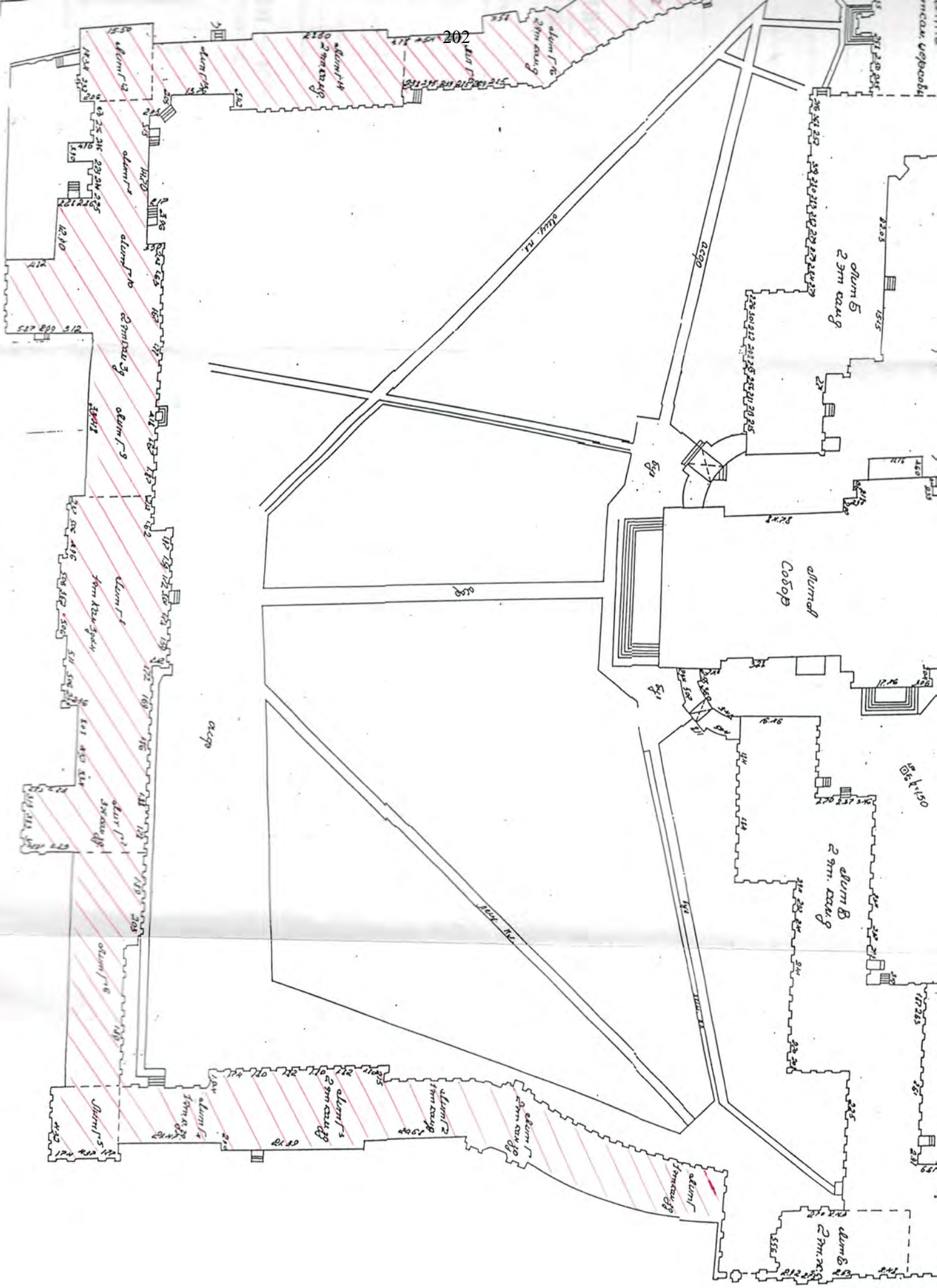

IV. Общие сведения

Назначение культовое

Использование СПб Епархия Русской Православной Церкви (Московский Патриархат)

Количество мест (мощность)

а) Общепользная площадь по строению – 13628.9кв. м

б) Основная площадь - 9433.1кв. м

в) Вспомогательная площадь - 4195.8кв. м

г)

V. Исчисление площадей и объемов здания и его частей (подвалов, пристроек и т. п.)

Литера по плану	Наименование здания и его частей	Формулы для подсчета площадей по наружному обмеру	Площадь (кв. м)	Высота (м)	Объем (куб. м)
1	2	3	4	5	6
Г	Г, Г ² , Г ⁴		1011	5.00	5055
	Г ¹		195	7.60	1482
	Г ³		510	7.50	3822
	Г ⁵ , Г ¹²		739	12.60	9311
	Г ⁶		408	4.50	1836
	Г ⁷ , Г ¹¹		605	7.00	4235
	Г ⁸ , Г ⁹ , Г ¹⁰		2754	12.40	34150
	Г ¹³		495	8.00	3960
	Г ¹⁴		531	5.60	2974
	Г ¹⁵⁻²⁰		187	4.60	860
			815	6.00	5106
			214	5.80	1244
			495	3.60	1782
	Оборудованный подвал		2754	2.90	7987
			2315	3.20	7408
			1716	1.80	3089
			187	4.00	748
			656	5.00	3280
			840	3.00	2520
			64	1.90	122
	Необоруд. Подвал		463	3.60	1667
		Итого			102638

VI. Описание конструктивных элементов здания и определение износа

Литера Г Год постройки До 1917/к.р.1950-1960/ Число этажей 2-3

Группа капитальности 2 Вид внутренней отделки повышенная

№ п/п	Наименование конструктивных элементов	Описание конструктивных элементов (материал, конструкция, отделка и прочее)	Техническое состояние (осадки, трещины, гниль и т.п.)	Удельный вес по таблице	Поправки к удельному весу в %	Уд. вес конструкт. элемента с поправк.	Износ %	Процент износа к строению Гр.7,х,гр.8 100
1	2	3	4	5	6	7	8	9
1	Фундамент	Бутовый, ленточный	Трещины, следы увлажнения цоколя	4		4		
2	а) стены и их наружная отделка	Кирпичные оштукатуренные	Выветривание швов, ослабление кирпичной кладки	19		19		
	б) перегородки	Деревянные оштук., кирпичные	Трещины в местах сопряжений со смежными конструкциями	6		6		
3	Перекрытия	Чердачное	Деревянные, железобетонные	Отпадение и отслоение штукатурки				
		междуэтажное	Кирпичные своды по металлическим балкам	Трещины в средней части вдоль балок	9		9	
		надподвальное	Железобетонные	Смещение плит по высоте				
4	Крыша	Кровельная сталь по деревянным стропилам	Неплотность фальцев, повреждение настенных желобов	5		5		
5	Полы	Паркет, бетонные плиты, линолеум	Стирание в ходовых местах	10		10		
6	Проемы	Оконные	Двойные створные сосновые	Рассыхание и коробление переплетов				
		дверные	Деревянные филенчатые	Оседание и неплотный притвор полотен	13		13	
7	Внутренняя отделка	Окраска, отделка панелями, лепка	Потемнение и загрязнение окрасочного слоя	12		12		
8	Санитарно-электротехнич. устройства	Отопление	Стальные трубы	Неплотность сальниковых	12.5	12.5		
		Водопровод	Стальные трубы	Набивок и прокладок				
		Канализация	Фановые трубы	Капельные течи в местах				
		Горячее водоснабжение	Стальные трубы	Врезки запорной арматуры				
		Ванны	Нет					
		Электроосвещен.	Скрытая и откр. проводка	Потеря эластичности				
		Радио	Да	Изоляции				
		Телефон	Да					
		Вентиляция	Естественная					
		Лифты	Нет					
9	Прочие работы	Лестницы, входы	Трещины, сколы	9.5		9.5		

Итого: 100 X 100 X

% износа, приведенный к 100 по формуле

$$\frac{\text{процент износа (гр. 9)} \times 100}{\text{удельный вес (гр. 7)}} = 30\%$$

206

VII. Описание конструктивных элементов в основных пристройках и определение их износа

Литера _____ Год постройки _____ Число этажей _____

Группа капитальности _____ Вид внутренней отделки _____

№ п/п	Наименование конструктивных элементов	Описание конструктивных элементов (материал, конструкция, отделка и прочее)	Техническое состояние (осадки, трещины, гниль и т.п.)	Удельный вес по таблице	Поправки к удельному весу в %	Уд. вес конструкт. элемента с поправк.	Износ %	Процент износа к строению Гр.7 х гр.8 ----- 100
1	2	3	4	5	6	7	8	9
1	Фундамент							
2	а) стены и их наружная отделка							
	б) перегородки							
3	Перекрытия	чердачное						
		междуэтажное						
		надподвальное						
4	Крыша							
5	Полы							
6	Проемы	оконные						
		дверные						
7	Внутренняя отделка							
8	Санитарно-электротехнич. устройства	Отопление						
		Водопровод						
		Канализация						
		Горячее водоснабжение						
		Ванны						
		Электроосвещен.						
		Радио						
		Телефон						
		Вентиляция						
		Лифты						
9	Прочие работы							

Итого: 100 X X

% износа, приведенный к 100 по формуле

$$\frac{\text{процент износа (гр. 9)} \times 100}{\text{удельный вес (гр. 7)}} =$$

VIII. Описание конструктивных элементов основных пристроек и определение их износа

Литера _____ Год постройки _____ Число этажей _____
 Группа капитальности _____ Вид внутренней отделки _____

№ п/п	Наименование конструктивных элементов	Описание конструктивных элементов (материал, конструкция, отделка и прочее)	Техническое состояние (осадки, трещины, гниль и т.п.)	Удельный вес по таблице	Поправки к удельному весу в %	Уд. вес конструкт. элемента с поправк.	Износ %	Процент износа к строению Гр. 7 x гр. 8 100
1	Фундамент							
2	а) стены и их наружная отделка							
	б) перегородки							
3	Перекрытия	чердачное						
		междуэтажное						
		надподвальное						
4	Крыша							
5	Полы							
6	Проемы	оконные						
		дверные						
7	Внутренняя отделка							
8	Санитарно-электротехнич. устройства	Отопление						
		Водопровод						
		Канализация						
		Горячее водоснабжение						
		Ванны						
		Электроосвещен.						
		Радио						
		Телефон						
		Вентиляция						
		Лифты						
9	Прочие работы							

% износа, приведенный к 100 по формуле

Итого: $\frac{\text{процент износа (гр. 9)} \times 100}{\text{удельный вес (гр. 7)}} =$ 100 X X

IX. Техническое описание пристроек и других частей здания

Наименование конструктивных элементов	литера _____	Уд. вес по таблице	Поправки	Уд. вес с поправками	литера _____	Уд. вес по таблице	Поправки	Уд. вес с поправками	литера _____	Уд. вес по таблице	Поправки	Уд. вес с поправками	
													Фундамент
Стены и перегородки													
Перекрытия													
Крыша													
Полы													
Проемы													
Отделочн. работы													
Электроосвещение													
Прочие работы													
ИТОГО :		100	X			100	X			100	X		

Наименование конструктивных элементов	литера _____	Уд. вес по таблице	Поправки	Уд. вес с поправками	литера _____	Уд. вес по таблице	Поправки	Уд. вес с поправками	литера _____	Уд. вес по таблице	Поправки	Уд. вес с поправками	
													Фундамент
Стены и перегородки													
Перекрытия													
Крыша													
Полы													
Проемы													
Отделочн. работы													
Электроосвещение													
Прочие работы													
ИТОГО :		100	X			100	X			100	X		

X. Исчисление восстановительной и действительной стоимости здания и его частей

Литер по плану	Наименование здания и его частей	№ сборника	№ таблицы	Измеритель	Стоимость измерителя по таблице	Поправки к стоимости (коэффициенты) на :						Ст-ть измерителя с поправками	Кол-во (объем-куб. м) площадь – м. кв.	Восстановительная стоимость (руб.)	% износа	Действительная стоимость в рублях	
						Удельный вес	Группу капитальн.	Превышение объема	На оборудов. подвал	На сборов. подвал							
2		3	4	5	6	7	8	9	10	11	12	13	14	15	16	17	18
		9	17к	М ³	20	1.0	0.93						18.6	5000	93000	30	65100
	Связь 5000	9	17к	М ³	20	1.0	0.93	0.95					17.7	70817	1253461	30	877422
	Подвал	9	17к	М ³	20	1.0	0.93	0.95	0.2				3.5	26821	93874	30	65712
	ИТОГО:														1440335		1008234

XIII. Ограждения и сооружения (замощения на участке)

Литера	Наименование ограждений и сооружений	Материал, конструкция	Размеры		Площадь (кв. м)	№ сборника	№ таблицы	Измеритель	Стоимость измерителя по таблице	Поправки на климатический район	Восстановительная стоимость в руб.	% износа	Действительная стоимость в руб.
			Длина (м)	Ширина высота (м)									

XIV. Общая стоимость (в руб.)

В ценах какого года	Основные строения		Служебные постройки		Сооружения		Всего	
	восстановит.	действительная	восстановит.	действительная	восстановит.	действительная	восстановит.	действит.
1969	1440335	1008234					1440335	1008234

“ 16 “ Января 19 98 г. Исполнитель

“ 16 “ Января 19 98 г. Проверил

“ 16 “ Января 19 98 г. Начальник бюро



XV. Отметка о последующих обследованиях

Дата обследования	“ “ 19 г.	“ “ 19 г.	“ “ 19 г.
Обследовал			
Проверил			
Начальник бюро			

Городское управление инвентаризации
и оценки недвижимости Санкт-Петербурга



Филиал ГУ ГУИОН
ПИБ Центрального района

ВЕДОМОСТЬ ПОМЕЩЕНИЙ И ИХ ПЛОЩАДЕЙ

город (пос.)

Сенский корпус
Проекторский корпус
Митрофановский корпус
Санкт-Петербург

район

Центральный

улица (пр.)

наб. р. Монастырки, д. 1, лит. Г ¹⁻³

Текущие изменения

№ пом. (части): лит. Г

Основание: самовольная перепланировка

Границы объекта ~~изменены~~ не изменены

« 09 » 09 2004 г.

Исполнитель: Лев Валерий Ю. Ш.

(должность, ФИО, подпись)

г. Санкт-Петербург

2004 г.

Ведомость помещений и их площадей

212

Адрес наб. р. Монастырки, д. 1, литера Г

Пом.	Этаж	Назначение	№ части	Наименование части помещения	Высота	Заглубление	Площадь в кв.м					
							Общая площадь	В том числе				Площадь балконов, лоджий и т.п.
								Площадь	В том числе			
									жилая	спец. назн.	вспом.	
1	2	3	4	5	6	7	8	9	10	11	12	
1-Н	1	культовое	1	тамбур	4.10		4.20	4.20			4.20	
			2	галерея			563.40	563.40		563.40		
			3	коридор	3.26		6.70	6.70			6.70	
			4	коридор			7.20	7.20			7.20	
			5	галерея			68.90	68.90		68.90		
			6	шкаф			0.70	0.70			0.70	
			7	галерея	4.10		265.20	265.20		265.20		
			8	комната	4.09		15.70	15.70		15.70		
			9	комната			6.70	6.70		6.70		
			10	комната			19.50	19.50		19.50		
			11	комната			38.10	38.10		38.10		
			12	комната			9.00	9.00		9.00		
			13	комната			8.20	8.20		8.20		
			14	комната			10.10	10.10		10.10		
			15	лестница			3.50	3.50			3.50	
			16	комната			41.70	41.70		41.70		
			17	комната			18.80	18.80		18.80		
			18	комната			10.90	10.90		10.90		
			19	комната			10.40	10.40		10.40		
			20	лестница			4.80	4.80			4.80	
			21	шкаф			2.10	2.10			2.10	
			22	лестница			2.90	2.90			2.90	
			23	комната			20.00	20.00		20.00		
			24	комната			25.80	25.80		25.80		
			25	туалет			16.20	16.20			16.20	
			26	комната			30.00	30.00		30.00		
			27	тамбур			2.30	2.30			2.30	
			28	лестница			3.00	3.00			3.00	
			29	лестница			8.90	8.90			8.90	
			30	помещение			1.60	1.60			1.60	
			31	туалет			3.00	3.00			3.00	
			32	комната			18.00	18.00		18.00		
			33	комната			30.40	30.40		30.40		
			34	лестница			3.70	3.70			3.70	
			35	комната			19.50	19.50		19.50		
			36	шкаф			0.90	0.90			0.90	
			37	комната			34.20	34.20		34.20		
			38	шкаф			0.60	0.60			0.60	
			39	шкаф			0.50	0.50			0.50	
			40	комната			17.80	17.80		17.80		
			41	лестница			5.00	5.00			5.00	
			42	коридор			51.10	51.10			51.10	

1	2	3	4	5	6	7	8	9	10	11
1-Н	1	культурное	43	комната	4.09	213	37.50	37.50	37.50	
			44	комната			41.40	41.40	41.40	
			45	комната			37.70	37.70	37.70	
			46	комната			17.40	17.40	17.40	
			47	тамбур			2.90	2.90		2.90
			48	туалет			7.40	7.40		7.40
			49	туалет			6.40	6.40		6.40
			50	лестница			2.90	2.90		2.90
			51	коридор			24.60	24.60		24.60
			52	помещение			1.40	1.40	1.40	
			53	тамбур			1.60	1.60		1.60
			54	комната	5.39		34.70	34.70	34.70	
			55	комната	4.09		20.80	20.80	20.80	
			56	шкаф			0.30	0.30		0.30
			57	комната	3.26		19.70	19.70	19.70	
			58	шкаф			0.40	0.40		0.40
			59	комната			34.90	34.90	34.90	
			60	комната			22.50	22.50	22.50	
			61	комната			4.80	4.80	4.80	
			62	коридор			6.30	6.30		6.30
			63	комната			13.50	13.50	13.50	
			64	комната			13.70	13.70	13.70	
			65	комната			17.30	17.30	17.30	
			66	комната	4.28		109.80	109.80	109.80	
			67	комната	4.10		34.80	34.80	34.80	
			68	кладовая			2.60	2.60		2.60
			69	коридор			5.20	5.20		5.20
			70	комната			37.00	37.00	37.00	
			71	шкаф			0.80	0.80		0.80
			72	комната			37.60	37.60	37.60	
			73	комната			37.40	37.40	37.40	
			74	комната			16.90	16.90	16.90	
			75	комната			38.10	38.10	38.10	
			76	лестница			2.60	2.60		2.60
			77	кладовая			9.20	9.20		9.20
			78	коридор			4.40	4.40		4.40
			79	комната			24.70	24.70	24.70	
			80	комната			12.20	12.20	12.20	
			81	комната			11.80	11.80	11.80	
			82	кладовая			7.70	7.70		7.70
			83	коридор			27.20	27.20		27.20
			84	коридор			7.20	7.20		7.20
			85	комната			13.30	13.30	13.30	
			86	коридор			6.90	6.90		6.90
			87	коридор			8.30	8.30		8.30
			88	комната			6.60	6.60	6.60	
			89	коридор			7.80	7.80		7.80
			90	комната			11.10	11.10	11.10	
			91	комната			25.60	25.60	25.60	
			92	коридор			4.10	4.10		4.10
			93	коридор			7.40	7.40		7.40
			94	умывальная			3.60	3.60		3.60

1	2	3	4	5	6	7	8	9	10	11	12
1-Н	1	культовое	95	шкаф	4.10	214	0.50	0.50		0.50	
			96	комната	4.54		41.40	41.40	41.40		
			97	комната			22.30	22.30	22.30		
			98	комната			37.80	37.80	37.80		
			99	комната			25.40	25.40	25.40		
			100	комната			36.90	36.90	36.90		
			101	комната			13.60	13.60	13.60		
			102	комната	4.10		6.80	6.80	6.80		
			103	комната			8.40	8.40	8.40		
			104	комната			35.90	35.90	35.90		
			105	кладовая			4.60	4.60		4.60	
			106	кладовая			2.10	2.10		2.10	
			107	коридор-лестница			9.50	9.50		9.50	
			108	комната			6.50	6.50	6.50		
			109	комната			14.00	14.00	14.00		
			110	комната			24.40	24.40	24.40		
			111	коридор			2.70	2.70		2.70	
			112	шкаф			1.30	1.30		1.30	
			113	комната			7.60	7.60	7.60		
			114	комната			10.60	10.60	10.60		
			115	комната			13.10	13.10	13.10		
			116	комната			12.10	12.10	12.10		
			117	комната			8.70	8.70	8.70		
			118	туалет			6.00	6.00		6.00	
			119	шкаф			0.50	0.50		0.50	
			120	комната			11.00	11.00	11.00		
			121	комната			38.00	38.00	38.00		
			122	комната			37.60	37.60	37.60		
			123	шкаф			0.40	0.40		0.40	
			124	комната			26.20	26.20	26.20		
			125	шкаф			0.50	0.50		0.50	
			126	комната			7.00	7.00	7.00		
			127	комната			4.40	4.40	4.40		
			128	коридор			6.00	6.00		6.00	
			130	комната			6.70	6.70	6.70		
			131	комната			7.80	7.80	7.80		
			132	комната			43.10	43.10	43.10		
			133	тамбур			4.20	4.20		4.20	
			134	комната			8.60	8.60	8.60		
			135	комната			7.50	7.50	7.50		
			136	комната			17.70	17.70	17.70		
			137	комната			7.10	7.10	7.10		
			138	комната			13.60	13.60	13.60		
			139	комната			10.50	10.50	10.50		
			140	коридор			3.50	3.50		3.50	
			141	помещение			3.30	3.30	3.30		
			143	комната			25.20	25.20	25.20		
			144	комната			36.90	36.90	36.90		
			145	комната			38.60	38.60	38.60		
			146	коридор			3.00	3.00		3.00	
			147	комната			6.40	6.40	6.40		

1	2	3	4	215	6	7	8	9	10	11
Г-Н	1	культурное	148	коридор	4.10		6.30	6.30		
			149	коридор			9.20	9.20		
			151	туалет			11.00	11.00		
			152	умывальная			3.50	3.50		
			153	туалет			15.50	15.50		
			154	комната			17.70	17.70	17.70	
			155	комната			11.00	11.00	11.00	
			156	шкаф			0.80	0.80		
			157	коридор			4.10	4.10		
			158	коридор			6.80	6.80		
			159	комната			14.30	14.30	14.30	
			160	комната			21.70	21.70	21.70	
			161	комната			8.30	8.30	8.30	
			162	коридор			4.90	4.90		
			163	коридор			4.30	4.30		
			164	комната			6.70	6.70	6.70	
			165	коридор			6.30	6.30		
			166	комната			9.70	9.70	9.70	
			167	комната			18.30	18.30	18.30	
			168	коридор			16.70	16.70		
			169	коридор			6.30	6.30		
			170	коридор			1.70	1.70		
			171	комната			10.00	10.00	10.00	
			172	коридор			3.10	3.10		
			173	комната			18.10	18.10	18.10	
			174	шкаф			0.60	0.60		
			175	комната			13.90	13.90	13.90	
			176	комната			11.30	11.30	11.30	
			177	коридор			9.00	9.00		
			178	комната			17.90	17.90	17.90	
			179	коридор			5.80	5.80		
			180	лестница			15.40	15.40		
			181	помещение	4.22		13.30	13.30	13.30	
			182	помещение	2.04		5.50	5.50	5.50	
			183	помещение			5.20	5.20	5.20	
			185	комната	4.22		29.60	29.60	29.60	
			186	туалет			1.80	1.80		
			187	туалет			1.70	1.70		
			188	комната			11.10	11.10	11.10	
			189	коридор			2.30	2.30		
			190	комната			30.00	30.00	30.00	
			191	комната			14.10	14.10	14.10	
			192	комната			17.10	17.10	17.10	
			193	коридор			2.50	2.50		
			194	комната			14.90	14.90	14.90	
			195	комната			16.00	16.00	16.00	
			196	комната			44.90	44.90	44.90	
			197	коридор			8.10	8.10		
			198	коридор			28.30	28.30		
			199	коридор			9.90	9.90		
			200	комната			17.90	17.90	17.90	
			201	умывальная			2.50	2.50		

1	2	3	4	5	6	7	8	9	10	11	12
1-Н	1	культурное	202	туалет	4.22	216	2.40	2.40			2.40
			203	коридор			4.60	4.60			4.60
			204	комната			23.00	23.00	23.00		
			205	тамбур			7.70	7.70			7.70
			206	комната			8.40	8.40	8.40		
			207	комната			5.80	5.80	5.80		
			208	коридор-лестница			9.30	9.30			9.30
			209	комната			26.20	26.20	26.20		
			209a	шкаф			0.90	0.90			0.90
			210	комната			31.20	31.20	31.20		
			211	комната			17.00	17.00	17.00		
			212	комната			7.60	7.60	7.60		
			213	комната			6.60	6.60	6.60		
			214	шкаф			1.00	1.00			1.00
			215	коридор			1.30	1.30			1.30
			216	коридор			4.00	4.00			4.00
			217	коридор			4.00	4.00			4.00
			218	умывальная			5.90	5.90			5.90
			219	кладовая			5.90	5.90			5.90
			220	кладовая			4.70	4.70			4.70
			221	комната			37.00	37.00	37.00		
			222	шкаф	4.42		0.80	0.80			0.80
			223	комната	4.22		42.60	42.60	42.60		
			224	шкаф	4.42		0.70	0.70			0.70
			225	шкаф			0.70	0.70			0.70
			226	комната	4.22		10.90	10.90	10.90		
			227	комната			36.10	36.10	36.10		
			228	комната			35.60	35.60	35.60		
			229	коридор			11.30	11.30			11.30
			230	помещение			17.10	17.10	17.10		
			231	помещение			48.40	48.40	48.40		
			232	помещение			8.70	8.70	8.70		
			233	помещение			16.80	16.80	16.80		
			234	помещение			27.30	27.30	27.30		
			235	кладовая			4.90	4.90			4.90
			236	тамбур			7.40	7.40			7.40
			237	галерея			316.10	316.10	316.10		
			238	помещение			13.70	13.70	13.70		
			239	лестница			3.80	3.80			3.80
			240	комната			49.20	49.20	49.20		
			241	комната			46.30	46.30	46.30		
			242	комната			153.30	153.30	153.30		
			243	комната			24.90	24.90	24.90		
			244	комната			14.20	14.20	14.20		
			245	комната			36.80	36.80	36.80		
			246	комната			21.70	21.70	21.70		
			247	комната			24.70	24.70	24.70		
			248	лестница			14.20	14.20			14.20
			249	комната			11.00	11.00	11.00		
			250	комната			39.10	39.10	39.10		
			251	комната			48.70	48.70	48.70		

1-Н	1	культовос	252	кладовая	4.22	4.90	4.90	4.90
			253	лестница	217	16.40	16.40	16.40
			254	комната		33.10	33.10	33.10
			255	умывальная		6.30	6.30	6.30
			256	туалет		10.10	10.10	10.10
			257	комната	4.17	26.80	26.80	26.80
			258	комната		19.80	19.80	19.80
			259	комната		26.50	26.50	26.50
			260	комната		5.70	5.70	5.70
			261	электрощитовая		3.10	3.10	3.10
			262	комната	3.91	32.50	32.50	32.50
			263	комната		34.00	34.00	34.00
			264	комната		33.60	33.60	33.60
			265	лестница		13.30	13.30	13.30
			266	комната		22.10	22.10	22.10
			267	коридор		22.70	22.70	22.70
			268	коридор		28.70	28.70	28.70
			269	коридор		53.10	53.10	53.10
			270	комната	4.10	13.60	13.60	13.60
			271	комната		7.10	7.10	7.10
			272	комната		6.40	6.40	6.40
			273	комната		7.00	7.00	7.00
			274	комната		6.50	6.50	6.50
			275	комната		7.80	7.80	7.80
			276	комната		6.10	6.10	6.10
	2		280	комната	2.02	12.70	12.70	12.70
			281	комната		6.20	6.20	6.20
			282	лестница		5.90	5.90	5.90
			283	комната		6.10	6.10	6.10
			284	комната		11.40	11.40	11.40
			285	коридор		8.40	8.40	8.40
			286	комната		34.60	34.60	34.60
			287	комната		19.50	19.50	19.50
			288	комната	4.94	15.60	15.60	15.60
			289	комната		33.90	33.90	33.90
			290	комната		36.00	36.00	36.00
			291	лестница		10.40	10.40	10.40
			292	коридор		5.90	5.90	5.90
			293	лестница	2.44	15.10	15.10	15.10
			294	коридор		4.70	4.70	4.70
			295	комната		15.30	15.30	15.30
			296	сан. узел		3.00	3.00	3.00
			297	сан. узел		2.80	2.80	2.80
			298	коридор		3.60	3.60	3.60
			299	комната		7.00	7.00	7.00
			300	комната		15.90	15.90	15.90
			301	коридор		7.20	7.20	7.20
			302	сан. узел		3.20	3.20	3.20
			303	сан. узел		3.90	3.90	3.90
			304	комната		14.90	14.90	14.90
			305	коридор		6.20	6.20	6.20

1	2	3	4	5	6	7	8	9	10	11	12
1-Н	2	культовое	306	коридор	2.44	218	6.10	6.10			6.10
			307	комната			9.50	9.50	9.50		
			308	сан. узел			3.30	3.30			3.30
			309	комната			14.30	14.30	14.30		
			310	сан. узел			4.40	4.40			4.40
			311	коридор			7.40	7.40			7.40
			312	коридор			54.90	54.90			54.90
			313	кладовая			4.10	4.10			4.10
			314	коридор			3.90	3.90			3.90
			315	сан. узел			3.40	3.40			3.40
			316	комната			21.40	21.40	21.40		
			317	комната			17.80	17.80	17.80		
			318	сан. узел			3.20	3.20			3.20
			319	коридор			5.50	5.50			5.50
			320	комната			9.70	9.70	9.70		
			321	коридор			3.70	3.70			3.70
			322	сан. узел			3.20	3.20			3.20
			323	комната			16.90	16.90	16.90		
			324	сан. узел			3.50	3.50			3.50
			325	коридор			7.00	7.00			7.00
			326	комната			11.30	11.30	11.30		
			327	комната			17.30	17.30	17.30		
			328	коридор			4.90	4.90			4.90
			329	сан. узел			3.50	3.50			3.50
			330	зал	3.60		146.20	146.20	146.20		
			331	комната			7.50	7.50	7.50		
			332	зал			133.20	133.20	133.20		
			333	комната	3.93		22.60	22.60	22.60		
			334	комната			17.10	17.10	17.10		
			335	комната			13.70	13.70	13.70		
			336	комната			18.30	18.30	18.30		
			337	комната			11.60	11.60	11.60		
			338	комната			17.60	17.60	17.60		
			339	комната			16.00	16.00	16.00		
			340	коридор			74.30	74.30			74.30
			341	лестница			6.60	6.60			6.60
			342	комната			85.00	85.00	85.00		
			343	лестница			6.60	6.60			6.60
			344	комната			13.50	13.50	13.50		
			345	комната			15.70	15.70	15.70		
			346	комната			19.70	19.70	19.70		
			347	комната			18.80	18.80	18.80		
			348	тамбур			1.40	1.40			1.40
			349	комната			28.10	28.10	28.10		
			350	комната			24.50	24.50	24.50		
			351	шкаф			0.30	0.30			0.30
			352	комната			13.00	13.00	13.00		
			353	коридор			7.20	7.20			7.20
			354	комната			30.10	30.10	30.10		
			355	комната			46.40	46.40	46.40		
			356	комната			19.30	19.30	19.30		
			357	комната			31.90	31.90	31.90		

1	2	3	4	5	6	7	8	9	10	11
I-Н	2	культурное	358	комната	3.93		18.10	18.10		18.10
			359	комната			31.70	31.70		31.70
			360	комната			26.60	26.60		26.60
			361	зал	4.55		44.80	44.80		44.80
			362	лестница			41.20	41.20		41.20
			363	зал	8.13		107.00	84.00		84.00
			364	зал			92.90	92.90		92.90
			365	зал	5.25		43.60	43.60		43.60
			366	зал			70.60	70.60		70.60
			367	зал			49.30	49.30		49.30
			368	зал	8.08		347.40	347.40		347.40
			369	сан. узел	5.25		3.00	3.00		3.00
			370	сан. узел			8.70	8.70		8.70
			371	умывальная			4.80	4.80		4.80
			372	сан. узел			17.30	17.30		17.30
			373	коридор			4.90	4.90		4.90
			374	коридор			8.50	8.50		8.50
			375	комната			10.00	10.00		10.00
			376	комната			32.10	32.10		32.10
			377	коридор			8.20	8.20		8.20
			378	коридор			4.60	4.60		4.60
			379	комната			17.80	17.80		17.80
			386	помещение	2.48		25.30	25.30		25.30
			387	зал	3.60		142.90	142.90		142.90
			389	лестница			30.80	30.80		30.80
			390	помещение	1.95		6.90	6.90		6.90
			391	помещение			26.10	26.10		26.10
			396	комната	2.48		42.50	42.50		42.50
			397	лестница			41.50	41.50		41.50
			398	комната	4.63		10.70	10.70		10.70
			399	комната			15.20	15.20		15.20
			400	комната			9.90	9.90		9.90
			401	лестница			18.50	18.50		18.50
			402	комната			13.60	13.60		13.60
			403	коридор			7.80	7.80		7.80
			404	коридор			3.70	3.70		3.70
			405	комната	4.78		6.40	6.40		6.40
			406	комната			12.70	12.70		12.70
			407	коридор	4.63		4.20	4.20		4.20
			408	шкаф			0.70	0.70		0.70
			409	кухня			39.50	39.50		39.50
			410	комната			37.90	37.90		37.90
			411	зал	8.13		139.10	138.20		138.20
			412	комната	4.58		37.40	37.40		37.40
			413	комната			38.70	38.70		38.70
			414	лестница			16.60	16.60		16.60
			415	умывальная			5.20	5.20		5.20
			416	туалет			8.70	8.70		8.70
			417	туалет			10.10	10.10		10.10
			418	умывальная			6.00	6.00		6.00
			419	комната			12.30	12.30		12.30
			420	комната			16.60	16.60		16.60

1	2	3	4	5	6	7	8	9	10	11	12
1-Н	2	культурное	421	комната	4.58	220	13.90	13.90	13.90		
			422	комната			12.10	12.10	12.10		
			423	комната			10.20	10.20	10.20		
			424	комната			16.40	16.40	16.40		
			425	комната			9.30	9.30	9.30		
			426	комната			28.20	28.20	28.20		
			427	лестница			12.00	12.00		12.00	
			428	коридор			66.20	66.20		66.20	
			429	туалет			4.10	4.10		4.10	
			430	комната	3.00		42.10	42.10	42.10		
			431	комната			15.90	15.90	15.90		
			432	коридор			2.90	2.90		2.90	
			433	туалет			6.80	6.80		6.80	
			434	комната			24.20	24.20	24.20		
			435	туалет			7.40	7.40		7.40	
			436	кладовая			4.60	4.60		4.60	
			437	коридор			4.40	4.40		4.40	
			438	коридор			24.40	24.40		24.40	
			439	помещение	2.66		5.60	5.60	5.60		
			440	помещение			17.60	17.60	17.60		
			441	помещение	2.26		17.90	17.90	17.90		
			442	помещение			17.00	17.00	17.00		
			443	коридор	2.09		8.60	8.60		8.60	
			444	шкаф			0.30	0.30		0.30	
			445	коридор			7.20	7.20		7.20	
			446	коридор			1.80	1.80		1.80	
			447	душевая			2.10	2.10		2.10	
			448	туалет			2.40	2.40		2.40	
			449	комната	2.80		10.80	10.80	10.80		
			450	комната			11.20	11.20	11.20		
			451	кладовая			4.10	4.10		4.10	
			452	комната			10.30	10.30	10.30		
			453	комната	1.89		18.10	18.10	18.10		
			454	комната	2.80		16.30	16.30	16.30		
			455	комната			34.40	34.40	34.40		
			456	шкаф			0.70	0.70		0.70	
			457	лестница			16.60	16.60		16.60	
			458	комната			17.20	17.20	17.20		
			459	комната	2.09		10.80	10.80	10.80		
			460	комната			15.30	15.30	15.30		
			461	шкаф			0.30	0.30		0.30	
			462	коридор	2.26		11.30	11.30		11.30	
			463	комната	3.44		58.50	58.50	58.50		
			464	комната			101.60	101.60	101.60		
			465	коридор			40.50	40.50		40.50	
			466	лестница			15.50	15.50		15.50	
			467	коридор			6.60	6.60		6.60	
			468	коридор			2.00	2.00		2.00	
			469	комната			23.20	23.20	23.20		
	3		470	лестница	3.05		15.60	15.60		15.60	
			471	комната			30.90	30.90	30.90		
			472	комната			16.30	16.30	16.30		

1	2	3	4	5	6	7	8	9	10	11
1-Н	3	культурное	473	комната	2.21	3.05	30.20	30.20	30.20	
			478	комната		2.45	4.90	4.90	4.90	
			480	комната			15.30	15.30	15.30	
			481	коридор			1.90	1.90		1.90
			483	комната			10.30	10.30	10.30	
			484	коридор			7.50	7.50		7.50
			485	комната			20.70	20.70	20.70	
			486	комната			25.00	25.00	25.00	
			487	комната			21.00	21.00	21.00	
			488	комната			15.70	15.70	15.70	
			489	коридор			6.60	6.60		6.60
			490	коридор			14.50	14.50		14.50
			491	коридор			4.40	4.40		4.40
			492	коридор			26.40	26.40		26.40
			493	лестница			25.70	25.70		25.70
			494	кладовая			4.40	4.40		4.40
			495	шкаф			0.70	0.70		0.70
			496	комната			13.90	13.90	13.90	
			497	сан. узел			16.00	16.00		16.00
			498	коридор		3.05	14.30	14.30		14.30
			499	коридор			13.20	13.20		13.20
			500	комната			32.00	32.00	32.00	
			501	комната			13.20	13.20	13.20	
			502	комната			43.20	43.20	43.20	
			503	шкаф			0.70	0.70		0.70
			504	коридор			12.80	12.80		12.80
			505	коридор			8.40	8.40		8.40
			506	комната			14.80	14.80	14.80	
			507	комната			14.80	14.80	14.80	
			508	лестница		2.78	16.10	16.10		16.10
			509	комната			37.10	37.10	37.10	
	антр.		184	помещение		2.31	8.80	8.80	8.80	
			388	зал		3.60	118.40	118.40	118.40	
	мансарда		380	помещение		2.48	7.30	7.30	7.30	
			381	помещение			18.20	18.20	18.20	
			382	помещение			20.50	20.50	20.50	
			383	помещение			38.90	38.90	38.90	
			384	помещение			30.40	30.40	30.40	
			385	помещение			11.60	11.60	11.60	
			392	помещение			13.60	13.60	13.60	
			393	помещение			7.50	7.50	7.50	
			394	помещение			18.80	18.80	18.80	
			395	помещение			30.90	30.90	30.90	
			474	комната		3.05	38.40	38.40	38.40	
			475	комната			17.40	17.40	17.40	
			476	комната			21.10	21.10	21.10	
			477	комната		2.45	18.70	18.70	18.70	
			479	комната			9.80	9.80	9.80	
			482	комната			5.10	5.10	5.10	
	подвал		511	помещение		2.05	19.10	19.10	19.10	
			512	помещение			15.70	15.70	15.70	
			513	помещение			33.60	33.60	33.60	

1-Н	подвал	культурное	566	кладовая	2.55	222	3.50	3.50	8	9	10	11	12
			566	кладовая			3.50	3.50					3.50
			567	кладовая			3.50	3.50					3.50
			568	кладовая			3.50	3.50					3.50
			569	кладовая			3.50	3.50					3.50
			570	кладовая			3.50	3.50					3.50
			571	коридор			8.70	8.70					8.70
			572	коридор			7.40	7.40					7.40
			573	комната			11.00	11.00			11.00		
			574	комната			9.50	9.50			9.50		
			575	комната			36.10	36.10			36.10		
			576	комната			21.60	21.60			21.60		
			577	комната			38.20	38.20			38.20		
			578	комната			13.90	13.90			13.90		
			579	коридор			15.40	15.40					15.40
			580	кладовая			4.10	4.10					4.10
			581	кладовая			4.00	4.00					4.00
			582	кладовая			4.20	4.20					4.20
			583	кладовая			3.70	3.70					3.70
			584	кладовая			3.70	3.70					3.70
			585	коридор			2.60	2.60					2.60
			586	комната			8.00	8.00			8.00		
			587	комната			12.30	12.30			12.30		
			588	коридор			17.10	17.10					17.10
			589	комната			31.10	31.10			31.10		
			590	комната			8.40	8.40			8.40		
			591	кладовая			3.70	3.70					3.70
			592	кладовая			3.70	3.70					3.70
			593	кладовая			3.90	3.90					3.90
			594	кладовая			3.60	3.60					3.60
			595	кладовая			3.50	3.50					3.50
			596	кладовая			3.50	3.50					3.50
			597	коридор			3.70	3.70					3.70
			598	комната			11.10	11.10			11.10		
			599	коридор			28.40	28.40					28.40
			600	лестница			8.70	8.70					8.70
			601	помещение			7.50	7.50			7.50		
			602	помещение			8.70	8.70			8.70		
			603	кладовая			2.00	2.00					2.00
			604	помещение			7.40	7.40			7.40		
			605	помещение			20.30	20.30			20.30		
			606	помещение			9.70	9.70			9.70		
			607	лестница			9.80	9.80					9.80
			608	коридор			6.30	6.30					6.30
			609	туалет			4.30	4.30					4.30
			610	помещение			11.30	11.30			11.30		
			611	коридор			4.00	4.00					4.00
			612	помещение			35.30	35.30			35.30		
			613	помещение			16.70	16.70			16.70		
			614	венткамера			9.50	9.50					9.50
			615	помещение			30.50	30.50			30.50		
			616	помещение			2.30	2.30			2.30		
			617	помещение			2.20	2.20			2.20		

1	2	3	4	5	6	7	8	9	10	11
1-Н	подвал	культовое	514	помещение	2235		44.60	44.60		44.60
			515	помещение			22.50	22.50		22.50
			516	помещение			14.40	14.40		14.40
			517	помещение	2.85		44.80	44.80		44.80
			518	помещение	2.27		21.40	21.40		21.40
			519	помещение			25.40	25.40		25.40
			520	помещение	1.92		33.60	33.60		33.60
			521	помещение	2.49		9.20	9.20		9.20
			522	помещение			7.20	7.20		7.20
			523	помещение			32.10	32.10		32.10
			524	помещение			16.90	16.90		16.90
			525	помещение			30.40	30.40		30.40
			526	помещение			13.80	13.80		13.80
			527	кладовая			2.50	2.50		2.50
			528	коридор			82.10	82.10		82.10
			529	помещение			34.80	34.80		34.80
			530	помещение			38.60	38.60		38.60
			531	помещение			35.10	35.10		35.10
			532	лестница			19.00	19.00		19.00
			533	помещение	2.04		28.50	28.50		28.50
			534	помещение			17.90	17.90		17.90
			535	помещение			15.20	15.20		15.20
			536	душевая			4.20	4.20		4.20
			537	умывальная	2.55		4.10	4.10		4.10
			538	туалет			1.70	1.70		1.70
			539	лестница			13.60	13.60		13.60
			540	кладовая			3.70	3.70		3.70
			541	умывальная			5.00	5.00		5.00
			542	кладовая			3.50	3.50		3.50
			543	шкаф			0.40	0.40		0.40
			544	коридор			7.70	7.70		7.70
			545	комната			21.70	21.70		21.70
			546	комната			21.60	21.60		21.60
			547	коридор			7.50	7.50		7.50
			548	кладовая			3.50	3.50		3.50
			549	кладовая			3.50	3.50		3.50
			550	коридор			6.90	6.90		6.90
			551	комната			21.70	21.70		21.70
			552	кладовая			3.70	3.70		3.70
			553	кладовая			3.40	3.40		3.40
			554	коридор			2.50	2.50		2.50
			555	комната			8.20	8.20		8.20
			556	комната			20.60	20.60		20.60
			557	коридор			6.30	6.30		6.30
			558	кладовая			3.90	3.90		3.90
			559	кладовая			2.80	2.80		2.80
			560	кладовая			3.30	3.30		3.30
			561	коридор			3.60	3.60		3.60
			562	кладовая			1.80	1.80		1.80
			563	лестница			13.70	13.70		13.70
			564	помещение			87.90	87.90		87.90
			565	помещение			16.10	16.10		16.10

1	2	3	4	5	6	7	8	9	10	11	12
1-Н	подвал	культурное	618	помещение	2.55	224	5.20	5.20	5.20		
			619	помещение			18.70	18.70	18.70		
			620	помещение			11.20	11.20	11.20		
			621	кладовая			4.00	4.00		4.00	
			622	помещение			19.90	19.90	19.90		
			623	помещение			29.20	29.20	29.20		
			624	помещение			15.70	15.70	15.70		
			625	помещение			11.10	11.10	11.10		
			626	помещение			5.90	5.90	5.90		
			627	лестница			7.70	7.70		7.70	
			628	туалет			3.70	3.70		3.70	
			629	умывальная			5.90	5.90		5.90	
			630	душевая			4.60	4.60		4.60	
			631	кладовая			4.10	4.10		4.10	
			632	коридор			4.50	4.50		4.50	
			633	кладовая			5.00	5.00		5.00	
			634	комната			22.60	22.60	22.60		
			635	коридор			1.40	1.40		1.40	
			636	коридор			4.80	4.80		4.80	
			637	коридор			3.40	3.40		3.40	
			638	помещение			1.90	1.90	1.90		
			639	комната			7.90	7.90	7.90		
			640	комната			21.60	21.60	21.60		
			641	помещение			4.30	4.30	4.30		
			642	помещение			4.30	4.30	4.30		
			643	коридор			3.00	3.00		3.00	
			644	коридор			8.20	8.20		8.20	
			645	коридор			4.50	4.50		4.50	
			646	кладовая			4.50	4.50		4.50	
			647	комната			22.20	22.20	22.20		
			648	шкаф			0.60	0.60		0.60	
			649	коридор			3.20	3.20		3.20	
			650	комната			8.80	8.80	8.80		
			651	кладовая			4.80	4.80		4.80	
			652	кладовая			4.50	4.50		4.50	
			653	коридор			2.70	2.70		2.70	
			654	коридор			5.10	5.10		5.10	
			655	коридор			4.60	4.60		4.60	
			656	коридор			4.90	4.90		4.90	
			657	лестница			15.40	15.40		15.40	
			658	комната			23.30	23.30	23.30		
			659	комната	2.96		85.50	85.50	85.50		
			660	комната			9.80	9.80	9.80		
			661	кладовая			2.90	2.90		2.90	
			662	умывальная			2.50	2.50		2.50	
			663	комната			7.30	7.30	7.30		
			664	туалет			1.70	1.70		1.70	
			665	умывальная			2.20	2.20		2.20	
			666	коридор			14.20	14.20		14.20	
			667	комната			44.30	44.30	44.30		
			668	комната			26.50	26.50	26.50		
			669	комната			48.30	48.30	48.30		

1	2	3	4	5	6	7	8	9	10	11
I-Н	подвал	культурное	670	комната	225 2.96		34.20	34.20		34.20
			671	коридор			1.90	1.90		1.90
			672	коридор			7.40	7.40		7.40
			673	кладовая			4.10	4.10		4.10
			674	кладовая			4.40	4.40		4.40
			675	кладовая			4.90	4.90		4.90
			676	коридор			4.50	4.50		4.50
			677	коридор			11.20	11.20		11.20
			678	умывальная			6.20	6.20		6.20
			679	венткамера			5.10	5.10		5.10
			680	туалет			5.70	5.70		5.70
			681	комната			70.10	70.10	70.10	
			682	комната			13.60	13.60	13.60	
			683	лестница			9.60	9.60		9.60
			684	комната			8.50	8.50	8.50	
			685	коридор			3.00	3.00		3.00
			686	кладовая			4.40	4.40		4.40
			687	кладовая			4.20	4.20		4.20
			688	коридор			4.70	4.70		4.70
			689	кладовая			4.60	4.60		4.60
			690	кладовая			4.70	4.70		4.70
			691	комната			19.20	19.20	19.20	
			692	комната			11.70	11.70	11.70	
			693	комната			12.60	12.60	12.60	
			694	комната			20.80	20.80	20.80	
			695	кладовая			4.70	4.70		4.70
			696	кладовая			4.60	4.60		4.60
			697	кладовая			4.70	4.70		4.70
			698	комната			31.70	31.70	31.70	
			699	кладовая			4.50	4.50		4.50
			700	кладовая			6.50	6.50		6.50
			701	умывальная			5.90	5.90		5.90
			702	коридор			3.90	3.90		3.90
			703	комната			8.70	8.70	8.70	
			704	комната			18.50	18.50	18.50	
			705	коридор-лестница			8.20	8.20		8.20
			707	водомер	5.00		7.40	7.40		7.40
			708	комната	2.56		12.00	12.00	12.00	
			709	душевая			0.90	0.90		0.90
			710	коридор			1.00	1.00		1.00
			711	комната			21.30	21.30	21.30	
			712	коридор			2.50	2.50		2.50
			713	шкаф			1.40	1.40		1.40
			714	коридор			74.80	74.80		74.80
			715	коридор			15.10	15.10		15.10
			716	кладовая			1.60	1.60		1.60
			717	туалет			1.60	1.60		1.60
			718	комната			9.90	9.90	9.90	
			719	комната			9.60	9.60	9.60	
			720	комната			131.10	131.10	131.10	
			721	комната			16.30	16.30	16.30	

1	2	3	4	5	6	7	8	9	10	11	12
1-Н	подвал	культовое	722	коридор	2.56	226	50.70	50.70		50.70	
			723	комната			6.20	6.20	6.20		
			724	комната			13.80	13.80	13.80		
			725	комната			29.60	29.60	29.60		
			726	коридор			3.70	3.70		3.70	
			727	коридор			1.70	1.70		1.70	
			728	душевая			1.60	1.60		1.60	
			729	туалет			1.10	1.10		1.10	
			731	помещение			46.40	46.40	46.40		
			732	помещение			46.10	46.10	46.10		
			733	лестница			13.00	13.00		13.00	
			734	помещение			32.00	32.00	32.00		
			735	коридор			73.40	73.40		73.40	
			736	коридор			5.80	5.80		5.80	
			737	умывальная			4.40	4.40		4.40	
			738	туалет			13.50	13.50		13.50	
			739	помещение			24.90	24.90	24.90		
			740	помещение			17.80	17.80	17.80		
			741	помещение			35.40	35.40	35.40		
			742	коридор			25.00	25.00		25.00	
			743	помещение			33.90	33.90	33.90		
			744	коридор			40.00	40.00		40.00	
			745	комната			10.10	10.10	10.10		
			746	коридор			6.50	6.50		6.50	
			747	комната			11.30	11.30	11.30		
			748	комната			3.50	3.50	3.50		
			749	туалет			13.20	13.20		13.20	
			750	туалет			13.20	13.20		13.20	
			751	коридор			5.80	5.80		5.80	
			753	коридор			4.30	4.30		4.30	
			754	кладовая			0.90	0.90		0.90	
			755	комната			29.50	29.50	29.50		
			756	коридор			12.70	12.70		12.70	

Всего по 1-Н: 13758.90 13735.00 0.00 10855.90 2879.10 23.90

13758.90 13735.00 0.00 10855.90 2879.10 23.90

Начальник филиала ГУ ГУИО
ПИБ Центрального района

Инженер, бригадир

Техник-инвентаризатор



/Чаузова Г.С./

/Куркина О.И./

/Хабарова Н. И./

" 22 " 10 2004 г.



План 1 этажа

АД	Архитектурно-строительное	№ 1/88
Б	Инженерно-техническое	№ 2/88
В	Конструкторское	№ 3/88
Г	Специальное	№ 4/88
Д	Эксплуатационное	№ 5/88
Е	Экспертное	№ 6/88
Ж	Экономическое	№ 7/88
З	Юридическое	№ 8/88
И	Иное	№ 9/88

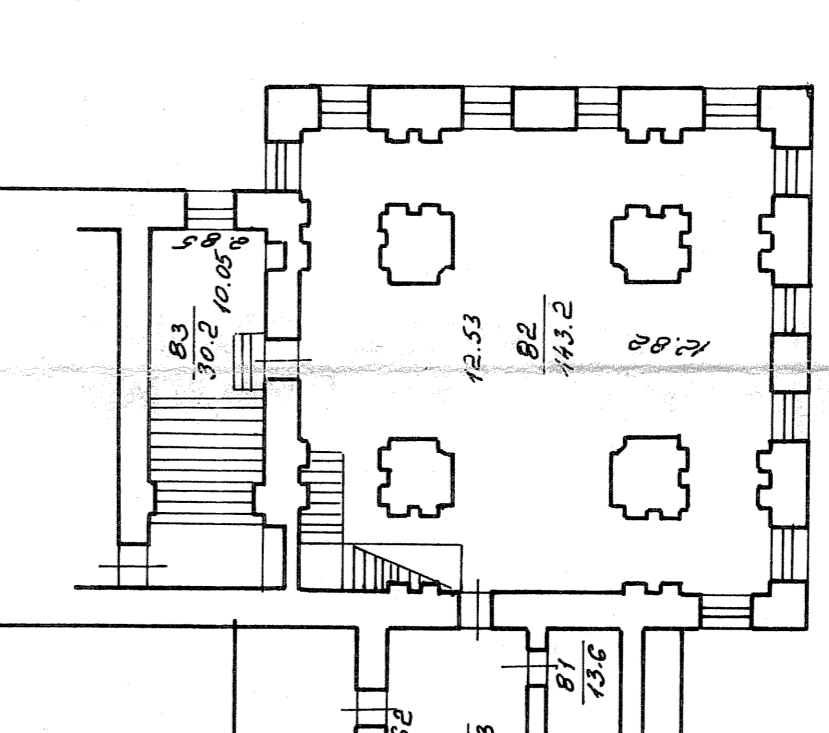
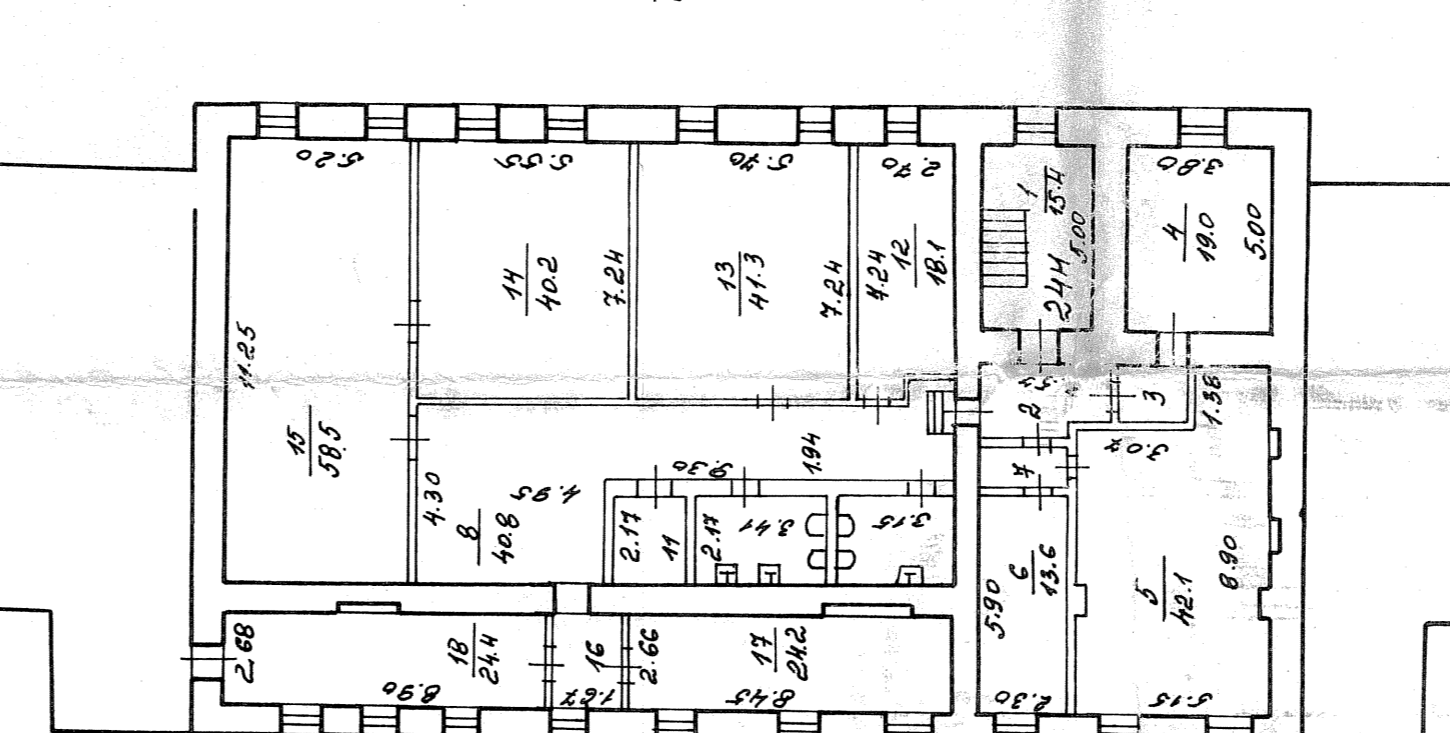
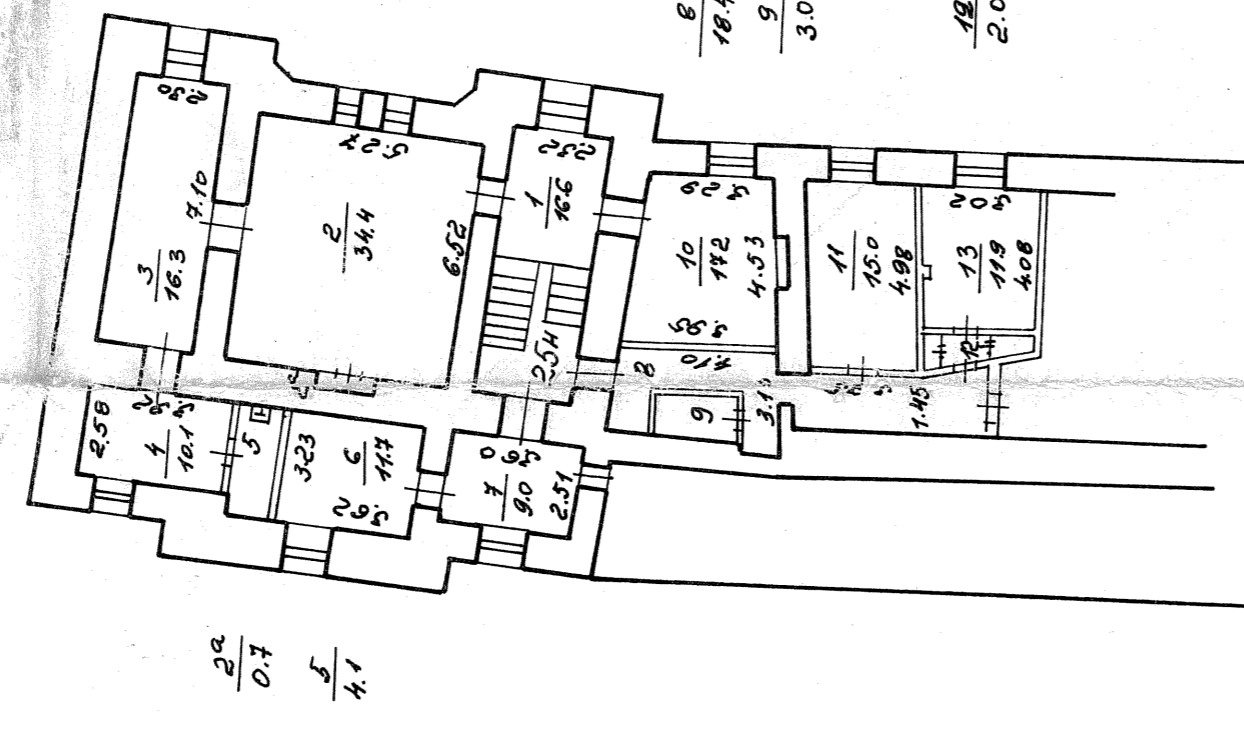
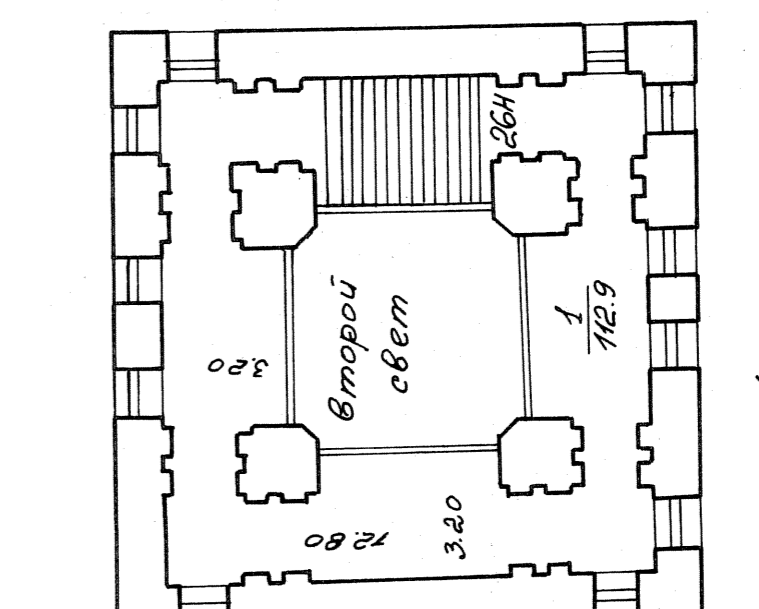
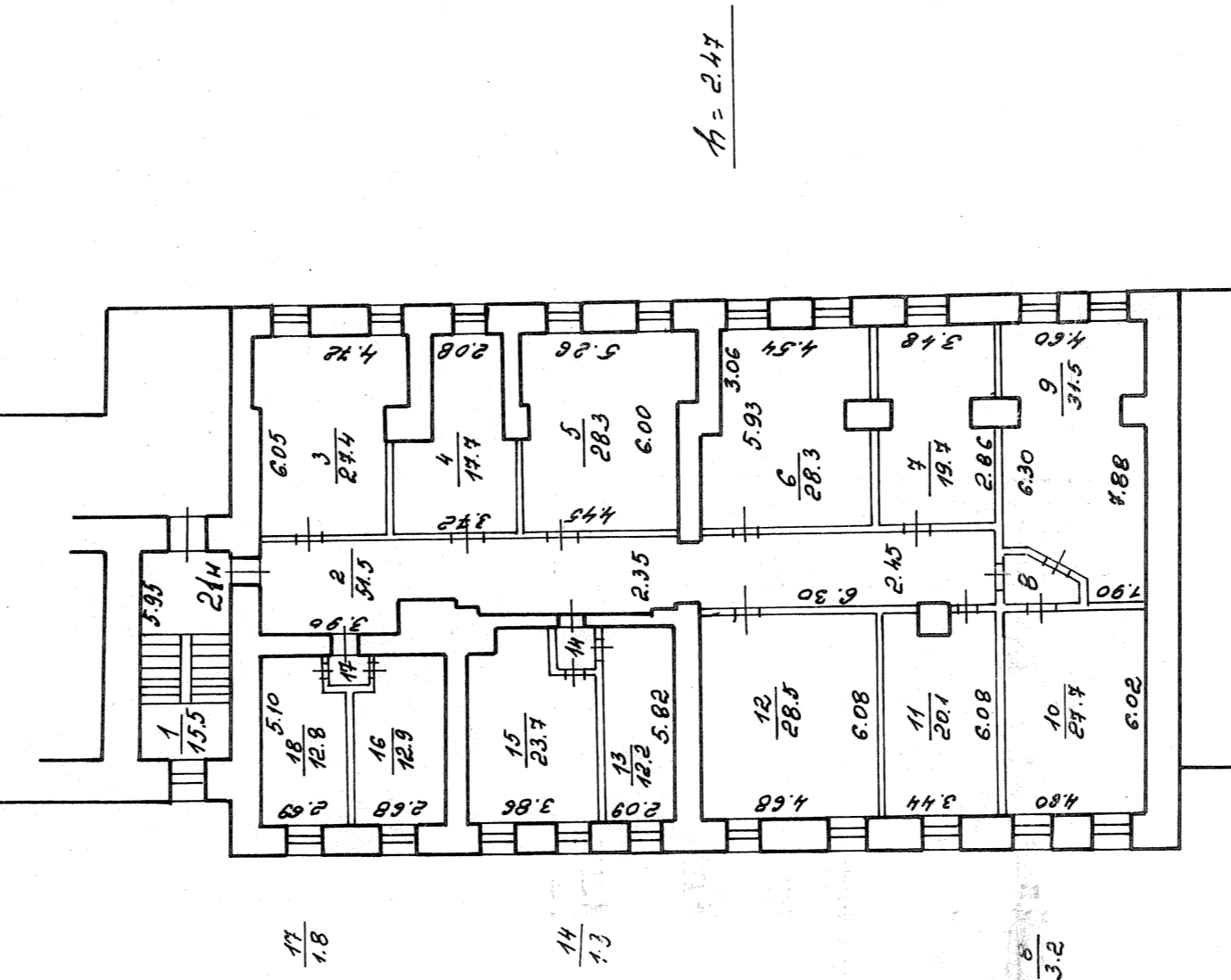
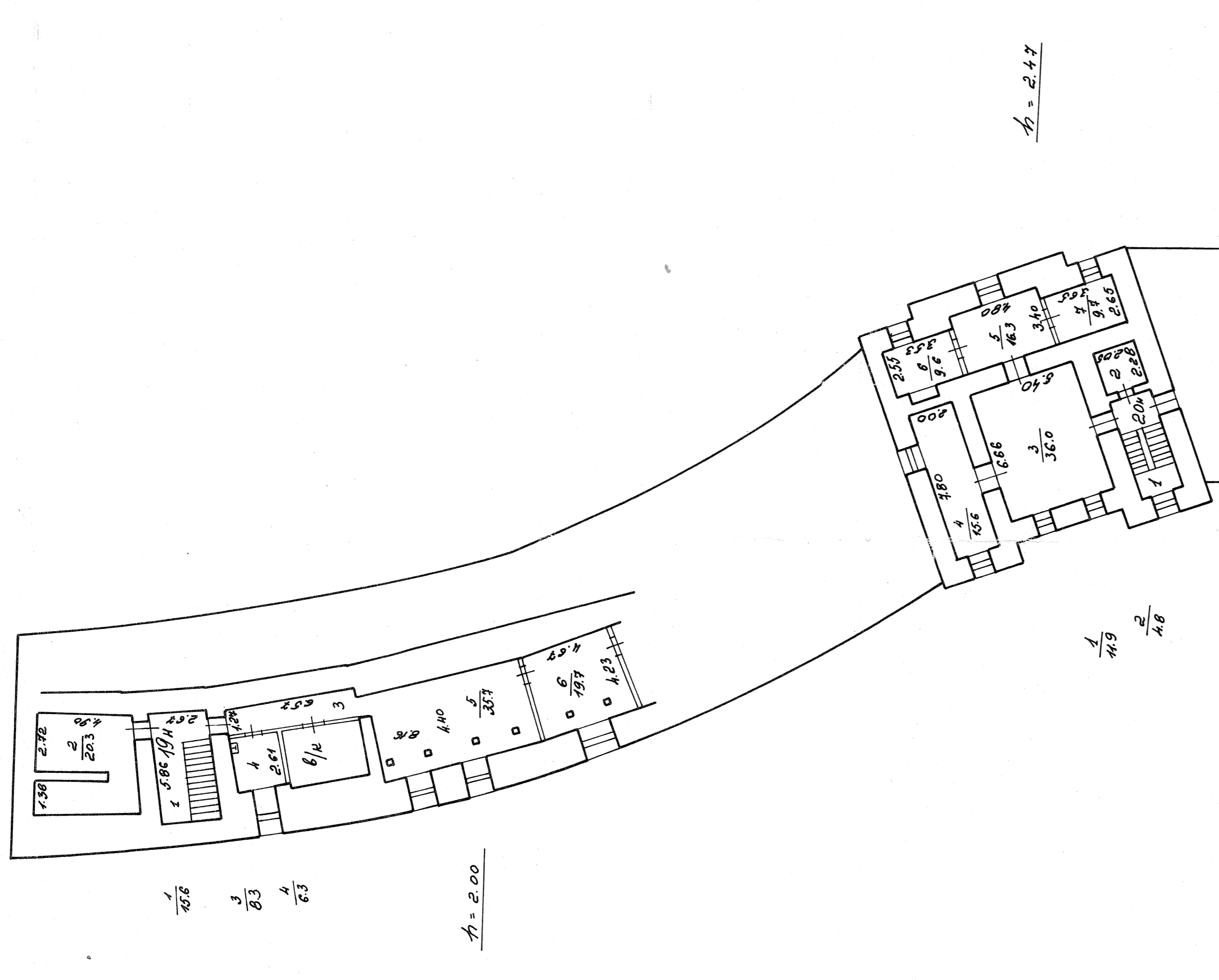

План 3 этажа

План 2 этажа

План 1 этажа

План 1 этажа

План 2 этажа

План 3 этажа

План 4 этажа

План 5 этажа

План 6 этажа

План 7 этажа

План 8 этажа

План 9 этажа

План 1 этажа

План 1 этажа

№	Наименование	Кол-во	Примечание
1	Вход	1	
2	Выход	1	
3	Лифт	1	
4	Ступени	1	
5	Дверь	1	
6	Окно	1	
7	Стол	1	
8	Кресло	1	
9	Скамья	1	
10	Сундук	1	
11	Сундук	1	
12	Сундук	1	
13	Сундук	1	
14	Сундук	1	
15	Сундук	1	
16	Сундук	1	
17	Сундук	1	
18	Сундук	1	
19	Сундук	1	
20	Сундук	1	

Приложение № 8 к акту по результатам государственной историко-культурной экспертизы проектной документации на проведение работ по сохранению объекта культурного наследия федерального значения «Корпус просфорный с северными воротами главного двора», 1740-1750 –е гг., (проект), арх. Расторгуев М.Д., арх. Росси И.Л., арх. Трезини П.-А., 1761-1771 гг., (строительство), 1840 г., арх. Комаров А.З., входящего в состав объекта культурного наследия федерального значения «Алекса́ндро-Невская Лавра», расположенного по адресу: Санкт-Петербург, набережная реки Монастырки, д.1, литера Г (р. Монастырки наб., 1), предусмотренных проектом: «Проектная документация по сохранению объекта культурного наследия», выполненным ООО «СтройПроект» в 2021 г., шифр: 20000035-836-6

Выписка из реестра федерального имущества

УТВЕРЖДЕНА
Приказом
Минэкономразвития
России
от 11.09.2007 № 306

ВЫПИСКА
из реестра федерального имущества

29.03.2017 г.

№ 206/3

Настоящая выписка содержит сведения о (об) зданиях, сооружениях, объектах незавершенного строительства «здание ("корпус митрополичий с двумя башнями, 1740-е - 1750-е гг. (проект), арх. Расторгуев М.Д., арх. Росси И.Л., арх. Трезини П.-А., 1756-1764 гг. (строительство), 1861-1864 гг., арх. Горностаев А.М., арх. Карпов Г.И., 1896-1897 гг., арх. Шишко Л.П. корпус митр.; "корпус семинарский с южными воротами главного двора, 1740-е-1750-е гг. (проект), арх. Трезини П.-А., арх. Росси И.Л., арх. Расторгуев М.Д., 1756-1764 гг. (строительство), 1958-1962 гг. («

(полное наименование объекта учета в предложном падеже)

П	1	2	7	8	0	0	0	9	8	7	2
---	---	---	---	---	---	---	---	---	---	---	---

2	3	0	4	1	0
---	---	---	---	---	---

(реестровый номер федерального имущества и дата его присвоения)

внесенные в реестр федерального имущества и имеющие следующие значения:

№ п/п	Наименование сведений	Значение сведений
1	Карта № 1.2.	1.2.780009872
2	Реестровый номер федерального имущества (РНФИ)	П12780009872
3	от	23.04.2010
4	Кадастровый (условный) номер	78:1518:2010:24
5	от	19.11.2004
6	Номер регистрации права собственности РФ	78-78-01/0439/2010-466
7	от	30.08.2010
8	Наименование иного вещного права	Нет
9	Номер регистрации иного вещного права	Нет
10	от	Нет
11	Адрес (местоположение)	Россия, 191167, Санкт-Петербург, г. Санкт-Петербург, наб. Реки Монастырки, д. 1, лит. Г
12	Наименование	здание ("корпус митрополичий с двумя башнями. 1740-е - 1750-е гг.

		(проект), арх. Расторгуев М.Д., арх. Росси И.Л., арх. Трезини П.-А., 1756-1764 гг. (строительство), 1861-1864 гг., арх. Горностаев А.М., арх. Карпов Г.И., 1896-1897 гг., арх. Шишко Л.П. корпус митр.; "корпус семинарский с южными воротами главного двора, 1740-е-1750-е гг. (проект), арх. Трезини П.-А., арх. Росси И.Л., арх. Расторгуев М.Д., 1756-1764 гг. (строительство), 1958-1962 гг. (реконструкция) "; "корпус просфорный с северными воротами главного двора, 1740-е-1750-е гг. (проект), арх. Расторгуев М.Д., арх. Росси И.Л., арх. Трезини П.-А., 1761-1771 гг. (строительство), 1840 г., арх. Комаров А.З. ");
13	Назначение	нежилое
14	Правообладатель	Российская Федерация
15	Карта № 3.1.	3.1.780000001
16	ОГРН	9999999999999
17	Документы-основания возникновения права собственности РФ	Свидетельство о государственной регистрации права собственности от 30.08.2010 № 78-АЕ 053930; Распоряжение Правительства РФ от 31.12.2008 № 2057-р;
18	Наименование иного вещного права	Нет
19	Документы-основания возникновения иного вещного права	Нет
20	Общая площадь (кв. м)	13735.0000
21	Протяженность (м)	Нет
22	Иные параметры	Нет
23	Этажность	1-2-3
24	Подземная этажность	1
25	Инвентарный номер	Нет
26	Инвентарный номер, литер	Нет
27	Дата ввода в эксплуатацию	1916
28	Дата фактического прекращения строительства	Нет
29	Срок строительства	Нет
30	Степень завершенности строительства (процентов)	Нет
31	Предложения по дальнейшему использованию	Нет
32	от	Нет

33	Стоимость (рублей)	
34	первоначальная	0.00
35	балансовая	Нет
36	восстановительная	Нет
37	остаточная	0.00
38	наименование иного вида стоимости	Нет
39	стоимость иного вида	Нет
40	проектная	Нет
41	средств, выделенных из федерального бюджета	Нет
42	освоенных средств федерального бюджета	Нет
43	Категория историко-культурного значения	объекты культурного наследия федерального значения
44	Регистрационный номер объекта культурного наследия	Нет
45	Документы - основания	
46	ограничения оборота	Нет
47	ЗЕМЕЛЬНЫЙ УЧАСТОК, В ПРЕДЕЛАХ КОТОРОГО НАХОДИТСЯ ОБЪЕКТ	
48	Кадастровый (условный) номер	Нет
49	Площадь (кв.м.)	Нет
50	Форма собственности	Нет
51	Категория земель	Нет
52	РНФИ	Нет
53	ОГРАНИЧЕНИЕ (ОБРЕМЕНЕНИЕ)	
54	Наименование части	все здание
55	Площадь части (кв. м)	13735.0000
56	Вид ограничения (обременения)	Иное: безвозмездное пользование
57	Номер регистрации ограничения (обременения)	Нет
58	от	Нет
59	Дата возникновения	26.03.1996
60	Дата прекращения	Нет
61	Лицо, в пользу которого установлено ограничение (обременение)	Санкт-Петербургская Епархия Русской Православной Церкви (Московский Патриархат)
62	Карта №	3.4.780000037
63	ОГРН или ОГРНИП	1037858002423

64	Документы - основания ограничения (обременения)	Договор безвозмездного пользования от 26.03.1996 № 00-Б003240(20);
65	Условия страхования объекта учета (его части) и гражданской ответственности в договоре аренды	

Должностное лицо

Территориального управления в городе
Санкт-Петербурге



Заместитель руководителя

Н.М. Логиновский

(подпись)

(Ф.И.О)

Приложение № 9 к акту по результатам государственной историко-культурной экспертизы проектной документации на проведение работ по сохранению объекта культурного наследия федерального значения «Корпус просфорный с северными воротами главного двора», 1740-1750 –е гг., (проект), арх. Расторгуев М.Д., арх. Росси И.Л., арх. Трезини П.-А., 1761-1771 гг., (строительство), 1840 г., арх. Комаров А.З., входящего в состав объекта культурного наследия федерального значения «Алекса́ндро-Невская Лавра», расположенного по адресу: Санкт-Петербург, набережная реки Монастырки, д.1, литера Г (р. Монастырки наб., 1), предусмотренных проектом: «Проектная документация по сохранению объекта культурного наследия», выполненным ООО «СтройПроект» в 2021 г., шифр: 20000035-836-6

Распоряжение № 94 по Санкт-Петербургскому Епархиальному управлению Русской Православной Церкви (Московский патриархат) от 30 сентября 2004 г.

**МОСКОВСКИЙ ПАТРИАРХАТ
ВЛАДИМИР
МИТРОПОЛИТ САНКТ-ПЕТЕРБУРГСКИЙ И ЛАДОЖСКИЙ**

191167, Санкт-Петербург,
Набережная реки Монастырки, д. 1

тел.: (812) 274-14-13
факс: (812) 234-59-90

№ 889

«30» сентября 2004 г.

**РАСПОРЯЖЕНИЕ № 94
ПО САНКТ-ПЕТЕРБУРГСКОМУ ЕПАРХИАЛЬНОМУ УПРАВЛЕНИЮ
РУССКОЙ ПРАВОСЛАВНОЙ ЦЕРКВИ (МОСКОВСКИЙ ПАТРИАРХАТ)
от «30» сентября 2004 г.**

Благословляется передать в безвозмездное пользование Свято-Троицкой Александро-Невской Лавре (мужскому монастырю) фактически занимаемые ею здания и корпуса:

Свято-Троицкий собор	(адрес: наб. реки Монастырки, д.1, лит.А)
Духовской корпус	(адрес: наб. реки Монастырки, д.1, лит.Б)
Духовская церковь	(адрес: наб. реки Монастырки, д.1, лит.Д')
Федоровский корпус	(адрес: наб. реки Монастырки, д.1, лит.В)
Федоровская церковь	(адрес: наб. реки Монастырки, д.1, лит.Е)
Исидоровская церковь	(адрес: наб. реки Монастырки, д.1, лит.Е)
Семинарский корпус	(адрес: наб. реки Монастырки, д.1, лит.Г ¹⁻³)
Никольская церковь	(адрес: наб. реки Монастырки, д.1, лит.А')
Надвратная церковь	(адрес: наб. реки Монастырки, д.1, лит.Ж)
Просфорный корпус (восточная часть)	(адрес: наб. реки Монастырки, д.1, лит.Г ¹⁷)

Распоряжение № 108/2 от 5 ноября 2001 г. считать утратившим силу.



+ Владимир,

МИТРОПОЛИТ САНКТ-ПЕТЕРБУРГСКИЙ И ЛАДОЖСКИЙ

Приложение № 11 к акту по результатам государственной историко-культурной экспертизы проектной документации на проведение работ по сохранению объекта культурного наследия федерального значения «Корпус просфорный с северными воротами главного двора», 1740-1750 –е гг., (проект), арх. Расторгуев М.Д., арх. Росси И.Л., арх. Трезини П.-А., 1761-1771 гг., (строительство), 1840 г., арх. Комаров А.З., входящего в состав объекта культурного наследия федерального значения «Алекса́ндро-Невская Лавра», расположенного по адресу: Санкт- Петербург, набережная реки Монастырки, д.1, литера Г (р. Монастырки наб., 1), предусмотренных проектом: «Проектная документация по сохранению объекта культурного наследия», выполненным ООО «СтройПроект» в 2021 г., шифр: 20000035-836-6

Кадастровый паспорт земельного участка



МИНЭКОНОМРАЗВИТИЯ РОССИИ

ФЕДЕРАЛЬНОЕ АГЕНТСТВО ПО УПРАВЛЕНИЮ ГОСУДАРСТВЕННЫМ ИМУЩЕСТВОМ
ТЕРРИТОРИАЛЬНОЕ УПРАВЛЕНИЕ ФЕДЕРАЛЬНОГО АГЕНТСТВА
ПО УПРАВЛЕНИЮ ГОСУДАРСТВЕННЫМ ИМУЩЕСТВОМ
В ГОРОДЕ САНКТ-ПЕТЕРБУРГЕ
(ТУ РОСИМУЩЕСТВА В ГОРОДЕ САНКТ-ПЕТЕРБУРГЕ)

РАСПОРЯЖЕНИЕ

17 января 2012 г.

№ 250-ф

**Об использовании земельного участка по адресу:
Санкт-Петербург, набережная реки Монастырки, дом 1, литер А**

В соответствии со статьей 24, 36 Земельного кодекса Российской Федерации, статьей 22 Федерального закона от 26.09.1997 № 125-ФЗ «О свободе совести и религиозных объединений», постановлением Правительства Российской Федерации от 05.06.2008 № 432 «О Федеральном агентстве по управлению государственным имуществом» и приказом Росимущества от 23.04.2009 № 111 «О Территориальном управлении Федерального агентства по управлению государственным имуществом в городе Санкт-Петербурге», с учетом обращения религиозной организации «Санкт-Петербургской Епархии Русской Православной Церкви (Московский Патриархат)» от 06.03.2012 № 240:

1. Предоставить право безвозмездного срочного пользования религиозной организации «Санкт-Петербургской Епархии Русской Православной Церкви (Московский Патриархат)» (далее – Религиозная организация) (ИНН 7813033140) на земельный участок, находящийся в государственной собственности Российской Федерации и расположенный по адресу: г. Санкт-Петербург, набережная реки Монастырки, дом 1, литера А, кадастровый номер 78:31:1518:20, площадью 136822 кв.м (далее - Участок), относящийся к категории земель населенных пунктов, на срок безвозмездного пользования нежилыми зданиями на основании Договоров безвозмездного пользования от 26.03.1996 № 00-(Б)003240(20); от 01.06.2006 № 00-Б001205(20)

2. Отделу недвижимого имущества Территориального управления ерального агентства по управлению государственным имуществом в городе т-Петербурге в месячный срок с момента издания настоящего распоряжения ючить с Религиозной организацией договор безвозмездного срочного зования в отношении Участка на условиях, указанных в п.1 настоящего рояжения.

3. Контроль за исполнением распоряжения возлагаю на заместителя оводителя Территориального управления Н.В. Черничка.

И.о.руководителя

согласовано
Митрополитом Владимиром

С.И.Шульженко

Приложение № 12 к акту по результатам государственной историко-культурной экспертизы проектной документации на проведение работ по сохранению объекта культурного наследия федерального значения «Корпус просфорный с северными воротами главного двора», 1740-1750 –е гг., (проект), арх. Расторгуев М.Д., арх. Росси И.Л., арх. Трезини П.-А., 1761-1771 гг., (строительство), 1840 г., арх. Комаров А.З., входящего в состав объекта культурного наследия федерального значения «Алекса́ндро-Невская Ла́вра», расположенного по адресу: Санкт-Петербург, набережная реки Монастырки, д.1, литера Г (р. Монастырки наб., 1), предусмотренных проектом: «Проектная документация по сохранению объекта культурного наследия», выполненным ООО «СтройПроект» в 2021 г., шифр: 20000035-836-6

Распоряжение об использовании земельного участка

КАДАСТРОВЫЙ ПАСПОРТ ЗЕМЕЛЬНОГО УЧАСТКА (выписка из государственного кадастра недвижимости)
 05.08.2011 № 10290

1	Кадастровый номер 78:31:1518:20	2	Лист № 1	3	Всего листов 3
4	Общие сведения				
4	Предыдущие номера: —				

5	—				
7	Местоположение: г. Санкт-Петербург, набережная реки Моцартырки, дом 1, литера А	6	Дата внесения номера в государственный кадастр недвижимости: 05.08.2011		

8	Категория земель:							
8.1	Земли сельскохозяйственного назначения	Земли населенных пунктов	Земли промышленности, энергетики, транспорта, связи, радиовещания, телевидения, информатики, земли для обеспечения космической деятельности, земли обороны, безопасности и земли иного специального назначения	Земли особо охраняемых территорий и объектов	Земли лесного фонда	Земли водного фонда	Земли запаса	Категория не установлена
8.2	весь							
9	Разрешенное использование: для размещения религиозных объектов							

10	Фактическое использование /характеристика деятельности/ —							
11	Площадь (кв.м): 136822	12	Кадастровая стоимость (руб.): 60885790	13	Удельный показатель кадастровой стоимости (руб./м ²): 445	14	Система координат: мск 64	
15	Сведения о правах: —							

16 Особые отметки: На земельном участке не прошли кадастровый учет зоны особого режима использования: Охранная зона газораспределительной сети, Охранная зона подземных кабельных линий электропередачи.

18	Дополнительные сведения для регистрации прав на образованные земельные участки	18.1	Номера образованных участков: —	
18.2		Номер участка, преобразованного в результате выдела: —		
18.3		Номера участков, подлежащих снятию с кадастрового учета: —		

Заместитель начальника отдела (наименование должности) _____
 (подпись) 
 Т.М.Смирнова (инициалы, фамилия)



1	Кадастровый номер 78:31:1518:20	2	Лист № 2	3	Всего листов 3
4	План (чертеж, схема) земельного участка				

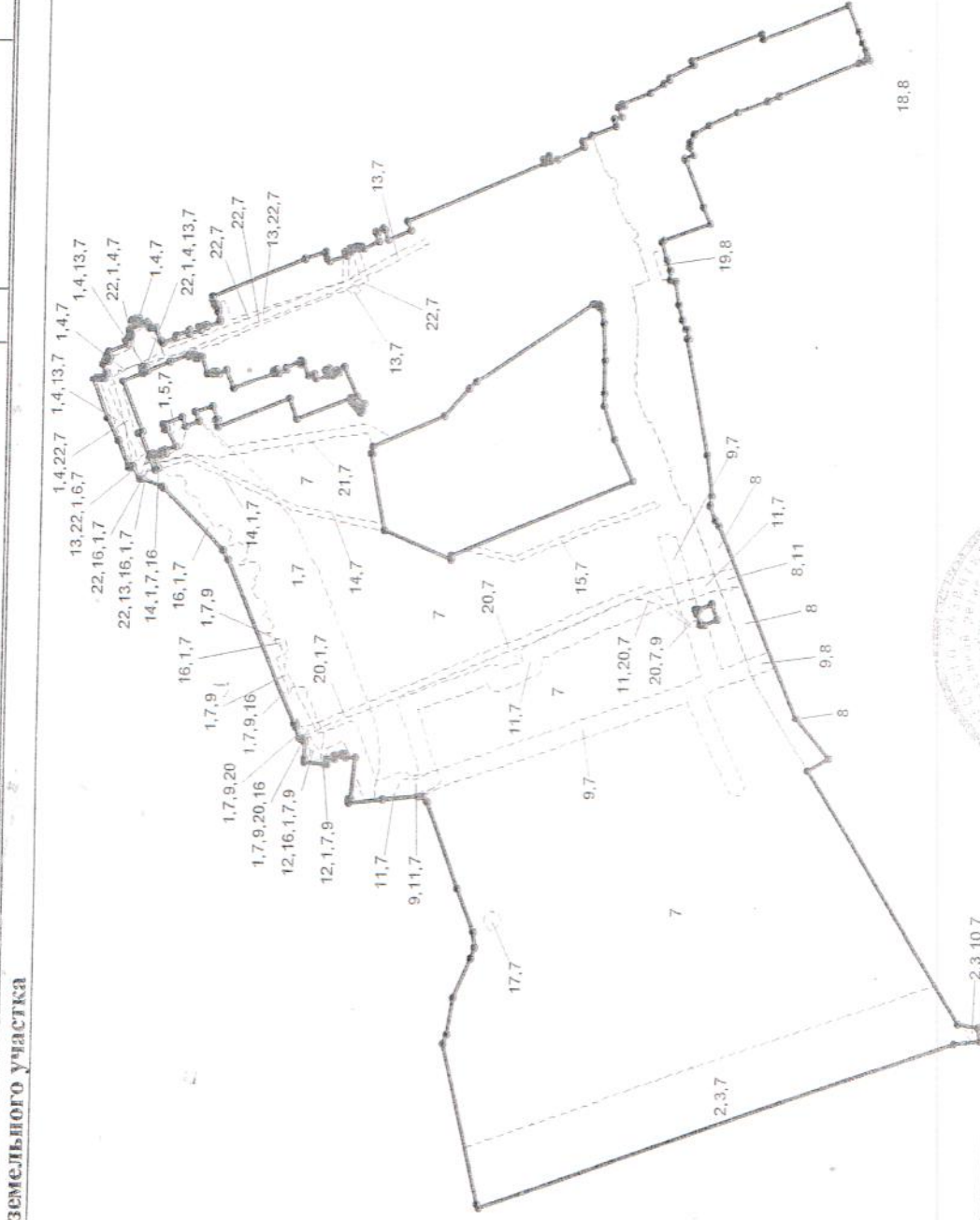

5 Масштаб **М 1:4000**
 Условные знаки: ————— граница земельного участка,
 • поворотная точка
 - - - - - граница части земельного участка,

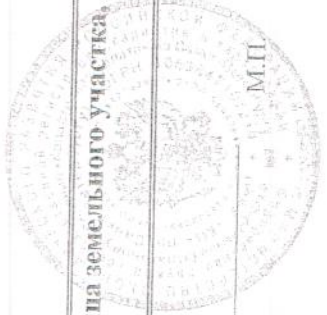

Заместитель начальника отдела
 (подпись)

Т.М.Смирнова
 (подпись, фамилия)

Кадастровый номер 78:31:1518:20

4	Сведения о частях земельного участка и обременениях	2	Лист № 3	3	Всего листов 3
---	---	---	----------	---	----------------

№ п/п	Учетный номер части	Площадь (м²)	Характеристика	Лица, в пользу которых установлены ограничения	
				4	5
1	1	10916	Водоохранная зона водного объекта		
2	2	10178	Водоохранная зона водного объекта		
3	3	10178	Прибрежная защитная полоса водного объекта		
4	4	1427	Прибрежная защитная полоса водного объекта		
5	5	56	Прибрежная защитная полоса водного объекта		
6	6	68	Береговая полоса водного объекта		
7	7	123570	Территория объекта культурного наследия		
8	8	13252	Охранная зона объектов культурного наследия		
9	9	5146	Охранная зона водопроводных сетей		
10	10	57	Охранная зона тепловых сетей		
11	11	2777	Охранная зона тепловых сетей		
12	12	75	Охранная зона сетей связи и сооружений связи		
13	13	1207	Охранная зона сетей связи и сооружений связи		
14	14	546	Охранная зона сетей связи и сооружений связи		
15	15	457	Охранная зона сетей связи и сооружений связи		
16	16	1825	Охранная зона канализационных сетей		
17	17	79	Охранная и техническая зона сети наблюдательных скважин		
18	18	25	Охранная зона водопроводных сетей		
19	19	99	Право прохода и проезда		
20	20	1133	Право прохода и проезда		
21	21	936	Право прохода и проезда		
22	22	1767	Право прохода и проезда		

Заместитель начальника отдела
(наименование должности)

С.М.
(подпись)

Т.М.Смирнова
(инициалы, фамилия)

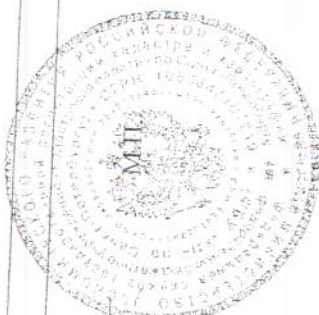

Отчет об объекте недвижимости
Сведения о частях земельного участка

Земельный участок	
(вид объекта недвижимости)	
Лист № _____	Всего листов раздела 4.2 : _____
Раздела 4.2	Всего разделов: _____
21.09.2021	
Кадастровый номер: 78:31:0001518:20	

Номер точки	Координаты, м		Описание закрепления на местности	Средняя квадратическая погрешность определения координат характерных точек границы части земельного участка, м
	X	Y		
1	2	3	4	5
1102	92389.22	117977.37	данные отсутствуют	данные отсутствуют
1103	92388.21	117977.75	данные отсутствуют	данные отсутствуют

Отчет об объекте недвижимости
Сведения о частях земельного участка

Земельный участок				
(вид объекта недвижимости)				
Лист №	Раздела 4.2	Всего листов раздела 4.2 : _____		
Всего разделов: _____				
21.09.2021				
Кадастровый номер:		78:31:0001518:20		
Сведения о характерных точках границы части (частей) земельного участка				
Учетный номер части: 72				
Система координат: СК кадастрового округа				
Зона №				
Номер точки	Координаты, м		Описание закрепления на местности	Средняя квадратическая погрешность определения координат характерных точек границы части земельного участка, м
	X	Y		
1	2	3	4	5
125	92498.48	117857.83	данные отсутствуют	данные отсутствуют
125	92498.48	117857.83	данные отсутствуют	данные отсутствуют
126	92496.16	117851.31	данные отсутствуют	данные отсутствуют
127	92495.53	117845.62	данные отсутствуют	данные отсутствуют
1104	92500.92	117845.86	данные отсутствуют	данные отсутствуют
1105	92505.46	117861.43	данные отсутствуют	данные отсутствуют
1106	92500.14	117863.19	данные отсутствуют	данные отсутствуют

Отчет об объекте недвижимости
Сведения о частях земельного участка

Земельный участок				
(вид объекта недвижимости)				
Лист №	Раздела 4.2	Всего листов раздела 4.2 : _____	Всего разделов: _____	
21.09.2021		78:31:0001518:20		
Кадастровый номер: _____				
Сведения о характерных точках границы части (частей) земельного участка				
Учетный номер части: 73				
Система координат: СК кадастрового округа				
Зона № _____				
Номер точки	Координаты, м		Описание закрепления на местности	Средняя квадратическая погрешность определения координат характерных точек границы части земельного участка, м
	X	Y		
1	2	3	4	5
184	92701.39	117583.73	данные отсутствуют	данные отсутствуют
184	92701.39	117583.73	данные отсутствуют	данные отсутствуют
185	92703.16	117589.58	данные отсутствуют	данные отсутствуют
248	92475.09	117651.4	данные отсутствуют	данные отсутствуют
249	92474.29	117649.65	данные отсутствуют	данные отсутствуют
1107	92690.27	117593.37	данные отсутствуют	данные отсутствуют
1108	92688.91	117593.87	данные отсутствуют	данные отсутствуют
1109	92632.6	117618.66	данные отсутствуют	данные отсутствуют
1110	92594.19	117635.03	данные отсутствуют	данные отсутствуют
1111	92591.92	117636.02	данные отсутствуют	данные отсутствуют
1112	92577.45	117642.05	данные отсутствуют	данные отсутствуют
1113	92575.23	117642.99	данные отсутствуют	данные отсутствуют
1114	92537.71	117659.78	данные отсутствуют	данные отсутствуют
1115	92507.97	117671.04	данные отсутствуют	данные отсутствуют
1116	92498.53	117664.65	данные отсутствуют	данные отсутствуют
1117	92480.82	117651.57	данные отсутствуют	данные отсутствуют

Отчет об объекте недвижимости
Сведения о частях земельного участка

Земельный участок	
(вид объекта недвижимости)	
Лист № <u> </u> Раздела <u>4.2</u>	Всего листов раздела <u>4.2</u> : <u> </u>
Всего разделов: <u> </u>	
21.09.2021	
Кадастровый номер: 78:31:0001518:20	

Номер точки	Координаты, м		Описание закрепления на местности	Средняя квадратическая погрешность определения координат характерных точек границы части земельного участка, м
	X	Y		
1	2	3	4	5
1118	92476.01	117653.44	данные отсутствуют	данные отсутствуют
1119	92478.77	117647.55	данные отсутствуют	данные отсутствуют
1120	92499.97	117662	данные отсутствуют	данные отсутствуют
1121	92508.26	117663.33	данные отсутствуют	данные отсутствуют
1122	92509.28	117663.69	данные отсутствуют	данные отсутствуют
1123	92510.34	117663.93	данные отсутствуют	данные отсутствуют
1124	92511.42	117664.04	данные отсутствуют	данные отсутствуют
1125	92512.5	117664.04	данные отсутствуют	данные отсутствуют
1126	92513.58	117663.91	данные отсутствуют	данные отсутствуют
1127	92514.64	117663.66	данные отсутствуют	данные отсутствуют
1128	92575.57	117637.71	данные отсутствуют	данные отсутствуют
1129	92589.96	117631.63	данные отсутствуют	данные отсутствуют
1130	92663.95	117600.18	данные отсутствуют	данные отсутствуют
1131	92687.57	117590.34	данные отсутствуют	данные отсутствуют
1132	92688.96	117589.85	данные отсутствуют	данные отсутствуют

Отчет об объекте недвижимости
Сведения о частях земельного участка

Земельный участок				
(вид объекта недвижимости)				
Лист №	Раздела 4.2	Всего листов раздела 4.2 : _____	Всего разделов: _____	
21.09.2021		78:31:0001518:20		
Кадастровый номер:				
Сведения о характерных точках границы части (частей) земельного участка				
Учетный номер части: 74				
Система координат: СК кадастрового округа				
Зона №				
Номер точки	Координаты, м		Описание закрепления на местности	Средняя квадратическая погрешность определения координат характерных точек границы части земельного участка, м
	X	Y		
1	2	3	4	5
271	92663.65	117749.57	данные отсутствуют	данные отсутствуют
294	92769.11	117758.96	данные отсутствуют	данные отсутствуют
295	92761.49	117762.18	данные отсутствуют	данные отсутствуют
1133	92784.01	117736.46	данные отсутствуют	данные отсутствуют
1133	92784.01	117736.46	данные отсутствуют	данные отсутствуют
1134	92785.68	117740.44	данные отсутствуют	данные отсутствуют
1135	92771.25	117746.46	данные отсутствуют	данные отсутствуют
1136	92746.86	117747.47	данные отсутствуют	данные отсутствуют
1137	92673.95	117761.58	данные отсутствуют	данные отсутствуют
1138	92667.2	117762.68	данные отсутствуют	данные отсутствуют
1139	92652.14	117754.54	данные отсутствуют	данные отсутствуют
1140	92666.75	117757.44	данные отсутствуют	данные отсутствуют
1141	92688.9	117753.4	данные отсутствуют	данные отсутствуют
1142	92692.23	117752.71	данные отсутствуют	данные отсутствуют
1143	92753.21	117741.31	данные отсутствуют	данные отсутствуют
1144	92755.53	117742.17	данные отсутствуют	данные отсутствуют

Отчет об объекте недвижимости
Сведения о частях земельного участка

Земельный участок	
(вид объекта недвижимости)	
Лист № <u> </u> Раздела <u>4.2</u>	Всего листов раздела <u>4.2</u> : <u> </u>
21.09.2021	Всего разделов: <u> </u>
Кадастровый номер:	78:31:0001518:20

Номер точки	Координаты, м		Описание закрепления на местности	Средняя квадратическая погрешность определения координат характерных точек границы части земельного участка, м
	X	Y		
1	2	3	4	5
1145	92767.3	117741.78	данные отсутствуют	данные отсутствуют

Отчет об объекте недвижимости
Сведения о частях земельного участка

Земельный участок			
(вид объекта недвижимости)			
Лист №	Раздела 4.2	Всего листов раздела 4.2 : _____	Всего разделов: _____
21.09.2021			
Кадастровый номер:		78:31:0001518:20	
Сведения о характерных точках границы части (частей) земельного участка			
Учетный номер части: 75			
Система координат: СК кадастрового округа			
Зона №			
Номер точки	Координаты, м		Средняя квадратическая погрешность определения координат характерных точек границы части земельного участка, м
	X	Y	
1	2	3	5
37	92751.9	117825.51	данные отсутствуют
38	92752.39	117826.7	данные отсутствуют
39	92752.04	117826.84	данные отсутствуют
40	92752.62	117828.32	данные отсутствуют
41	92752.98	117828.17	данные отсутствуют
42	92753.45	117829.38	данные отсутствуют
57	92677.92	117860.15	данные отсутствуют
58	92677.99	117860.39	данные отсутствуют
59	92677.34	117860.69	данные отсутствуют
60	92677.61	117861.36	данные отсутствуют
61	92675.25	117862.29	данные отсутствуют
62	92674.98	117861.61	данные отсутствуют
63	92674.32	117861.89	данные отсутствуют
64	92674.2	117861.68	данные отсутствуют
193	92794.78	117728.53	данные отсутствуют
194	92798.46	117735.74	данные отсутствуют

Отчет об объекте недвижимости
Сведения о частях земельного участка

Земельный участок	
<small>(вид объекта недвижимости)</small>	
Лист № <u> </u> Раздела <u>4.2</u>	Всего листов раздела <u>4.2</u> : <u> </u>
21.09.2021	Всего разделов: <u> </u>
Кадастровый номер:	78:31:0001518:20

Номер точки	Координаты, м		Описание закрепления на местности	Средняя квадратическая погрешность определения координат характерных точек границы части земельного участка, м
	X	Y		
1	2	3	4	5
221	92813.81	117795.68	данные отсутствуют	данные отсутствуют
222	92812.53	117798.52	данные отсутствуют	данные отсутствуют
1146	92788.29	117739.49	данные отсутствуют	данные отсутствуют
1146	92788.29	117739.49	данные отсутствуют	данные отсутствуют
1147	92786.56	117735.41	данные отсутствуют	данные отсутствуют
1148	92801.37	117751.56	данные отсутствуют	данные отсутствуют
1149	92801.78	117752.54	данные отсутствуют	данные отсутствуют
1150	92800.26	117804.04	данные отсутствуют	данные отсутствуют
1151	92798.01	117813.58	данные отсутствуют	данные отсутствуют
1152	92794.44	117815.06	данные отсутствуют	данные отсутствуют
1153	92783.12	117804.68	данные отсутствуют	данные отсутствуют
1154	92749.56	117817.88	данные отсутствуют	данные отсутствуют
1155	92748.81	117831.31	данные отсутствуют	данные отсутствуют
1156	92744.02	117820.06	данные отсутствуют	данные отсутствуют
1157	92698.91	117836.84	данные отсутствуют	данные отсутствуют
1158	92685.14	117841.48	данные отсутствуют	данные отсутствуют
1159	92676.73	117844.91	данные отсутствуют	данные отсутствуют

Отчет об объекте недвижимости
Сведения о частях земельного участка

Земельный участок	
(вид объекта недвижимости)	
Лист № <u>4.2</u> Раздела <u>4.2</u>	Всего листов раздела <u>4.2</u> : _____
Всего разделов: _____	
21.09.2021	
Кадастровый номер: 78:31:0001518:20	

Номер точки	Координаты, м		Описание закрепления на местности	Средняя квадратическая погрешность определения координат характерных точек границы части земельного участка, м
	X	Y		
1	2	3	4	5
1160	92672.85	117846.47	данные отсутствуют	данные отсутствуют
1161	92667.42	117843.56	данные отсутствуют	данные отсутствуют
1162	92724.19	117818.94	данные отсутствуют	данные отсутствуют
1163	92751.58	117807.16	данные отсутствуют	данные отсутствуют
1164	92807.63	117790.46	данные отсутствуют	данные отсутствуют
1165	92798.04	117754.11	данные отсутствуют	данные отсутствуют
1166	92797.66	117753.19	данные отсутствуют	данные отсутствуют

Отчет об объекте недвижимости
Сведения о частях земельного участка

Земельный участок			
(вид объекта недвижимости)			
Лист №	Раздела 4.2	Всего листов раздела 4.2 : _____	Всего разделов: _____
21.09.2021			
Кадастровый номер:		78:31:0001518:20	
Сведения о характерных точках границы части (частей) земельного участка			
Учетный номер части: 76			
Система координат: СК кадастрового округа			
Зона №			
Номер точки	Координаты, м		Средняя квадратическая погрешность определения координат характерных точек границы части земельного участка, м
	X	Y	
1	2	3	5
1	92798.84	117815.9	данные отсутствуют
1	92798.84	117815.9	данные отсутствуют
2	92800.35	117819.51	данные отсутствуют
3	92797.62	117820.63	данные отсутствуют
4	92796.91	117820.94	данные отсутствуют
5	92795.26	117817.31	данные отсутствуют
6	92792.34	117818.51	данные отсутствуют
7	92792.03	117817.69	данные отсутствуют
8	92791.63	117817	данные отсутствуют
9	92791.13	117816.4	данные отсутствуют
10	92790.52	117815.9	данные отсутствуют
11	92789.84	117815.52	данные отсутствуют
12	92789.1	117815.26	данные отсутствуют
13	92788.32	117815.14	данные отсутствуют
143	92324.53	117425.68	данные отсутствуют
144	92312.33	117423.51	данные отсутствуют

Отчет об объекте недвижимости
Сведения о частях земельного участка

Земельный участок	
<small>(вид объекта недвижимости)</small>	
Лист № <u> </u> Раздела <u>4.2</u>	Всего листов раздела <u>4.2</u> : <u> </u>
21.09.2021	Всего разделов: <u> </u>
Кадастровый номер:	78:31:0001518:20

Номер точки	Координаты, м		Описание закрепления на местности	Средняя квадратическая погрешность определения координат характерных точек границы части земельного участка, м
	X	Y		
1	2	3	4	5
145	92311.51	117416.5	данные отсутствуют	данные отсутствуют
146	92326.36	117413.77	данные отсутствуют	данные отсутствуют
147	92594.16	117318.7	данные отсутствуют	данные отсутствуют
148	92594.9	117320.93	данные отсутствуют	данные отсутствуют
160	92672.72	117546.52	данные отсутствуют	данные отсутствуют
161	92672.42	117548.66	данные отсутствуют	данные отсутствуют
162	92672.11	117548.65	данные отсутствуют	данные отсутствуют
163	92669.14	117572.38	данные отсутствуют	данные отсутствуют
164	92675.27	117573.16	данные отсутствуют	данные отсутствуют
165	92675.15	117574.44	данные отсутствуют	данные отсутствуют
166	92676.63	117574.59	данные отсутствуют	данные отсутствуют
167	92676.8	117573.36	данные отсутствуют	данные отсутствуют
168	92681.38	117573.72	данные отсутствуют	данные отсутствуют
169	92681.59	117571.73	данные отсутствуют	данные отсутствуют
170	92685.57	117572.11	данные отсутствуют	данные отсутствуют
171	92685.66	117568.74	данные отсутствуют	данные отсутствуют
172	92686.24	117568.8	данные отсутствуют	данные отсутствуют

Отчет об объекте недвижимости
Сведения о частях земельного участка

Земельный участок	
(вид объекта недвижимости)	
Лист № <u> </u> Раздела <u>4.2</u>	Всего листов раздела <u>4.2</u> : <u> </u>
21.09.2021	Всего разделов: <u> </u>
Кадастровый номер:	78:31:0001518:20

Номер точки	Координаты, м		Описание закрепления на местности	Средняя квадратическая погрешность определения координат характерных точек границы части земельного участка, м
	X	Y		
1	2	3	4	5
173	92686.53	117568.86	данные отсутствуют	данные отсутствуют
174	92697.7	117569.77	данные отсутствуют	данные отсутствуют
175	92697.66	117572.12	данные отсутствуют	данные отсутствуют
176	92698.25	117581.7	данные отсутствуют	данные отсутствуют
177	92698.32	117582.24	данные отсутствуют	данные отсутствуют
178	92698.53	117582.75	данные отсутствуют	данные отсутствуют
179	92698.85	117583.2	данные отсутствуют	данные отсутствуют
180	92699.27	117583.55	данные отсутствуют	данные отсутствуют
181	92699.77	117583.79	данные отсутствуют	данные отсутствуют
182	92700.31	117583.9	данные отсутствуют	данные отсутствуют
183	92700.86	117583.88	данные отсутствуют	данные отсутствуют
184	92701.39	117583.73	данные отсутствуют	данные отсутствуют
185	92703.16	117589.58	данные отсутствуют	данные отсутствуют
186	92703.64	117591.68	данные отсутствуют	данные отсутствуют
187	92704.09	117592	данные отсутствуют	данные отсутствуют
188	92743.1	117682.72	данные отсутствуют	данные отсутствуют
189	92747.12	117687.97	данные отсутствуют	данные отсутствуют

Отчет об объекте недвижимости
Сведения о частях земельного участка

Земельный участок	
(вид объекта недвижимости)	
Лист № <u> </u> Раздела <u>4.2</u>	Всего листов раздела <u>4.2</u> : <u> </u>
Всего разделов: <u> </u>	
21.09.2021	
Кадастровый номер: 78:31:0001518:20	

Номер точки	Координаты, м		Описание закрепления на местности	Средняя квадратическая погрешность определения координат характерных точек границы части земельного участка, м
	X	Y		
1	2	3	4	5
190	92780.17	117722.96	данные отсутствуют	данные отсутствуют
191	92781.34	117723.67	данные отсутствуют	данные отсутствуют
192	92793.08	117728.1	данные отсутствуют	данные отсутствуют
193	92794.78	117728.53	данные отсутствуют	данные отсутствуют
194	92798.46	117735.74	данные отсутствуют	данные отсутствуют
195	92799.69	117735.05	данные отсутствуют	данные отсутствуют
196	92799.88	117735.46	данные отсутствуют	данные отсутствуют
197	92800.5	117735.15	данные отсутствуют	данные отсутствуют
198	92807.35	117750.09	данные отсутствуют	данные отсутствуют
199	92813.28	117763.13	данные отсутствуют	данные отсутствуют
200	92821.73	117785.5	данные отсутствуют	данные отсутствуют
201	92820.24	117786.14	данные отсутствуют	данные отсутствуют
202	92819.31	117786.58	данные отсутствуют	данные отсутствуют
203	92819.05	117786.1	данные отсутствуют	данные отсутствуют
204	92818.68	117785.7	данные отсутствуют	данные отсутствуют
205	92818.22	117785.41	данные отсутствуют	данные отсутствуют
206	92817.7	117785.26	данные отсутствуют	данные отсутствуют

Отчет об объекте недвижимости
Сведения о частях земельного участка

Земельный участок	
(вид объекта недвижимости)	
Лист № <u> </u> Раздела <u>4.2</u>	Всего листов раздела <u>4.2</u> : <u> </u>
Всего разделов: <u> </u>	
21.09.2021	
Кадастровый номер: 78:31:0001518:20	

Номер точки	Координаты, м		Описание закрепления на местности	Средняя квадратическая погрешность определения координат характерных точек границы части земельного участка, м
	X	Y		
1	2	3	4	5
207	92817.16	117785.25	данные отсутствуют	данные отсутствуют
208	92816.63	117785.38	данные отсутствуют	данные отсутствуют
209	92816.16	117785.65	данные отсутствуют	данные отсутствуют
210	92815.77	117786.03	данные отсутствуют	данные отсутствуют
211	92815.5	117786.5	данные отсутствуют	данные отсутствуют
212	92815.36	117787.02	данные отсутствуют	данные отсутствуют
213	92815.36	117787.56	данные отсутствуют	данные отсутствуют
214	92815.51	117788.09	данные отсутствуют	данные отсутствуют
215	92814.41	117788.55	данные отсутствуют	данные отсутствуют
216	92814.11	117789.25	данные отсутствуют	данные отсутствуют
217	92816.25	117794.43	данные отсутствуют	данные отсутствуют
218	92815.5	117796.14	данные отсутствуют	данные отсутствуют
219	92814.97	117795.93	данные отсутствуют	данные отсутствуют
220	92814.88	117796.13	данные отсутствуют	данные отсутствуют
221	92813.81	117795.68	данные отсутствуют	данные отсутствуют
222	92812.53	117798.52	данные отсутствуют	данные отсутствуют
223	92813.63	117799	данные отсутствуют	данные отсутствуют

Отчет об объекте недвижимости
Сведения о частях земельного участка

Земельный участок	
(вид объекта недвижимости)	
Лист № <u> </u> Раздела <u>4.2</u>	Всего листов раздела <u>4.2</u> : <u> </u>
Всего разделов: <u> </u>	
21.09.2021	
Кадастровый номер: 78:31:0001518:20	

Номер точки	Координаты, м		Описание закрепления на местности	Средняя квадратическая погрешность определения координат характерных точек границы части земельного участка, м
	X	Y		
1	2	3	4	5
224	92813.54	117799.22	данные отсутствуют	данные отсутствуют
225	92814.02	117799.49	данные отсутствуют	данные отсутствуют
226	92813.26	117801.32	данные отсутствуют	данные отсутствуют
227	92803.04	117805.54	данные отсутствуют	данные отсутствуют
228	92802.73	117806.23	данные отсутствуют	данные отсутствуют
229	92803.56	117808.12	данные отсутствуют	данные отсутствуют
230	92802.88	117808.44	данные отсутствуют	данные отсутствуют
231	92802.27	117808.88	данные отсутствуют	данные отсутствуют
232	92801.76	117809.43	данные отсутствуют	данные отсутствуют
233	92801.37	117810.07	данные отсутствуют	данные отсутствуют
234	92801.09	117810.77	данные отсутствуют	данные отсутствуют
235	92800.96	117811.5	данные отсутствуют	данные отсутствуют
236	92800.97	117812.25	данные отсутствуют	данные отсутствуют
237	92801.11	117812.99	данные отсутствуют	данные отсутствуют
238	92801.4	117813.69	данные отсутствуют	данные отсутствуют
239	92801.94	117814.63	данные отсутствуют	данные отсутствуют
277	92805.45	117784.87	данные отсутствуют	данные отсутствуют

Отчет об объекте недвижимости
Сведения о частях земельного участка

Земельный участок	
(вид объекта недвижимости)	
Лист № <u> </u> Раздела <u>4.2</u>	Всего листов раздела <u>4.2</u> : <u> </u> Всего разделов: <u> </u>
21.09.2021	
Кадастровый номер: 78:31:0001518:20	

Номер точки	Координаты, м		Описание закрепления на местности	Средняя квадратическая погрешность определения координат характерных точек границы части земельного участка, м
	X	Y		
1	2	3	4	5
278	92793.6	117755.94	данные отсутствуют	данные отсутствуют
279	92795.01	117755.27	данные отсутствуют	данные отсутствуют
280	92794.74	117754.63	данные отсутствуют	данные отсутствуют
281	92788.94	117741.01	данные отсутствуют	данные отсутствуют
282	92785.83	117733.7	данные отсутствуют	данные отсутствуют
283	92783.34	117734.85	данные отсутствуют	данные отсутствуют
284	92786.62	117742.68	данные отсутствуют	данные отсутствуют
285	92783.12	117744.05	данные отсутствуют	данные отсутствуют
286	92782.58	117742.43	данные отсутствуют	данные отсутствуют
287	92780.02	117743.47	данные отсутствуют	данные отсутствуют
288	92780.73	117745.07	данные отсутствуют	данные отсутствуют
289	92774.75	117747.6	данные отсутствуют	данные отсутствуют
290	92779.13	117758.06	данные отсутствуют	данные отсутствуют
291	92780.49	117757.43	данные отсутствуют	данные отсутствуют
292	92781.3	117759.71	данные отсутствуют	данные отсутствуют
293	92771.2	117763.99	данные отсутствуют	данные отсутствуют
294	92769.11	117758.96	данные отсутствуют	данные отсутствуют

Отчет об объекте недвижимости
Сведения о частях земельного участка

Земельный участок	
(вид объекта недвижимости)	
Лист № <u> </u> Раздела <u>4.2</u>	Всего листов раздела <u>4.2</u> : <u> </u>
21.09.2021	Всего разделов: <u> </u>
Кадастровый номер:	78:31:0001518:20

Номер точки	Координаты, м		Описание закрепления на местности	Средняя квадратическая погрешность определения координат характерных точек границы части земельного участка, м
	X	Y		
1	2	3	4	5
295	92761.49	117762.18	данные отсутствуют	данные отсутствуют
296	92763.47	117767.06	данные отсутствуют	данные отсутствуют
349	92791.33	117790.56	данные отсутствуют	данные отсутствуют
350	92792.4	117793.39	данные отсутствуют	данные отсутствуют
351	92794.75	117792.46	данные отсутствуют	данные отсутствуют
352	92793.76	117789.62	данные отсутствуют	данные отсутствуют
353	92794.14	117789.47	данные отсутствуют	данные отсутствуют
1167	92787.63	117815.16	данные отсутствуют	данные отсутствуют
1168	92779.8	117795.57	данные отсутствуют	данные отсутствуют
1169	92779.61	117795.28	данные отсутствуют	данные отсутствуют
1170	92762.6	117767.4	данные отсутствуют	данные отсутствуют
1171	92759.69	117760.53	данные отсутствуют	данные отсутствуют
1172	92743.88	117746.23	данные отсутствуют	данные отсутствуют
1173	92731.87	117733.92	данные отсутствуют	данные отсутствуют
1174	92720	117720.59	данные отсутствуют	данные отсутствуют
1175	92713.89	117712.89	данные отсутствуют	данные отсутствуют
1176	92705.79	117700.76	данные отсутствуют	данные отсутствуют

Отчет об объекте недвижимости
Сведения о частях земельного участка

Земельный участок	
(вид объекта недвижимости)	
Лист № <u> </u> Раздела <u>4.2</u>	Всего листов раздела <u>4.2</u> : <u> </u>
Всего разделов: <u> </u>	
21.09.2021	
Кадастровый номер: <u>78:31:0001518:20</u>	

Номер точки	Координаты, м		Описание закрепления на местности	Средняя квадратическая погрешность определения координат характерных точек границы части земельного участка, м
	X	Y		
1	2	3	4	5
1177	92699.24	117689.3	данные отсутствуют	данные отсутствуют
1178	92691.14	117673.59	данные отсутствуют	данные отсутствуют
1179	92675.64	117635.28	данные отсутствуют	данные отсутствуют
1180	92664.83	117606.35	данные отсутствуют	данные отсутствуют
1181	92660.09	117590.36	данные отсутствуют	данные отсутствуют
1182	92658.25	117576.3	данные отсутствуют	данные отсутствуют
1183	92657.91	117568.58	данные отсутствуют	данные отсутствуют
1184	92658.26	117558.5	данные отсутствуют	данные отсутствуют
1185	92660.05	117547.54	данные отсутствуют	данные отсутствуют
1186	92341.03	117452.18	данные отсутствуют	данные отсутствуют
1186	92341.03	117452.18	данные отсутствуют	данные отсутствуют
1187	92603.93	117358.21	данные отсутствуют	данные отсутствуют
1188	92600.15	117360.19	данные отсутствуют	данные отсутствуют
1189	92584.12	117365.78	данные отсутствуют	данные отсутствуют
1190	92565.11	117370.86	данные отсутствуют	данные отсутствуют
1191	92548.01	117376.87	данные отсутствуют	данные отсутствуют
1192	92535.31	117382.87	данные отсутствуют	данные отсутствуют

Отчет об объекте недвижимости
Сведения о частях земельного участка

Земельный участок	
<small>(вид объекта недвижимости)</small>	
Лист № <u> </u> Раздела <u>4.2</u>	Всего листов раздела <u>4.2</u> : <u> </u>
21.09.2021	Всего разделов: <u> </u>
Кадастровый номер:	78:31:0001518:20

Номер точки	Координаты, м		Описание закрепления на местности	Средняя квадратическая погрешность определения координат характерных точек границы части земельного участка, м
	X	Y		
1	2	3	4	5
1193	92527.14	117386.14	данные отсутствуют	данные отсутствуют
1194	92520.35	117388.29	данные отсутствуют	данные отсутствуют
1195	92495.53	117394.57	данные отсутствуют	данные отсутствуют
1196	92469.87	117405.9	данные отсутствуют	данные отсутствуют
1197	92421.58	117423.9	данные отсутствуют	данные отсутствуют
1198	92412.9	117427.61	данные отсутствуют	данные отсутствуют
1199	92403.4	117429.87	данные отсутствуют	данные отсутствуют
1200	92393.3	117432.86	данные отсутствуют	данные отсутствуют
1201	92387.81	117433.69	данные отсутствуют	данные отсутствуют
1202	92379.68	117437.23	данные отсутствуют	данные отсутствуют
1203	92375.28	117439.81	данные отсутствуют	данные отсутствуют
1204	92367.72	117443.36	данные отсутствуют	данные отсутствуют
1205	92357.95	117446.36	данные отсутствуют	данные отсутствуют
1206	92352.66	117448.7	данные отсутствуют	данные отсутствуют
1207	92341.83	117452.09	данные отсутствуют	данные отсутствуют

Отчет об объекте недвижимости
Сведения о частях земельного участка

Земельный участок				
(вид объекта недвижимости)				
Лист №	Раздела 4.2	Всего листов раздела 4.2 : _____	Всего разделов: _____	
21.09.2021				
Кадастровый номер:		78:31:0001518:20		
Сведения о характерных точках границы части (частей) земельного участка				
Учетный номер части: 77				
Система координат: СК кадастрового округа				
Зона №				
Номер точки	Координаты, м		Описание закрепления на местности	Средняя квадратическая погрешность определения координат характерных точек границы части земельного участка, м
	X	Y		
1	2	3	4	5
1	92798.84	117815.9	данные отсутствуют	данные отсутствуют
1	92798.84	117815.9	данные отсутствуют	данные отсутствуют
2	92800.35	117819.51	данные отсутствуют	данные отсутствуют
3	92797.62	117820.63	данные отсутствуют	данные отсутствуют
4	92796.91	117820.94	данные отсутствуют	данные отсутствуют
5	92795.26	117817.31	данные отсутствуют	данные отсутствуют
6	92792.34	117818.51	данные отсутствуют	данные отсутствуют
7	92792.03	117817.69	данные отсутствуют	данные отсутствуют
8	92791.63	117817	данные отсутствуют	данные отсутствуют
9	92791.13	117816.4	данные отсутствуют	данные отсутствуют
10	92790.52	117815.9	данные отсутствуют	данные отсутствуют
11	92789.84	117815.52	данные отсутствуют	данные отсутствуют
12	92789.1	117815.26	данные отсутствуют	данные отсутствуют
13	92788.32	117815.14	данные отсутствуют	данные отсутствуют
143	92324.53	117425.68	данные отсутствуют	данные отсутствуют
144	92312.33	117423.51	данные отсутствуют	данные отсутствуют

Отчет об объекте недвижимости
Сведения о частях земельного участка

Земельный участок	
(вид объекта недвижимости)	
Лист № <u> </u> Раздела <u>4.2</u>	Всего листов раздела <u>4.2</u> : <u> </u>
Всего разделов: <u> </u>	
21.09.2021	
Кадастровый номер: 78:31:0001518:20	

Номер точки	Координаты, м		Описание закрепления на местности	Средняя квадратическая погрешность определения координат характерных точек границы части земельного участка, м
	X	Y		
1	2	3	4	5
145	92311.51	117416.5	данные отсутствуют	данные отсутствуют
146	92326.36	117413.77	данные отсутствуют	данные отсутствуют
147	92594.16	117318.7	данные отсутствуют	данные отсутствуют
148	92594.9	117320.93	данные отсутствуют	данные отсутствуют
160	92672.72	117546.52	данные отсутствуют	данные отсутствуют
161	92672.42	117548.66	данные отсутствуют	данные отсутствуют
162	92672.11	117548.65	данные отсутствуют	данные отсутствуют
163	92669.14	117572.38	данные отсутствуют	данные отсутствуют
164	92675.27	117573.16	данные отсутствуют	данные отсутствуют
165	92675.15	117574.44	данные отсутствуют	данные отсутствуют
166	92676.63	117574.59	данные отсутствуют	данные отсутствуют
167	92676.8	117573.36	данные отсутствуют	данные отсутствуют
168	92681.38	117573.72	данные отсутствуют	данные отсутствуют
169	92681.59	117571.73	данные отсутствуют	данные отсутствуют
170	92685.57	117572.11	данные отсутствуют	данные отсутствуют
171	92685.66	117568.74	данные отсутствуют	данные отсутствуют
172	92686.24	117568.8	данные отсутствуют	данные отсутствуют

Отчет об объекте недвижимости
Сведения о частях земельного участка

Земельный участок	
(вид объекта недвижимости)	
Лист № <u> </u> Раздела <u>4.2</u>	Всего листов раздела <u>4.2</u> : <u> </u> Всего разделов: <u> </u>
21.09.2021	
Кадастровый номер: 78:31:0001518:20	

Номер точки	Координаты, м		Описание закрепления на местности	Средняя квадратическая погрешность определения координат характерных точек границы части земельного участка, м
	X	Y		
1	2	3	4	5
173	92686.53	117568.86	данные отсутствуют	данные отсутствуют
174	92697.7	117569.77	данные отсутствуют	данные отсутствуют
175	92697.66	117572.12	данные отсутствуют	данные отсутствуют
176	92698.25	117581.7	данные отсутствуют	данные отсутствуют
177	92698.32	117582.24	данные отсутствуют	данные отсутствуют
178	92698.53	117582.75	данные отсутствуют	данные отсутствуют
179	92698.85	117583.2	данные отсутствуют	данные отсутствуют
180	92699.27	117583.55	данные отсутствуют	данные отсутствуют
181	92699.77	117583.79	данные отсутствуют	данные отсутствуют
182	92700.31	117583.9	данные отсутствуют	данные отсутствуют
183	92700.86	117583.88	данные отсутствуют	данные отсутствуют
184	92701.39	117583.73	данные отсутствуют	данные отсутствуют
185	92703.16	117589.58	данные отсутствуют	данные отсутствуют
186	92703.64	117591.68	данные отсутствуют	данные отсутствуют
187	92704.09	117592	данные отсутствуют	данные отсутствуют
188	92743.1	117682.72	данные отсутствуют	данные отсутствуют
189	92747.12	117687.97	данные отсутствуют	данные отсутствуют

Отчет об объекте недвижимости
Сведения о частях земельного участка

Земельный участок	
(вид объекта недвижимости)	
Лист № <u> </u> Раздела <u>4.2</u>	Всего листов раздела <u>4.2</u> : <u> </u>
21.09.2021	Всего разделов: <u> </u>
Кадастровый номер:	78:31:0001518:20

Номер точки	Координаты, м		Описание закрепления на местности	Средняя квадратическая погрешность определения координат характерных точек границы части земельного участка, м
	X	Y		
1	2	3	4	5
190	92780.17	117722.96	данные отсутствуют	данные отсутствуют
191	92781.34	117723.67	данные отсутствуют	данные отсутствуют
192	92793.08	117728.1	данные отсутствуют	данные отсутствуют
193	92794.78	117728.53	данные отсутствуют	данные отсутствуют
194	92798.46	117735.74	данные отсутствуют	данные отсутствуют
195	92799.69	117735.05	данные отсутствуют	данные отсутствуют
196	92799.88	117735.46	данные отсутствуют	данные отсутствуют
197	92800.5	117735.15	данные отсутствуют	данные отсутствуют
198	92807.35	117750.09	данные отсутствуют	данные отсутствуют
199	92813.28	117763.13	данные отсутствуют	данные отсутствуют
200	92821.73	117785.5	данные отсутствуют	данные отсутствуют
201	92820.24	117786.14	данные отсутствуют	данные отсутствуют
202	92819.31	117786.58	данные отсутствуют	данные отсутствуют
203	92819.05	117786.1	данные отсутствуют	данные отсутствуют
204	92818.68	117785.7	данные отсутствуют	данные отсутствуют
205	92818.22	117785.41	данные отсутствуют	данные отсутствуют
206	92817.7	117785.26	данные отсутствуют	данные отсутствуют

Отчет об объекте недвижимости
Сведения о частях земельного участка

Земельный участок	
(вид объекта недвижимости)	
Лист № <u> </u> Раздела <u>4.2</u>	Всего листов раздела <u>4.2</u> : <u> </u> Всего разделов: <u> </u>
21.09.2021	
Кадастровый номер: 78:31:0001518:20	

Номер точки	Координаты, м		Описание закрепления на местности	Средняя квадратическая погрешность определения координат характерных точек границы части земельного участка, м
	X	Y		
1	2	3	4	5
207	92817.16	117785.25	данные отсутствуют	данные отсутствуют
208	92816.63	117785.38	данные отсутствуют	данные отсутствуют
209	92816.16	117785.65	данные отсутствуют	данные отсутствуют
210	92815.77	117786.03	данные отсутствуют	данные отсутствуют
211	92815.5	117786.5	данные отсутствуют	данные отсутствуют
212	92815.36	117787.02	данные отсутствуют	данные отсутствуют
213	92815.36	117787.56	данные отсутствуют	данные отсутствуют
214	92815.51	117788.09	данные отсутствуют	данные отсутствуют
215	92814.41	117788.55	данные отсутствуют	данные отсутствуют
216	92814.11	117789.25	данные отсутствуют	данные отсутствуют
217	92816.25	117794.43	данные отсутствуют	данные отсутствуют
218	92815.5	117796.14	данные отсутствуют	данные отсутствуют
219	92814.97	117795.93	данные отсутствуют	данные отсутствуют
220	92814.88	117796.13	данные отсутствуют	данные отсутствуют
221	92813.81	117795.68	данные отсутствуют	данные отсутствуют
222	92812.53	117798.52	данные отсутствуют	данные отсутствуют
223	92813.63	117799	данные отсутствуют	данные отсутствуют

Отчет об объекте недвижимости
Сведения о частях земельного участка

Земельный участок	
(вид объекта недвижимости)	
Лист № _____	Раздела <u>4.2</u>
Всего листов раздела <u>4.2</u> : _____	
Всего разделов: _____	
21.09.2021	
Кадастровый номер: 78:31:0001518:20	

Номер точки	Координаты, м		Описание закрепления на местности	Средняя квадратическая погрешность определения координат характерных точек границы части земельного участка, м
	X	Y		
1	2	3	4	5
224	92813.54	117799.22	данные отсутствуют	данные отсутствуют
225	92814.02	117799.49	данные отсутствуют	данные отсутствуют
226	92813.26	117801.32	данные отсутствуют	данные отсутствуют
227	92803.04	117805.54	данные отсутствуют	данные отсутствуют
228	92802.73	117806.23	данные отсутствуют	данные отсутствуют
229	92803.56	117808.12	данные отсутствуют	данные отсутствуют
230	92802.88	117808.44	данные отсутствуют	данные отсутствуют
231	92802.27	117808.88	данные отсутствуют	данные отсутствуют
232	92801.76	117809.43	данные отсутствуют	данные отсутствуют
233	92801.37	117810.07	данные отсутствуют	данные отсутствуют
234	92801.09	117810.77	данные отсутствуют	данные отсутствуют
235	92800.96	117811.5	данные отсутствуют	данные отсутствуют
236	92800.97	117812.25	данные отсутствуют	данные отсутствуют
237	92801.11	117812.99	данные отсутствуют	данные отсутствуют
238	92801.4	117813.69	данные отсутствуют	данные отсутствуют
239	92801.94	117814.63	данные отсутствуют	данные отсутствуют
277	92805.45	117784.87	данные отсутствуют	данные отсутствуют

Отчет об объекте недвижимости
Сведения о частях земельного участка

Земельный участок	
(вид объекта недвижимости)	
Лист № <u> </u> Раздела <u>4.2</u>	Всего листов раздела <u>4.2</u> : <u> </u> Всего разделов: <u> </u>
21.09.2021	
Кадастровый номер: 78:31:0001518:20	

Номер точки	Координаты, м		Описание закрепления на местности	Средняя квадратическая погрешность определения координат характерных точек границы части земельного участка, м
	X	Y		
1	2	3	4	5
278	92793.6	117755.94	данные отсутствуют	данные отсутствуют
279	92795.01	117755.27	данные отсутствуют	данные отсутствуют
280	92794.74	117754.63	данные отсутствуют	данные отсутствуют
281	92788.94	117741.01	данные отсутствуют	данные отсутствуют
282	92785.83	117733.7	данные отсутствуют	данные отсутствуют
283	92783.34	117734.85	данные отсутствуют	данные отсутствуют
284	92786.62	117742.68	данные отсутствуют	данные отсутствуют
285	92783.12	117744.05	данные отсутствуют	данные отсутствуют
286	92782.58	117742.43	данные отсутствуют	данные отсутствуют
287	92780.02	117743.47	данные отсутствуют	данные отсутствуют
288	92780.73	117745.07	данные отсутствуют	данные отсутствуют
289	92774.75	117747.6	данные отсутствуют	данные отсутствуют
290	92779.13	117758.06	данные отсутствуют	данные отсутствуют
291	92780.49	117757.43	данные отсутствуют	данные отсутствуют
292	92781.3	117759.71	данные отсутствуют	данные отсутствуют
293	92771.2	117763.99	данные отсутствуют	данные отсутствуют
294	92769.11	117758.96	данные отсутствуют	данные отсутствуют

Отчет об объекте недвижимости
Сведения о частях земельного участка

Земельный участок	
<small>(вид объекта недвижимости)</small>	
Лист № <u> </u> Раздела <u>4.2</u>	Всего листов раздела <u>4.2</u> : <u> </u>
21.09.2021	Всего разделов: <u> </u>
Кадастровый номер:	78:31:0001518:20

Номер точки	Координаты, м		Описание закрепления на местности	Средняя квадратическая погрешность определения координат характерных точек границы части земельного участка, м
	X	Y		
1	2	3	4	5
295	92761.49	117762.18	данные отсутствуют	данные отсутствуют
296	92763.47	117767.06	данные отсутствуют	данные отсутствуют
349	92791.33	117790.56	данные отсутствуют	данные отсутствуют
350	92792.4	117793.39	данные отсутствуют	данные отсутствуют
351	92794.75	117792.46	данные отсутствуют	данные отсутствуют
352	92793.76	117789.62	данные отсутствуют	данные отсутствуют
353	92794.14	117789.47	данные отсутствуют	данные отсутствуют
1167	92787.63	117815.16	данные отсутствуют	данные отсутствуют
1168	92779.8	117795.57	данные отсутствуют	данные отсутствуют
1169	92779.61	117795.28	данные отсутствуют	данные отсутствуют
1170	92762.6	117767.4	данные отсутствуют	данные отсутствуют
1171	92759.69	117760.53	данные отсутствуют	данные отсутствуют
1172	92743.88	117746.23	данные отсутствуют	данные отсутствуют
1173	92731.87	117733.92	данные отсутствуют	данные отсутствуют
1174	92720	117720.59	данные отсутствуют	данные отсутствуют
1175	92713.89	117712.89	данные отсутствуют	данные отсутствуют
1176	92705.79	117700.76	данные отсутствуют	данные отсутствуют

Отчет об объекте недвижимости
Сведения о частях земельного участка

Земельный участок	
<small>(вид объекта недвижимости)</small>	
Лист № <u> </u> Раздела <u>4.2</u>	Всего листов раздела <u>4.2</u> : <u> </u>
21.09.2021	Всего разделов: <u> </u>
Кадастровый номер:	78:31:0001518:20

Номер точки	Координаты, м		Описание закрепления на местности	Средняя квадратическая погрешность определения координат характерных точек границы части земельного участка, м
	X	Y		
1	2	3	4	5
1177	92699.24	117689.3	данные отсутствуют	данные отсутствуют
1178	92691.14	117673.59	данные отсутствуют	данные отсутствуют
1179	92675.64	117635.28	данные отсутствуют	данные отсутствуют
1180	92664.83	117606.35	данные отсутствуют	данные отсутствуют
1181	92660.09	117590.36	данные отсутствуют	данные отсутствуют
1182	92658.25	117576.3	данные отсутствуют	данные отсутствуют
1183	92657.91	117568.58	данные отсутствуют	данные отсутствуют
1184	92658.26	117558.5	данные отсутствуют	данные отсутствуют
1185	92660.05	117547.54	данные отсутствуют	данные отсутствуют
1186	92341.03	117452.18	данные отсутствуют	данные отсутствуют
1186	92341.03	117452.18	данные отсутствуют	данные отсутствуют
1187	92603.93	117358.21	данные отсутствуют	данные отсутствуют
1188	92600.15	117360.19	данные отсутствуют	данные отсутствуют
1189	92584.12	117365.78	данные отсутствуют	данные отсутствуют
1190	92565.11	117370.86	данные отсутствуют	данные отсутствуют
1191	92548.01	117376.87	данные отсутствуют	данные отсутствуют
1192	92535.31	117382.87	данные отсутствуют	данные отсутствуют

Отчет об объекте недвижимости
Сведения о частях земельного участка

Земельный участок	
(вид объекта недвижимости)	
Лист № <u> </u> Раздела <u>4.2</u>	Всего листов раздела <u>4.2</u> : <u> </u>
21.09.2021	Всего разделов: <u> </u>
Кадастровый номер:	78:31:0001518:20

Номер точки	Координаты, м		Описание закрепления на местности	Средняя квадратическая погрешность определения координат характерных точек границы части земельного участка, м
	X	Y		
1	2	3	4	5
1193	92527.14	117386.14	данные отсутствуют	данные отсутствуют
1194	92520.35	117388.29	данные отсутствуют	данные отсутствуют
1195	92495.53	117394.57	данные отсутствуют	данные отсутствуют
1196	92469.87	117405.9	данные отсутствуют	данные отсутствуют
1197	92421.58	117423.9	данные отсутствуют	данные отсутствуют
1198	92412.9	117427.61	данные отсутствуют	данные отсутствуют
1199	92403.4	117429.87	данные отсутствуют	данные отсутствуют
1200	92393.3	117432.86	данные отсутствуют	данные отсутствуют
1201	92387.81	117433.69	данные отсутствуют	данные отсутствуют
1202	92379.68	117437.23	данные отсутствуют	данные отсутствуют
1203	92375.28	117439.81	данные отсутствуют	данные отсутствуют
1204	92367.72	117443.36	данные отсутствуют	данные отсутствуют
1205	92357.95	117446.36	данные отсутствуют	данные отсутствуют
1206	92352.66	117448.7	данные отсутствуют	данные отсутствуют
1207	92341.83	117452.09	данные отсутствуют	данные отсутствуют

Отчет об объекте недвижимости
Сведения о характеристиках объекта недвижимости

На основании запроса от 21.09.2021 г., поступившего на рассмотрение 21.09.2021 г., сообщаем, что согласно записям Единого государственного реестра недвижимости:

Здание		вид объекта недвижимости	
Лист № ___ Раздела 1	Всего листов раздела 1 : ___	Всего разделов: ___	___
21.09.2021		78:31:0001518:2008	
Кадастровый номер:		78:31:0001518:2008	
Номер кадастрового квартала:	78:31:0001518		
Дата присвоения кадастрового номера:	29.08.2012		
Ранее присвоенный государственный учетный номер:	Кадастровый номер: 78:31:1518:20:24		
Адрес:	г. Санкт-Петербург, набережная реки Монастырки, дом 1		
Площадь, м ² :	13735		
Назначение:	Нежилое здание		
Наименование:	данные отсутствуют		
Количество этажей, в том числе подземных этажей:	4, в том числе подземных подвал		
Материал наружных стен:	Кирпичные		
Год ввода в эксплуатацию по завершении строительства:	1916		
Год завершения строительства:	данные отсутствуют		
Кадастровая стоимость, руб.:	451799705.33		

Отчет об объекте недвижимости
Сведения о характеристиках объекта недвижимости

На основании запроса от 21.09.2021 г., поступившего на рассмотрение 21.09.2021 г., сообщаем, что согласно записям Единого государственного реестра недвижимости:

Здание		вид объекта недвижимости	
Лист №	Раздела 1	Всего листов раздела 1 :	Всего разделов:
21.09.2021		78:31:0001518:2008	
Кадастровый номер:			
Кадастровые номера иных объектов недвижимости, в пределах которых расположен объект недвижимости:		78:31:0001518:20	
Кадастровые номера помещений, машино-мест, расположенных в здании или сооружении:		78:31:0001518:2313	
Кадастровые номера объектов недвижимости, из которых образован объект недвижимости:		данные отсутствуют	
Кадастровые номера образованных объектов недвижимости:		данные отсутствуют	
Сведения о включении объекта недвижимости в состав предприятия как имущественного комплекса:			
Сведения о включении объекта недвижимости в состав единого недвижимого комплекса:			
Кадастровый номер земельного участка, если входящие в состав единого недвижимого комплекса объекты недвижимости расположены на одном земельном участке		данные отсутствуют	
Виды разрешенного использования:		данные отсутствуют	
Сведения о включении объекта недвижимости в реестр объектов культурного наследия:		Является объектом культурного наследия №781516379090056 Ансамбль "Корпус метрополитич с двумя башнями", Распоряжение Комитета по государственному контролю, использованию и охране памятников истории и культуры №07-19-549/19 от 02.12.2019 г.	
Сведения о кадастровом инженере:		данные отсутствуют	
Статус записи об объекте недвижимости:		Сведения об объекте недвижимости имеют статус "актуальные, ранее учтенные"	
Особые отметки:		Сведения о наименовании, количестве этажей, в том числе подземных этажей имеют статус «Актуальные незасвидетельствованные». Право (ограничение права, обременение объекта недвижимости) зарегистрировано на данный объект недвижимости с наименованием «Здание», количеством этажей, в том числе подземных этажей отсутствует. Сведения необходимые для заполнения раздела 5 отсутствуют. Сведения необходимые для заполнения раздела 5.1 отсутствуют. Сведения необходимые для заполнения раздела 6 отсутствуют. Сведения необходимые для заполнения раздела 8 отсутствуют.	

Отчет об объекте недвижимости
Сведения о зарегистрированных правах

Здание		вид объекта недвижимости	
Лист № <u> </u> Раздела 2	Всего листов раздела 2 : <u> </u>	Всего разделов: <u> </u>	<u> </u>
21.09.2021			
Кадастровый номер:		78:31:0001518:2008	
1. Правообладатель (правообладатели):		1.1. Российская Федерация	
2. Вид, номер и дата государственной регистрации права:		2.1. Собственность, № 78-78-01/0439/2010-466 от 30.08.2010	
3. Ограничение прав и обременение объекта недвижимости:		не зарегистрировано	

Здание		вид объекта недвижимости	
Лист № <u> </u> Раздела <u>2</u>	Всего листов раздела <u>2</u> : <u> </u>	Всего разделов: <u> </u>	
21.09.2021			
Кадастровый номер:		78:31:0001518:2008	

1.	Правообладатель (правообладатели):	1.2. данные о правообладателе отсутствуют
2.	Вид, номер и дата государственной регистрации права:	2.2. не зарегистрировано
	Ограничение прав и обременение объекта недвижимости:	Прочие ограничения (обременения), Объект культурного наследия. Обязательства по сохранению объекта.
	вид:	
	дата государственной регистрации:	30.08.2010
	номер государственной регистрации:	78-78-01/0439/2010-466
3.	срок, на который установлено ограничение прав и обременение объекта недвижимости:	
3.2.1.	лицо, в пользу которого установлено ограничение прав и обременение объекта недвижимости:	публичный
	основание государственной регистрации:	Постановление "О перечне объектов исторического и культурного наследия федерального (общероссийского) значения, находящихся в г. Санкт-Петербурге" от 10.07.2001 №527
5.	Заявленные в судебном порядке права требования:	данные отсутствуют
6.	Сведения о возражении в отношении зарегистрированного права:	данные отсутствуют
7.	Сведения о наличии решения об изъятии объекта недвижимости для государственных и муниципальных нужд:	данные отсутствуют
8.	Сведения о невозможности государственной регистрации без личного участия правообладателя или его законного представителя:	
9.	Правопритязания и сведения о наличии поступивших, но не рассмотренных заявлений о проведении государственной регистрации права (перехода, прекращения права), ограничения права или обременения объекта недвижимости, сделки в отношении объекта недвижимости:	данные отсутствуют
10.	Сведения об осуществлении государственной регистрации сделки, права, ограничения права без необходимого в силу закона согласия третьего лица, органа:	данные отсутствуют

Отчет об объекте недвижимости
Перечень помещений, машино-мест, расположенных в здании, сооружении

Здание		Вид объекта недвижимости		Всего разделов: _____		Площадь, м ²	
Лист № _____ Раздела <u>7</u>		Всего листов раздела <u>7</u> : _____		Всего разделов: _____			
21.09.2021							
Кадастровый номер:				78:31:0001518:2008			
№ п/п	Кадастровый номер помещения, машино-места	Номер этажа (этажей)	Обозначение (номер) помещения, машино-места на поэтажном плане	Назначение помещения	Вид разрешенного использования	Площадь, м ²	
1	78:31:0001518:2313	Этаж № 2, Этаж № 1, Мансарда № мансарда, Подвал № подвал, Этаж № 3	1-Н, 1-Н, 1-Н, 1-Н, 1-Н	Данные отсутствуют	данные отсутствуют	13735	

Информация, представленная в отчете, носит справочный характер и согласуется с данными, содержащимися в Едином государственном реестре недвижимости. Форма отчета не идентична документам, выдаваемым органами государственной власти.

Сведения из геоинформационной системы Санкт-Петербурга «РГИС»

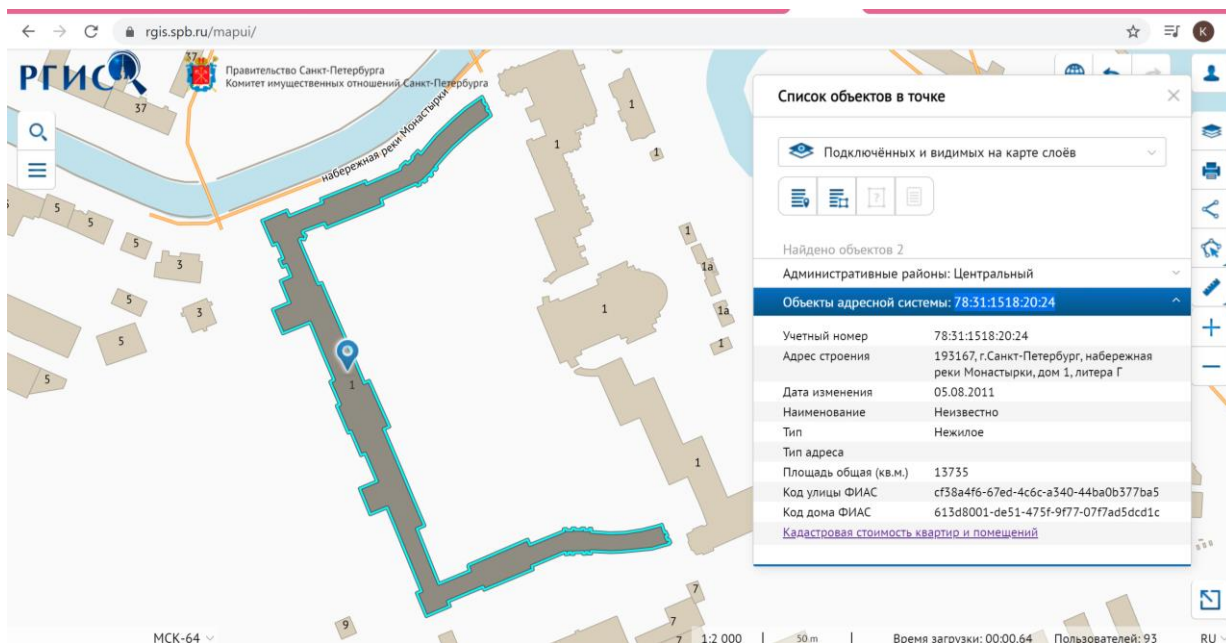

На карте обозначен объект недвижимости, одной из частей которого является объект культурного наследия федерального значения «Корпус просфорный с северными воротами главного двора», 1740-1750 –е гг.,(проект), арх. Расторгуев М.Д., арх. Росси И.Л., арх. Трезини П.-А., 1761-1771 гг., (строительство), 1840 г., арх. Комаров А.З., входящий в состав объекта культурного наследия федерального значения «Алекса́ндро-Невская Лавра», расположенного по адресу: Санкт- Петербург, набережная реки Монастырки, д.1, литера Г (р. Монастырки наб., 1).

Приложение № 1
к Государственному контракту
№ 034510000092000035
от « » 20_г.

Министерство культуры
Российской Федерации

ЛИЦЕНЗИЯ

№ МКРФ 00777 от 23 мая 2013 г.

На осуществление деятельности по сохранению объектов культурного наследия (памятников истории и культуры) народов Российской Федерации

(указывается конкретный вид лицензируемой деятельности)

Виды работ, выполняемых в составе лицензируемого вида деятельности, в соответствии с частью 2 статьи 12 Федерального закона «О лицензировании отдельных видов деятельности»,
согласно приложению № 1 к лицензии

(указываются в соответствии с перечнем работ, установленных законодательством о лицензировании соответствующего вида деятельности)

Настоящая лицензия предоставлена:

**Федеральному государственному унитарному предприятию
«Центральные научно-реставрационные проектные мастерские»**

ФГУП ЦНРПМ

(указывается наименование и в случае, если известно), государственное предприятие (в том числе предприятие государственного, организационно-правовая форма юридического лица (фамилия, имя и в случае, если имеется) отчество индивидуального предпринимателя, данные документа, удостоверяющего его личность)

Основной государственный регистрационный номер юридического лица (индивидуального предпринимателя) (ОГРН) **1027739253112**

Идентификационный номер налогоплательщика (ИНН) **7709094629**

008462

Адрес места нахождения и места осуществления лицензируемого вида деятельности:

109544, г. Москва, ул. Школьная, д. 24

(указывается адрес места выполнения работ (услуг), оказания (оказания услуг) в составе предметной области деятельности)

Настоящая лицензия предоставлена на срок **бессрочно**

Настоящая лицензия предоставлена на основании решения лицензирующего органа – приказа:

№555 от 23 мая 2013 г.

Настоящая лицензия пересформлена на основании решения лицензирующего органа – приказа: **№531 от 11 марта 2016 г.**

№1235 от 19 июля 2018 г.

№848 от 27 июня 2019 г.

Настоящая лицензия имеет 1 приложение, являющееся ее неотъемлемой частью на 1 листе.

Заместитель Министра
(подпись уполномоченного лица)

(подпись уполномоченного лица)

С.Г.Обрывалин
(И.п.с. уполномоченного лица)



Адрес места нахождения и места осуществления лицензируемого вида деятельности:

109544, г. Москва, ул. Школьная, д. 24

(указывается адрес места выполнения работ (услуг), за исключением (наименование) в составе перечня видов деятельности)

Настоящая лицензия предоставлена на срок **бессрочно**

Настоящая лицензия предоставлена на основании решения лицензирующего органа – приказа:

№555 от 23 мая 2013 г.

Настоящая лицензия пересформлена на основании решения лицензирующего органа – приказа: **№531 от 11 марта 2016 г.**

№1235 от 19 июля 2018 г.

№848 от 27 июня 2019 г.

Настоящая лицензия имеет 1 приложение, являющееся ее неотъемлемой частью на 1 листе.

Заместитель Министра
(должность государственного лица)

(подпись государственного лица)

С.Ф.Обрывалин
(ф.и.о. государственного лица)



Приложение № 2
к Государственному контракту
№ 0345100000920000035
от «___» _____ 2020г.

ТЕХНИЧЕСКОЕ ЗАДАНИЕ

на разработку проектной документации по сохранению объекта культурного наследия федерального значения «Алекса́ндро-Невская Ла́вра», XVIII-XX вв. (г. Санкт-Петербург, набережная реки Монастырки, дом 1)

1.	Наименование и адрес объекта:	
1.1.	Объект 1	Объект культурного наследия федерального значения, «Собор Троицкий с двумя соединительными флигелями», 1776-1790гг., входящий в состав объекта культурного наследия федерального значения «Алекса́ндро-Невская Ла́вра», XVIII-XX вв., расположенный по адресу: г. Санкт-Петербург, набережная реки Монастырки, дом 1, литера А.
1.2.	Объект 3	Объект культурного наследия федерального значения, «Корпус Духовской», 1717-1725 гг., 1820-1822 гг., входящий в состав объекта культурного наследия федерального значения, расположенный по адресу: г. Санкт Петербург, набережная реки Монастырки, дом 1, литера Д
1.3.	Объект 5	Объект культурного наследия федерального значения «Церковь святого князя Феодора Новгородского», 1741-1750 гг., 1755-1761 гг., входящий в состав объекта культурного наследия федерального значения «Алекса́ндро-Невская Ла́вра», расположенный по адресу: г. Санкт-Петербург, набережная реки Монастырки, дом 1, литера Е
1.4.	Объект 6	Объект культурного наследия федерального значения «Церковь преподобного Исидора Пелусиота», 1890-1891 гг., 1946-1947 гг., входящий в состав объекта культурного наследия федерального значения «Алекса́ндро-Невская Ла́вра», расположенный по адресу: г. Санкт-Петербург, набережная реки Монастырки, дом 1, литера Е1.
1.5.	Объект 7	Объект культурного наследия федерального значения «Корпус Федоровский», 1725-1730 гг., 1741-1751 гг., 1961-1962 гг., (реконструкция), входящий в состав объекта культурного наследия федерального значения «Алекса́ндро-Невская Ла́вра», расположенный по адресу: г. Санкт-Петербург, набережная реки Монастырки, дом 1, литера В.
1.6.	Объект 8	Объект культурного наследия федерального значения «Корпус просфорный с северными воротами главного двора», 1740-1750 гг. (проект), 1761-1771 гг. (строительство), 1840 г., входящий в состав объекта культурного наследия федерального значения «Алекса́ндро-Невская Ла́вра», расположенный по адресу: г. Санкт-Петербург, набережная реки Монастырки, дом 1, литера Г.
1.7.	Объект 9	Объект культурного наследия федерального значения «Корпус Семинарский с южными воротами главного двора», 1740-е-1750-е гг. (проект), 1756-1764 гг. (строительство), 1958-1962 гг. (реконструкция), входящий в состав объекта культурного наследия федерального значения «Алекса́ндро-Невская Ла́вра», расположенный по адресу: г. Санкт-Петербург, набережная реки Монастырки, дом 1, литера Г1,2.
1.8.	Объект 10	Объект культурного наследия федерального значения «Ризница, библиотека и архив», 1904-1910 гг., входящий в состав объекта культурного наследия федерального значения «Алекса́ндро-

		Невская Лавра», расположенный по адресу: г. Санкт-Петербург, набережная реки Могаыстрыки, дом 1, литера Щ.
1.9.	Объект 11	Объект культурного наследия федерального значения «Кладбище Никольское. Церковь Святителя Николая», 1868-1871 гг., входящий в состав объекта культурного наследия федерального значения «Александрo-Невская Лавра», расположенный по адресу: г. Санкт-Петербург, набережная реки Могаыстрыки, дом 1, литера Б.
1.10.	Объект 12	Объект культурного наследия федерального значения «Церковь Всех Скорбящих Радости (надвратная)», 1784-1786 гг., входящий в состав объекта культурного наследия федерального значения «Александрo-Невская Лавра», расположенный по адресу: г. Санкт-Петербург, набережная реки Могаыстрыки, дом 1, литера Ж.
1.11.	Объект 13	Объект культурного наследия регионального значения «Хлебные амбары Александрo-Невской лавры (5 корпусов)», расположенный по адресу: г. Санкт-Петербург, Обводного канала наб., 5, лит. А; Обводного канала наб., 5, лит. Б; Обводного канала наб., 5, лит. В;
2.	Исходные данные для проектирования:	
2.1.	Объект 1	«Исходно-разрешительная документация. «Свято-Троицкая Александрo-Невская лавра» (мужской монастырь). Троицкий собор ». 2019
2.2.	Объект 3	«Исходно-разрешительная документация. «Свято-Троицкая Александрo-Невская лавра» (мужской монастырь). Духовской корпус ». 2019
2.3.	Объект 5	«Исходно-разрешительная документация. «Свято-Троицкая Александрo-Невская лавра» (мужской монастырь). Федоровская Церковь ». 2019
2.4.	Объект 6	«Исходно-разрешительная документация. «Свято-Троицкая Александрo-Невская лавра» (мужской монастырь). Исидоровская церковь ». 2019
2.5.	Объект 7	«Исходно-разрешительная документация. «Свято-Троицкая Александрo-Невская лавра» (мужской монастырь). Федоровский корпус ». 2019
2.6.	Объект 8	«Исходно-разрешительная документация. «Свято-Троицкая Александрo-Невская лавра» (мужской монастырь). Просфорный корпус ». 2019
2.7.	Объект 9	«Исходно-разрешительная документация. «Свято-Троицкая Александрo-Невская лавра» (мужской монастырь). Семинарский корпус ». 2019
2.8.	Объект 10	«Исходно-разрешительная документация. «Свято-Троицкая Александрo-Невская лавра» (мужской монастырь). Ризничный корпус ». 2019
2.9.	Объект 11	«Исходно-разрешительная документация. «Свято-Троицкая Александрo-Невская лавра» (мужской монастырь). Никольская церковь ». 2019
2.10.	Объект 12	«Исходно-разрешительная документация. «Свято-Троицкая Александрo-Невская лавра» (мужской монастырь). Надвратная церковь ». 2019
2.11.	Объект 13	«Исходно-разрешительная документация. «Свято-Троицкая Александрo-Невская лавра» (мужской монастырь). Хлебные Амбары ». 2019
3.	Государственный заказчик	Федеральное государственное казенное учреждение «Северо-Западная Дирекция по строительству, реконструкции и

		реставрации» (далее ФГКУ «СЗД»)). Адрес: 190000, Санкт-Петербург, ул. Глинки, д. 2, литер А, пом. 13-Н
4.	Сведения об источнике финансирования	Федеральный бюджет
5.	Пользователь здания	Московский Патриархат. Санкт-Петербургская епархия. Православная Местная Религиозная Организация Свято-Троицкая Александро-Невская Лавра (мужской монастырь)
6.	Генеральный проектировщик	Федеральное государственное унитарное предприятие «Центральные научно-реставрационные проектные мастерские» (ФГУП ЦНРПМ) Адрес: 109544, Российская Федерация, г. Москва, ул. Школьная, 24
7.	Сведения об объектах: назначение объекта; основные технико-экономические показатели; охранный статус объекта; историческая справка	
7.1.	Объект 1	«Собор Троицкий с двумя соединительными флигелями» – объект культурного наследия федерального значения, постановление Правительства РФ от 10.07.2001 №527. Назначение: Нежилое. Действующий храм. Общая площадь здания: 2709,6 кв.м. Строительный объем: 76 737 куб.м. Этажность: подвал+3этажа. Площадь земельного участка (общая) – 136 822 кв.м. Рег. номер в ЕГРН ОКН: 781520379090016 Здание построено в 1776-1790 гг. Здание кирпичное. В 1997–2009 гг. проведен ремонт кровель, фасадов. Восстановлена наружная и устроена внутренняя гидроизоляция, перестроена система водоотведения. 2000 г. начаты первые работы по реставрации художественного убранства интерьеров собора (монументальная и станковая живопись, позолота, предметы ДПИ); алтаря и боковых нефов. 2009–2013 гг. проведена комплексная реставрация всех фасадов, интерьеров, сени над ракой Александра Невского. Комплексный ремонт и реконструкция подвальных помещений и устройство подземного крестильного храма. Оборудована новая котельная, системы электро- и водоснабжения. 2013 г. частично выполнены работы по ремонту системы вентиляции и исторического воздушного отопления. 2014–2017 гг. ведется мониторинг технического состояния, подготавливается документация для комплексного обследования и проектирования реставрационных мероприятий.
7.2.	Объект 3	«Корпус Духовской» – объект культурного наследия федерального значения, постановление Правительства РФ от 10.07.2001 №527. Назначение: Нежилое. Ведение деятельности Свято-Троицкой Александро-Невской Лавры. Общая площадь здания: 3066,7 кв.м. Строительный объем: 21 600 куб.м. Этажность: цокольный этаж, 2 этажа, чердачное пространство. Площадь земельного участка (общая) – 136 822 кв.м. Рег. номер в ЕГРН ОКН: 781510379090096. Построен в 1717-1725 гг., 1820-1822 гг. Здание кирпичное. В 1997–2009 гг. были демонтированы перегородки советского периода и промышленная вентиляция, проведен технический и косметический ремонт помещений келий и гостиницы, устроена

		<p>домовая церковь. Заменены оконные заполнения на деревянные. Заменено кровельное покрытие, проведена теплоизоляция чердачного перекрытия. Оборудованы иконописная и реставрационная мастерские.</p> <p>2009–2013 гг. окончен ремонт келий и ДПЦ. Выполнен реставрационный ремонт всех фасадов, полная замена окон на аналогичные историческим. Обновлено инженерные системы, окрашены кровли.</p> <p>2013–2017 гг. отреставрированы дверные группы, закончен ремонт в помещениях гостиниц на 1-м этаже, проводятся работы по приспособлению подвальных помещений.</p> <p>В перспективе храм будет восстановлен как домовая церковь. В настоящее время выполненные на стенах пробные расчистки показали, что под краской сохранилась живопись.</p>
7.3.	Объект 5	<p>«Церковь святого князя Феодора Новгородского» - объект культурного наследия федерального значения на основании постановления Правительства РФ от 10.07.2001 № 527.</p> <p>Назначение: Нежилое. Действующий храм.</p> <p>Общая площадь здания: 1240 кв.м</p> <p>Строительный объем: 10080 куб.м.</p> <p>Этажность: 2 этажа + подвал.</p> <p>Площадь земельного участка (общая) – 136 822 кв.м. Рег. номер в ЕГРН ОКН: 781510379090116.</p> <p>Построен в 1741-1750 гг., 1755-1761 гг. Здание кирпичное. В 1997–2009 гг. демонтированы поздние перегородки и перекрытия обеих церквей, разработаны предметы охраны и научно-методическая документация по реставрации. Проведены первые противоаварийные мероприятия (ремонт кровли, понижение уровня грунта, замена оконных заполнений).</p> <p>В 2013–2017 гг. проведена художественная отделка помещений верхнего храма, проведены реставрационные работы монументальной живописи, позолотные работы, реконструированы инженерные коммуникации.</p>
7.4.	Объект 6	<p>«Церковь преподобного Исидора Пелусиота» - объект культурного наследия федерального значения на основании постановления Правительства РФ от 10.07.2001 № 527.</p> <p>Назначение: Нежилое. Ведение деятельности Свято-Троицкой Александро-Невской Лавры.</p> <p>Нежилое. Действующий храм.</p> <p>Общая площадь здания: 788,8 кв.м.</p> <p>Строительный объем: 4368 куб.м.</p> <p>Этажность: цокольный этаж+2 этажа.</p> <p>Площадь земельного участка (общая) – 136 822 кв.м.</p> <p>Рег. номер в ЕГРН ОКН: 781510379090106.</p> <p>Построен в 1890-1891 гг., 1946-1947 гг.</p> <p>Здание кирпичное. В 2009–2013 гг. проведены комплексные реставрационные работы в нижнем храме (восстановление надгробных плит и полов, лестничного марша, архитектурного декора, реставрация монументальных росписей). Полностью заменено кровельное покрытие на медное; проведен ремонт креста и главки с золочением; реставрационный ремонт всех фасадов; устроена наружная гидроизоляция. В связи с полной утратой исторических интерьеров принято решение не восстанавливать Исидоровскую церковь в качестве богослужебного помещения, перевести в него мастерские монастыря, для этого выполнены работы по техническому ремонту цокольного этажа, устроена</p>

		<p>гидроизоляция, заменено кровельное покрытие, выполнены все системы инженерного обеспечения и реставрационный ремонт всех фасадов.</p> <p>В 2013–2017 гг. проведена художественная отделка помещений верхнего храма, проведены реставрационные работы монументальной живописи, позолотные работы, реконструированы инженерные коммуникации.</p>
7.5.	Объект 7	<p>«Корпус Федоровский» - объект культурного наследия федерального значения на основании постановления Правительства РФ от 10.07.2001 № 527.</p> <p>Назначение: Нежилое. Ведение деятельности Свято-Троицкой Александро-Невской Лавры.</p> <p>Общая площадь здания: 3989,1 кв.м.</p> <p>Строительный объем: 35520 куб.м.</p> <p>Этажность: цокольный этаж+2 этажа+чердачное пространство.</p> <p>Площадь земельного участка (общая) – 136 822 кв.м.</p> <p>Рег. номер в ЕГРН ОКН: 781510379090086.</p> <p>Здание кирпичное. Здание построено в 1725-1730 гг., 1741-1751 гг., 1961-1962 гг. В 2009–2013 гг. устроены помещения под братские кельи, создана монастырская трапезная с торжественным обеденным залом (бывшая Кавалерская зала). Отремонтировано помещение и оборудована швейная мастерская. Закончено обустройство домовый церкви. Выполнен единовременный реставрационный ремонт всех фасадов корпуса, произведена полная замена окон на аналогичные историческим. Осуществлена окраска кровель в специальный колер. Выполнен ремонт южных ворот.</p> <p>В 2013-2017 гг. проведены работы по устройству проходной исторической галереи, мероприятия по приспособлению помещений под современные нужды. Реставрированы и воссозданы дверные группы в историческом стиле.</p>
7.6.	Объект 8	<p>Корпус просфорный с северными воротами главного двора» - объект культурного наследия федерального значения на основании постановления Правительства РФ от 10.07.2001 № 527.</p> <p>Назначение: Нежилое. Ведение деятельности Свято-Троицкой Александро-Невской Лавры.</p> <p>Общая площадь: 2983,35 кв.м.</p> <p>Строительный объем: 10869,23 куб.м.</p> <p>Этажность: цокольный этаж+2 этажа.</p> <p>Площадь земельного участка (общая) - 13735 кв.м.</p> <p>Рег. номер в ЕГРН ОКН: 781510379090036.</p> <p>Здание построено в 1740-1750 гг.(проект), 1761-1771 гг. Здание кирпичное. В 1997–2009 гг. демонтированы испытательные стенды, проведены технический и косметический ремонты помещений после выезда цехов. Проведена демеркуризация участка точных измерений. Проведен противоаварийный ремонт окон, замена неремонтопригодных металлопластиковыми, восстановлен тепловой контур. Выполнен реставрационный ремонт фасадов. Полная замена инженерных коммуникаций. Замена свесов и системы водоотведения, а позже полная замена кровельного покрытия, ремонт конструкций крыши на башне и восточном участке.</p> <p>В 2009–2013 гг. проведен комплексный единовременный реставрационный ремонт фасадов, полная замена окон выполненными по историческим аналогам. Окраска кровель в единый с примыкающим корпусом цвет. Выполнен ремонт</p>

		северных «Благовещенских» ворот, западных ворот в комплексе с подпорной стеной и воссозданием исторического кованого декора.
7.7.	Объект 9	<p>«Корпус Семинарский с южными воротами главного двора» - объект культурного наследия федерального значения на основании постановления Правительства РФ от 10.07.2001 № 527. Назначение: Нежилое. Ведение деятельности Свято-Троицкой Александро-Невской Лавры.</p> <p>Общая площадь: 2506,02 кв.м. Строительный объем: 8581,24 куб.м. Этажность: цокольный этаж+2 этажа. Площадь земельного участка (общая) – 13735 кв.м. Рег. номер в ЕГРН ОКН: 781510379090046.</p> <p>Здание построено в 1740-е-1750-е гг. (проект), 1756-1764 гг. (строительство), 1958-1962 гг. (реконструкция). Здание кирпичное. В 1997–2009 гг. проведены технический и косметический ремонты помещений после выезда лабораторий, противоаварийный ремонт окон, замена неремонтопригодных металлопластиковыми, восстановление теплового периметра. Текущий ремонт инженерных коммуникаций. Замена свесов и системы водоотведения, а позже полная замена кровельного покрытия, ремонт конструкций крыши на башне и западном участке. Понижение грунта и устройство гидроизоляции на северо-восточном участке.</p> <p>В 2009–2013 гг. проведен комплексный единовременный реставрационный ремонт фасадов, устройство каменного цоколя, полная замена окон по историческим аналогам. Окраска кровель в единый с примыкающим корпусом цвет. Обновлена система теплоснабжения.</p> <p>В 2013-2017 гг. закончено устройство гидроизоляции на южном фасаде, замена центральной входной группы, в перспективе комплексный ремонт полов галереи.</p>
7.8.	Объект 10	<p>«Ризница, библиотека и архив» - объект культурного наследия федерального значения на основании постановления Правительства РФ от 10.07.2001 № 527. Назначение: Нежилое. Ведение деятельности Свято-Троицкой Александро-Невской Лавры.</p> <p>Общая площадь здания: 1536,2 кв.м. Строительный объем: 10752 куб.м. Этажность: цокольный этаж+3 этажа. Площадь земельного участка (общая) - 136 822 кв.м. Рег. номер в ЕГРН ОКН: 781510379090066</p> <p>Здание построено в 1904-1910 гг. Здание кирпичное. В 1997–2009 гг. демонтированы многочисленные пристройки и перепланировки советского периода. Произведена замена и переустройство всех инженерных систем, подвальные помещения приведены в санитарное состояние после выезда технических служб станции перееливания крови. Отремонтированы металлические конструкции оконных заполнений, проведен технический ремонт помещений всех этажей. Оформлен вход в технический цокольный этаж, устроены помещения для монастырской прачечной, редакции газеты «Вестник Лавры», общественных организаций «Церковь и Флот», «Славянский Союз Молодежи».</p> <p>В 2009–2013 гг. отреставрированы помещения третьего этажа для устройства выставочного зала монастырского музея. Проведен косметический ремонт с элементами воссоздания исторического</p>

		<p>интерьера помещений второго этажа для устройства игуменских и приемных покоев. Реконструированы помещения первого этажа для устройства лаврской библиотеки. Выполнен реставрационный ремонт всех фасадов здания, входных групп, заменено кровельное покрытие.</p> <p>В 2013-2017 гг. проведены работы по наладке систем теплоснабжения и ГВС, проведены обследования систем вентиляции и состояния исторических металлических оконных заполнений.</p>
7.9.	Объект 11	<p>«Кладбище Никольское. Церковь Святителя Николая» - объект культурного наследия федерального значения на основании постановления Правительства РФ от 10.07.2001 № 527. Общая площадь: 212,5 кв. м. Строительный объем: 3313 куб.м. Назначение: здание нежилое. Этажность: цокольный этаж+1 этаж. Площадь земельного участка (общая) - 136 822 кв.м. Рег. номер в ЕГРН ОКН: 781510379090216. Здание построено в 1868-1871 гг. Здание кирпичное. Работы первого этапа 1997–2009 гг. Поновление интерьеров в рамках подготовки храма для нужд воскресной школы. Замена окон и входных групп стилобата изготовленными в собственных мастерских по историческим аналогам. Противоаварийный и технический ремонт подводящих коммуникаций. Реконструкционный ремонт помещений цокольного этажа для устройства исторической реконструкции: действующая литографическая мастерская полного цикла. Работы второго этапа 2009–2013 гг. Комплексный ремонт фасадов, восстановление утраченных элементов декора, ремонт крыши алтарной апсиды и замена всего кровельного покрытия на медное. Реконструкционный ремонт (был деревянный конструктив) и позолота креста и яблока на куполе. Реставрационный ремонт с переборкой и гидроизоляция наружных лестниц и площадок. Восстановление наружной гидроизоляции. Замена всего линейного покрытия на медное. Полная замена всех инженерных коммуникаций. В 2013–2017 гг. Выполнен реставрационный ремонт художественных интерьеров по разработанной методической документации. Устроена внутренняя гидроизоляция, налажены системы теплоснабжения и ГВС. В настоящее время Никольская церковь является храмом для детей воскресной школы.</p>
7.10.	Объект 12	<p>«Церковь Всех Скорбящих Радости (надвратная)» - объект культурного наследия федерального значения на основании постановления Правительства РФ от 10.07.2001 № 527. Назначение: Нежилое. Действующий храм. Общая площадь: 408,01 кв.м. Строительный объем: 3514 куб.м. Этажность: 2 этажа. Площадь земельного участка (общая) - 136 822 кв.м. Рег. номер в ЕГРН ОКН: 781510379090606. Здание построено в 1784-1786 гг. Здание кирпичное. В 1997–2009 гг. осуществлен реставрационный ремонт фасадов, технический главки и креста с покрытием поталью. Окраска кровли, косметический ремонт помещения часовни, технический ремонт крылец и входных групп. Обследование внутренней художественной отделки, разработка методик предстоящей</p>

		<p>реставрации. Демонтаж перегородок, лестниц и доп. этажей советского периода. Противоаварийный ремонт подводящих коммуникаций.</p> <p>В 2009–2013 гг. воссоздан архитектурный декор, художественная роспись, создан интерьер требного венчального храма с разработкой оригинального иконостаса, системы освещения, комбинированного каменно-деревянного напольного покрытия. Проведена реставрация каменной лестницы с соблюдением щадящих составов и использованием аутентичных материалов; замена входных групп по реставрационному проекту, реставрация с перекладкой каменных ступеней крылец. Проведен ремонт окон по месту, замена всех инженерных систем. В рамках подготовки к юбилею выполнен реставрационный ремонт всех фасадов здания. Позолочен крест и главка церкви.</p>
7.11.	Объект 13	<p>«Хлебные амбары Александро-Невской лавры (3 корпуса из 5 корпусов)» - объект культурного наследия регионального значения на основании распоряжения КГИОП от 20.10.2009 №10-33.</p> <p>Объект культурного наследия регионального значения: г. Санкт-Петербург, Обводного канала набережная, дом 5, литеры А, Б, В.</p> <p>Общая площадь: 1492,6 кв.м. Строительный объем: 5880 куб.м. Назначение: здание нежилое. Этажность: 2 этажа. Кадастровый номер: 78:31:1518:8:47.</p> <p>Здание построено в 1848 г. Здание кирпичное. Объект культурного наследия регионального значения: г. Санкт-Петербург, Обводного канала набережная, дом 5, литер Б: Построен в 1848 г. Здание кирпичное. Общая площадь: 1330,9 кв.м. Строительный объем: 5775,0 куб.м. Назначение: здание нежилое. Этажность: 2 этажа. Кадастровый номер: 78:31:1518:8:57.</p> <p>Объект культурного наследия регионального значения: г. Санкт-Петербург, Обводного канала набережная, дом 5, литер В: Построен в 1848 г. Здание кирпичное. Общая площадь: 1208,7 кв.м Строительный объем: 5530,0 куб.м. Назначение: здание нежилое Этажность: 2 этажа. Кадастровый номер: 78:31:1518:8:56.</p> <p>В 2009–2013 гг. устроена собственная локальная газовая котельная, получены лимиты на газ, заключены договора на водоснабжения и водоотведение, проведены работы по благоустройству территории, дренированию грунтов.</p> <p>Отреставрированы фасады двух корпусов с заменой окон и дверных групп, устроена дизель-генераторная для обеспечения 1 категории энергозащищенности агрегатов котельной.</p> <p>В 2013-2017 гг. разработан перспективный план развития комплекса зданий под единый паломнический центр с</p>

		возможностью вывода в один из корпусов монастырских мастерских из жилых корпусов. Проведена реконструкция помещений здания 5 лит. В для перевода мастерских и фонда помощи инвалидам «Кедр».
8.	Вид строительства	Сохранение объектов культурного наследия (реставрация и приспособление к современному использованию).
9.	Виды работ	Разработка научно-проектной документации
10.	Перечень работ и этапы, поручаемые проектной организацией	<p>Разработка научно-проектной документации по сохранению каждого из указанных объектов в отдельности, в объеме, достаточном для согласования с Органом охраны:</p> <p><u>I-II этап.</u></p> <ul style="list-style-type: none"> – Предварительные работы. – Комплексные научно-исследовательские и научно-изыскательские работы территории (в т.ч.: Геология, геодезия, экология, гидрометеорология, геофизика): – Комплексные научные исследования (Обмерные чертежи в т. ч.: Лазерное сканирование; Архитектурные обмеры зданий в целом (в т. ч., убранство); Фотофиксация; Технический отчет по результатам обследования технического состояния здания (в т. ч., Картограмма дефектов здания.); Технический отчет по результатам натурных исследований строительных и отделочных материалов. Технический отчет по результатам выполненных инженерных обследований конструкций и технического состояния фундаментов здания. – По результатам КНИ, в случае выявления предметов охраны ОКН, не установленных ранее, Исполнитель своевременно, собственными силами предоставляет материалы и сведения по выявленным предметам охраны в орган государственной власти по охране памятников для изменения утвержденного Предмета охраны объекта культурного наследия (в соответствии с Приказом МК РФ от 13.01.2016 № 28). – Проект реставрации и приспособления. (Эскизный проект, Проект), предусматривающий: комплексную реставрацию объектов (в т. ч.: реставрацию фасадов, архитектурного декора, кровель, столярных оконных и дверных заполнений, интерьеров, декоративно-художественной отделки, иконостасов и иных элементов ДПИ (убранства); реставрацию стропильных систем, перекрытий, лестниц, стен, фундаментов (по результатам комплексных научных исследований); приспособление объекта под современное использование; комплексную модернизацию инженерного обеспечения комплекса (внутренние и наружные инженерные сети), – Получение положительного заключения государственной историко-культурной экспертизы; – Получение положительного заключение ФАУ «Главгосэкспертиза» (при необходимости) – Иные согласования научно-проектной документации в установленном порядке; <p><u>III этап.</u> Раздел 4. Рабочая документация</p>

12.	Состав и содержание научно - проектной документации	<p>Проектные и изыскательские работы по сохранению указанных объектов, входящих в состав объекта культурного наследия федерального значения «Алекса́ндро-Невская Ла́вра», XVIII-XX вв. (г. Санкт-Петербург), предусматривающие:</p> <p><u>I этап. Предварительные работы. Комплексные научные исследования.</u></p> <p><u>Раздел 1. Предварительные работы:</u></p> <p>1.1. Исходно-разрешительная документация (в т. ч.: акт определения объема; Акт определения влияния предполагаемых к проведению видов работ на конструктивные и другие характеристики надежности и безопасности ОКН; Предварительное инженерное заключение; Программа научно-проектных работ; Заключение о возможности приспособления объекта культурного наследия для современного использования; Акт технического состояния).</p> <p>1.2. Документально-протокольная фотофиксация.</p> <p><u>Раздел 2. Комплексные научные исследования:</u></p> <p>2.1. Историко-архивные и библиографические исследования.</p> <p>2.2. Архитектурные обмеры.</p> <p>2.3. Историко-архитектурные натурные исследования;</p> <p>2.4. Комплексные инженерно-технические исследования (здания в целом);</p> <p>2.5. Инженерные химико-технологические и лабораторные исследования по строительным и отделочным материалам;</p> <p>2.6. Исследования по объемным параметрам и специальные инженерно-технологические исследования (при необходимости);</p> <p>2.7. Инженерные изыскания:</p> <ul style="list-style-type: none"> – инженерно-геодезические изыскания; – инженерно-геологические изыскания; – инженерно-экологические изыскания; – инженерно-гидрометеорологические изыскания. <p>2.8. Отчёт по комплексным научным исследованиям</p> <p><i>Предусмотреть археологическое наблюдение при выполнении земельных работ.</i></p> <p><u>II этап.</u></p> <p><u>Раздел 3. Проект реставрации и приспособления</u></p> <p>3.1. Эскизный проект реставрации и приспособления.</p> <p><i>Эскизный проект разработать в соответствии с ГОСТ Р 55528-2013 «Состав и содержание научно-проектной документации по сохранению объектов культурного наследия. Памятники истории и культуры:</i></p> <ul style="list-style-type: none"> – Пояснительную записку – Архитектурные и конструктивные решения проекта, включая пояснительную записку с обоснованием проектных решений, архитектурные решения, конструктивные и объемно-планировочные решения – Общие технические решения по инженерным сетям – Расчет потребности объектов в энергоресурсах по
-----	---	---

		<p>укрупненным показателям.</p> <p>–Техническое предложение по обеспечению объектов энергоресурсами.</p> <p>3.2. Проектная документация</p> <p>3.2.1. Пояснительная записка.</p> <p>3.2.2. Схема планировочной организации земельного участка.</p> <p>3.2.3. Архитектурные решения. Фасады.</p> <p>3.2.4. Архитектурные решения. Интерьеры</p> <p>3.2.5. Методико-технологические рекомендации проведения реставрационных работ по строительным и отделочным материалам.</p> <p>3.2.6. Конструктивные и объемно-планировочные решения</p> <p>3.2.7. Сведения об инженерном оборудовании, о сетях инженерно-технического обеспечения, перечень инженерно-технических мероприятий, содержание технологических решений <i>(необходимость разработки уточнить с Государственным заказчиком)</i>:</p> <ul style="list-style-type: none"> – Электроснабжение; – Электроосвещение; – Молниезащита; – Обогрев кровли; – Архитектурно-художественная подсветка; – Наружное освещение территории; – Внутренние сети водоснабжения (водомерные узлы - встроенные); – Внутренние сети водоотведения, – Наружные сети водоснабжения и водоотведения, в том числе КНС и очистной станции; – По результатам изысканий, выполнить проект прифундаментного дренажа – Отопление, вентиляция и кондиционирование воздуха, дымоудаление (в случае необходимости); – Индивидуальный тепловой пункт (замена существующих на объектах 1, 3, 7-9, новый на 10, 13); – Тепловые сети; – Сети холодоснабжения, при необходимости предусмотреть установку чиллеров; – Структурированные кабельные системы; – Локальные кабельные системы; – Телефония; – Телевидение; – Охранная и охранно-пожарная сигнализация; – Система охранного телевидения; – Система контроля и управления доступом; – Автоматическая пожарная сигнализация; – Система оповещения и управления эвакуацией; – Автоматическая установка пожаротушения; – Автоматизация – Охранно-защитная дератизационная система; – Технологические решения. <p>3.2.8. Проект организации реставрации (строительства).</p> <p>3.2.9. Проект организации работ по сносу или демонтажу</p>
--	--	--

		<p>объектов капитального строительства</p> <p>3.2.10. Перечень мероприятий по охране окружающей среды;</p> <p>3.2.11. Мероприятия по обеспечению пожарной безопасности:</p> <ul style="list-style-type: none"> – Мероприятия по обеспечению пожарной безопасности; – Расчет пожарных рисков; – Специальные технические условия пожарной безопасности; <p>3.2.12. Мероприятия по обеспечению доступа инвалидов;</p> <p>3.2.13. Перечень мероприятий по гражданской обороне, мероприятий по предупреждению чрезвычайных ситуаций природного и техногенного характера.</p> <p>3.2.14. Ведомость объемов работ.</p> <p>3.2.15. Дефектные ведомости.</p> <p>3.2.16. Сметная документация.</p> <p>Иная документация в случаях, предусмотренных федеральными законами:</p> <p>3.2.17. Архитектурно-реставрационные решения;</p> <p>3.2.18. Проект реставрации иконостасов;</p> <p>3.2.19. Методические рекомендации по реставрации;</p> <p>3.2.20. Охранно-защитная дератизационная система (ОЗДС).</p> <p>3.2.21. Мероприятия по обеспечению сохранности объектов культурного наследия;</p> <p><i>Научно-проектную документацию разработать и согласовать в установленном порядке отдельно, применительно к каждому из указанных объектов, в составе разделов, достаточном для проведения работ по приспособлению объекта для современного использования, в соответствии с заданием КГИОП, техническими условиями, предоставляемыми Пользователем и исходно-разрешительной документацией, с обоснованием необходимости разработки данных разделов.</i></p> <p><i>В случае, если предполагаемые к проведению виды работ оказывают влияние на конструктивные и другие характеристики надежности и безопасности данного объекта культурного наследия, проектная документация разрабатывается в соответствии с Постановлением Правительства РФ от 16.02.2008 №87 «О составе разделов проектной документации и требования к их содержанию» отдельно по каждому объекту с получением положительного заключения ФАУ «Главгосэкспертиза России»</i></p> <p><u>III этап.</u></p> <p>Раздел 4. Рабочая документация</p> <p>Рабочая документация, разрабатывается отдельно по каждому объекту, в соответствии с согласованной в установленном порядке проектной документацией, с ГОСТ Р 21.1101-2013 «Основные требования к проектной и рабочей документации» по следующим маркам (в объеме, достаточном для проведения работ по приспособлению объекта):</p> <ol style="list-style-type: none"> 1. Генеральный план 2. Архитектурно-строительные решения (Фасады и интерьеры). 3. Конструкции деревянные (при необходимости).
--	--	---

		<p>4. Конструкции металлические (при необходимости).</p> <p>5. Наружные инженерные сети.</p> <p>6. Инженерные системы (внутренние).</p> <p>7. Технологические решения (при необходимости).</p> <p>8. Мероприятия по обеспечению доступа инвалидов</p> <p><i>Марки основных комплектов рабочей документации согласовать с Государственным заказчиком до начала этапа «Рабочая документация».</i></p> <p><i>В составе рабочей документации предусмотреть:</i></p> <ul style="list-style-type: none"> - ведомости потребности в материалах; - спецификации на инженерное оборудование; - спецификации на оборудование (спецификации оборудования, изделий и материалов, опросные листы и габаритные чертежи, выполняемые в соответствии с данными заводов-изготовителей оборудования).
11.	Требования к инженерным исследованиям и изысканиям	<p>Обследование строительных конструкций проводить в соответствии с Градостроительным кодексом Российской Федерации от 29.12.2004 № 190-ФЗ, Техническим регламентом о безопасности зданий и сооружений от 30.12.2009 № 384-ФЗ, СП 13-102-2003, ГОСТ 31937-2011, РТМ 1652-9-89, ГОСТ Р 55567-2013, СП 47.13330.2016.</p> <p>Материалы и результаты выполненных изыскательских работ оформить в виде отчетной документации о выполнении инженерных изысканий, состоящей из текстовой и графической частей, а также приложений к ней (в текстовой, графической, цифровой и иных формах).</p> <p>Исследования должны проводиться неразрушающими методами. Вскрытия, зондирования, шурфование и др. воздействия должны проводиться в соответствии с программой исследований согласованной в установленном порядке и оформления разрешений в органе охраны.</p> <p>В результате проведенных работ должны быть разработаны рекомендации по дальнейшей эксплуатации объекта.</p> <p>Исполнитель несет ответственность за достоверность, качество и полноту выполненных инженерных изысканий. Этим договором также может быть предусмотрено обеспечение получения указанным физическим или юридическим лицом технических условий.</p>
12.	Требования к проектным решениям по реставрации	<p>При разработке научно-проектной документации учитывать Задание КГИОП по охране объектов культурного наследия и акты технического состояния объектов культурного наследия.</p> <ul style="list-style-type: none"> – проектные решения и указания по реставрации должны соответствовать принятым методикам реставрации памятников культурного наследия и обеспечивать безусловное сохранение особенностей объекта, определяющих его историко-культурную ценность, включая выявленные в результате натурных исследований. – конструктивные решения в максимально возможной степени должны соответствовать принципам обратимости и минимизации внедрений в подлинную материальную структуру объекта культурного наследия. – по элементам подлинной материальной структуры объекта культурного наследия (стены, своды, проемы) допускаются только традиционные типы отделки (штукатурка, обмазка) либо сохранение открытой кладки.

13.	Требования к оборудованию, сетям инженерно-технического обеспечения, содержанию технологических решений	<ul style="list-style-type: none"> – Здания обеспечить всеми необходимыми инженерными системами и оборудованием с учетом современных требований для приспособления под современное использование, в соответствии с ГОСТ Р 55528-2013 (или в соответствии с требованиями п.15, Постановления РФ № 87 от 16.02.2008.при необходимости прохождения ФАУ «Главгосэкспертиза России»). – Подразделы разработать в соответствии с требованиями ТУ. – Исполнитель собственными силами обеспечивает получение технических условий на подключение объекта к инженерным сетям общего пользования у Пользователя (либо по доверенности Пользователя) на 1 этапе при разработке раздела «Предварительные работы». – Исполнитель обосновывает и согласовывает с Государственным заказчиком технические характеристики принятого в проекте оборудования на основании ТУ на подключение объекта к инженерным сетям общего пользования. – При необходимости устройства Индивидуального теплового пункта с узлом учета (применительно к каждому из указанных объектов), место размещения ИТП Исполнитель определяет согласно действующим нормам строительного проектирования по согласованию с Государственным заказчиком. – Выполнить поверочные расчеты инженерных нагрузок: водопотребление и водоотведение, теплоснабжение, электроснабжение.
14.	Основные требования к технологическим решениям	<p>Раздел выполнить (при необходимости) в соответствии с постановлением Правительства РФ №87 от 16.02.2008.</p> <p>Проектом предусмотреть возможность приспособления объектов под современное использование:</p> <p>Объект 1: Является действующим храмом и используется для проведения религиозных мероприятий, осуществления богослужений, других религиозных обрядов и церемоний, в том числе публичных, туристических посещений.</p> <p>Объект 3: Использование в качестве гостиницы для паломников, иконописных мастерских, помещений с производственно-художественными мастерскими монастыря, а также для публичных мероприятий и туристических посещений.</p> <p>Объект 5: Является действующим храмом и используется для проведения религиозный мероприятий, осуществлений богослужений, других религиозных обрядов и церемоний, в том числе публичных мероприятий и туристический посещений.</p> <p>Объект 6: предусмотреть возможность размещения Духовно-просветительского Центра свято-Троицкой Александро-Невской Лавры и производственных мастерских монастыря.</p> <p>Объект 7: Использование в качестве гостиницы для паломников, иконописных мастерских и помещений с производственно-художественными мастерскими, служебных помещений и братской трапезной Свято-Троицкой Александро-Невской Лавры, в том числе публичных, туристических посещений.</p> <p>Объект 8: Использование в качестве служебных помещений паломнического центра Свято-Троицкой Александро-Невской Лавры, помещений церковной лавки монастыря, благотворительной чайной для паломников и епархиальной пекарни Свято-Троицкой Александро-Невской Лавры, в том</p>

		<p>числе публичных, туристических посещений.</p> <p>Объект 9: Использование в качестве иконописных и реставрационных мастерских служебных помещений, детской воскресной школы Свято-Троицкой Александро-Невской Лавры, в том числе для публичных, туристических посещений.</p> <p>Объект 10: Использование для размещения общедоступной библиотеки, музея Свято-Троицкой Александро-Невской Лавры, в том числе для публичных, туристических посещений.</p> <p>Объект 11: Является действующим храмом и используется для проведения религиозных мероприятий, осуществленных богослужений, других религиозных обрядов и церемоний, в том числе публичных мероприятий и туристических посещений.</p> <p>Объект 12: Является действующим храмом и используется для проведения религиозных мероприятий, осуществлений богослужений, других религиозных обрядов и церемоний, в том числе публичных, туристических посещений.</p> <p>Объект 13: Использование в качестве столярных мастерских и помещений с производственно-художественными мастерскими, служебных помещений Свято-Троицкой Александро-Невской Лавры.</p>
15.	Мероприятия по обеспечению пожарной безопасности	<p>Раздел выполнить (при необходимости) в соответствии с постановлением Правительства РФ №87 от 16.02.2008.</p> <p>Разработать рекомендации по эксплуатации здания с учетом выполнения требований по безопасной эвакуации.</p> <p>В соответствии с п. 1 части 1 ст. 6 Технического регламента о требованиях пожарной безопасности» от 22 июля 2008 года № 123-ФЗ выполнить расчет пожарного риска.</p> <p>Разработать и согласовать в установленном порядке специальные технические условия пожарной безопасности.</p>
16.	Требования к обеспечению условий жизнедеятельности маломобильных групп населения.	<p>Раздел выполнить (при необходимости) в соответствии с постановлением Правительства РФ №87 от 16.02.2008.</p> <p>В соответствии с требованиями:</p> <ul style="list-style-type: none"> - СП 59.13330.2016 «Доступность зданий и сооружений для маломобильных групп населения». - СП 138.13330.2012 «Общественные здания и сооружения, доступные маломобильным группам населения. Правила проектирования».
17.	Требования к разработке специальных технических условий (СТУ)	<p>Разработать СТУ (при необходимости) в связи с отсутствием норм проектирования для объектов, являющихся памятниками культурного наследия, с сохранением предметов охраны, внутренних объемно-планировочных решений существующего здания и недостаточностью противопожарных требований нормативных документов по пожарной безопасности для зданий с учетом приспособления объектов.</p> <p>Необходимость разработки согласовать с Государственным заказчиком</p>
18.	Требования к сметной документации	<p>Определение Сметной стоимости выполнить с применением базисно-индексного метода.</p> <p>Локальные сметные расчеты выполнить в базисном уровне цен (01.01.2000г.) по сборникам нормативных баз Федеральных единичных расценок (ФЕР-2020) на общестроительные и реставрационные работы, введенных Приказом Минстроя РФ от 26 декабря 2019 года №871/пр с 31 марта 2020 года.</p> <p>При применении в сметной документации повышающих коэффициентов к нормам оплаты труда рабочих и стоимости машин и механизмов (особые условия труда: стесненность,</p>

		<p>эксплуатируемое здание, аварийность и др.), предоставлять акт с участием проектной организацией, пользователем и уполномоченного органа государственной охраны ОКН.</p> <p>Накладные расходы и сметную прибыль учесть в соответствии с действующими нормативами.</p> <p>Стоимость всех материалов и оборудования принять по ФССЦ-2001, отсутствующие в базисных сборниках материалы представлять по согласованным Государственным заказчиком прайс-листам на основе конъюнктурного анализа (п. 4.25 МДС 81-35.2004).</p> <p>Стоимость в прайс-листах должна быть только в российской валюте – рублях с расшифровкой включенных в стоимость затрат (НДС и транспортные расходы). При отсутствии в прайс-листах расшифровки цены, считается, что в стоимости учтен НДС и транспортные расходы по доставке.</p> <p>Все цены на материалы и оборудование приводить к базисному уровню, расчеты производить в смете. При пересчете стоимости материалов и оборудования в базисный уровень цен применять индексы пересчета Министерства строительства и жилищно-коммунального хозяйства РФ и Министерства культуры к отраслевым сборникам. При определении стоимости материалов по прайс-листам пересчет из текущего в базисный уровень цен производить тем же индексом, который применяется для пересчета данного материала из базисного в текущий уровень.</p> <p>Сводный сметный расчет стоимости составить в 2-х уровнях цен (базовом и текущем) с учетом требуемых дополнительных работ (при необходимости):</p> <p>Налогооблагаемую базу определить в соответствии с изменениями и дополнениями к Налоговому Кодексу РФ.</p> <p>Включить в состав сметной документации пояснительную записку, ведомости объемов строительных и монтажных работ (с подписями исполнителей и ГИПа), а также заверенные копии прайс-листов и коммерческих предложений, на основании которых составлялись локальные сметы.</p>
19.	Общие требования к проектированию	<p>Научно-проектная документация должна быть разработана в соответствии с действующим законодательством в сфере сохранения объектов культурного наследия (памятников истории и культуры) народов Российской Федерации, требованиями:</p> <ol style="list-style-type: none"> 1. Градостроительного кодекса РФ от 29.12.2004 №190-ФЗ. 2. Федерального закона «Об объектах культурного наследия (памятниках истории и культуры) народов Российской Федерации» от 25.06.2002 № 73-ФЗ. 3. Федерального закона «Технический регламент о безопасности зданий и сооружений» от 30.12.2009 № 384-ФЗ. 4. Постановления Правительства РФ от 16.02.2008 № 87 «О составе разделов проектной документации и требованиях к их содержанию» (в части, не противоречащей требованиям государственной охраны объектов культурного наследия). 5. Письма Минкультуры России от 16.10.2015 № 338-01-39-ГП «О Методических рекомендациях по разработке научно-проектной документации на проведение работ по сохранению объектов культурного наследия (памятников истории и культуры) народов Российской Федерации» (утв. Распоряжением Минкультуры России от 09.12.2016 № Р-

		<p>1481).</p> <ol style="list-style-type: none"> 6. СП 47.13330.2016. «Инженерные изыскания для строительства. Основные положения. Актуализированная редакция СНиП 11-02-96» (утв. и введен в действие Приказом Минстроя России от 30.12.2016 № 1033/пр). 7. СП 22.13330.2011. «Основания зданий и сооружений. Актуализированная редакция СНиП 2.02.01-83*» (утв. Приказом Минрегиона РФ от 28.12.2010 № 823). 8. ГОСТ Р 21.1101-2013. «Система проектной документации для строительства. Основные требования к проектной и рабочей документации» (утв. и введен в действие Приказом Росстандарта от 11.06.2013 № 156-ст). 9. ГОСТ 21.110-2013. «Система проектной документации для строительства. Спецификация оборудования, изделий и материалов» (введен в действие Приказом Росстандарта от 17.12.2013 № 2310-ст). 10. ГОСТ 21.501-2018. «Система проектной документации для строительства (СПДС). Правила выполнения рабочей документации архитектурных и конструктивных решений» (введен в действие в действие Приказом Федерального агентства по техническому регулированию и метрологии от 18 декабря 2018 г. № 1121-ст в качестве национального стандарта Российской Федерации с 1 июня 2019 г.). 11. ГОСТ 21.201-2011. «Система проектной документации для строительства. Условные графические изображения элементов зданий, сооружений и конструкций» (введен в действие Приказом Росстандарта от 11.10.2012 № 481-ст). 12. ГОСТ 21.507-81 (СТ СЭВ 4410-83) «Система проектной документации для строительства (СПДС). Интерьеры. Рабочие чертежи» (введен в действие Постановлением Государственного комитета СССР по делам строительства от 2 апреля 1981 г. № 48 от 01.01.82 г.). 13. ГОСТ 31937-2011. «Здания и сооружения. Правила обследования и мониторинга технического состояния» (введен в действие Приказом Росстандарта от 27.12.2012 № 1984-ст). 14. ГОСТ 2.105-95. «Единая система конструкторской документации. Общие требования к текстовым документам» (введен в действие Постановлением Госстандарта РФ от 08.08.1995 № 426) (в действующей редакции). 15. ГОСТ 2.119-2013. «Единая система конструкторской документации. Эскизный проект» (введен в действие Приказом Росстандарта от 26.11.2014 № 1794-ст). 16. ГОСТ Р 55528-2013. «Состав и содержание научно-проектной документации по сохранению объектов культурного наследия. Памятники истории и культуры. Общие требования» (утв. и введен в действие Приказом Росстандарта от 28.08.2013 № 593-ст). 17. ГОСТ Р 55567-2013. «Порядок организации и ведения инженерно-технических исследований на объектах культурного наследия. Памятники истории и культуры. Общие требования» (утв. и введен в действие Приказом Росстандарта от 28.08.2013 № 665-ст). 18. ГОСТ Р 55627-2013. «Археологические изыскания в составе работ по реставрации, консервации, ремонту и
--	--	---

		<p>приспособлению объектов культурного наследия» (утв. и введен в действие Приказом Росстандарта от 09.10.2013 № 1138-ст).</p> <p>19. СП 59.13330.2016 «Доступность зданий и сооружений для маломобильных групп населения»</p> <p>20. ГОСТ Р 56198-2014. «Мониторинг технического состояния объектов культурного наследия. Недвижимые памятники. Общие требования» (утв. и введен в действие Приказом Росстандарта от 30.10.2014 № 1458-ст).</p> <p>21. ГОСТ Р 56200-2014. «Научное руководство и авторский надзор при проведении работ по сохранению объектов культурного наследия. Основные положения» (утв. и введен в действие Приказом Росстандарта от 30.10.2014 № 1460-ст).</p> <p>Применять строительные и отделочные материалы отечественного производства, при необходимости применения импортных материалов обеспечить их согласование с Государственным заказчиком.</p> <p>Научно-проектная документация должна быть разработана в соответствии с требованиями технических регламентов, стандартов Системы проектной документации для строительства (в том числе в части оформления), нормативных правовых документов и документов по стандартизации в сфере сохранения объектов культурного наследия, а также задания на проведение работ по сохранению объектов культурного наследия.</p>
20.	Требования и количество экземпляров документации, передаваемой Государственному заказчику	<p>Исполнитель передает комплект прошитой и сброшюрованной научно-проектной документации в 5-ти экземплярах на бумажном носителе и 1 экземпляр комплекта на электронном носителе в редактируемом и не редактируемом форматах.</p> <p>Редактируемый формат: текстовые приложения (*.doc, *.xls), графические приложения (чертежи, схемы - *.dwg. изображения, иллюстрации - *.pdf, *.jpeg).</p> <p>Не редактируемый формат: одна книга документации размещается в одном файле *.pdf (в цветном варианте, с возможностью копирования текста).</p> <p>Исполнитель передает прошитый и сброшюрованный Акт историко-культурной экспертизы (оригинал, согласованный в органе охраны объектов культурного наследия) на научно-проектную документацию в 2 экземплярах на бумажном носителе и в 1 экземпляре на электронном носителе в формате *.pdf (в цветном варианте, с возможностью копирования текста) с электронной подписью экспертов.</p> <p>Исполнитель передает комплект прошитой и сброшюрованной Сметной документации в 5-ти бумажных экземплярах и на электронном носителе в редактируемом формате (SmetaWIZARD или Гранд-Смета, Excel, pdf), рассчитанная в базовом уровне и с пересчетом в текущую цену.</p> <p>Предусмотреть передачу 1 комплекта научно-проектной документации Пользователю объекта.</p> <p>Исполнитель передает прошитое и сброшюрованное Заключение о достоверности сметной стоимости в 1 экземпляре и на электронном носителе в формате *.pdf (в цветном варианте, с возможностью копирования текста) с электронной подписью экспертов.</p> <p><u>Общие требования:</u> передаваемая научно-проектная документация, акт историко-культурной экспертизы, сметная</p>

		<p>документация и заключение о достоверности сметной стоимости должны быть прошиты и пронумерованы сквозной нумерацией.</p>
21.	Обязательные требования	<p>Проектная организация должна быть членом саморегулируемой организации в области инженерных изысканий и архитектурно-строительного проектирования. Членство в саморегулируемой организации не требуется унитарным предприятиям, государственным и муниципальным учреждениям, юридическим лицам с государственным участием в случаях, которые перечислены в части 4.1 статьи 48, части 2.1 статьи 47 Градостроительного кодекса Российской Федерации.</p> <p>Проектная организация должна иметь действующую лицензию на осуществление деятельности по сохранению объектов культурного наследия (памятников истории и культуры) народов Российской Федерации, выданную соответствующим федеральным лицензирующим органом в соответствии с Постановлением Правительства РФ от 19.04.2012 № 349 (в действующей редакции) «О лицензировании деятельности по сохранению объектов культурного наследия (памятников истории и культуры) народов Российской Федерации».</p> <p>Лицензия должна включать в себя следующие виды работ:</p> <ol style="list-style-type: none"> 1. Разработка проектной документации по консервации, реставрации и воссозданию объектов культурного наследия (памятников истории и культуры) народов Российской Федерации. 2. Разработка проектной документации по ремонту и приспособлению объектов культурного наследия (памятников истории и культуры) народов Российской Федерации. <p>Лицензия должна быть действительна на момент размещения заказа и заключения Государственного контракта (далее – Контракт) и действовать в течение всего срока выполнения работ до момента их сдачи.</p> <p>Проектная организация вправе привлекать к исполнению Контракта субподрядные организации, имеющие соответствующие лицензии и допуски.</p> <p>Сбор необходимых для разработки научно-проектной документации исходных данных и иную разрешительную документацию, получение всех необходимых профессиональных допусков, разрешений, согласований и лицензий, требуемых в соответствии с законодательством РФ и субъекта РФ, осуществляется проектной организацией самостоятельно за свой счет.</p>
22.	Порядок и условия согласования проектной документации	<ol style="list-style-type: none"> 1. Исполнитель согласовывает с Заказчиком научно-проектную документацию. 2. Исполнитель отдельным проектом <i>(при необходимости, с обоснованием принятых решений)</i> разрабатывает «Проект предметов охраны», отдельно по каждому объекту 3. Исполнитель получает положительное заключение акта государственной историко-культурной экспертизы научно-проектной документации. 4. Исполнитель согласовывает научно-проектную документацию с органом охраны памятников истории и культуры в соответствии с Приказом Минкультуры России от 05.06.2015 г. № 1749. 5. В случае, если предполагаемые к проведению виды работ в научно-проектной документации оказывают влияние на

		конструктивные и другие характеристики надежности и безопасности данного объекта культурного наследия, научно-проектная документация и результаты инженерных изысканий подлежат государственной экспертизе ФАУ «Главгосэкспертиза России».
23.	Порядок и условия согласования сметной документации	1. Согласовать разработанную сметную документацию с Государственным заказчиком. 2. Получить положительного заключения о достоверности сметной стоимости <i>(в том числе сметы-калькуляции на разработку научно-проектной документации)</i> в ФАУ «Главгосэкспертиза России» в установленном порядке.
24.	Цена Государственного контракта	405 624 649 (Четыреста пять миллионов шестьсот двадцать четыре тысячи шестьсот сорок девять) рублей 58 копеек
25.	Сроки выполнения работ.	Начало – с даты заключения Государственного контракта. Окончание – 25 ноября 2021 г.

Государственный заказчик:

Директор ФГКУ «СЗД»
А.М.Новицкий

Подрядчик:

Исполняющий обязанности
директора ФГУП ЦНРПМ
А.А.Вавилин

Приложение № 3
к Государственному контракту
№ 0345100000920000035
от «_____» _____ 2020 г.

График исполнения Контракта

на разработку проектной документации по сохранению объекта культурного наследия федерального значения «Александро-Невская Лавра», XVIII-XX вв. (г. Санкт-Петербург, набережная реки Монастырки, дом 1)

№ п/п	Этап работ	Содержание работ в соответствии с Техническим заданием (Приложение № 2 к Контракту)	Дата начала выполнения работ	Дата окончания выполнения работ
1	Этап I, II	Инженерные изыскания, предварительные работы, КНИ, проектная документация, Главгосэкспертиза		
2	Этап III	Рабочая документация		

Государственный заказчик:

Директор ФГКУ «СЗД»
А.М.Новицкий

Подрядчик:

Исполняющий обязанности
директора ФГУП ЦНРПМ
А.А.Вавилин

Приложение № 4
к Государственному контракту
№ 0345100000920000035
от «_____» _____ 2020 г.

СМЕТА

на разработку проектной документации по сохранению объекта культурного наследия федерального значения «Александро-Невская Лавра», XVIII-XX вв. (г. Санкт-Петербург, набережная реки Монастырки, дом 1)

Наименование строительства и стадии проектирования

Разработка проектной документации по сохранению объекта культурного наследия федерального значения «Александро-Невская Лавра», XVIII-XX вв. (г. Санкт-Петербург, набережная реки Монастырки, дом 1)

В ценах 1 кв. 2020г. Письмо Министра России от 19.02.2020 №5414-ИФ/09

№ пп	Перечень выполняемых работ	Ссылка на № сметы	Полная стоимость работ, руб.		
			изыскательских	проектных	Всего без НДС
1	2		3	4	6
1	Разработка проектной документации по сохранению объекта « Собор Троицкий с двумя соединительными флигелями », 1776-1790гг., входящего в состав объекта культурного наследия федерального значения «Александро-Невская Лавра», XVIII-XX вв., расположенный по адресу: г. Санкт-Петербург, набережная реки Монастырки, дом 1, литера А	Объектная смета №1	913 988,76	61 294 684,27	62 208 673,03
2	Разработка проектной документации по сохранению объекта « Корпус Духовской », 1717-1725гг., 1820-1822 гг., входящего в состав объекта культурного наследия федерального значения «Александро-Невская Лавра», XVIII-XX вв., расположенный по адресу: г. Санкт-Петербург, набережная реки Монастырки дом 1, литера Д	Объектная смета №2	1 229 031,48	43 898 102,57	45 127 134,05
3	Разработка проектной документации по сохранению объекта « Церковь святого князя Феодора Новгородского », 1741-1750гг., 1755-1761 гг., входящего в состав объекта культурного наследия федерального значения «Александро-Невская Лавра», XVIII-XX вв. расположенный по адресу: г. Санкт-Петербург, набережная реки Монастырки дом 1, литера Е	Объектная смета №3	468 434,92	28 679 738,58	29 148 173,50
4	Разработка проектной документации по сохранению объекта « Церковь преподобного Исидора Пелусиота », 1890-1891гг., , входящего в состав объекта культурного наследия федерального значения «Александро-Невская Лавра», XVIII-XX вв.	Объектная смета №4	552 945,64	17 347 451,28	17 900 396,92

	расположенный по адресу: г. Санкт-Петербург, набережная реки Монастырки дом 1, литера Е1				
5	Разработка проектной документации по сохранению объекта « Корпус Федоровский », 1725-1730гг., 1741-1751гг., 1961-1962гг., , входящего в состав объекта культурного наследия федерального значения «Алекса́ндро-Невская Ла́вра», XVIII-XX вв. расположенный по адресу: г. Санкт-Петербург, набережная реки Монастырки дом 1, литера В	Объектная смета №5	1 200 528,12	43 807 204,77	45 007 732,89
6	Разработка проектной документации по сохранению объекта « Корпус Просфорный с северными воротами главного двора », 1740-1750 гг.(проект), 1761-1771гг. (строительство), 1840 г., входящего в состав объекта культурного наследия федерального значения «Алекса́ндро-Невская Ла́вра», XVIII-XX вв. расположенный по адресу: г. Санкт-Петербург, набережная реки Монастырки дом 1, литера Г	Объектная смета №6	528 529,00	25 563 296,47	26 091 825,47
7	Разработка проектной документации по сохранению объекта « Корпус Семинарский с южными воротами главного двора », 1740-1750 гг. (проект), 1756-1764 гг. (строительство), 19581962гг. (реконструкция), входящего в состав объекта культурного наследия федерального значения «Алекса́ндро-Невская Ла́вра», XVIII-XX вв. расположенный по адресу: г. Санкт-Петербург, набережная реки Монастырки дом 1, литера Г1,2	Объектная смета №7	637 456,36	26 488 962,60	27 126 418,96
8	Разработка проектной документации по сохранению объекта « Ризница, библиотека и архив », 1904-1910 гг., входящего в состав объекта культурного наследия федерального значения «Алекса́ндро-Невская Ла́вра», XVIII-XX вв. расположенный по адресу: г. Санкт-Петербург, набережная реки Монастырки дом 1, литера Ц	Объектная смета №8	721 967,08	27 420 713,58	28 142 680,66
9	Разработка проектной документации по сохранению объекта « Церковь святителя Николая », 1868-1871гг., входящего в состав объекта культурного наследия федерального значения «Алекса́ндро-Невская Ла́вра», XVIII-XX вв. расположенный по адресу: г. Санкт-Петербург, набережная реки Монастырки дом 1, литера Б	Объектная смета №9	552 945,64	17 450 609,06	18 003 554,70

10	Разработка проектной документации по сохранению объекта « Церковь Всех Скорбящих Радости (надвратная) », 1784-1786 гг., входящего в состав объекта культурного наследия федерального значения «Александро-Невская Лавра», XVIII-XX вв. расположенный по адресу: г. Санкт-Петербург, набережная реки Монастырки дом 1, литера Ж	Объектная смета №10	468 434,92	18 241 741,66	18 710 176,58
11	Разработка проектной документации по сохранению объекта культурного наследия регионального значения « Хлебные амбары Александро-Невской Лавры (5 корпусов) », расположенный по адресу: г. Санкт-Петербург, набережная Обводного канала, дом 5 литер А	Объектная смета №11	660 147,88	18 492 079,42	19 152 227,30
12	Разработка проектной документации по сохранению объекта культурного наследия регионального значения « Хлебные амбары Александро-Невской Лавры (5 корпусов) », расположенный по адресу: г. Санкт-Петербург, набережная Обводного канала, дом 5 литер Б	Объектная смета №12	660 147,88	16 280 158,42	16 940 306,30
13	Разработка проектной документации по сохранению объекта культурного наследия регионального значения « Хлебные амбары Александро-Невской Лавры (5 корпусов) », расположенный по адресу: г. Санкт-Петербург, набережная Обводного канала, дом 5 литер В	Объектная смета №13	660 147,88	16 190 371,07	16 850 518,95
14	Разработка проектной документации по сохранению объекта культурного наследия федерального значения «Александро-Невская Лавра», XVIII-XX вв. расположенный по адресу: г. Санкт-Петербург, набережная реки Монастырки, дом 1. Схема планировочной организации земельного участка.	Объектная смета №14	0,00	1 338 177,60	1 338 177,60
15	Разработка проектной документации по сохранению объекта культурного наследия федерального значения «Александро-Невская Лавра», XVIII-XX вв., расположенный по адресу: г. Санкт-Петербург, набережная реки Монастырки, дом 1. Наружные инженерные сети.	Объектная смета №15	0,00	12 612 417,60	12 612 417,60
16	Разработка проектной документации по сохранению объекта культурного наследия федерального значения «Александро-Невская Лавра», XVIII-XX вв., расположенный по адресу: г. Санкт-Петербург, набережная реки Монастырки, дом 1. Инженерные изыскания (геология, геодезия, экология, гидрометеорология, геофизика)	Объектная смета №16	13 929 313,75	0,00	13 929 313,75
17	Затраты на прохождение Главгосэкспертизы по объекту	Смета №17	0,00	6 112 434,43	6 112 434,43
18	Итого по сводной смете		23 184 019,31	381 218 143,38	404 402 162,69

19	НДС 20% от п.17		0,00	1 222 486,89	1 222 486,89
20	Всего по сводной смете		23 184 019,31	382 440 630,27	405 624 649,58
	в том числе по I и II этапам: инженерные изыскания, предварительные работы, КНИ, проектная документация, Главгосэкспертиза		23 184 019,31	268 203 804,79	291 387 824,10
	в том числе по III этапу: рабочая документация		0,00	114 236 825,48	114 236 825,48

Всего по сводной смете (руб.):

405 624 649,58 (Четыреста пять миллионов шестьсот двадцать четыре тысячи шестьсот сорок девять рублей 58 коп.)

Государственный заказчик:

Директор ФГКУ «СЗД»
А.М.Новицкий

Подрядчик:

Исполняющий обязанности
директора ФГУП ЦНРПМ
А.А.Вавилин

Приложение № 5
к Государственному контракту
№ 0345100000920000035
от «___» _____ 2020 г.
ФОРМА

**Промежуточный акт № _____
о выполнении обязательств по Контракту от «___» _____ 20__ г. № _____**

«___» _____ 202__ г.

Мы, нижеподписавшиеся, представитель Государственного заказчика, (*должность, ФИО полностью*) и представитель Подрядчика, (*должность, наименование организации, ФИО полностью*) составили настоящий акт о нижеследующем:

1. В соответствии с Контрактом № _____ от «___» _____ (далее «Контракт») Подрядчик выполнил обязательства по выполнению Работ по объекту: _____, а именно: Стадия, вид, раздел Работ по Контракту.

2. Документация удовлетворяет условиям Контракта, в надлежащем порядке оформлена и передана Государственному заказчику по акту (актам) приема-передачи документации № _____ от _____ 20__ г.

3. Стоимость выполненных Подрядчиком работ по Контракту составляет *цифрами (прописью) рублей 00 копеек* (НДС не облагается на основании Налогового кодекса Российской Федерации ч.П, ст.149, п.2, п/п15).

**расчеты со штрафами*

В соответствие с п. _____ ст. 8 Контракта сумма неустойки (штрафа, пени) и (или) убытков, подлежащих к взысканию, составляет: *цифрами (прописью) рублей ___ копеек*.

Основание: _____

Порядок расчета: _____

Итого сумма, подлежащая оплате Подрядчику по Контракту: *цифрами (прописью) рублей _____ копеек* (НДС не облагается на основании Налогового кодекса Российской Федерации ч.П, ст.149, п.2, пп. 15).

Акт составлен в двух экземплярах, один экземпляр для Подрядчика, один – для Государственного заказчика. Каждый экземпляр имеет равную юридическую силу.

От Государственного заказчика:
Должность,
Федерального государственного казенного
учреждения «Северо-Западная Дирекция по
строительству, реконструкции и реставрации»
(ФГКУ «СЗД»)

От Подрядчика:
Должность,
Наименование организации

М.П. _____ (ФИО)

М.П. _____ (ФИО)

Приложение № 6
к Государственному контракту
№ 0345100000920000035
от «___» _____ 2020г.

ФОРМА

**Акт
о выполнении обязательств по Контракту от «___» _____ 20__ г. № _____**

«___» _____ 20__ г.

Мы, нижеподписавшиеся, представитель Государственного заказчика, (*должность, ФИО полностью*) и представитель Подрядчика, (*должность, наименование организации, ФИО полностью*) составили настоящий акт о нижеследующем:

1. В соответствии с Контрактом № _____ от «___» _____ (далее «Контракт») Подрядчик выполнил обязательства по выполнению Работ по объекту: _____, а именно: Стадия, вид, раздел Работ по Контракту.

2. Документация удовлетворяет условиям Контракта, в надлежащем порядке оформлена и передана Государственному заказчику по акту (актам) приема-передачи документации № _____ от _____ 20__ г.

3. Стоимость выполненных Подрядчиком работ по Контракту составляет *цифрами (прописью) рублей 00 копеек* (НДС не облагается на основании Налогового кодекса Российской Федерации ч.II, ст.149, п.2, п/п15).

**расчеты со штрафами*

В соответствие с п. _____ ст. 8 Контракта сумма неустойки (штрафа, пени) и (или) убытков, подлежащих к взысканию, составляет: *цифрами (прописью) рублей ___ копеек*.

Основание: _____

Порядок расчета: _____

Итого сумма, подлежащая оплате Подрядчику по Контракту: *цифрами (прописью) рублей _____ копеек* (НДС не облагается на основании Налогового кодекса Российской Федерации ч.II, ст.149, п.2, пп. 15).

Акт составлен в двух экземплярах, один экземпляр для Подрядчика, один – для Государственного заказчика. Каждый экземпляр имеет равную юридическую силу.

Государственный заказчик:

Подрядчик:

_____ / ФИО /

_____ / ФИО /

Приложение № 7
к Государственному контракту
№ 0345100000920000035
от «___» _____ 2020 г.

ФОРМА

**АКТ
ПРИЕМА-ПЕРЕДАЧИ ДОКУМЕНТАЦИИ**

«___» _____ 201__ г.

Подрядчик: _____

передает _____ (количество прописью) экземпляров _____ (на бумажном носителе/электронном носителе) по Контракту от _____ № _____ по объекту:

Государственному заказчику: Федеральному государственному казенному учреждению «Северо-Западная Дирекция по строительству, реконструкции и реставрации»

№ п/п	Наименование документа (дела)	Кол-во листов (дел, рулонов, микрофильмов)	Вид документов (подлинник, копия)	Примечание
1	2	3	4	5

Всего в акт включено ____ (_____) документов в ____ (____) экземпляре.

Государственный заказчик:

Подрядчик:

_____/ ФИО /

_____/ ФИО /

Приложение № 8
к Государственному контракту
№ 034510000092000005
от «_____» _____ 2020 г.

ФОРМА

**Еженедельный отчет о выполнении работ
СОСТАВ ПРОЕКТНОЙ ДОКУМЕНТАЦИИ**

Обозначение	Состав проектной документации	Выполнение (%)

От Подрядчика:

_____ / ФИО /

Приложение № 9
к Государственному контракту
№ 0345100000920000035
от «_____» _____ 2020 г.

АКТ

определения влияния предполагаемых к проведению видов работ на конструктивные и другие характеристики надежности и безопасности объекта культурного наследия (памятника истории и культуры) народов Российской Федерации

«_____» _____ 20__ г.

Мы, _____ нижеподписавшиеся, _____ представители _____ проектной организации _____

Лицензия на осуществление деятельности по сохранению объектов культурного наследия (памятников истории и культуры) народов Российской Федерации _____

составили настоящий акт на предмет определения влияния предполагаемых к проведению видов работ на конструктивные и другие характеристики надежности и безопасности объекта культурного наследия (памятника истории и культуры) народов Российской Федерации:

(Историко-культурное значение и наименование объекта культурного наследия)

по адресу:

:

(Республика, область, район)

(город)

улица _____ д. _____ корп. _____ офис _____

В результате осмотра объекта культурного наследия установлено:

1. Общее состояние памятника:

(дается краткая характеристика объекта культурного наследия в целом, справка о датах и истории его сооружения).

2. Состояние внешних архитектурных и конструктивных элементов памятника:

а) Общее состояние:

б) Фундаменты (материал, конструкция, состояние, связи):

--

в) Цоколи и отмостки около них:

--

г) Стены наружные (материал, конструкция, состояние, связи):

--

д) Крыша (стропила, обрешетка, кровля, водосточные желоба и трубы):

--

е) Главы, шатры, их конструкция и покрытие:

--

ж) Внешнее декоративное убранство (облицовка, окраска, разные украшения, карнизы, колонны, пилястры, лепнина, скульптура, живопись на фасадах):

--

3. Состояние внутренних архитектурных, конструктивных и декоративных элементов памятника:

а) Общее состояние:

--

б) Перекрытия (сводчатые, плоские):

--

в) Полы:

--

г) Стены внутренние (материал, конструкция, состояние, связи):

--

д) Столбы, колонны:

--

е) Дверные и оконные проемы и их заполнение:

--

ж) Лестницы и крыльца:

--

з) Лепные, скульптурные и прочие декоративные украшения:

--

4. Живопись (монументальная, станковая, материал):

--

5. Виды работ, предполагаемые к выполнению на объекте культурного наследия

--

II. Выводы:

Предполагаемые к выполнению указанные виды работ **оказывают/не оказывают** (*лишнее исключить*) влияние на конструктивные и других характеристики надежности и безопасности данного объекта культурного наследия (памятника истории и культуры) народов Российской Федерации.

III. Подписи сторон:

Представители проектной
организации:

Руководитель организации

(Подпись)

(Ф.И.О. полностью)

Главный архитектор проекта

(Подпись)

(Ф.И.О. полностью)

Главный инженер проекта

(Подпись)

(Ф.И.О. полностью)

Место печати

Приложение № 10
к Государственному контракту
№ 0345100000920000035
от «_____» _____ 2020 г.

**Задание на проведение работ по сохранению объекта культурного наследия
(Прилагается отдельным документом)**

Приложение № 11
к Государственному контракту
№ 0345100000920000035
от « ____ » _____ 2020 г.

ФОРМА

Ведомость объемов работ

№ п/п	№ в ЛСР	Наименование работ	Ед. изм.	Кол-во	Ссылка на чертежи, спецификации	Формула расчета, расчет объемов работ и расхода материалов
1	2	3	4	5	6	7
1						
2						
3						
4						
5						
...						

Государственный заказчик:

_____ (ФИО)
М.П.

Подрядчик:

_____ (ФИО)
М.П.

Приложение № 12
к Государственному контракту
№ 0345100000920000035
от « ____ » _____ 2020 г.

ФОРМА**Дефектная ведомость**

№ п/п	Местоположение элемента	Наименование элемента, материал	Условное обозначение элемента (эскиз утраченного элемента)	Площадь м ² , кол-во шт.	Вид дефекта, характеристики	Реставрационные мероприятия	Объем к реставрации
1	2	3	4	5	6	7	
1							
2							
3							
4							
5							
...							

Государственный заказчик:

_____ (ФИО)
М.П.

Подрядчик:

_____ (ФИО)
М.П.



Вавилин А. А.

Организация: ФГУП ЦНРПМ

Дата создания: 17.07.2020 17:38 (МСК)

Сертификат: 499548162977306250774859022018150275722

Выдан: НП "МОСГОРУСЛУГА"

Период действия сертификата: 22.05.2020 - 22.05.2021

Для проверки электронной подписи перейдите на электронную торговую площадку по ссылке [электронная площадка](#)

[Показать электронную подпись](#)



Новицкий А. М.

Организация: "ФЕДЕРАЛЬНОЕ ГОСУДАРСТВЕННОЕ КАЗЕННОЕ УЧРЕЖДЕНИЕ
"СЕВЕРО-ЗАПАДНАЯ ДИРЕКЦИЯ ПО СТРОИТЕЛЬСТВУ"

Дата создания: 17.07.2020 17:44 (МСК)

Сертификат: 247292759105161186656081215437194475728637437213

Выдан: Федеральное казначейство

Период действия сертификата: 16.04.2020 - 16.07.2021

[Показать электронную подпись](#)

ЗАКРЫТЬ

Лицензия

Министерство культуры
Российской Федерации

ЛИЦЕНЗИЯ

№ МКРФ 05172 от 20 августа 2018 г.

На осуществление деятельности по сохранению объектов культурного наследия (памятников истории и культуры) народов Российской Федерации

(указывается конкретный вид лицензируемой деятельности)

Виды работ, выполняемых в составе лицензируемого вида деятельности, в соответствии с частью 2 статьи 12 Федерального закона «О лицензировании отдельных видов деятельности»:

согласно приложению № 1 к лицензии

(указываются в соответствии с перечнем работ, установленным положением о лицензировании соответствующего вида деятельности)

Настоящая лицензия предоставлена:

Обществу с ограниченной ответственностью «СтройПроект»

ООО «СтройПроект»

(указывается полное и (в случае, если имеется), сокращенное наименование (в том числе фирменное наименование), организационно-правовая форма юридического лица (фамилия, имя и (в случае, если имеется) отчество индивидуального предпринимателя, данные документа, удостоверяющего его личность)

Основной государственный регистрационный номер юридического лица (индивидуального предпринимателя) (ОГРН) **1177746392416**

Идентификационный номер налогоплательщика (ИНН) **7743204688**

007632

Адрес места нахождения и места осуществления лицензируемого вида деятельности:
125080, г. Москва, Волоколамское ш., д. 1, стр. 1, Э.5, пом. VI, к. 30Б, оф. 77

(указываются адрес места нахождения (место жительства – для индивидуального предпринимателя), и адрес мест осуществления работ (услуг), выполняемых (оказываемых) в составе лицензируемого вида деятельности)

Настоящая лицензия предоставлена на срок бессрочно

Настоящая лицензия предоставлена на основании решения лицензирующего органа – приказа: №1492 от 20 августа 2018 г.

Настоящая лицензия переоформлена на основании решения лицензирующего органа – приказа: №312 от 19 марта 2019 г.

Настоящая лицензия имеет 1 приложение, являющееся ее неотъемлемой частью на 1 листе.

Заместитель Министра
(должность уполномоченного лица)

М.П.



(подпись уполномоченного лица)

С.Г.Обрывалин
(ф.и.о. уполномоченного лица)

