

## Акт

**по результатам государственной историко-культурной экспертизы проектной документации на проведение работ по сохранению объекта культурного наследия федерального значения «Казармы (Трехэскадронный корпус)» по адресу: г. Санкт-Петербург, Конногвардейский бульвар, дом 4, литера А, входящего в состав объекта культурного наследия федерального значения «Манеж и казармы Конногвардейского полка» по адресу: г. Санкт-Петербург, Исаакиевская площадь, дом 1/2, литера А, Конногвардейский бульвар, дом 4, литера А: «Проект реставрации и ремонта фасадов трехэтажного корпуса и фасада одноэтажного корпуса со стороны двора объекта культурного наследия федерального значения «Казармы (Трехэскадронный корпус)», входящего в состав объекта культурного наследия федерального значения «Манеж и казармы Конногвардейского полка», расположенного по адресу: г. Санкт-Петербург, Конногвардейский бул. д. 4», шифр: 78-10-4573, разработанной ООО «ЦИИВС» в 2024 году**

г. Санкт-Петербург

«19» октября 2024 года

### 1. Дата начала и дата окончания проведения экспертизы:

Настоящая государственная историко-культурная экспертиза проведена в период с 03 сентября 2024 года по 19 октября 2024 года (приложение № 13 – протоколы заседаний экспертной комиссии).

### 2. Место проведения экспертизы:

г. Санкт-Петербург.

### 3. Заказчик экспертизы:

Общество с ограниченной ответственностью «Центр Инженерных Изысканий в Строительстве» (ООО «ЦИИВС»), ИНН: 7802284381, юридический адрес: г. Санкт-Петербург, вн.тер.г. муниципальный округ Финляндский округ, ул. Чугунная, д. 14, литера З, помещ. 33-Н, ком. 427, п.м. 3.

### 4. Сведения об экспертах:

#### *Председатель экспертной комиссии:*

ФИО	Скрягина Елена Вячеславовна
Образование	Высшее – Алтайский государственный технический университет им. И.И. Ползунова (АлтГТУ)
Специальность	Архитектор
Стаж работы	21 год
Место работы и должность	ИП Скрягина Е.В.
Реквизиты решения уполномоченного органа по аттестации экспертов на	Приказ об аттестации Минкультуры России от 29.03.2023 № 776. Профиль экспертной деятельности (объекты экспертизы):

проведение экспертизы с указанием объектов экспертизы)	<p>- выявленные объекты культурного наследия в целях обоснования целесообразности включения данных объектов в реестр;</p> <p>- документы, обосновывающие включение объектов культурного наследия в реестр;</p> <p>- документация или разделы документации, обосновывающие меры по обеспечению сохранности объекта культурного наследия, включенного в реестр, выявленного объекта культурного наследия либо объекта, обладающего признаками объекта культурного наследия, при проведении земляных, мелиоративных, хозяйственных работ, указанных в статье 30 Федерального закона работ по использованию лесов и иных работ в границах территории объекта культурного наследия либо на земельном участке, непосредственно связанном с земельным участком в границах территории объекта культурного наследия;</p> <p>- проектная документация на проведение работ по сохранению объектов культурного наследия.</p>
--	--

***Ответственный секретарь экспертной комиссии:***

ФИО	Болотина Мария Васильевна
Образование	Высшее – Санкт-Петербургский государственный архитектурно – строительный университет (СПбГАСУ)
Специальность	Архитектор-реставратор
Стаж работы	17 лет
Место работы и должность	ООО «АРХИТЕКТУРНАЯ МАСТЕРСКАЯ АБ», главный архитектор
Реквизиты решения уполномоченного органа по аттестации экспертов на проведение экспертизы с указанием объектов экспертизы)	<p>Приказ об аттестации Минкультуры России от 26.01.2023 № 179.</p> <p>Профиль экспертной деятельности (объекты экспертизы):</p> <p>- проектная документация на проведение работ по сохранению объектов культурного наследия.</p>

***Член экспертной комиссии:***

ФИО	Лавриновский Максим Семенович
Образование	Высшее – Санкт-Петербургский государственный Университет водных коммуникаций (СПбГУВК)
Специальность	Инженер-гидротехник с правом производства общестроительных работ
Ученная степень	Кандидат технических наук



Стаж работы	25 лет
Место работы и должность	ООО «Ремесленник», главный инженер проекта
Реквизиты решения уполномоченного органа по аттестации экспертов на проведение экспертизы с указанием объектов экспертизы)	Приказ об аттестации Минкультуры России от 20.07.2023 № 2176. Профиль экспертной деятельности (объекты экспертизы): - проектная документация на проведение работ по сохранению объектов культурного наследия; - документация или разделы документации, обосновывающие меры по обеспечению сохранности объекта культурного наследия, включенного в реестр, выявленного объекта культурного наследия либо объекта, обладающего признаками объекта культурного наследия, при проведении земляных, мелиоративных, хозяйственных работ, указанных в статье 30 Федерального закона № 73-ФЗ работ по использованию лесов и иных работ в границах территории объекта культурного наследия либо на земельном участке, непосредственно связанном с земельным участком в границах территории объекта культурного наследия

**5. Информация о том, что в соответствии с законодательством Российской Федерации эксперт (эксперты) несет ответственность за достоверность сведений, изложенных в заключении:**

Настоящая государственная историко-культурная экспертиза проведена в соответствии со статьями 28, 29, 30, 31, 32 Федерального закона от 25.06.2002 № 73-ФЗ «Об объектах культурного наследия (памятниках истории и культуры) народов Российской Федерации» и Положением о государственной историко-культурной экспертизе, утвержденным постановлением Правительства Российской Федерации от 25.04.2024 № 530.

Настоящим подтверждаем, что мы предупреждены об ответственности за достоверность сведений, изложенных в заключении экспертизы, в соответствии с законодательством Российской Федерации, содержание которого нам известно и понятно.

Председатель экспертной  
комиссии

Скрягина Е.В.

*(подписано усиленной электронной  
подписью)*

Ответственный секретарь  
экспертной комиссии

Болотина М.В.

*(подписано усиленной электронной  
подписью)*

Член экспертной комиссии

Лавриновский М.С

*(подписано усиленной электронной  
подписью)*

## **6. Цели и объекты экспертизы:**

### **6.1. Цели экспертизы:**

Определение соответствия проектной документации на проведение работ по сохранению объекта культурного наследия федерального значения «Казармы (Трехэскадронный корпус)» по адресу: г. Санкт-Петербург, Конногвардейский бульвар, дом 4, литера А, входящего в состав объекта культурного наследия федерального значения «Манеж и казармы Конногвардейского полка» по адресу: г. Санкт-Петербург, Исаакиевская площадь, дом 1/2, литера А, Конногвардейский бульвар, дом 4, литера А: «Проект реставрации и ремонта фасадов трехэтажного корпуса и фасада одноэтажного корпуса со стороны двора объекта культурного наследия федерального значения «Казармы (Трехэскадронный корпус)», входящего в состав объекта культурного наследия федерального значения «Манеж и казармы Конногвардейского полка», расположенного по адресу: г. Санкт-Петербург, Конногвардейский бул. д. 4», шифр: 78-10-4573, разработанной ООО «ЦИИВС» в 2024 году, в составе согласно пункту 6.2 настоящего Акта, требованиям законодательства Российской Федерации в области государственной охраны объектов культурного наследия.

### **6.2. Объекты экспертизы:**

Проектная документация на проведение работ по сохранению объекта культурного наследия федерального значения «Казармы (Трехэскадронный корпус)» по адресу: г. Санкт-Петербург, Конногвардейский бульвар, дом 4, литера А, входящего в состав объекта культурного наследия федерального значения «Манеж и казармы Конногвардейского полка» по адресу: г. Санкт-Петербург, Исаакиевская площадь, дом 1/2, литера А, Конногвардейский бульвар, дом 4, литера А: «Проект реставрации и ремонта фасадов трехэтажного корпуса и фасада одноэтажного корпуса со стороны двора объекта культурного наследия федерального значения «Казармы (Трехэскадронный корпус)», входящего в состав объекта культурного наследия федерального значения «Манеж и казармы Конногвардейского полка», расположенного по адресу: г. Санкт-Петербург, Конногвардейский бул. д. 4», шифр: 78-10-4573, разработанная ООО «ЦИИВС» в 2024 году, в составе:

№ тома	Обозначение	Наименование
<b>Раздел 1. Предварительные работы</b>		

1	78-10-4573 - ПР	Часть 1. Исходно-разрешительная документация
1	78-10-4573 - ПР	Часть 2. Предварительные исследования
1	78-10-4573 - ФФ	Часть 3. Фотофиксация объекта культурного наследия (до начала работ)
<b>Раздел 2. Комплексные научные исследования</b>		
2	78-10-4573 - КНИ	Часть 1. Историко-архивные и библиографические исследования
2	78-10-4573 - КНИ	Часть 2. Историко-архитектурные натурные исследования. Обмерные чертежи
3	78-10-4573 - КНИ	Часть 3. Инженерно-технические исследования
4	78-10-4573 - КНИ	Часть 4. Инженерные химико-технологические исследования по строительным и отделочным материалам
4	78-10-4573 - КНИ	Часть 5. Технологические рекомендации по реставрации
<b>Раздел 3. Проектная документация</b>		
6	78-10-4573 - ПЗ	Пояснительная записка
6	78-10-4573 - АР	Архитектурные решения
6	78-10-4573 - КР	Конструктивные решения
6	78-10-4573 - ЭН	Сети инженерно-технического обеспечения
7	78-10-4573 - ПОР	Проект организации работ

#### **7. Перечень документов, представленных заказчиком или полученных экспертом самостоятельно:**

- проектная документация на проведение работ по сохранению объекта культурного наследия федерального значения «Казармы (Трехэскадронный корпус)» по адресу: г. Санкт-Петербург, Конногвардейский бульвар, дом 4, литера А, входящего в состав объекта культурного наследия федерального значения «Манеж и казармы Конногвардейского полка» по адресу: г. Санкт-Петербург, Исаакиевская площадь, дом 1/2, литера А, Конногвардейский бульвар, дом 4, литера А: «Проект реставрации и ремонта фасадов трехэтажного корпуса и фасада одноэтажного корпуса со стороны двора объекта культурного наследия федерального значения «Казармы (Трехэскадронный корпус)», входящего в состав объекта культурного наследия федерального значения «Манеж и казармы Конногвардейского полка», расположенного по адресу: г. Санкт-Петербург, Конногвардейский бул. д. 4», шифр: 78-10-4573, разработанная ООО «ЦИИВС» в 2024 году, в составе указанном в пункте 6.2. настоящего Акта;

- извлечение из постановления Правительства Российской Федерации от 10.07.2001 № 527 «О перечне объектов культурного наследия федерального (общероссийского) значения, находящихся в Санкт-Петербурге» (приложение № 2);

- копия распоряжения КГИОП от 11.10.2011 № 10-641 «Об утверждении границ и режима использования территории объекта культурного наследия федерального значения «Манеж и казармы Конногвардейского полка» (приложение № 3);

- копия распоряжения КГИОП от 22.01.2013 № 10-12 «Об определении

предмета охраны здания «Казармы (трехэскадронный корпус)», входящего в состав объекта культурного наследия федерального значения «Манеж и казармы Конногвардейского полка» (приложение № 4);

- копия распоряжения КГИОП от 17.09.2021 № 07-19-469/21 «Об утверждении охранного обязательства собственника или иного законного владельца объекта культурного наследия федерального значения «Казармы (Трехэскадронный корпус)», включенного в единый государственный реестр объектов культурного наследия (памятников истории и культуры) народов Российской Федерации» (приложение № 5);

- копия паспорта объекта культурного наследия федерального значения «Казармы (Трехэскадронный корпус)» от 29.05.2023 г. (приложение № 6);

- копия технического паспорта нежилое здание по адресу: Санкт-Петербург, Конногвардейский бульвар, дом 4, литера А, составленного филиалом ГУ «ГУИОН» - ПИБ Адмиралтейского района 07.04.2004 г. (приложение № 7);

- копии поэтажных планов здания по адресу: Санкт-Петербург, Конногвардейский бульвар, дом 4, литера А, составленных ОАО «Региональное управление геодезии и кадастра» по состоянию на 04.10.2018 г. (приложение № 7);

- выписки из Единого государственного реестра недвижимости от 11.06.2024 № КУВИ-001/2024-157516886, от 11.06.2024 № КУВИ-001/2024-157516003 (приложение № 8);

- копия задания на проведение работ по сохранению объекта культурного наследия от 30.08.2023 № 01-21-2515/23-0-1 (приложение № 9).

- копия акта технического состояния объекта культурного наследия от 10.05.2024 г. (приложение № 10).

## **8. Сведения об обстоятельствах, повлиявших на процесс проведения и результаты экспертизы:**

Сведения об обстоятельствах, повлиявших на процесс проведения и результаты экспертизы, отсутствуют.

## **9. Сведения о проведенных исследованиях с указанием примененных методов, объема и характера выполненных работ и их результатов:**

Настоящая экспертиза проведена в соответствии с Федеральным законом от 25.06.2002 № 73-ФЗ «Об объектах культурного наследия (памятниках истории и культуры) народов Российской Федерации», Положением о государственной историко-культурной экспертизе, утвержденным постановлением Правительства Российской Федерации от 25.04.2024 № 530, Законом Санкт-Петербурга от 12.07.2007 № 333-64 «Об охране объектов культурного наследия в Санкт-Петербурге».

В рамках настоящей экспертизы экспертами были проведены следующие исследования:

- изучение и анализ материалов и проектной документации, представленных заказчиком или полученных экспертом самостоятельно

(пункт 7 настоящего Акта);

- историко-архивные и библиографические исследования в полном объеме, необходимом для принятия экспертной комиссией соответствующих решений, с целью выявления материалов, содержащих сведения по истории застройки участка, включая перестройки, утраты, реконструкции, проведение ремонтно-реставрационных работ. В рамках архивно-библиографических исследований были изучены архивные документы и материалы Федерального казенного учреждения «Российский государственный архив Военно-Морского Флота» (РГАВМФ), Санкт-Петербургского государственного казенного учреждения «Центральный государственный исторический архив», (ЦГИА СПб), Санкт-Петербургского государственного казенного учреждения «Центральный государственный архив кинофотофонодокументов Санкт-Петербурга» (ЦГАККФД СПб), оцифрованные материалы Государственного каталога Музейного фонда Российской Федерации (госкаталог.рф), и других информационных источников, хранящиеся в открытом доступе. В ходе проведения архивно-библиографического исследования были выявлены материалы, относящиеся к объекту экспертизы, в том числе иконографические материалы. По результатам архивно-библиографических исследований были составлены краткие исторические сведения (время возникновения, даты основных изменений объектов, п. 10.2. Акта) и альбом иконографии (приложение № 1);

- визуальное обследование объекта экспертизы с проведением натурной фотофиксации современного состояния от 03 сентября 2024 года (фотофиксация выполнена аттестованным экспертом Болотиной М.В., приложение № 11). Визуальное обследование проводилось в целях установления особенностей архитектурного облика, конструктивного и технического состояния объекта культурного наследия, в объеме, необходимом для принятия экспертной комиссией соответствующих решений.

При проведении государственной историко-культурной экспертизы эксперты соблюдали принципы проведения экспертизы, установленные статьей 29 Федерального закона от 25.06.2002 № 73-ФЗ «Об объектах культурного наследия (памятниках истории и культуры) народов Российской Федерации», обеспечивали объективность, всесторонность и полноту проводимых исследований, а также достоверность и обоснованность своих выводов; самостоятельно оценивали результаты исследований, ответственно и точно формулировали выводы в пределах своей компетенции.

Исследования проводились на основе принципов научной обоснованности, объективности и законности, презумпции сохранности объекта культурного наследия, соблюдения требований безопасности в отношении объекта культурного наследия, достоверности и полноты информации.

Указанные исследования проведены с применением методов архитектурного и семантического анализа, сопоставления натуральных исследований и материалов историко-архивных исследований, в объеме, достаточном для обоснования вывода экспертизы. Результаты исследований,

проведенных в рамках экспертизы, были оформлены в виде настоящего Акта.

**10. Факты и сведения, выявленные и установленные в результате проведенных исследований:**

Объект культурного наследия федерального значения «Казармы (Трехэскадронный корпус)», 1805-1807 гг., арх. Ермолаев, 1844-1847 гг., арх. Черник И.Д., местонахождение (адрес): Санкт-Петербург, Конногвардейский бульв., 4, Конногвардейский пер., 2, Почтамтский пер., 1, Якубовича ул., 3 включен в единый государственный реестр объектов культурного наследия (памятников истории и культуры) народов Российской Федерации в составе объекта культурного наследия федерального значения «Манеж и казармы Конногвардейского полка» на основании постановления Правительства Российской Федерации от 10.07.2001 № 527 «О перечне объектов исторического и культурного наследия федерального (общероссийского) значения, находящихся в Санкт-Петербурге» (приложение № 2).

В соответствии со сведениями из единого государственного реестра объектов культурного наследия (памятников истории и культуры) народов Российской Федерации объекту культурного наследия федерального значения «Казармы (Трехэскадронный корпус)» присвоен регистрационный номер – 781510296210026, местонахождение (адрес) объекта: г. Санкт-Петербург, Конногвардейский бульвар, дом 4, литера А.

Границы и режим использования территории объекта культурного наследия федерального значения «Казармы (Трехэскадронный корпус)» утверждены распоряжением КГИОП от 11.10.2011 № 10-641 «Об утверждении границ и режима использования территории объекта культурного наследия федерального значения «Манеж и казармы Конногвардейского полка» (приложение № 3).

Предмет охраны объекта культурного наследия федерального значения «Казармы (Трехэскадронный корпус)» утвержден распоряжением КГИОП от 22.01.2013 № 10-12 «Об определении предмета охраны здания «Казармы (трехэскадронный корпус)», входящего в состав объекта культурного наследия федерального значения «Манеж и казармы Конногвардейского полка» (приложение № 4).

Охранное обязательство собственника или иного законного владельца объекта культурного наследия федерального значения «Казармы (Трехэскадронный корпус)» утверждено распоряжением КГИОП от 17.09.2021 № 07-19-469/21 «Об утверждении охранного обязательства собственника или иного законного владельца объекта культурного наследия федерального значения «Казармы (Трехэскадронный корпус)», включенного в единый государственный реестр объектов культурного наследия (памятников истории и культуры) народов Российской Федерации» (приложение № 5) и размещено на официальном сайте КГИОП.

Копия паспорта объекта культурного наследия федерального значения «Казармы (Трехэскадронный корпус)» от 29.05.2023 г. представлена в приложении № 6 к настоящему Акту.

Технический паспорт на нежилое здание по адресу: Санкт-Петербург,

Конногвардейский бульвар, дом 4, литера А составлен филиалом ГУ «ГУИОН» - ПИБ Адмиралтейского района 07.04.2004 г. (приложение № 7). Технический паспорт включает в себя план земельного участка, сведения о площади здания, описание основных конструктивных элементов. поэтажные планы

В соответствии с Единым государственным реестром недвижимости объект культурного наследия федерального значения «Казармы (Трехэскадронный корпус)» включает в себя: 1) нежилое трехэтажное здание с кадастровым номером 78:32:0001176:1006, местоположение: г. Санкт-Петербург, Конногвардейский бульвар, дом 4, литера А; 2) нежилое трехэтажное здание с кадастровым номером 78:32:0001176:1005, местоположение: г. Санкт-Петербург, Конногвардейский бульвар, дом 4; 3) нежилое одноэтажное здание с кадастровым номером 78:32:0001176:1004, местоположение: г. Санкт-Петербург, Конногвардейский бульвар, дом 4. Объект культурного наследия расположен в границах земельного участка с кадастровым номером 78:32:0001176:1319.

#### **10.1. Собственник или пользователь объекта:**

Согласно выписке из Единого государственного реестра недвижимости от 11.06.2024 № КУВИ-001/2024-157516886 (приложение № 8) нежилое трехэтажное здание с кадастровым номером 78:32:0001176:1006 находится в государственной собственности Российской Федерации, закреплено за Федеральным государственным бюджетным учреждением культуры «Агентство по управлению и использованию памятников истории и культуры» (ИНН: 7705395248) на праве оперативного управления. В соответствии с договором аренды от 09.11.2004 № Д2-78/2 часть здания передана во временное владение и пользование Обществу с ограниченной ответственностью «ТРЭВЭЛС» (ИНН: 7826056320) на праве аренды.

#### **10.2. Краткие исторические сведения (время возникновения, даты основных изменений объекта):**

В конце XVIII века на исследуемом участке располагались деревянные постройки, с запада участок граничил с Крюковым каналом, с севера располагался Адмиралтейский канал, с востока выходил на небольшую площадь перед Исакиевским наплавным мостом, с юга проходила Большая улица.

С воцарением императора Павла I по его указу формируется новый Кавалергардский корпус под командованием генерала графа Мусина-Пушкина. Старый кавалергардский корпус был расформирован по истечении шести недель после смерти императрицы Екатерины II. 13 ноября 1796 года бывший дом Бауэра, находившийся в ведении Департамента Генерального штаба был отдан Кавалергардскому корпусу<sup>1</sup>. Первоначально граф Мусин-Пушкин сформировал порученных ему кавалергардов в составе одного эскадрона, в конце 1799 года состав Кавалергардского корпуса был расширен

---

<sup>1</sup> Висковатов А.В. Краткая история Кавалергардского Ея Императорского Величества полка. СПб., 1832. С. 38.

до трех эскадронов. 11 января 1800 года император Павел I повелел переформировать Кавалергардский корпус в трех-эскадронный Кавалергардский полк, существующий на одинаковом положении с полками Лейб-гвардии<sup>2</sup>. В течении 1797 и в первые месяцы 1799 года кавалергарды жили частично в собственных своих квартирах, частично в казенных, либо нанимаемых за счет казны. После им были отведены казармы между Мойкой и Адмиралтейским каналом, отданные потом Лейб-гвардии Конному полку<sup>3</sup>.

В 1805 году Кавалерский полк выступил в поход, по возвращении из похода в 1806 году для него были выстроены новые казармы близ Таврического дворца<sup>4</sup>.

В 1807 году старые казармы Кавалергардского корпуса, находившиеся у Поцелуева моста, были переданы Конной гвардии. Первоначальное здание состояло из четырех корпусов, формирующих замкнутый внутренний двор, главный фасад с колоннами был обращен на плац, выходящий на набережную реки Мойки и занимался штаб-офицерами Кавалергардского полка. К северо-западному корпусу примыкали два боковых флигеля с галереями, обращенными во двор, в флигелях размещались обер-офицеры Кавалергардского полка. За северо-западным корпусом с флигелями располагалось отдельно стоящее длинное каменное здание, в котором находились рядовые, оно замыкало весь Кавалергардский полк, формируя второй двор, здание называлось по имени первого частного владельца – Бауэрским корпусом.

В этом же году начались работы по переделке казарм по плану, утвержденному Александром I. Старый фасад корпуса, обращенного на плац, был переделан архитектором Коллежским советником Луиджи Руска. Длинное каменное здание, замыкающее Кавалергардский полк, именуемое Бауэрским корпусом, перестраивалось по проекту архитектора Ермолаева с небольшим изменением плана здания. В главном корпусе (юго-восточном, ближнем к реке Фонтанке) устраивалась церковь по проекту архитектора Воронихина, квартира полкового командира и две штаб-офицерские квартиры. Флигели северо-западного корпуса сохранялись за обер-офицерами с присоединением к полковой канцелярии. Отдельно стоящий Бауэрский корпус отдавался нижним чинам двух эскадронов, двор образовавшийся от четвероугольника был назван полковым, а строение, находившееся за этим четвероугольником и параллельно шедший с задним фасадом, назначен в конюшни 6-го эскадрона. Кавалергардский манеж, находившийся вне ближе к Поцелуеву мосту обращен в конюшни 5-го эскадрона. Из отдельных построек Кавалергардского корпуса были устроены конский лазарет, конюшни офицерские и для подъемных лошадей, а также и сараи.

Для помещения остальных эскадронов была выстроена под надзором архитектора Ермолаева и каменного дела мастера Бетмиллера большая казарма, обращенная лицом к Почтамту. Первый этаж данного здания

---

<sup>2</sup> История кавалергардов и Кавалергардского Ее Величества полка с 1724 по 1-е июля 1851 года. СПб., 1851. С. 31-32, 47.

<sup>3</sup> Там же. С. 49.

<sup>4</sup> Там же. С. 70.



занимали конюшни, двор ограждался каменной стеной, здание занималось тремя эскадронами. С западной части казармы были построены мастерские и кузница, огражденные каменным забором и полковой лазарет. Также по проекту Дж. Кваренги и Гирше к востоку от казармы для трех эскадронов был выстроен новый манеж.

Все строительные работы были завершены к 14 ноября 1807 года к моменту возвращения Лейб-гвардии Конного полка из похода. Из-за нехватки места в казармах два эскадрона из шести размещались в Стрельне<sup>5</sup>.

В 1837 году во время летнего пребывания Лейб-гвардии Конного полка в Стрельне были проведены работы по реконструкции казарм для размещения всех семи эскадронов. Кухни, располагавшиеся в основном здании казарм, были перенесены в угловые части длинных казарм, расположенных рядом с манежем Кваренги, коридоры каждого подъезда были обращены в квартиры для нижних чинов, все это позволило людям всех семи эскадронов расположиться в Санкт-Петербурге. На 1-м этаже больших казарм размещались конюшни 1-го, 2-го и 3-го эскадронов, 4-я конюшня располагалась на полковом дворе, 5-го и 7-го эскадронов возле дровяного двора, на заднем дворе, для 6-го эскадрона были выстроены новые конюшни возле полкового цейхгауза<sup>6</sup>. Для Нестроевой, Инвалидной и Фурштатской команд и всех полковых мастерских был выстроен новый корпус рядом с госпиталем.

В 1842 году Адмиралтейский канал был заключен в трубу, а над ним устроили широкий бульвар, получившего название по располагавшемуся здесь полку – Конногвардейский.

В 1844 году император Николай I утвердил новый план перестройки казарм Лейб-гвардии Конного полка, в соответствии с которым на месте бывших провиантских магазинов в течение 1847-1849 годов были построены еще четыре корпуса, образующих замкнутый двор, обращенных на Конногвардейский бульвар и Полковая церковь Конной гвардии. Также со стороны Новой Исаакиевской улицы были построены новые трехэтажные корпуса, примыкающие к трехэскадронному корпусу, соединенные с одноэтажными конюшнями и сараями, образующими вместе замкнутый внутренний двор. Проект был разработан архитектором И.Д. Черником и в целом повторял облик существовавших казарм<sup>7</sup>. Главный фасад перестроенного здания теперь был сориентирован на Конногвардейский бульвар. Архитектор акцентировал центр, объединив четвертый и пятый ризалиты прежнего здания. Новые торцевые здания соединили старый и конюшенный корпуса. В результате реконструкции середины XIX века Трехэскадронный корпус получил сохранившийся до настоящего времени архитектурный облик<sup>8</sup>.

<sup>5</sup> Анненков И.В. История Лейб-гвардии Конного полка. 1731-1848. Часть I. СПб., 1849. С. 246-248; Штакельберг К.К. Полтора века конной гвардии. 1730-1880. СПб., 1881. С. 49.

<sup>6</sup> Анненков И.В. История Лейб-гвардии Конного полка. 1731-1848. Часть I. СПб., 1849. С. 320-321.

<sup>7</sup> РГАВМФ. Ф. 84. Оп. 1-2. Д. 3043.

<sup>8</sup> Памятники архитектуры и истории Санкт-Петербурга. Адмиралтейский район. Барокко и классицизм. СПб., 2012. С. 176.

К началу XX века казармы Лейб-гвардии Конного полка обветшали, что видно на иконографических материалах данного периода<sup>9</sup>. Перед революцией в Трехэскадронном корпусе разместился запасный батальон Лейб-гвардии Кексгольмского полка.

В послереволюционный период Трехэскадронный корпус по-прежнему находился в ведении вооруженных сил. В предвоенный период в здании были проведены работы, изменившие облик фасада, обращенного на Конногвардейский манеж – оконные проемы, ближние к центру фасада в уровне 3-го этажа были смещены<sup>10</sup>.

В годы Великой Отечественной войны корпус, обращенный к Конногвардейскому манежу получил повреждения<sup>11</sup>. Силами Ленинградского военного округа в 1953-1961 годах в здании осуществили капитальный ремонт со сменой перекрытий над вторым и третьим, частично над первым этажами и устройством с северо-востока парадной лестницы между первым и вторым этажами, где размещался клуб окружных коммунальных и строительных организаций. Первый этаж западной половины главного корпуса занимало ателье по пошиву военной одежды «Звездочка». В 1982 году здание было передано под производственные цели Ленинградскому городскому производственно-техническому Управлению почтовой связи, в связи с чем в 1982-1986 годах проводился капитальный ремонт<sup>12</sup>. В 1987 году, к 70-летию Октябрьской революции, на здании установлена гранитная мемориальная доска со следующим текстом: «В этом здании в 1917 году были казармы лейб-гвардии Кексгольмского полка. В дни Октябрьского вооруженного восстания полк участвовал в занятии главного телеграфа, почтамта, Мариинского и Зимнего дворцов». Ненадлежащее состояние фасадов внутреннего двора и общую запущенность территории отражают иконографические материалы конца 1980-х годов<sup>13</sup>. Ранее фактически выполнялся ремонт главных корпусов, обращенных лицевым фронтом на красные улицы города и отдельных частей здания.

После 1990-х годов для надлежащего содержания здания Трехэскадронного корпуса требовалось большое количество средств, в связи с чем оно стало частями сдаваться в аренду под коммерческие функции. Восточная торцевая и средняя часть здания в настоящее время занимается службами Главпочтамта<sup>14</sup>.

### **10.3. Описание объекта, современное состояние:**

Объект культурного наследия федерального значения «Казармы (Трехэскадронный корпус)» расположен в Адмиралтейском районе Санкт-Петербурга, в квартале, ограниченном Конногвардейским бульваром,

<sup>9</sup> Госкаталог.рф №№ 12085553, 12085625, 12085624, 12085561

<sup>10</sup> См. приложение № 1, илл. 37.

<sup>11</sup> Госкаталог.рф № 38853820.

<sup>12</sup> Памятники архитектуры и истории Санкт-Петербурга. Адмиралтейский район. Барокко и классицизм. СПб., 2012. С. 178.

<sup>13</sup> См. приложение № 1, илл. 44.

<sup>14</sup> Памятники архитектуры и истории Санкт-Петербурга. Адмиралтейский район. Барокко и классицизм. СПб., 2012. С. 178.

Почтамтским и Конногвардейским переулками и улицей Якубовича.

Здание прямоугольное в плане, состоит из трехэтажного корпуса с пятью ризалитами по Конногвардейскому бульвару, двух трехэтажных торцевых корпусов и одноэтажного корпуса с тремя трехэтажными объемами, обращенного на улицу Якубовича.

Фундаменты здания бутовые ленточные, наружные и внутренние капитальные стены кирпичные, междуэтажные перекрытия плоские и сводчатые, крыша скатная, окрыта металлом.

Архитектурно-художественное решение фасадов выполнено в приемах позднего классицизма.

*Лицевые фасады трехэтажных частей здания:*

Цоколь облицован известняковой скобой, фасады оштукатурены, окрашены, отделаны рустом в уровне 1-го этажа (квадровым – трехэтажные объемы, линейным – одноэтажные объемы).

Фасады решены идентично за исключением восточной трехэтажной части по улице Якубовича, расположенной между двух трехэтажных объемов сер. XIX века. Данная часть здания имеет отличные от остальных частей оконные проемы в уровне 1-го этажа – прямоугольной конфигурации, оформленные веерными замковыми камнями, отсутствие сандриков над оконными 2-го этажа, наличие 4-х балконов прямоугольной конфигурации с ограждением из черного металла в уровне 2-го и 3-го этажей, профилированные тяги в уровне 2-го этажа и 3-го этажей.

Дверные проемы с полуциркульным завершением, заполнения – двустворчатые деревянные двери, оформленные филенками, с остекленными фрамугами. Заполнения дверных проемов к западу и востоку от центрального ризалита по Конногвардейскому бульвару – двустворчатые двери с боковыми не створными частями, оформленные филенками, с полуциркульной остекленной фрамугой. Воротные проемы одноэтажных объемов по улице Якубовича прямоугольной конфигурации, заполнения – деревянные двустворчатые ворота, оформленные филенками, воротные проемы оформлены профилированными архивольтами с замковыми камнями, расположенными над проемами.

Оконные проемы в уровне 1-го этажа с полуциркульным завершением, в уровне 2-го и 3-го этажей оконные проемы прямоугольной конфигурации. Заполнения оконных проемов – деревянные окна с многочастным рисунком расстекловки, темно-коричневого цвета.

Оконные и дверные проемы полуциркульной конфигурации декорированы профилированными архивольтами с замковыми камнями.

Оконные проемы в уровне 2-го этажа декорированы профилированными наличниками линейными и треугольными сандриками, в уровне 3-го этажа – профилированными подоконными досками.

Горизонтальное членение фасадов подчеркнуто тягой, объединяющей основания архивольтов в уровне 1-го этажа, междуэтажным профилированным карнизом в уровне 1-го – 2-го этажей, тягой простого профиля по верхнему контуру окон 3-го этажа. Венчающий карниз профилированный.

### *Дворовые фасады:*

Фасады гладко оштукатурены, северный корпус отделан квадратным рустом в уровне 1-го этажа, одноэтажные части здания без отделки с открытой кирпичной кладкой. Цоколь облицован известняковой скобой, дверные и оконные проемы 1-го этажа прямоугольной конфигурации, с лучковым завершением и с полуциркульным завершением. Оконные проемы 2-го и 3-го этажей прямоугольной конфигурации, в тимпане фронтонов трехчастные окна полуциркульной конфигурации. Заполнения оконных проемов деревянные, темно-коричневого цвета. Венчающий карниз профилированный.

По результатам проведенного осмотра выявлено наличие инженерного оборудования на фасадах здания со стороны двора, фасады одноэтажных частей здания со стороны двора находятся в неудовлетворительном состоянии. Осмотр подтвержден материалами фотофиксации от 03 сентября 2024 года (приложение № 11).

## **11. Перечень документов и материалов, полученных и собранных при проведении экспертизы, а также использованной для нее специальной, технической и справочной литературы:**

### **11.1. Перечень документов и материалов, полученных и собранных при проведении экспертизы:**

#### 1. ЦГИА СПб:

- Ф. 513. Оп. 168. Д. 319 (приложение № 1, илл. 1);
- Ф. 513. Оп. 168. Д. 569 (приложение № 1, илл. 2).

#### 2. РГАВМФ:

- Ф. 3-Л. Оп. 32. Д. 867 (приложение № 1, илл. 11);
- Ф. 3-Л. Оп. 32. Д. 914 (приложение № 1, илл. 12);
- Ф. 84. Оп. 1-2. Д. 3043 (приложение № 1, илл. 13);
- Ф. 3-Л. Оп. 32. Д. 922 (приложение № 1, илл. 14-17);
- Ф. 3-Л. Оп. 32. Д. 923 (приложение № 1, илл. 18);
- Ф. 3-Л. Оп. 32. Д. 929 (приложение № 1, илл. 20);
- Ф. 3-Л. Оп. 32. Д. 994 (приложение № 1, илл. 21);
- Ф. 3-Л. Оп. 32. Д. 1050 (приложение № 1, илл. 22);
- Ф. 3-Л. Оп. 32. Д. 1085 (приложение № 1, илл. 23);
- Ф. 3-Л. Оп. 32. Д. 1117 (приложение № 1, илл. 24).

3. ЦГАКФФД СПб: Фотодокументы. Опись 1Б-2. Ед.хр.1256, Опись 1Б-2. Ед.хр.1147, Опись 1Д-12. Ед.хр.16941, Опись 1Д-7. Ед.хр.5209, Опись 1БР-26. Ед.хр.35997, Опись 1АР-81. Ед.хр.122298, Опись 1АР-81. Ед.хр.122299 (приложение № 1, илл. 27, 28, 33, 35, 39, 42, 43).

4. Госкаталог.рф: №№ 12085553, 12085625, 12085624, 12085561, 38853820 (приложение № 1, илл. 29-32, 38).

5. Материалы фотофиксации от 03.09.2024 г. (приложение № 10).

### **11.2. Использованная для экспертизы специальная, техническая, справочная и иная литература:**

- Федеральный закон от 25.06.2002 № 73-ФЗ «Об объектах культурного

- наследия (памятниках истории и культуры) народов Российской Федерации»;
- Постановление Правительства Российской Федерации от 25.04.2024 № 530 «Об утверждении Положения о государственной историко-культурной экспертизе»;
  - Закон Санкт-Петербурга от 12.07.2007 № 333-64 «Об охране объектов культурного наследия в Санкт-Петербурге»;
  - ГОСТ Р 55528-2013 «Состав и содержание научно-проектной документации по сохранению объектов культурного наследия. Памятники истории и культуры. Общие требования»;
  - ГОСТ Р 21.101-2020 «Система проектной документации для строительства. Основные требования к проектной и рабочей документации»;
  - ГОСТ Р 55567-2013 «Порядок организации ведения инженерно-технических исследований на объектах культурного наследия. Памятники истории и культуры»;
  - Методические рекомендации по разработке научно-проектной документации на проведение работ по сохранению объектов культурного наследия (памятников истории и культуры) народов Российской Федерации (письмо Минкультуры России от 16.10.2015 г. № 338-01-39-ГП);
  - Письмо Министерства культуры Российской Федерации от 24.03.2015 № 90-01-39-ГП;
  - Анненков И.В. История Лейб-гвардии Конного полка. 1731-1848. Часть I. СПб., 1849;
  - Висковатов А.В. Краткая история Кавалергардского Ея Императорского Величества полка. СПб., 1832;
  - История кавалергардов и Кавалергардского Ее Величества полка с 1724 по 1-е июля 1851 года. СПб., 1851;
  - Памятники архитектуры и истории Санкт-Петербурга. Адмиралтейский район. Барокко и классицизм. СПб., 2012;
  - Цылов. Н.И. Атлас тринадцати частей С.-Петербурга с подробным изображением набережных, улиц, переулков, казенных и обывательских домов. СПб., 1849;
  - Старые карты городов России онлайн [Электронный ресурс] // URL: <http://www.etomesto.ru>
  - Старые карты России и зарубежья [Электронный ресурс] // URL: <https://retromap.ru>;
  - Интернет сайт «PastVu» [Электронный ресурс] // URL: <https://pastvu.com>.

## **12. Обоснования вывода экспертизы:**

### **12.1. Описание проектных решений, анализ проектной документации:**

На государственную историко-культурную экспертизу представлена проектная документация на проведение работ по сохранению объекта культурного наследия федерального значения «Казармы (Трехэскадронный корпус)» по адресу: г. Санкт-Петербург, Конногвардейский бульвар, дом 4, литера А, входящего в состав объекта культурного наследия федерального

значения «Манеж и казармы Конногвардейского полка» по адресу: г. Санкт-Петербург, Исаакиевская площадь, дом 1/2, литера А, Конногвардейский бульвар, дом 4, литера А: «Проект реставрации и ремонта фасадов трехэтажного корпуса и фасада одноэтажного корпуса со стороны двора объекта культурного наследия федерального значения «Казармы (Трехэскадронный корпус)», входящего в состав объекта культурного наследия федерального значения «Манеж и казармы Конногвардейского полка», расположенного по адресу: г. Санкт-Петербург, Конногвардейский бул. д. 4», шифр: 78-10-4573, в составе согласно пункту 6.2 настоящего Акта.

Проектная документация разработана в 2024 году Обществом с ограниченной ответственностью «Центр Инженерных Изысканий в Строительстве», осуществляющим деятельность по сохранению объектов культурного наследия в соответствии с действующей лицензией Министерства культуры Российской Федерации от 31.05.2018 № МКРФ 05055.

Проектная документация разработана в целях проведения работ по реставрации и ремонту фасадов трехэтажного корпуса и фасадов одноэтажного корпуса со стороны двора объекта культурного наследия федерального значения «Казармы (Трехэскадронный корпус)» по адресу: г. Санкт-Петербург, Конногвардейский бульвар, дом 4, литера А, входящего в состав объекта культурного наследия федерального значения «Манеж и казармы Конногвардейского полка» по адресу: г. Санкт-Петербург, Исаакиевская площадь, дом 1/2, литера А, Конногвардейский бульвар, дом 4, литера А.

***Раздел 1. Предварительные работы, шифр: 78-10-4573 - ПР. Часть 1. Исходно-разрешительная документация, Часть 2. Предварительные исследования, Часть 3. Фотофиксация объекта культурного наследия (до начала работ).***

В Части 1. Исходно-разрешительная документация проектной организацией собраны исходные и разрешительные документы и материалы, являющиеся основанием для проектирования работ по сохранению объекта культурного наследия федерального значения «Казармы (Трехэскадронный корпус)» по адресу: г. Санкт-Петербург, Конногвардейский бульвар, дом 4, литера А. В указанном разделе содержатся следующие документы: задание на проведение работ по сохранению от 30.08.2023 № 01-21-2515/23-0-1, копия паспорта объекта культурного наследия от 29.05.2023 г., копия распоряжения КГИОП от 11.10.2011 № 10-641 «Об утверждении границ и режима использования территории объекта культурного наследия федерального значения «Манеж и конюшни Конногвардейского полка», копия распоряжения КГИОП от 22.01.2013 № 10-12 «Об определении предмета охраны здания «Казармы (трехэскадронный корпус)», входящего в состав объекта культурного наследия федерального значения «Манеж и казармы Конногвардейского полка», копия приказа Минкультуры России от 21.10.2015 № 12005-р о регистрации объекта культурного наследия федерального значения «Казармы (Трехэскадронный корпус)» в едином государственном реестре объектов культурного наследия (памятников

истории и культуры) народов Российской Федерации, копия охранного обязательства собственника или иного законного владельца объекта культурного наследия, утвержденного распоряжением КГИОП от 17.09.2021 № 07-19-469/21, выписки из Единого государственного реестра недвижимости, извлечение из постановления Правительства Российской Федерации от 10.07.2001 № 527 «О перечне объектов исторического и культурного наследия федерального (общероссийского) значения, находящихся в г. Санкт-Петербурге», копия технического паспорта на нежилое здание по адресу: Санкт-Петербург, Конногвардейский бульвар, дом 4, литера А, составленного филиалом ГУ «ГУИОН» – ПИБ Адмиралтейского района 07.04.2004 г.

В Части 2. Предварительные исследования представлено предварительное инженерное заключение, акт технического состояния объекта культурного наследия федерального значения «Казармы (Трехэскадронный корпус)», заключение о возможности приспособления объекта культурного наследия для современного использования.

Также в данной части представлен Акт определения влияния предполагаемых к проведению видов работ на конструктивные и другие характеристики надежности и безопасности объекта культурного наследия федерального значения «Казармы (Трехэскадронный корпус)» от 12.06.2024 г. (далее – Акт влияния).

При проведении работ, указанных в Акте влияния (лицевые и дворовые фасады: реставрация с восполнением утрат штукатурных поверхностей, включая расчистку, удаление слабых и поздних цементных ремонтных слоев; докомпоновка и зачеканка трещин; биоцидная, гидрофобная и противосолевая обработка поверхностей; реставрация штукатурных оконных и дверных откосов; расчистка цоколя и его укрепление, восполнение утрат цоколя; окраска фасадов; восстановление дверных и воротных заполнений, окраска балконных кованых решеток; дворовый фасад (конюшенный корпус): восстановление целостности кирпичной кладки, штукатурных поверхностей; восстановление габаритов оконных проемов; замена металлических линейных окрытий, металлического парапетного ограждения; демонтаж поздних дверных заполнений с последующим восстановлением деревянных заполнений; замена кабельного лотка; окраска фасада; установка декоративных коробов для инженерного оборудования; закладка бывших въездных арок с образованием ниш, установка дверных заполнений):

- сохраняется исторически сложившаяся конструктивная схема объекта культурного наследия;

- не изменяется объемно-планировочная структура объекта культурного наследия.

Предполагаемые к выполнению работы на объекте культурного наследия в соответствии с письмом Минкультуры России от 24.03.2015 № 90-01-39-ГП относятся к работам по сохранению объекта культурного наследия.

Согласно выводу Акта влияния работы, предусмотренные проектной документацией к выполнению на объекте культурного наследия, не оказывают влияния на конструктивные и другие характеристики надежности

и безопасности объекта культурного наследия федерального значения «Казармы (Трехэскадронный корпус)».

**Раздел 2. Комплексные научные исследования, шифр: 78-10-4573 - КНИ** состоит из Части 1. Историко-архивные и библиографические исследования, Части 2. Историко-архитектурные натурные исследования. Архитектурные обмеры, Части 3. Инженерно-технические исследования, Части 4. Инженерные химико-технологические исследования по строительным и отделочным материалам, Части 5. Технологические рекомендации по реставрации.

Материалы по результатам историко-архивных и библиографических исследований в виде исторической справки, отражающей основные этапы строительства и использования объекта культурного наследия федерального значения «Казармы (Трехэскадронный корпус)», представлены в Части 1. Историко-архивные и библиографические исследования. В подразделе содержится подробная историческая справка об истории формирования и застройки исследуемого участка, выполненная на основе архивных документов и материалов, собран альбом иконографии.

Для определения фактических геометрических и объемно-пространственных характеристик выполнены архитектурные натурные исследования (обмерные чертежи), представленные в Части 2. Историко-архитектурные натурные исследования. Архитектурные обмеры. Результаты обмерных работ включают в себя чертежи фасадов с картограммами дефектов, необходимые детали и шаблоны, чертежи дверных и воротных заполнений с сечениями, ведомости и спецификации.

В рамках комплексных научных исследований выполнено инженерное обследование технического состояния ограждающих конструкций здания (Часть 3. Инженерно-технические исследования), по результатам которого установлено следующее:

- фундаменты под несущие стены ленточные бутовые, дефектов, свидетельствующих о наличии осадочных деформаций фундаментов не выявлено, общее состояние оценивается как ограниченно-работоспособное;

- наружные капитальные стены выполнены из полнотелого глиняного кирпича на известково-песчаном растворе, общее состояние стен оценивается как ограниченно-работоспособное, одноэтажной части здания (конюшенный корпус) - недопустимое.

В Части 4. Инженерные химико-технологические исследования по строительным и отделочным материалам представлены результаты натурных и лабораторных исследований материалов отделки объекта культурного наследия федерального значения «Казармы (Трехэскадронный корпус)».

В рамках лабораторных исследований был выполнен отбор проб материалов для проведения последовательности ремонтных вмешательств и состава отделочных покрытий. При проведении исследовательских работ использовались стандартные методики для определения состава и характеристик отделочных материалов для реставрационных работ, включающие послойные расчистки, определение колеров и петрографические исследования растворов.



По результатам обследования определен состав основных ремонтных и реставрационных работ, отраженных в проектных решениях Раздела 3. Проект реставрации и ремонта.

В Части 5. Технологические рекомендации по реставрации представлены технологические рекомендации по реставрации штукатурной отделки фасадов, кирпичной кладки под штукатурную отделку, облицовки цоколя из известняка.

Для проведения работ предложены традиционные реставрационные материалы, а также современные отделочные составы, обладающие высокими защитно-декоративными свойствами.

По результатам анализа подразделов «Предварительные работы» и «Комплексные научные исследования» экспертной комиссией установлено, что объем представленных в Разделе 2. Комплексные научные исследования материалов достаточен для разработки проектных решений по реставрации и ремонту фасадов объекта культурного наследия федерального значения «Казармы (Трехэскадронный корпус)». Результаты комплексных научных исследований, представленные в частях Раздела 2: Части 1. Историко-архивные и библиографические исследования, Части 2. Историко-архитектурные натурные исследования. Архитектурные обмеры, Части 3. Инженерно-технические исследования, Части 4. Инженерные химико-технологические исследования по строительным и отделочным материалам, Части 5. Технологические рекомендации по реставрации выполнены в соответствии с выданным заданием КГИОП на проведение работ по сохранению объекта культурного наследия от 30.08.2023 № 01-21-2515/23-0-1 (рег. № 01-21-804/22) в необходимом объеме и достаточны для принятия проектных решений.

**Раздел 3. Проектная документация, 78-10-4573 - П** включает в себя: Пояснительную записку (78-10-4573-ПЗ), Архитектурные решения (78-10-4573-АР), Конструктивные решения (78-10-4573-КР), Сети инженерно-технического обеспечения (78-10-4573-ЭН), Проект организации работ (78-10-4573-ПОР).

В Пояснительной записке представлена краткая характеристика объекта культурного наследия, описание принятых проектных решений по ремонту и реставрации фасадов трехэтажного корпуса и фасадов одноэтажного корпуса со стороны двора объекта культурного наследия федерального значения «Казармы (Трехэскадронный корпус)» по адресу: г. Санкт-Петербург, Конногвардейский бульвар, дом 4, литера А, основные решения по организации ремонтных и строительных работ.

Более подробно архитектурные, конструктивные, инженерные и иные проектные решения проанализированы в соответствующих разделах.

В подразделе Архитектурные решения, шифр: 78-10-4573-АР представлены текстовые и графические материалы, отражающие принятые проектные решения в отношении лицевых и дворовых фасадов трехэтажного корпуса и фасадов одноэтажного корпуса со стороны двора объекта культурного наследия федерального значения «Казармы (Трехэскадронный корпус)». В графических материалах представлены чертежи фасадов,

фрагментов фасадов с сечениями, чертежи ворот, дверных заполнений с узлами.

Проектом предусматриваются следующие архитектурные решения:

- реставрация с восполнением утрат штукатурных поверхностей, включая расчистку, докомпановку и зачеканку трещин, удаление поздних цементных ремонтных вставок, биоцидную, гидрофобную и противосолевою обработку поверхностей с последующей окраской фасадов;

- реставрация с восполнением утрат известнякового цоколя;

- замена линейных окрытий, включающая в себя: замену металлических оконных отливов, водосточной системы, металлического окрытия межэтажного тянутого карниза, отливов балкона, металлического парапетного ограждения;

- замена позднего дверного заполнения со стороны северного лицевого фасада здания, на соответствующее утвержденному предмету охраны;

- замена ворот на южной одноэтажной части (конюшенный корпус), находящихся в неудовлетворительном состоянии, на соответствующие утвержденному предмету охраны;

- установка козырьков над входами со стороны дворовых фасадов, аналогичных согласованным;

- замена лотка для укладки электрического кабеля со стороны дворового фасада одноэтажной части здания (конюшенного корпуса).

В подразделе Конструктивные решения, шифр: 78-10-4573-КР представлены текстовые и графические материалы, отражающие принятые проектом конструктивные решения.

Проектом предусматриваются следующие конструктивные решения:

- ремонт трещин в стенах методом инъектирования;

- вычинка кирпичной кладки в перевязку с существующей кирпичной кладкой и воспроизведением формы руста, оконных и дверных откосов, с восстановлением кладочного раствора.

В подразделе Сети инженерно-технического обеспечения (78-10-4573-ЭН) представлены текстовые и графические материалы, отражающие принятые проектные решения по устройству системы наружного видеонаблюдения.

В Подразделе Проект организации работ, шифр: 78-10-4573-ПОР представлена развернутая пояснительная записка, включающая в себя сведения о характеристике района и условиях проведения работ, организации движения автомобильного транспорта до места производства работ, описание условий производства работ в стесненных условиях, сведения об организации строительной площадки, о составе и последовательности проведения работ, описание мероприятий по обеспечению пожарной безопасности, мероприятия по охране труда, мероприятия по вывозу бытового и строительного мусора, обоснованию потребностей в ресурсах.

В графических материалах раздела представлен строительный генеральный план.

Рассматриваемая проектная документация содержит необходимый объем текстовых и графических материалов, отражающий предусмотренные

решения по сохранению объектов культурного наследия, включая решения по организации работ. Реализация представленной на экспертизу проектной документации учитывает сохранение особенностей объекта культурного наследия федерального значения «Казармы (Трехэскадронный корпус)», отнесенных к предмету охраны, утвержденному распоряжением КГИОП от 22.01.2013 № 10-12 «Об определении предмета охраны здания «Казармы (трехэскадронный корпус)», входящего в состав объекта культурного наследия федерального значения «Манеж и казармы Конногвардейского полка».

Представленные материалы достаточны для реализации перечисленных выше проектных решений.

## **12.2. Заключение по результатам государственной историко-культурной экспертизы:**

По результатам рассмотрения и анализа проектной документации на проведение работ по сохранению объекта культурного наследия федерального значения «Казармы (Трехэскадронный корпус)» по адресу: г. Санкт-Петербург, Конногвардейский бульвар, дом 4, литера А, входящего в состав объекта культурного наследия федерального значения «Манеж и казармы Конногвардейского полка» по адресу: г. Санкт-Петербург, Исаакиевская площадь, дом 1/2, литера А, Конногвардейский бульвар, дом 4, литера А: «Проект реставрации и ремонта фасадов трехэтажного корпуса и фасада одноэтажного корпуса со стороны двора объекта культурного наследия федерального значения «Казармы (Трехэскадронный корпус)», входящего в состав объекта культурного наследия федерального значения «Манеж и казармы Конногвардейского полка», расположенного по адресу: г. Санкт-Петербург, Конногвардейский бул. д. 4», шифр: 78-10-4573, разработанной ООО «ЦИИВС» в 2024 году, в составе согласно пункту 6.2 настоящего Акта, экспертами установлено следующее:

1. Рассмотренная проектная документация разработана на основании и с учетом исходных и разрешительных документов, собранных проектной организацией, предварительных обследований и фотофиксации.

2. По результатам анализа Акта влияния на конструктивные и другие характеристики надежности и безопасности объекта культурного наследия (памятника истории и культуры) народов Российской Федерации от 12.06.2024 г., установлено, что предполагаемые к выполнению в соответствии с экспертируемой проектной документацией виды работ не оказывают влияния на конструктивные и другие характеристики надежности и безопасности объекта культурного наследия федерального значения «Казармы (Трехэскадронный корпус)», расположенного по адресу: г. Санкт-Петербург, Конногвардейский бульвар, дом 4, литера А, согласно требованиям Федерального закона от 25.06.2002 № 73-ФЗ «Об объектах культурного наследия (памятниках истории и культуры) народов Российской Федерации», иных правовых актов.

3. Комплексные научные исследования, необходимые для определения исторических особенностей, объемно-пространственного и планировочного

решения, технического состояния объекта культурного наследия (в границах проектирования), выполнены в достаточном объеме. Результаты проведенных исследований в полной мере отражают существующее техническое состояние объекта культурного наследия федерального значения «Казармы (Трехэскадронный корпус)» и достаточны для принятия проектных решений.

4. По результатам анализа проектной документации совместно с предметом охраны объекта культурного наследия, утвержденным распоряжением КГИОП от 22.01.2013 № 10-12 (приложение № 4) экспертами установлено следующее.

Предусмотренные проектом решения сохраняют и не изменяют элементы предмета охраны, в том числе:

- не предусматривается проведение работ, изменяющих или нарушающих объемно-пространственное решение, конструктивную систему здания, объемно-планировочное решение, архитектурно-художественное решение фасадов.

Проектом предусматривается реставрация и ремонт фасадов трехэтажного корпуса и фасадов одноэтажного корпуса со стороны двора объекта культурного наследия федерального значения «Казармы (Трехэскадронный корпус)» по адресу: г. Санкт-Петербург, Конногвардейский бульвар, дом 4, литера А, входящего в состав объекта культурного наследия федерального значения «Манеж и казармы Конногвардейского полка» по адресу: г. Санкт-Петербург, Исаакиевская площадь, дом 1/2, литера А, Конногвардейский бульвар, дом 4, литера А.

5. Согласно статьям 42, 43 Федерального закона от 25.06.2002 № 73-ФЗ «Об объектах культурного наследия (памятниках истории и культуры) народов Российской Федерации», принятые проектной документацией решения, относятся к «реставрации памятника или ансамбля» и «ремонту памятника», так как проводятся в целях сохранности историко-культурной ценности объекта культурного наследия, включая проведение работ в целях поддержания памятника в эксплуатационном состоянии.

6. Представленная на экспертизу проектная документация разработана с соблюдением действующих нормативных требований в части ее состава, содержания и оформления, а также учитывает требования задания КГИОП на проведение работ по сохранению объекта культурного наследия от 30.08.2023 № 01-21-2515/23-0-1 (приложение № 9) и отвечает требованиям действующего законодательства Российской Федерации в области государственной охраны объектов культурного наследия.

### **13. Вывод экспертизы:**

Проектная документация на проведение работ по сохранению объекта культурного наследия федерального значения «Казармы (Трехэскадронный корпус)» по адресу: г. Санкт-Петербург, Конногвардейский бульвар, дом 4, литера А, входящего в состав объекта культурного наследия федерального значения «Манеж и казармы Конногвардейского полка» по адресу: г. Санкт-Петербург, Исаакиевская площадь, дом 1/2, литера А, Конногвардейский

бульвар, дом 4, литера А: «Проект реставрации и ремонта фасадов трехэтажного корпуса и фасада одноэтажного корпуса со стороны двора объекта культурного наследия федерального значения «Казармы (Трехэскадронный корпус)», входящего в состав объекта культурного наследия федерального значения «Манеж и казармы Конногвардейского полка», расположенного по адресу: г. Санкт-Петербург, Конногвардейский бул. д. 4», шифр: 78-10-4573, разработанная ООО «ЦИИВС» в 2024 году, в составе согласно пункту 6.2 настоящего Акта, соответствует требованиям законодательства Российской Федерации в области государственной охраны объектов культурного наследия (положительное заключение).

**14. Перечень приложений к заключению экспертизы, обосновывающих вывод эксперта или экспертной комиссии и подлежащих размещению на официальном сайте органа охраны объектов культурного наследия в информационно-телекоммуникационной сети «Интернет»:**

Приложение № 1. Иконографические материалы.

Приложение № 2. Извлечение из постановления Правительства Российской Федерации от 10.07.2001 № 527 «О перечне объектов культурного наследия федерального (общероссийского) значения, находящихся в Санкт-Петербурге».

Приложение № 3. Копия распоряжения КГИОП от 11.10.2011 № 10-641 «Об утверждении границ и режима использования территории объекта культурного наследия федерального значения «Манеж и казармы Конногвардейского полка».

Приложение № 4. Копия распоряжения КГИОП от 22.01.2013 № 10-12 «Об определении предмета охраны здания «Казармы (трехэскадронный корпус)», входящего в состав объекта культурного наследия федерального значения «Манеж и казармы Конногвардейского полка».

Приложение № 5. Копия распоряжения КГИОП от 17.09.2021 № 07-19-469/21 «Об утверждении охранного обязательства собственника или иного законного владельца объекта культурного наследия федерального значения «Казармы (Трехэскадронный корпус)», включенного в единый государственный реестр объектов культурного наследия (памятников истории и культуры) народов Российской Федерации».

Приложение № 6. Копия паспорта объекта культурного наследия федерального значения «Казармы (Трехэскадронный корпус)» от 29.05.2023 г.

Приложение № 7. Копия технического паспорта нежилое здание по адресу: Санкт-Петербург, Конногвардейский бульвар, дом 4, литера А, составленного филиалом ГУ «ГУИОН» - ПИБ Адмиралтейского района 07.04.2004 г.; копии поэтажных планов здания по адресу: Санкт-Петербург, Конногвардейский бульвар, дом 4, литера А, составленных ОАО «Региональное управление геодезии и кадастра» по состоянию на 04.10.2018 г.

Приложение № 8. Выписки из Единого государственного реестра недвижимости от 11.06.2024 № КУВИ-001/2024-157516886, от 11.06.2024 № КУВИ-001/2024-157516003.

Приложение № 9. Копия задания на проведение работ по сохранению объекта культурного наследия от 30.08.2023 № 01-21-2515/23-0-1.

Приложение № 10. Копия акта технического состояния объекта культурного наследия от 10.05.2024 г.

Приложение № 11. Материалы фотофиксации от 03.09.2024 г.

Приложение № 12. Копии договоров с экспертами на проведение государственной историко-культурной экспертизы.

Приложение № 13. Протоколы заседаний экспертной комиссии.

**15. Дата оформления заключения экспертизы: 19.10.2024 г.**

**Подписи экспертов:**

**Председатель  
экспертной комиссии**

\_\_\_\_\_  
*(подписано усиленной  
электронной подписью)*

Скрягина Е.В.

**Ответственный  
секретарь экспертной  
комиссии**

\_\_\_\_\_  
*(подписано усиленной  
электронной подписью)*

Болотина М.В.

**Член экспертной  
комиссии**

\_\_\_\_\_  
*(подписано усиленной  
электронной подписью)*

Лавриновский М.С.

**Приложение № 1 к Акту по результатам государственной историко-культурной экспертизы** проектной документации на проведение работ по сохранению объекта культурного наследия федерального значения «Казармы (Трехэскадронный корпус)» по адресу: г. Санкт-Петербург, Конногвардейский бульвар, дом 4, литера А, входящего в состав объекта культурного наследия федерального значения «Манеж и казармы Конногвардейского полка» по адресу: г. Санкт-Петербург, Исаакиевская площадь, дом 1/2, литера А, Конногвардейский бульвар, дом 4, литера А: «Проект реставрации и ремонта фасадов трехэтажного корпуса и фасада одноэтажного корпуса со стороны двора объекта культурного наследия федерального значения «Казармы (Трехэскадронный корпус)», входящего в состав объекта культурного наследия федерального значения «Манеж и казармы Конногвардейского полка», расположенного по адресу: г. Санкт-Петербург, Конногвардейский бул. д. 4», шифр: 78-10-4573, разработанной ООО «ЦИИВС» в 2024 году

### **Иконографические материалы**

## Список иллюстраций

1. План V I Адмиралтейской части. 1798 г. (источник: ЦГИА СПб. Ф. 513. Оп. 168. Д. 319).
2. План Столичного города С.-Петербурга. 1806 г. Фрагмент (источник: ЦГИА СПб. Ф. 513. Оп. 168. Д. 569).
3. План столичного города Санкт-Петербурга генерал-майора Шуберта. 1828 г. (источник: [https://retromap.ru/1418281\\_z15\\_59.932890,30.294007&p=60](https://retromap.ru/1418281_z15_59.932890,30.294007&p=60)).
4. План 1-й Адмиралтейской части. 1849 г. (источник: Цылов. Н.И. Атлас тринадцати частей С.-Петербурга с подробным изображением набережных, улиц, переулков, казенных и обывательских домов. СПб., 1849. С. 8).
5. План столичного города Санкт-Петербурга 1852 г. (источник: [http://www.etomesto.ru/map-peterburg\\_stolica-1852/](http://www.etomesto.ru/map-peterburg_stolica-1852/)).
6. План Санкт-Петербурга 1868 г. (источник: [http://www.etomesto.ru/map-peterburg\\_1868/](http://www.etomesto.ru/map-peterburg_1868/)).
7. План на урегулирование С.-Петербурга 1880 г. (источник: [http://www.etomesto.ru/map-peterburg\\_1880-uregulirovanie/](http://www.etomesto.ru/map-peterburg_1880-uregulirovanie/)).
8. План Санкт-Петербурга 1901 г. в горизонталях (источник: [http://www.etomesto.ru/map-peterburg\\_spb-horizontal-1901/](http://www.etomesto.ru/map-peterburg_spb-horizontal-1901/)).
9. Немецкая аэрофотосъемка Ленинграда 1939-1942 годов (источник: [http://www.etomesto.ru/map-peterburg\\_aero-photo/](http://www.etomesto.ru/map-peterburg_aero-photo/)).
10. Спутниковая карта Ленинграда 1966 года (источник: [http://www.etomesto.ru/map-peterburg\\_sputnik-1966/](http://www.etomesto.ru/map-peterburg_sputnik-1966/)).
11. Генеральный план построек, принадлежащих лейб-гвардии Конного полка с планами и разрезом, 1818 г. (источник: РГАВМФ. Ф. 3-Л. Оп. 32. Д. 867).
12. Генеральный план казарм лейб-гвардии Конного полка 1835 г. (источник: РГАВМФ. Ф. 3-Л. Оп. 32. Д. 914).



13. План общего расположения казарм Лейб-Гвардии Конного полка с предполагаемыми постройками. 1843 г. (источник: РГАВМФ. Ф. 84. Оп. 1-2. Д. 3043).
14. Проект фасада казарм лейб-гвардии Конного полка со стороны бульвара, 1843 г. Архитектор: Черник И.Д. (источник: РГАВМФ. Ф. 3-Л. Оп. 32. Д. 922).
15. Фрагмент проекта фасада казарм лейб-гвардии Конного полка со стороны бульвара, 1843 г. Архитектор: Черник И.Д. (источник: РГАВМФ. Ф. 3-Л. Оп. 32. Д. 922).
16. Фрагмент проекта фасада казарм лейб-гвардии Конного полка со стороны бульвара, 1843 г. Архитектор: Черник И.Д. (источник: РГАВМФ. Ф. 3-Л. Оп. 32. Д. 922).
17. Фрагмент проекта фасада казарм лейб-гвардии Конного полка со стороны бульвара, 1843 г. Архитектор: Черник И.Д. (источник: РГАВМФ. Ф. 3-Л. Оп. 32. Д. 922).
18. Проект перестройки с пристройкой конюшень с сараями. Утвержден 1843. (источник: РГАВМФ. Ф. 3-Л. Оп. 32. Д. 923).
19. Проект фасада трехэтажного корпуса казарм Лейб-гвардии Конного полка со стороны Исаакиевской площади напротив Манежа. 1843 г. (источник: Памятники архитектуры и истории Санкт-Петербурга. Адмиралтейский район. Барокко и классицизм. СПб., 2012. С. 176).
20. План общего расположения казарм лейб-гвардии Конного полка. б/д. (источник: РГАВМФ. Ф. 3-Л. Оп. 32. Д. 929).
21. Планы с предполагаемыми закладными рамами с переплетами и установки печей. 1859 г. (источник: РГАВМФ. Ф. 3-Л. Оп. 32. Д. 994).
22. План общего расположения казарм лейб-гвардии Конного полка, 1867 г. РГАВМФ. Ф. 3-Л. Оп. 32. Д. 1050).
23. Разрез казармы, предполагаемой к переделке. 1875 г. (источник: РГАВМФ. Ф. 3-Л. Оп. 32. Д. 1085).
24. План общего расположения казарм лейб-гвардии Конного полка. 1893 г. (источник: РГАВМФ. Ф. 3-Л. Оп. 32. Д. 1117).

25. Вид с Исаакиевского собора в сторону Благовещенской площади. 1857-1858 гг. (источник: <https://pastvu.com/p/889790>).
26. Панорама города от Исаакиевского собора в сторону Манежа. 1883 г. (источник: <https://pastvu.com/p/127764>).
27. Ломовые повозки с извозчиками у здания казарм Конногвардейского полка на Конногвардейском бульваре. До 1900 г. (источник: ЦГАКФФД СПб. Фотодокументы. Опись 1Б-2. Ед.хр.1256).
28. Вид на Петербург с Исаакиевского собора: прямо - впадение Невы в Финский залив, церковь Благовещения; справа - Конногвардейский бульвар; слева - Почтамтская улица. Нач. 1900-х гг. (источник: ЦГАКФФД СПб. Фотодокументы. Опись 1Б-2. Ед.хр.1147).
29. Казармы л.-гв. Конного полка. Корпус № 18 (вид с Новоисаакиевской улицы). Нач. XX в. (источник: госкаталог.рф № 12085553).
30. Казармы л.-гв. Конного полка. Лестница, ведущая в 3-й эскадрон. Нач. XX в. (источник: госкаталог.рф № 12085625).
31. Казармы л.-гв. Конного полка. Кладовая 1-го дивизиона. Нач. XX в. (источник: госкаталог.рф № 12085624).
32. Казармы л.-гв. Конного полка. Корпус № 18 (вид со двора). Нач. XX в. (источник: госкаталог.рф № 12085561).
33. Штандартный взвод полка у казарм на Конногвардейском переулке в день полкового праздника. 1903 г. (источник: ЦГАКФФД СПб. Фотодокументы. Опись 1Д-12. Ед.хр.16941).
34. Международная пожарная выставка в Конногвардейском манеже. 1912 г. (источник: <https://pastvu.com/p/408831>).
35. Деревянные постройки - экспонаты Международной пожарной выставки. 19.05.1912 г. (источник: ЦГАКФФД СПб. Фотодокументы. Опись 1Д-7. Ед.хр.5209).
36. Поливальная машина на бульваре Профсоюзов. 1935 г. (источник: <https://pastvu.com/p/123388>).
37. Бульвар Профсоюзов. 1941 г. (источник: <https://pastvu.com/p/123158>).

38. Работы по восстановлению города. 1944 г. (источник: госкаталог.рф № 38853820).
39. Перспектива проезжей части бульвара Профсоюзов от здания бывших казарм Конногвардейского полка. 1961 г. (источник: ЦГАКФФД СПб. Фотодокументы. Описание 1БР-26. Ед.хр.35997).
40. Казарма Конногвардейского полка. 1971-1973 гг. (источник: <https://pastvu.com/p/137974>).
41. Очередь на выставку в манеж. 1979 г. (источник: <https://pastvu.com/p/633463>).
42. Фасад дома № 4 (бывшие казармы Кексгольмского полка) на бульваре Профсоюзов. 1982 г. (источник: ЦГАКФФД СПб. Фотодокументы. Описание 1АР-81. Ед.хр.122298).
43. Вид фасада дома №4 на бульваре Профсоюзов (бывшие казармы Кексгольмского полка). 1982 г. (источник: ЦГАКФФД СПб. Фотодокументы. Описание 1АР-81. Ед.хр.122299).
44. Внутренний двор бывших казарм лейб-гвардии Конного полка. 1987-1989 гг. (источник: <https://pastvu.com/p/139844>).



1. План V I Адмиралтейской части. 1798 г. (источник: ЦГИА СПб. Ф. 513. Оп. 168. Д. 319).



2. План Столичного города С.-Петербурга. 1806 г. Фрагмент (источник: ЦГИА СПб. Ф. 513. Оп. 168. Д. 569).

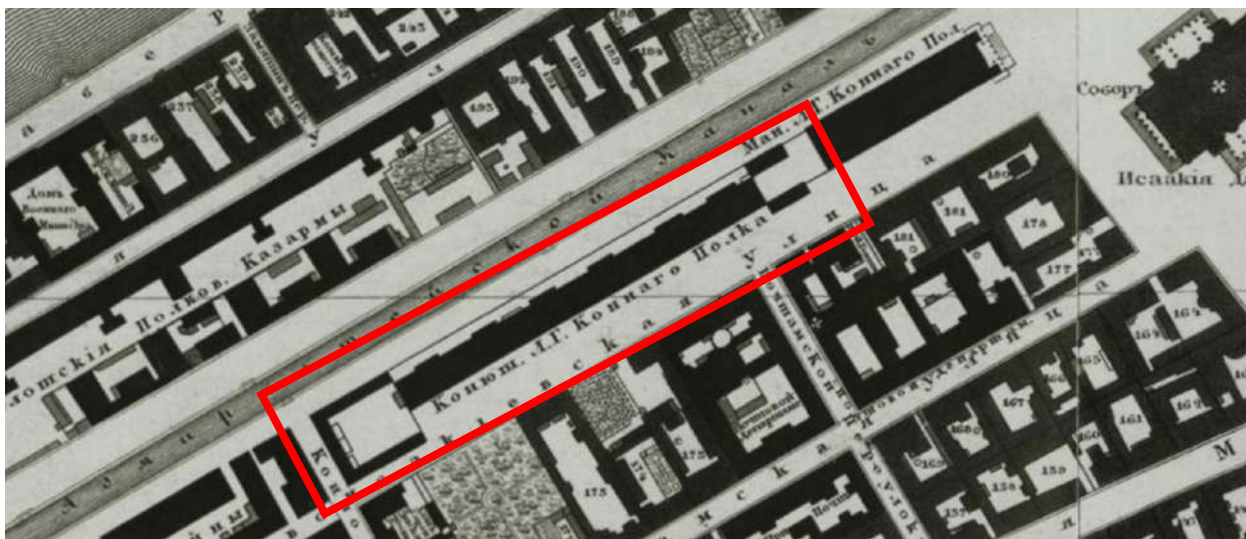

3. План столичного города Санкт-Петербурга генерал-майора Шуберта.  
1828 г. (источник:  
[https://retromap.ru/1418281\\_z15\\_59.932890,30.294007&p=60](https://retromap.ru/1418281_z15_59.932890,30.294007&p=60)).



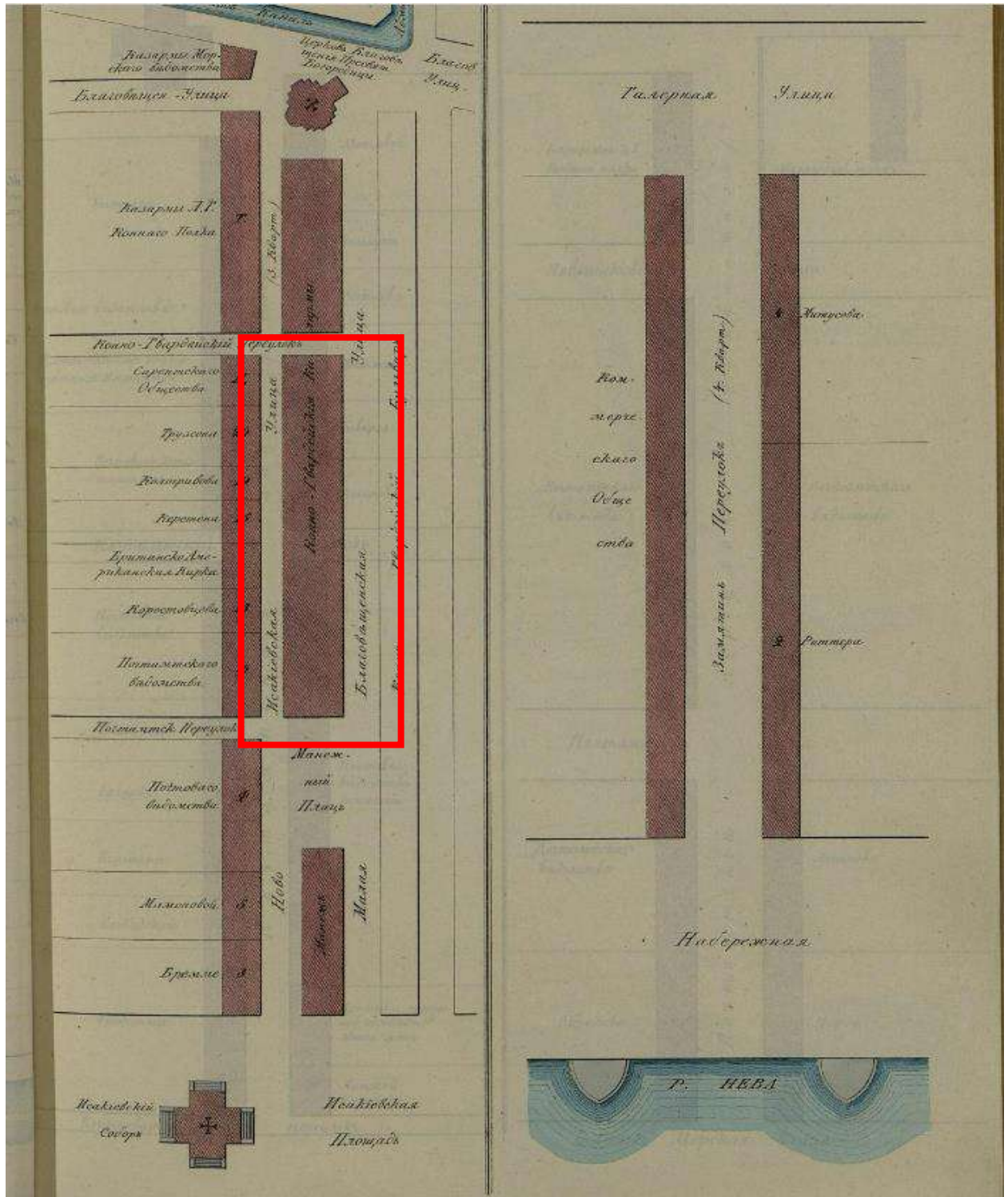

4. План 1-й Адмиралтейской части. 1849 г. (источник: Цылов. Н.И. Атлас тринадцати частей С.-Петербурга с подробным изображением набережных, улиц, переулков, казенных и обывательских домов. СПб., 1849. С. 8).



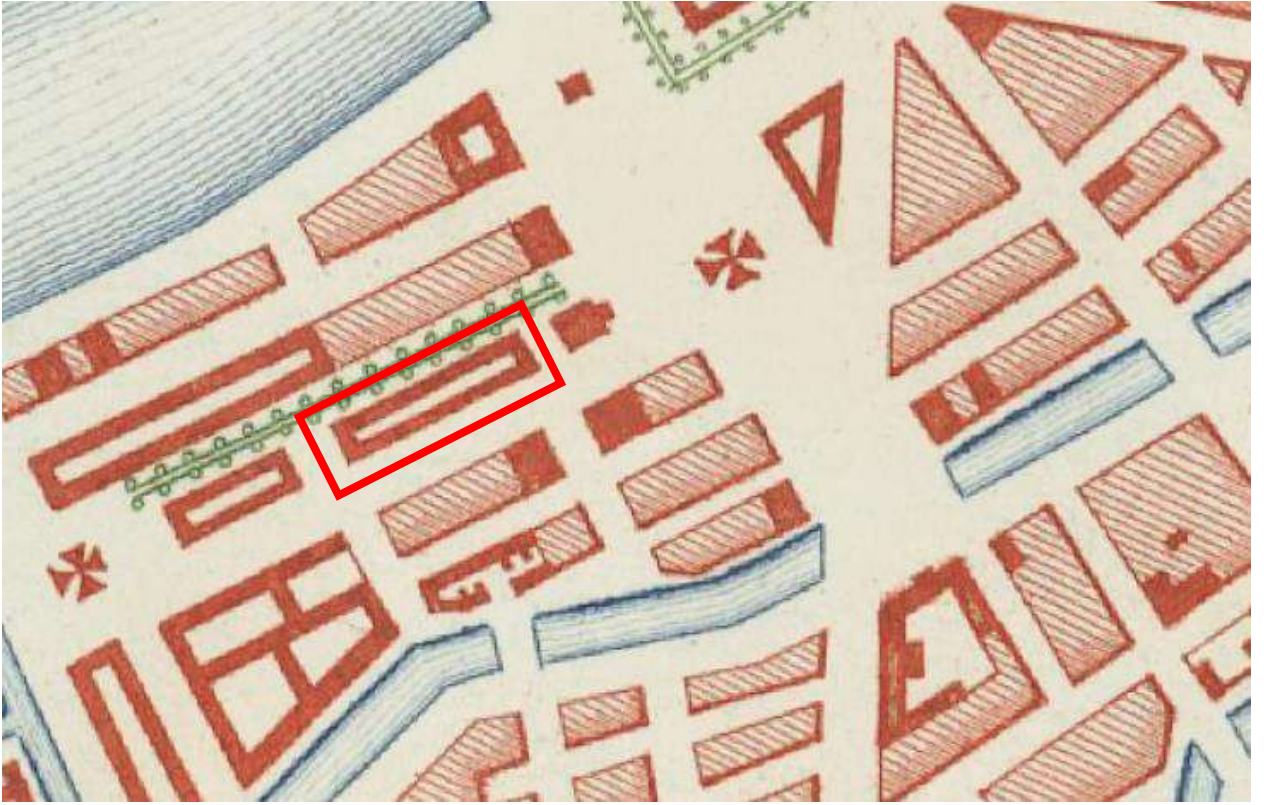

5. План столичного города Санкт-Петербурга 1852 г. (источник: [http://www.etomesto.ru/map-peterburg\\_stolica-1852/](http://www.etomesto.ru/map-peterburg_stolica-1852/)).

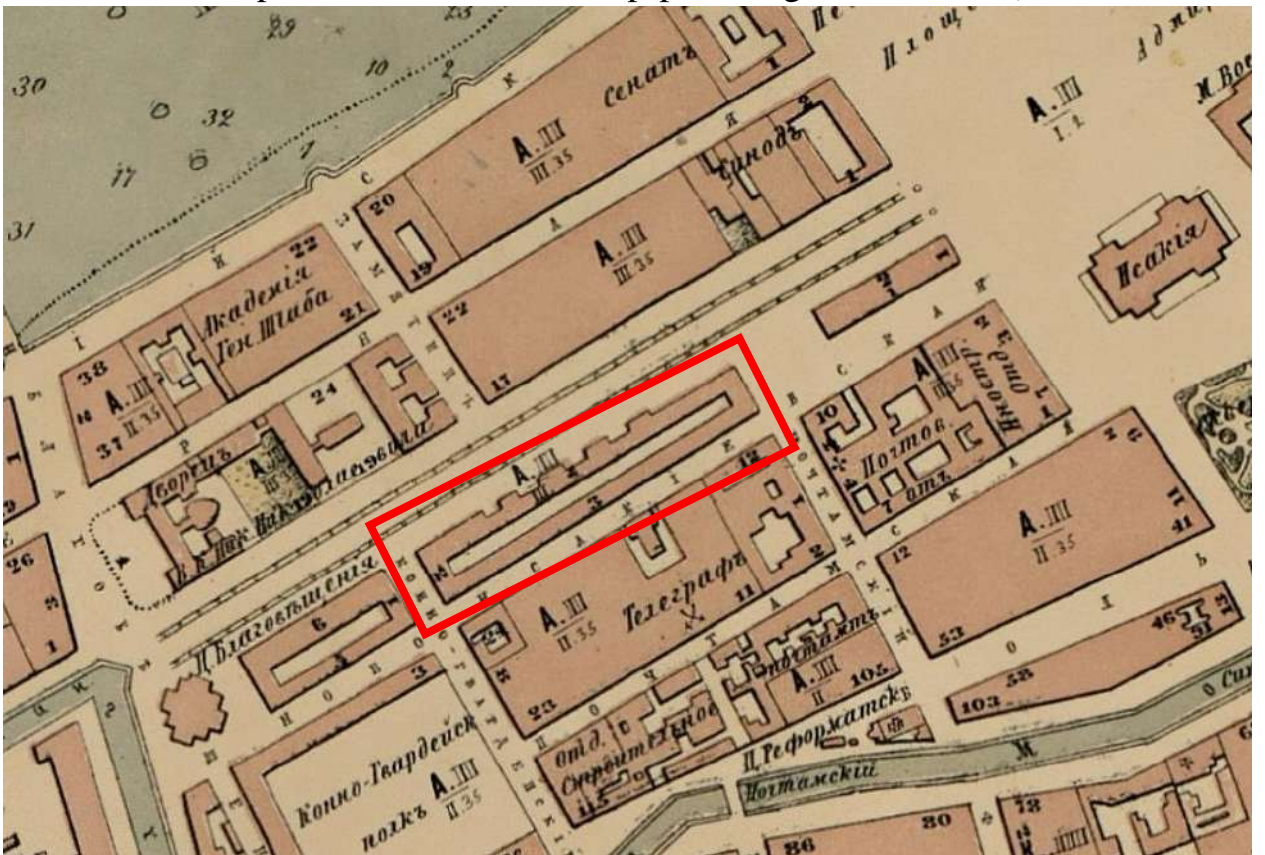

6. План Санкт-Петербурга 1868 г. (источник: [http://www.etomesto.ru/map-peterburg\\_1868/](http://www.etomesto.ru/map-peterburg_1868/)).



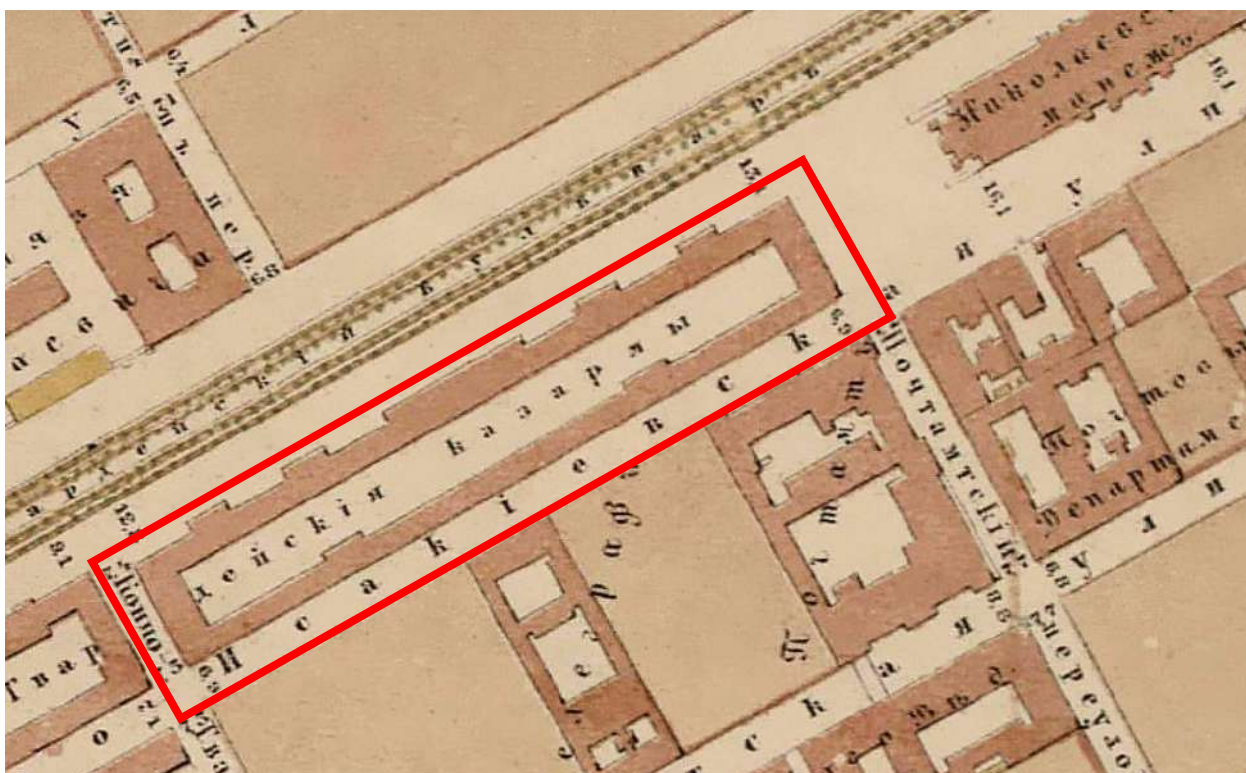

7. План на урегулирование С.-Петербурга 1880 г. (источник: [http://www.etomesto.ru/map-peterburg\\_1880-uregulirovanie/](http://www.etomesto.ru/map-peterburg_1880-uregulirovanie/)).

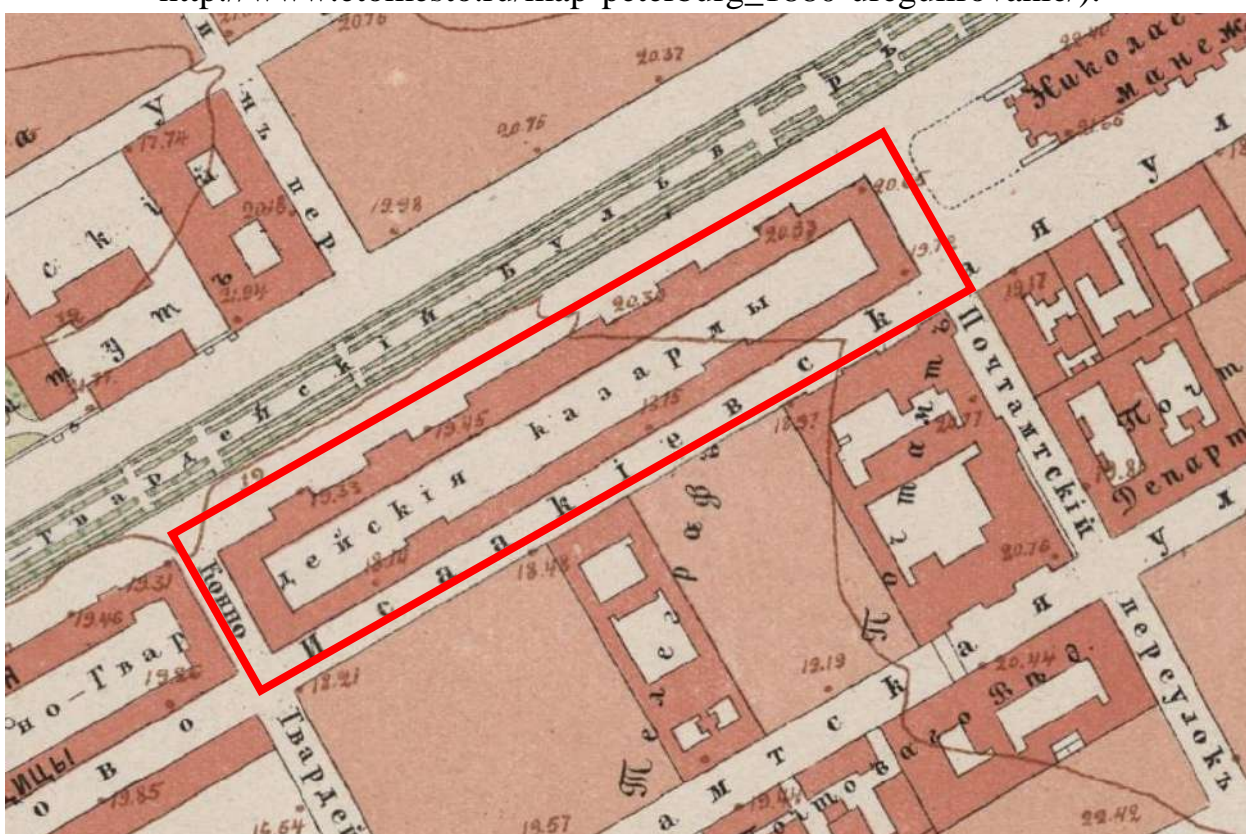

8. План Санкт-Петербурга 1901 г. в горизонталях (источник: [http://www.etomesto.ru/map-peterburg\\_spb-horizontal-1901/](http://www.etomesto.ru/map-peterburg_spb-horizontal-1901/)).



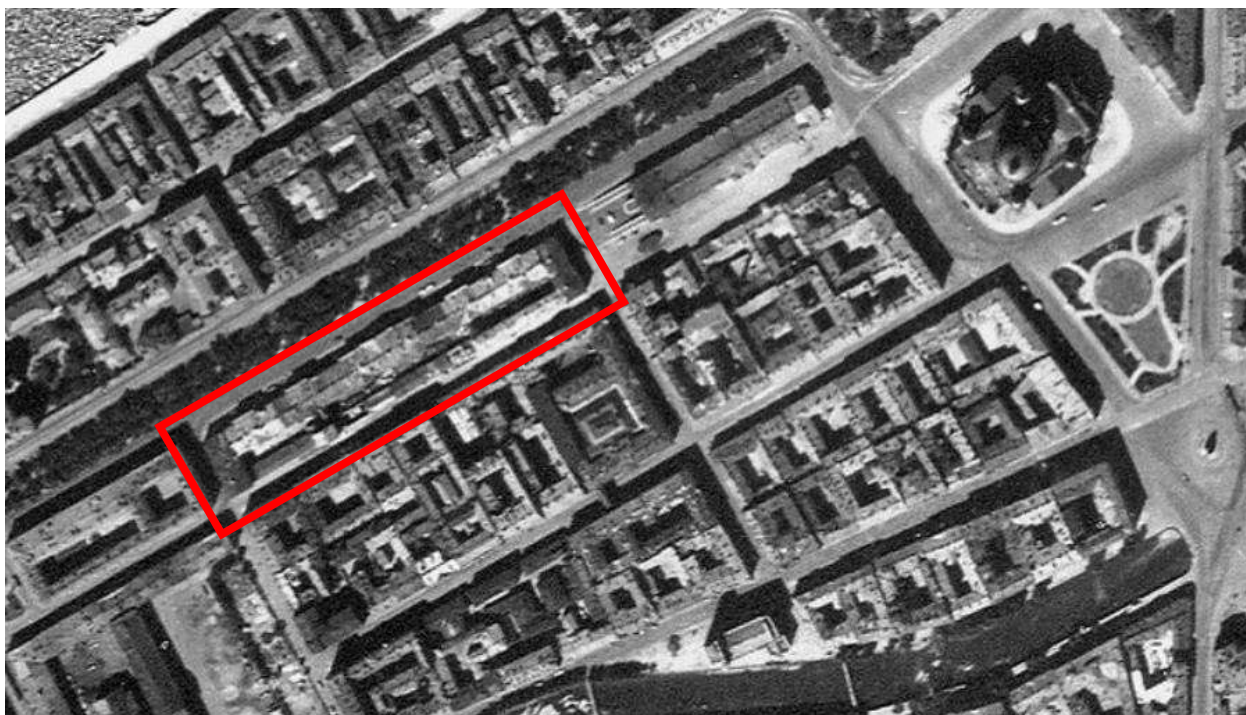

9. Немецкая аэрофотосъемка Ленинграда 1939-1942 годов  
(источник: [http://www.etomesto.ru/map-peterburg\\_aero-photo/](http://www.etomesto.ru/map-peterburg_aero-photo/))



10. Спутниковая карта Ленинграда 1966 года (источник:  
[http://www.etomesto.ru/map-peterburg\\_sputnik-1966/](http://www.etomesto.ru/map-peterburg_sputnik-1966/)).

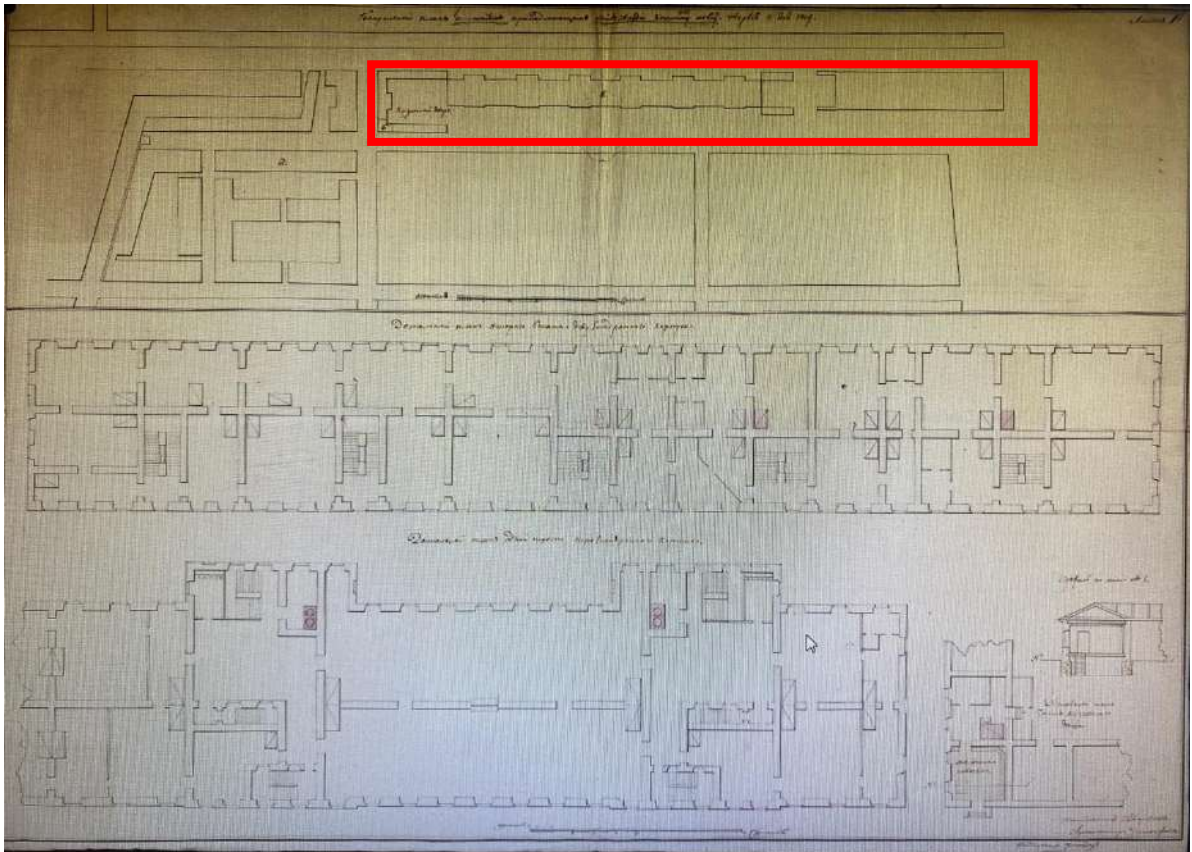

11. Генеральный план построек, принадлежащих лейб-гвардии Конного полка с планами и разрезом, 1818 г. (источник: РГАВМФ. Ф. 3-Л. Оп. 32. Д. 867).

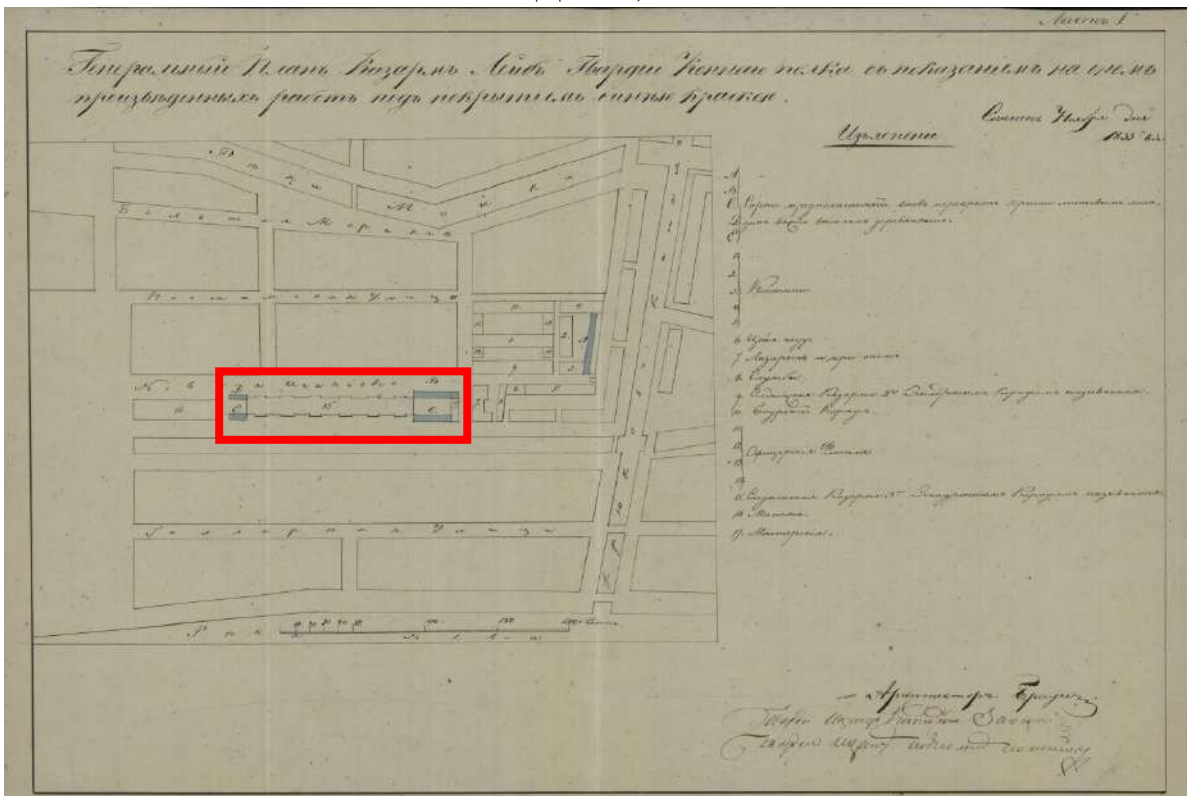

12. Генеральный план казарм лейб-гвардии Конного полка 1835 г. (источник: РГАВМФ. Ф. 3-Л. Оп. 32. Д. 914).



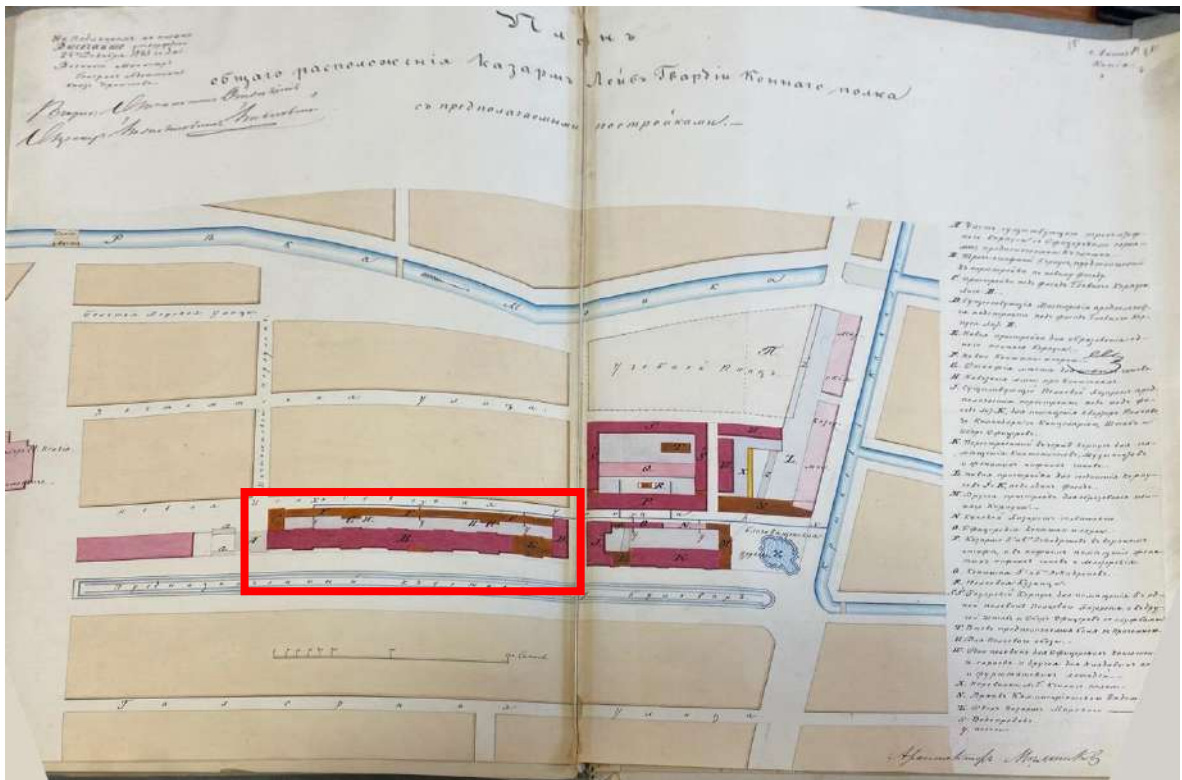

13. План общего расположения казарм Лейб-Гвардии Конного полка с предполагаемыми постройками. 1843 г. (источник: РГАВМФ. Ф. 84. Оп. 1-2. Д. 3043).



14. Проект фасада казарм лейб-гвардии Конного полка со стороны бульвара, 1843 г. Архитектор: Черник И.Д. (источник: РГАВМФ. Ф. 3-Л. Оп. 32. Д. 922).

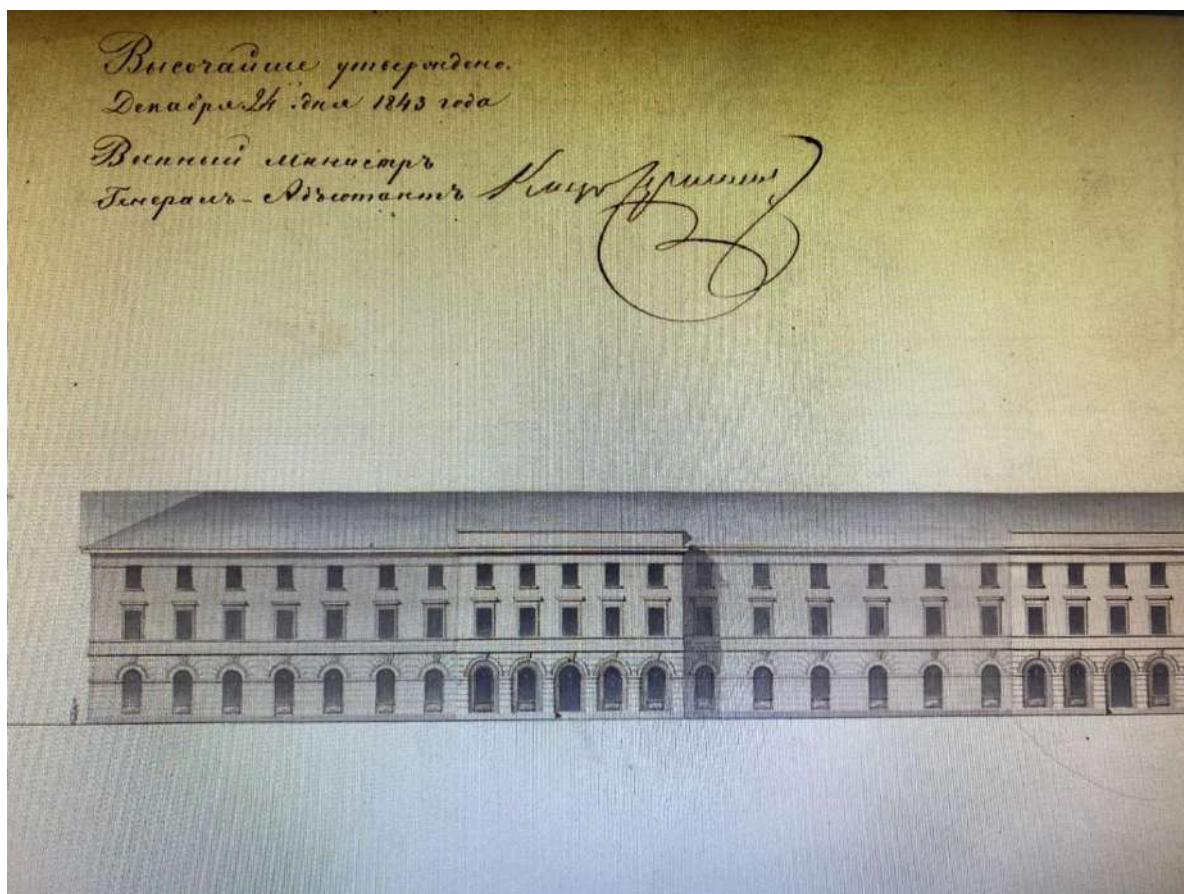

15. Фрагмент проекта фасада казарм лейб-гвардии Конного полка со стороны бульвара, 1843 г. Архитектор: Черник И.Д. (источник: РГАВМФ. Ф. 3-Л. Оп. 32. Д. 922).

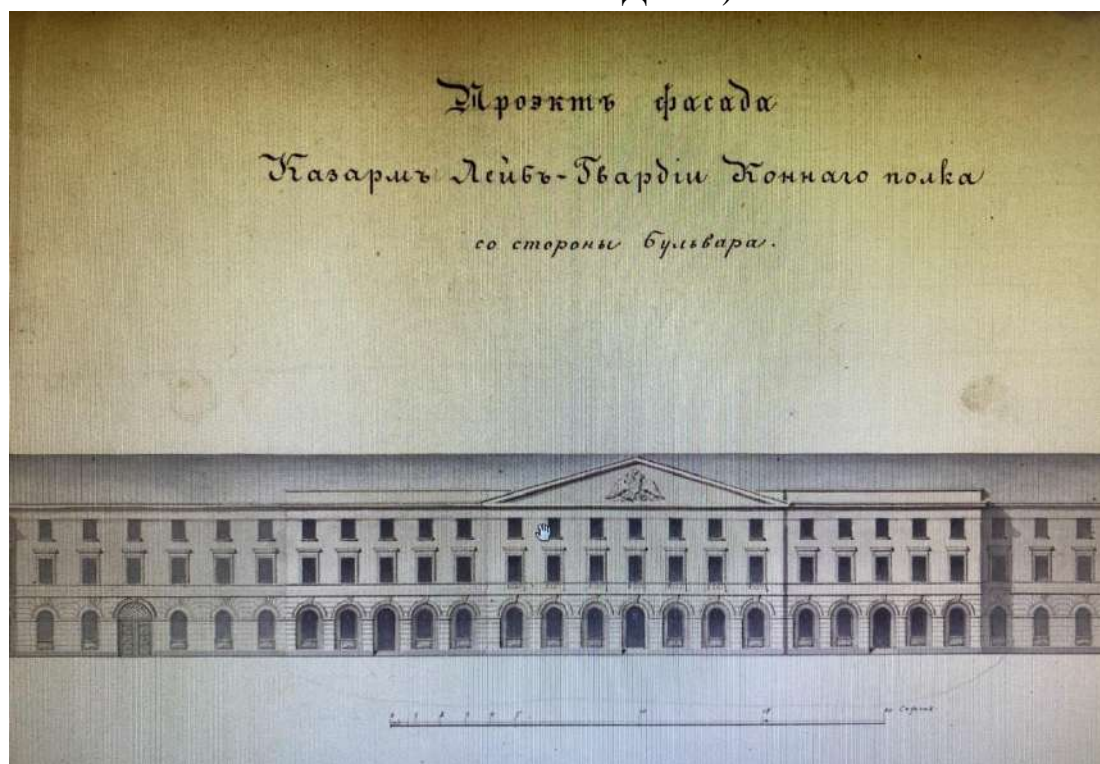

16. Фрагмент проекта фасада казарм лейб-гвардии Конного полка со стороны бульвара, 1843 г. Архитектор: Черник И.Д. (источник: РГАВМФ. Ф. 3-Л. Оп. 32. Д. 922).



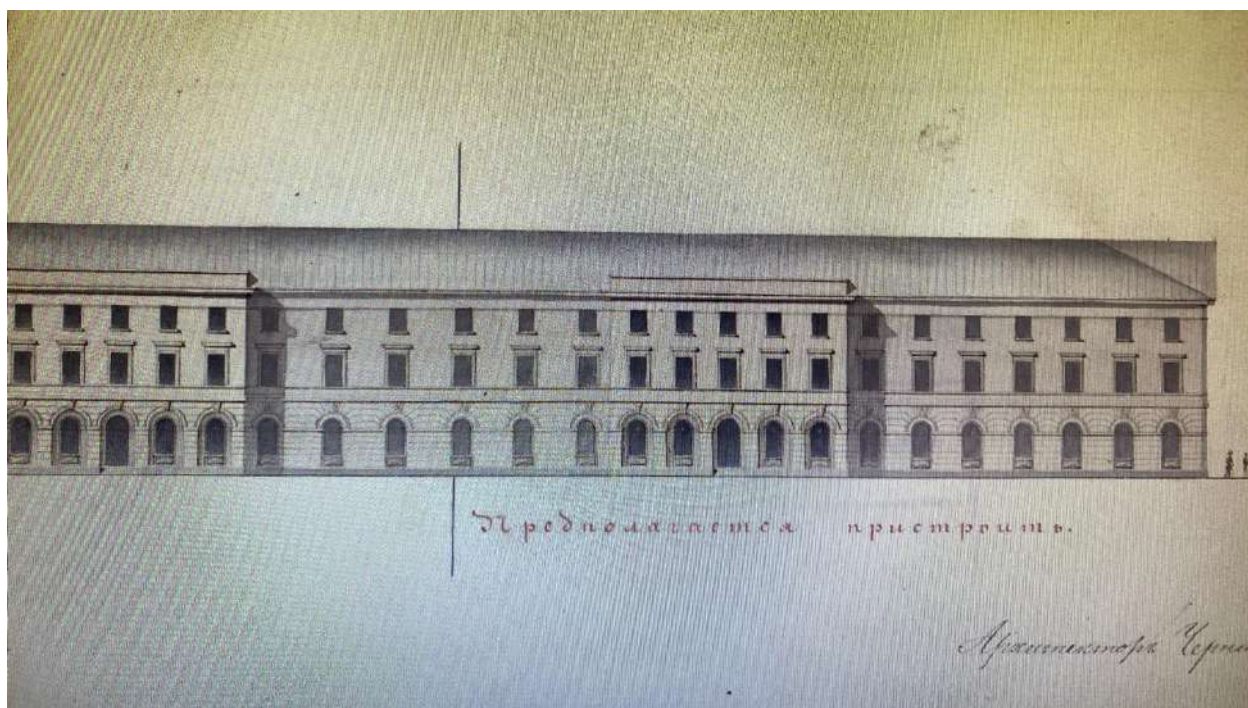

17. Фрагмент проекта фасада казарм лейб-гвардии Конного полка со стороны бульвара, 1843 г. Архитектор: Черник И.Д. (источник: РГАВМФ. Ф. 3-Л. Оп. 32. Д. 922).

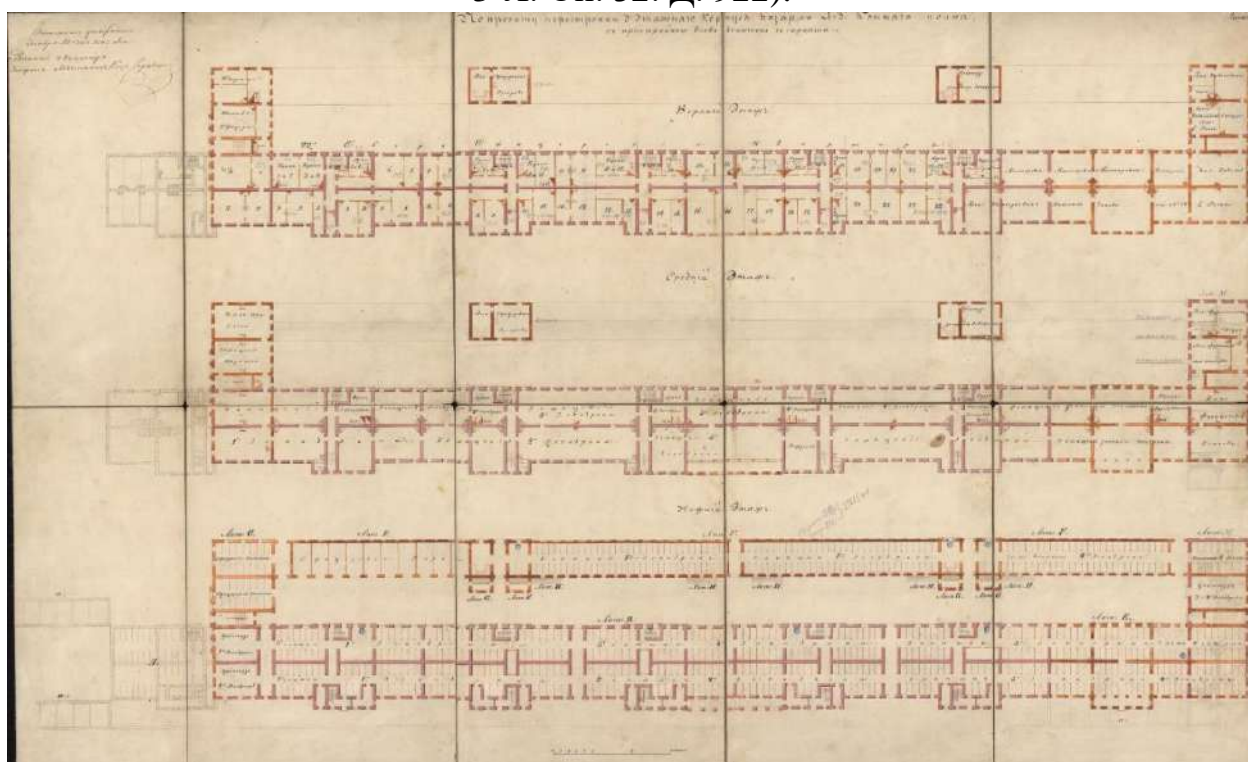

18. Проект перестройки с пристройкой конюшен с сараями. Утвержден 1843. (источник: РГАВМФ. Ф. 3-Л. Оп. 32. Д. 923).



19. Проект фасада трехэтажного корпуса казарм Лейб-гвардии Конного полка со стороны Исаакиевской площади напротив Манежа. 1843 г. (источник: Памятники архитектуры и истории Санкт-Петербурга. Адмиралтейский район. Барокко и классицизм. СПб., 2012. С. 176).

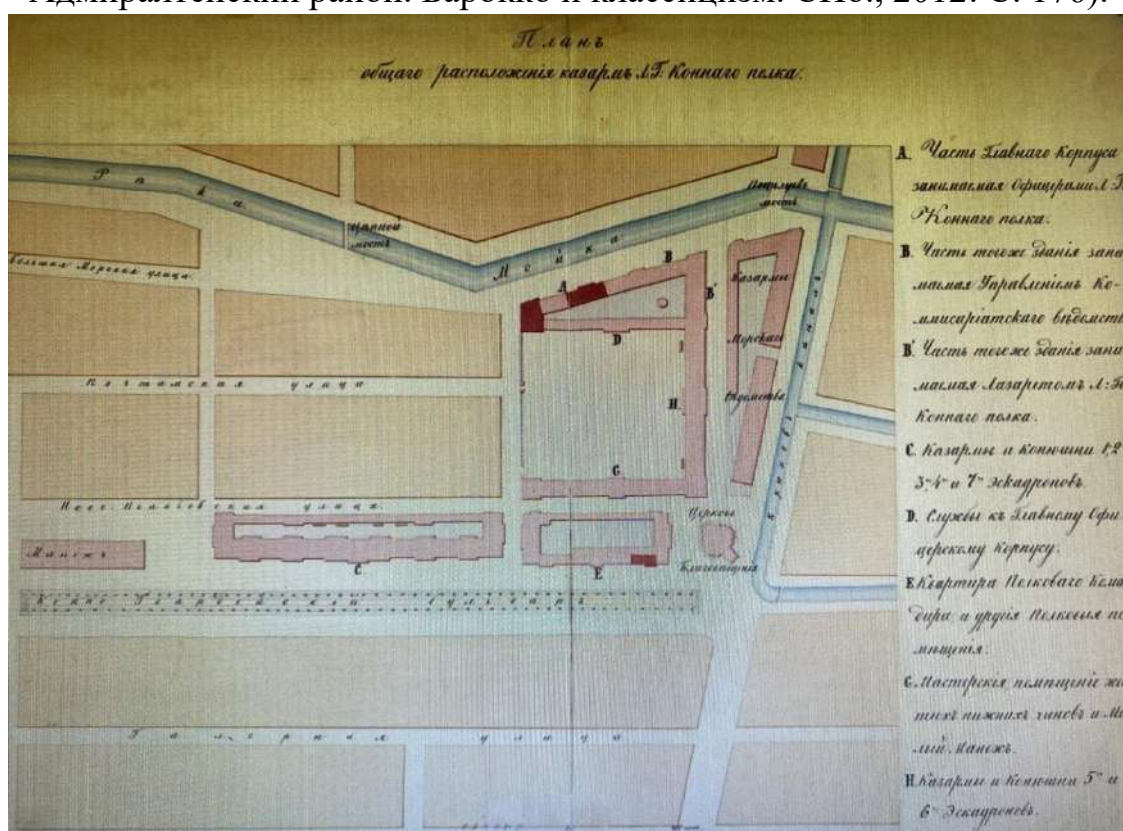

20. План общего расположения казарм лейб-гвардии Конного полка. б/д. (источник: РГАВМФ. Ф. 3-Л. Оп. 32. Д. 929).











25. Вид с Исаакиевского собора в сторону Благовещенской площади. 1857-1858 гг. (источник: <https://pastvu.com/p/889790>).



26. Панорама города от Исаакиевского собора в сторону Манежа. 1883 г. (источник: <https://pastvu.com/p/127764>).



27. Ломовые повозки с извозчиками у здания казарм Конногвардейского полка на Конногвардейском бульваре. До 1900 г. (источник: ЦГАКФФД СПб. Фотодокументы. Опись 1Б-2. Ед.хр.1256).





28. Вид на Петербург с Исаакиевского собора: прямо - впадение Невы в Финский залив, церковь Благовещения; справа - Конногвардейский бульвар; слева - Почтамтская улица. Нач. 1900-х гг. (источник: ЦГАКФФД СПб. Фотодокументы. Опись 1Б-2. Ед.хр.1147).

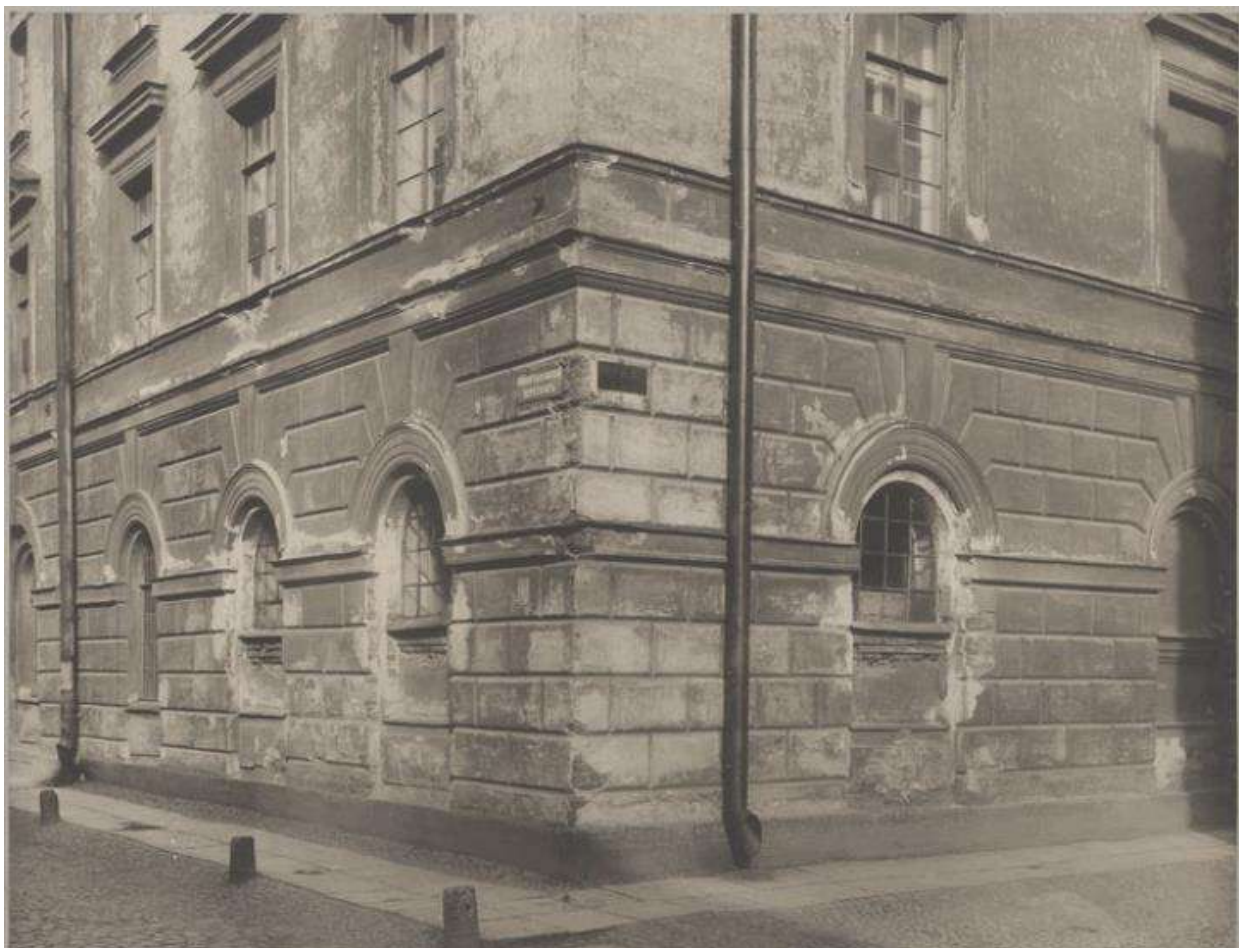

29. Казармы л.-гв. Конного полка. Корпус № 18 (вид с Новоисаакиевской улицы). Нач. XX в. (источник: госкаталог.рф № 12085553).



30. Казармы л.-гв. Конного полка. Лестница, ведущая в 3-й эскадрон. Нач. XX в. (источник: госкаталог.рф № 12085625).



31. Казармы л.-гв. Конного полка. Кладовая 1-го дивизиона. Нач. XX в.  
(источник: госкаталог.рф № 12085624).





32. Казармы л.-гв. Конного полка. Корпус № 18 (вид со двора). Нач. XX в.  
(источник: госкаталог.рф № 12085561).

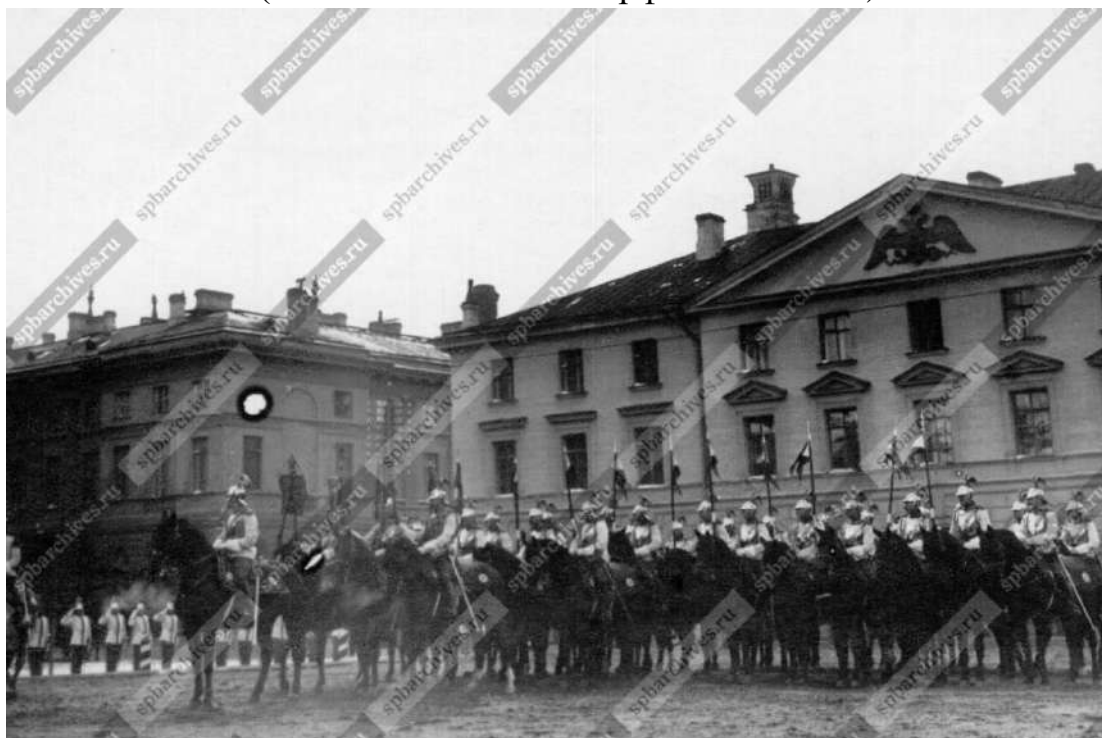

33. Штандартный взвод полка у казарм на Конногвардейском переулке в день полкового праздника. 1903 г. (источник: ЦГАКФФД СПб. Фотодокументы. Опись 1Д-12. Ед.хр.16941).



34. Международная пожарная выставка в Конногвардейском манеже. 1912 г.  
(источник: <https://pastvu.com/p/408831>).



35. Деревянные постройки - экспонаты Международной пожарной выставки.  
19.05.1912 г. (источник: ЦГАКФФД СПб. Фотодокументы. Опись 1Д-7.  
Ед.хр.5209).



36. Поливальная машина на бульваре Профсоюзов. 1935 г. (источник: <https://pastvu.com/p/123388>).



37. Бульвар Профсоюзов. 1941 г. (источник: <https://pastvu.com/p/123158>).





38. Работы по восстановлению города. 1944 г. (источник: госкаталог.рф № 38853820).



39. Перспектива проезжей части бульвара Профсоюзов от здания бывших казарм Конногвардейского полка. 1961 г. (источник: ЦГАКФФД СПб. Фотодокументы. Опись 1БР-26. Ед.хр.35997).



40. Казарма Конногвардейского полка. 1971-1973 гг. (источник: <https://pastvu.com/p/137974>).



41. Очередь на выставку в манеж. 1979 г. (источник: <https://pastvu.com/p/633463>).



42. Фасад дома № 4 (бывшие казармы Кексгольмского полка) на бульваре Профсоюзов. 1982 г. (источник: ЦГАКФФД СПб. Фотодокументы. Опись 1АР-81. Ед.хр.122298).



43. Вид фасада дома №4 на бульваре Профсоюзов (бывшие казармы Кексгольмского полка). 1982 г. (источник: ЦГАКФФД СПб. Фотодокументы. Опись 1АР-81. Ед.хр.122299).





44. Внутренний двор бывших казарм лейб-гвардии Конного полка. 1987-1989 гг. (источник: <https://pastvu.com/p/139844>).



**Приложение № 2 к Акту по результатам государственной историко-культурной экспертизы** проектной документации на проведение работ по сохранению объекта культурного наследия федерального значения «Казармы (Трехэскадронный корпус)» по адресу: г. Санкт-Петербург, Конногвардейский бульвар, дом 4, литера А, входящего в состав объекта культурного наследия федерального значения «Манеж и казармы Конногвардейского полка» по адресу: г. Санкт-Петербург, Исаакиевская площадь, дом 1/2, литера А, Конногвардейский бульвар, дом 4, литера А: «Проект реставрации и ремонта фасадов трехэтажного корпуса и фасада одноэтажного корпуса со стороны двора объекта культурного наследия федерального значения «Казармы (Трехэскадронный корпус)», входящего в состав объекта культурного наследия федерального значения «Манеж и казармы Конногвардейского полка», расположенного по адресу: г. Санкт-Петербург, Конногвардейский бул. д. 4», шифр: 78-10-4573, разработанной ООО «ЦИИВС» в 2024 году

**Извлечение из постановления Правительства Российской Федерации от 10.07.2001 № 527 «О перечне объектов культурного наследия федерального (общероссийского) значения, находящихся в Санкт-Петербурге»**

## ПРАВИТЕЛЬСТВО РОССИЙСКОЙ ФЕДЕРАЦИИ

### ПОСТАНОВЛЕНИЕ

ОТ 10 ИЮЛЯ 2001 ГОДА N 527

#### О ПЕРЕЧНЕ ОБЪЕКТОВ ИСТОРИЧЕСКОГО И КУЛЬТУРНОГО НАСЛЕДИЯ ФЕДЕРАЛЬНОГО (ОБЩЕРОССИЙСКОГО) ЗНАЧЕНИЯ, НАХОДЯЩИХСЯ В Г.САНКТ-ПЕТЕРБУРГЕ

(с изменениями на 13 октября 2008 года)

Информация об изменяющих документах

---

Документ с изменениями, внесенными:

[распоряжением Правительства Российской Федерации от 22 февраля 2006 года N 240-р;](#)

[распоряжением Правительства Российской Федерации от 2 июня 2006 года N 801-р;](#)

[распоряжением Правительства Российской Федерации от 13 октября 2008 года N 1480-р.](#)

---

Правительство Российской Федерации

постановляет:

1. Одобрить работу Министерства культуры Российской Федерации и правительства Санкт-Петербурга, проведенную совместно с научно-исследовательскими организациями и организациями по охране памятников истории и культуры, по уточнению пообъектного состава памятников истории и культуры федерального (общероссийского) значения, находящихся в г.Санкт-Петербурге.

2. Утвердить прилагаемый [перечень объектов исторического и культурного наследия федерального \(общероссийского\) значения, находящихся в г.Санкт-Петербурге.](#)

3. Признать утратившими силу:

[приложение N 1 к постановлению Совета Министров РСФСР от 30 августа 1960 года N 1327 "О дальнейшем улучшении дела охраны памятников культуры в РСФСР"](#) в части, касающейся памятников культуры г.Ленинграда;

[приложение N 1 к постановлению Совета Министров РСФСР от 4 декабря 1974 года N 624 "О дополнении и частичном изменении постановления Совета Министров РСФСР от 30 августа 1960 года N 1327 "О дальнейшем улучшении дела охраны памятников культуры в РСФСР"](#) в части, касающейся памятников культуры г.Ленинграда;

[приложение к постановлению Совета Министров РСФСР от 7 сентября 1976 года N 495 "О дополнении постановления Совета Министров РСФСР от 30 августа 1960 года N 1327 "О дальнейшем улучшении дела охраны памятников культуры в РСФСР"](#) (СП РСФСР, 1976, N 17, ст.134) в части, касающейся памятников культуры г.Ленинграда;

[постановление Правительства Российской Федерации от 20 февраля 1992 года N 116 "О включении в список исторических памятников ледокола "Красин".](#)

Председатель Правительства  
Российской Федерации  
М.Касьянов

**УТВЕРЖДЕН**  
**постановлением Правительства**  
**Российской Федерации**  
**от 10 июля 2001 года N 527**

**ПЕРЕЧЕНЬ**  
**ОБЪЕКТОВ ИСТОРИЧЕСКОГО И КУЛЬТУРНОГО НАСЛЕДИЯ**  
**ФЕДЕРАЛЬНОГО (ОБЩЕРОССИЙСКОГО) ЗНАЧЕНИЯ,**  
**НАХОДЯЩИХСЯ В Г.САНКТ-ПЕТЕРБУРГЕ**

(с изменениями на 13 октября 2008 года)

Наименование и дата сооружения памятника истории и культуры	Местонахождение памятника истории и культуры
---	--

г.Санкт-Петербург

Набережная Адмиралтейская:

Адмиралтейская наб. - левый  
берег р.Большой Невы,  
от Дворцового моста до  
Декабристов пл.

набережная, 1873-1874 гг.,  
инж. Карлович В.М., инж.  
Селянинов С.С.

спуск Дворцовый со львами и  
пристанью, 1820-1824 гг.,  
инж. Готман А.Д., 1832 г.,  
арх. Шарлемань Л.И.,  
1914-1916 гг.,  
инж. Пшеницкий А.П.

спуск Петровский с вазами и  
пристанью, 1820-1824 гг.,  
инж. Готман А.Д., 1873-1874 гг.,  
инж. Карлович В.М.,  
инж. Селянинов С.С.

Главное Адмиралтейство, 1704 г.,  
1732-1738 гг., арх. Коробов И.К.,  
1806-1823 гг., ск. Анисимов А.А.,  
ск. Демут-Малиновский В.И.,  
арх. Захаров А.Д., ск. Пименов С.С.,  
ск. Тербенев И.И., ск. Щедрин Ф.Ф.

Адмиралтейская наб., 2, 16,  
Адмиралтейский пр., 1

Дворец Великого князя Михаила  
Михайловича:

Адмиралтейская наб., 8,  
Черноморский пер., 4, 5,  
Азовский пер., 1

дворец, 1885-1891 гг.,  
арх. Месмахер М.Е., 1911 г.,  
гражд. инж. Бергштроссер П.К.  
служебный дом, 1884-1888 гг.,  
арх. Месмахер М.Е.

Адмиралтейская наб., 8,  
Черноморский пер., 5,  
Азовский пер., 1  
Черноморский пер., 4

Дом, где жили: в 1906-1910 гг.,  
физик Голицин Б.Б., в 1890 г., в

Адмиралтейская наб., 10,  
Черноморский пер., 7

1780-1790 гг., арх. Кваренги Д.:

дача

сад с прудом

Памятник императору Николаю I,  
1859 г., ск. Залеман Р.К.,  
ск. Клодт П.К., ск. Рамазанов Н.А.,  
арх. Монферран О.

Исаакиевская пл.

Собор Исаакиевский:

сквер Исаакиевский, 1860 г.,  
чертежн.Яковлев С.,  
1863-1865 гг.,  
худ. Одинцов Е., 1911-1912 гг.,  
садовый мастер Катцер Р.Ф.  
собор, 1818-1858 гг.,  
инж. Бетанкур А.,  
ск. Витали И.П.,  
ск. Герман И., ск. Клодт П.К.,  
ск. Лемер А.,  
ск. Логановский А.В.,  
арх. Монферран О.,  
ск. Пименов Н.С.,  
1947-1951 гг., 1954-1963 гг.  
(реставрация),  
арх. Ротач А.Л.

Исаакиевская пл.

Манеж и казармы

Конногвардейского полка:

скульптурные группы  
"Диоскуры, укрощающие  
коней" (две), 1817 г.,  
ск. Трискорни П.

казармы (Трехэскадронный  
корпус), 1805-1807 гг.,  
арх. Ермолаев, 1844-1847 гг.,  
арх. Черник И.Д.

манеж, 1804-1807 гг.,  
арх. Кваренги Д., 1976-1977 гг.  
(реконструкция),  
арх. Братчиков М.Д.,  
арх. Будневич М.В.

Исаакиевская пл., 1,  
Конногвардейский бульв.,  
2, 4, Почтамтский пер., 1,  
Якубовича ул., 1, 3,  
Конногвардейский пер., 2  
Исаакиевская пл., 1,  
Конногвардейский бульв., 2,  
Якубовича ул., 1

Конногвардейский бульв., 4,  
Конногвардейский пер., 2,  
Почтамтский пер., 1,  
Якубовича ул., 3  
Исаакиевская пл., 1,  
Конногвардейский бульв., 2,  
Якубовича ул., 1

Министерство государственных  
имуществ, 1844-1850 гг.,  
арх. Ефимов Н.Е.

Исаакиевская пл., 4, Большая  
Морская ул., 42,  
р. Мойки наб., 87

Дом Закревского А.А.  
(Зубова П.А.)

Исаакиевская пл., 5

с дворовыми флигелями, XVIII в.,  
1843-1847 гг., арх. Боссе Г.Э.,  
1870 г., арх. Шульц К.К.

Дворец Мариинский:

Исаакиевская пл., 6,  
Антоненко пер., 1,  
Вознесенский просп., 14



**Приложение № 3 к Акту по результатам государственной историко-культурной экспертизы** проектной документации на проведение работ по сохранению объекта культурного наследия федерального значения «Казармы (Трехэскадронный корпус)» по адресу: г. Санкт-Петербург, Конногвардейский бульвар, дом 4, литера А, входящего в состав объекта культурного наследия федерального значения «Манеж и казармы Конногвардейского полка» по адресу: г. Санкт-Петербург, Исаакиевская площадь, дом 1/2, литера А, Конногвардейский бульвар, дом 4, литера А: «Проект реставрации и ремонта фасадов трехэтажного корпуса и фасада одноэтажного корпуса со стороны двора объекта культурного наследия федерального значения «Казармы (Трехэскадронный корпус)», входящего в состав объекта культурного наследия федерального значения «Манеж и казармы Конногвардейского полка», расположенного по адресу: г. Санкт-Петербург, Конногвардейский бул. д. 4», шифр: 78-10-4573, разработанной ООО «ЦИИВС» в 2024 году

**Копия распоряжения КГИОП от 11.10.2011 № 10-641 «Об утверждении границ и режима использования территории объекта культурного наследия федерального значения «Манеж и казармы Конногвардейского полка»**



ПРАВИТЕЛЬСТВО САНКТ-ПЕТЕРБУРГА  
КОМИТЕТ ПО ГОСУДАРСТВЕННОМУ КОНТРОЛЮ, ИСПОЛЬЗОВАНИЮ  
И ОХРАНЕ ПАМЯТНИКОВ ИСТОРИИ И КУЛЬТУРЫ  
**РАСПОРЯЖЕНИЕ**

окуд

11.10.2011№ 10-644

**Об утверждении границ и режима использования территории  
объекта культурного наследия федерального значения  
«Манеж и казармы Конногвардейского полка»**

1. Утвердить границы и режим использования территории объекта культурного наследия федерального значения «Манеж и казармы Конногвардейского полка», расположенного по адресу: г.Санкт-Петербург, Адмиралтейский район, Исаакиевская площадь, дом 1/2, литера А, согласно приложениям 1, 2, 3 к настоящему распоряжению.

2. Заместителю начальника отдела государственного учета объектов культурного наследия КГИОП обеспечить размещение настоящего распоряжения в электронной форме в локальной компьютерной сети КГИОП.

3. Настоящее распоряжение утрачивает силу со дня утверждения федеральным органом охраны объектов культурного наследия границ и режима использования территории вышеуказанного объекта.

4. Контроль за выполнением распоряжения остаётся за заместителем председателя КГИОП – начальником управления государственного учета объектов культурного наследия.

Заместитель председателя КГИОП

А.А. Разумов

Приложение 1 к распоряжению КГИОП  
от 11.10.2011 № 10-641

**План поворотных точек границ территории  
объекта культурного наследия федерального значения  
«Манеж и казармы Конногвардейского полка»  
с таблицей координат поворотных точек и текстовым описанием границ территории**

Санкт-Петербург, Адмиралтейский район, Исаакиевская площадь, дом 1/2, литера А

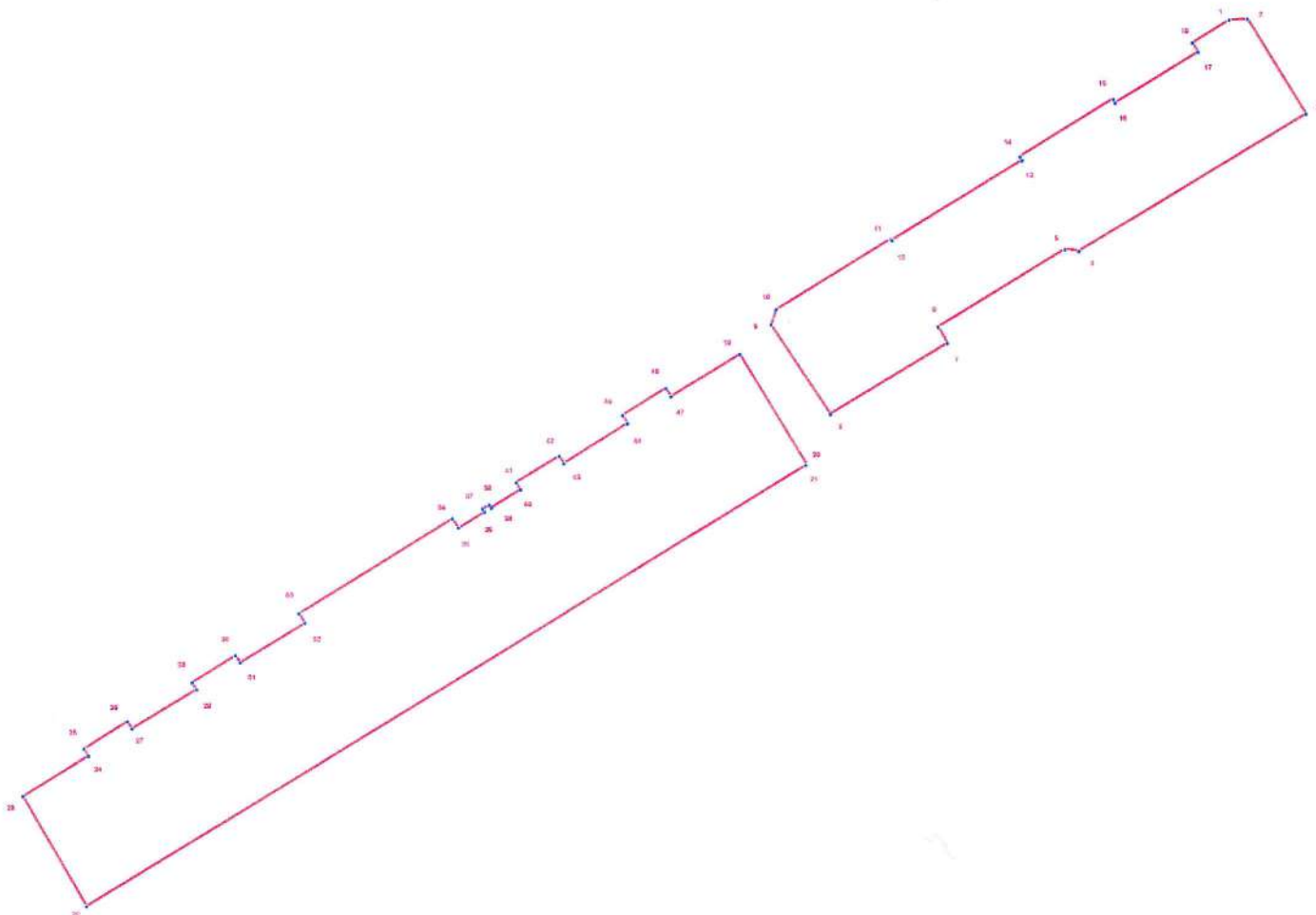

**УСЛОВНЫЕ ОБОЗНАЧЕНИЯ**

- Граница территории объекта культурного наследия
- 1 Номер поворотной точки

Таблица координат поворотных точек границы территории объекта культурного наследия федерального значения «Манеж и казармы Конногвардейского полка»:

Номер поворотной точки	Координаты поворотных точек в МСК (метры)	
	X	Y
1	2	3
1	94113.90	113025.14
2	94114.12	113031.37
3	94081.65	113050.83
4	94036.39	112972.88
5	94037.17	112968.21
6	94011.49	112924.84
7	94005.93	112927.85
8	93982.57	112887.93
9	94013.26	112868.36
10	94018.38	112870.14
11	94041.62	112909.39
12	94041.17	112909.72
13	94067.53	112954.09
14	94068.86	112953.42
15	94087.77	112985.33
16	94086.43	112986.00
17	94103.22	113014.36
18	94106.33	113012.47
19	94003.48	112857.57
20	93965.56	112879.70
21	93965.34	112879.37
22	93820.23	112634.18
23	93857.93	112613.28
24	93871.16	112635.63
25	93873.6	112634.18
26	93882.61	112648.86
27	93880.16	112650.42
28	93893.06	112672.32
29	93895.40	112670.88
30	93904.40	112685.55
31	93901.96	112687.11
32	93914.86	112709.13
33	93918.08	112707.12
34	93949.33	112759.27
35	93946.10	112761.28
36	93951.44	112770.17
37	93952.44	112769.62
38	93953.78	112771.84
39	93952.77	112772.51
40	93958.78	112782.51
41	93961.11	112781.07
42	93970.01	112795.86



1	2	3
43	93967.45	112797.30
44	93980.68	112819.10
45	93983.46	112817.54
46	93992.36	112832.33
47	93989.47	112834.00

Текстовое описание границ территории объекта культурного наследия федерального значения «Манеж и казармы Конногвардейского полка»:

Граница территории объекта культурного наследия "Манеж и казармы Конногвардейского полка" от точки 1 до точки 18 совпадает с границей земельного участка, имеющего кадастровый номер 78:32:1091:1, от точки 19 до точки 47 совпадает с границей земельного участка, имеющего кадастровый номер 78:32:1176:1.

Приложение 2 к распоряжению  
КГИОП

от 11.10.2011 № 10-641

**План границ территории  
объекта культурного наследия федерального значения  
«Манеж и казармы Конногвардейского полка»**

Санкт-Петербург, Исаакиевская площадь, дом 1/2, литера А  
(Санкт-Петербург, Исаакиевская пл., 1, Конногвардейский бульв., 2, 4,  
Почтамтский пер., 1, Якубовича ул., 1, 3, Конногвардейский пер., 2)

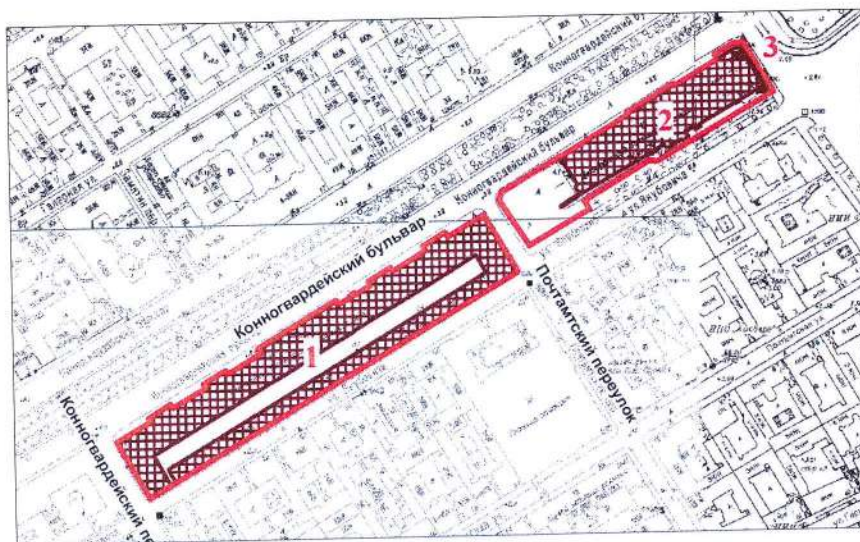

масштаб 1:5000

**УСЛОВНЫЕ ОБОЗНАЧЕНИЯ**

- Граница территории объекта культурного наследия  
федерального значения
- Объект культурного наследия федерального значения

**СОСТАВ ОБЪЕКТА**

1. Казармы (Трехэскадронный корпус)  
(Конногвардейский бульвар, 4, лит. А, В)
2. Манеж  
(Исаакиевская пл., 1/2, лит. А)
3. Скульптурные группы "Диоскуры, укрощающие коней" (две)

Приложение 3 к распоряжению КГИОП  
от 11.10.2011 № 10-641

### Режим использования территории объекта культурного наследия

1. Запрещается использовать территорию объекта культурного наследия:

- под склады и производства взрывчатых и огнеопасных материалов, материалов, загрязняющих объект культурного наследия, его территорию и водные объекты на его территории, а также материалов, имеющих вредные парогазообразные и иные выделения;

- под устройство производств и лабораторий, связанных с неблагоприятным для объекта культурного наследия температурно-влажностным режимом и применением химически активных веществ;

- под хранение машин и механизмов, строительных и иных материалов без согласования с КГИОП;

- под устройство ремонтных мастерских; ремонт, хранение и стоянку транспортных средств без согласования с КГИОП.

Настоящие запреты не распространяются на случаи использования территории объекта культурного наследия в соответствии с его историческим назначением и (или) в соответствии с результатами государственной историко-культурной экспертизы или научно-исследовательских работ, согласованных КГИОП.

2. Проектирование и проведение землеустроительных, земляных, строительных, мелиоративных, хозяйственных и иных работ на территории объекта культурного наследия запрещается, за исключением работ по сохранению данного объекта культурного наследия и (или) его территории, а также хозяйственной деятельности, не нарушающей целостности объекта культурного наследия и не создающей угрозы его повреждения, разрушения или уничтожения.

Работы по сохранению объекта культурного наследия производятся на основании письменного разрешения и задания на проведение указанных работ, выданных КГИОП, и в соответствии с документацией, согласованной с КГИОП.

3. Иные требования к режиму использования территории объекта культурного наследия определяются по результатам государственной историко-культурной экспертизы или научно-исследовательских работ, согласованных с КГИОП, и утверждаются распоряжением КГИОП.

**Приложение № 4 к Акту по результатам государственной историко-культурной экспертизы** проектной документации на проведение работ по сохранению объекта культурного наследия федерального значения «Казармы (Трехэскадронный корпус)» по адресу: г. Санкт-Петербург, Конногвардейский бульвар, дом 4, литера А, входящего в состав объекта культурного наследия федерального значения «Манеж и казармы Конногвардейского полка» по адресу: г. Санкт-Петербург, Исаакиевская площадь, дом 1/2, литера А, Конногвардейский бульвар, дом 4, литера А: «Проект реставрации и ремонта фасадов трехэтажного корпуса и фасада одноэтажного корпуса со стороны двора объекта культурного наследия федерального значения «Казармы (Трехэскадронный корпус)», входящего в состав объекта культурного наследия федерального значения «Манеж и казармы Конногвардейского полка», расположенного по адресу: г. Санкт-Петербург, Конногвардейский бул. д. 4», шифр: 78-10-4573, разработанной ООО «ЦИИВС» в 2024 году

**Копия распоряжения КГИОП от 22.01.2013 № 10-12 «Об определении предмета охраны здания «Казармы (трехэскадронный корпус)», входящего в состав объекта культурного наследия федерального значения «Манеж и казармы Конногвардейского полка»**





ПРАВИТЕЛЬСТВО САНКТ-ПЕТЕРБУРГА  
**КОМИТЕТ ПО ГОСУДАРСТВЕННОМУ КОНТРОЛЮ, ИСПОЛЬЗОВАНИЮ  
 И ОХРАНЕ ПАМЯТНИКОВ ИСТОРИИ И КУЛЬТУРЫ**  
**РАСПОРЯЖЕНИЕ**

окуд

22 ЯНВ 2013№ 10-12**Об определении предмета охраны здания**

**«Казармы (трехэскадронный корпус)», входящего в  
 состав объекта культурного наследия федерального значения  
 «Манеж и казармы Конногвардейского полка»**

1. Определить предмет охраны здания «Казармы (трехэскадронный корпус)», расположенного по адресу: Санкт-Петербург, Адмиралтейский район, Конногвардейский бульв., д. 4. литеры А, В, Д (Конногвардейский бульвар, 4; Конногвардейский пер., 2; Почтамтский пер., 1; Якубовича ул., 3), входящего в состав объекта культурного наследия федерального значения «Манеж и казармы Конногвардейского полка», согласно приложению к настоящему распоряжению.

2. Начальнику отдела государственного учёта объектов культурного наследия обеспечить размещение настоящего распоряжения в электронной форме в локальной компьютерной сети КГИОП.

3. Настоящее распоряжение утрачивает силу со дня утверждения федеральным органом охраны объектов культурного наследия предмета охраны вышеуказанного объекта.

4. Контроль за выполнением распоряжения возложить на заместителя председателя КГИОП – начальника управления государственного учёта объектов культурного наследия.

И.о. председателя КГИОП

А.В. Комлев

Приложение к распоряжению КГИОП  
от 22 ЯНВ 2013 № 10-12

Предмет охраны здания «Казармы (трехэскадронный корпус)»,  
входящего в состав объекта культурного наследия федерального значения  
«Манеж и казармы Конногвардейского полка»  
Санкт-Петербург, Адмиралтейский район, Конногвардейский бульвар, д. 4. литеры А, В, Д  
(Конногвардейский бульвар, 4; Конногвардейский пер., 2; Почтамтский пер., 1;  
Якубовича ул., 3)

№ пп	Виды предметов охраны	Элементы предметов охраны	Фотофиксация
1	2	3	4
1	Объемно-пространственное решение:	<p>исторические габариты и конфигурация здания, состоящего из трехэтажного (северо-западного) корпуса с пятью ризалитами по лицевому фасаду (центральный ризалит завершен треугольным фронтоном, остальные – аттиковыми стенками) и шестью раскреповками по дворовому фасаду, завершенными треугольными фронтонами, двух торцевых трехэтажных корпусов (северо-восточного и юго-западного) с раскреповками, завершенными треугольными фронтонами, и одноэтажного конюшенного (юго-восточного) корпуса с двумя трехэтажными объемами (в три оси) и трехэтажным объемом между северо-восточным (торцевым) корпусом и трехэтажным объемом (в три оси);</p> <p>два воротных проезда в юго-восточном корпусе – местоположение (по 14 оси трехэтажного объема, по центральной оси трехэтажного (северного) корпуса в три оси), конфигурация (прямоугольная, с полуциркульным завершением);</p> <p>арка, соединяющая торцевой (юго-западный) и конюшенный юго-восточный корпус – местоположение, габариты, конфигурация;</p> <p>исторические дымовые трубы – местоположение, габариты, конфигурация;</p> <p>исторические габариты и конфигурация (двускатные, вальмовые) крыш.</p>	   

			
2	<p>Конструктивная система здания:</p>	<p>исторические наружные и внутренние капитальные стены - вид материала (кирпич), местоположение;</p> <p>междуэтажные перекрытия – местоположение;</p> <p>своды – типы:</p> <p>цилиндрические с распалубками (воротного проезда по 2 оси трехэтажного (северного) корпуса в три оси, Л 4; помещения первого этажа 9-Н, №№ 1-7);</p>	

коробовые с распалубками  
(помещения первого этажа: 1-Н,  
№№ 1-6, 8-18; 3-Н, №№ 1, 4; 6-  
12; 3-Н, №№ 1, 4, 6-12; 6-Н,  
№№ 3-7, 10-Н, №№ 7-10, 14-Н,  
№№ 1,3 12-Н, №№ 30-34);







коробовые с распалубками, на подпружных арках (помещения первого этажа: 9-Н, №№ 9, 11, 12, 13, 24, 27, 28);



по металлическим балкам (помещения первого этажа 12-Н, №№ 4-7, 11, 12);



		<p>лестница – местоположение (Л-1), тип – двухмаршевая, конструкция (площадки и марши – по сводам);</p> <p>лестницы – местоположение (Л-1, Л-2, Л-3, Л-5, Л-6, Л-7), тип (двухмаршевые).</p>	 
3	Объемно-планировочное решение:	историческое объемно-планировочное решение в габаритах капитальных стен.	
4	Архитектурно-художественное решение фасадов:	<p>архитектурно-художественное решение фасадов в формах позднего классицизма;</p> <p>лицевые фасады:</p> <p>местоположение, габариты, конфигурация исторических воротных, дверных, оконных проемов и ниш;</p> <p>северо-западный фасад (по Конногвардейскому бульвару):</p>	
			

		<p>материал отделки цоколя – известняк;</p> <p>материал и характер отделки фасада – руст (в уровне 1 этажа), гладкая штукатурка;</p> <p>тяга – местоположение (в уровне 1 этажа), профиль;</p> <p>тяга - местоположение (в уровне 1-2 этажа), профиль;</p> <p>тяга - местоположение (в уровне 3 этажа), профиль;</p> <p>профилированный венчающий карниз;</p> <p>оформление дверных проемов - профилированные наличники, профилированные архивольты с замковыми камнями;</p> <p>материал заполнения дверных проемов – дерево;</p> <p>оформление оконных проемов в уровне первого этажа - профилированные наличники, профилированные архивольты с замковыми камнями;</p> <p>заполнения оконных проемов – исторический рисунок расстекловки, цвет;</p>	      
--	--	--	--

		<p>оформление оконных проемов в уровне второго этажа – профилированные наличники, прямые сандрики, треугольные сандрики в оформлении оконных проемов второго этажа по 6-12 оси центрального ризалита;</p> <p>оформление оконных проемов третьего этажа – подоконные выступы;</p> <p>фронтон – метаположение (над оконными проемами по 6-12 оси центрального ризалита). конфигурация (треугольная), оформление (гладкий тимпан, профилированный карниз);</p> <p>северо-восточный и юго-западный фасады:</p>	 
			
		<p>материал отделки цоколя – известняк;</p> <p>материал и характер отделки фасада – руст (в уровне 1 этажа), гладкая штукатурка;</p> <p>тяга – местоположение (в уровне 1 этажа), профиль;</p> <p>тяга - местоположение (в уровне 1-2 этажа), профиль;</p>	 



тяга - местоположение (в уровне 3 этажа), профиль;

профилированный венчающий карниз;

оформление дверных проемов - профилированные наличники, профилированные архивольты с замковыми камнями;

материал заполнения дверных проемов – дерево;

заполнения оконных проемов – исторический рисунок расстекловки, цвет;

оформление оконных проемов первого этажа - профилированные наличники, профилированные архивольты с замковыми камнями;

оформление оконных проемов второго этажа – профилированные наличники, прямые сандрики, треугольные сандрики в оформлении оконных проемов второго этажа по 4-8 оси;

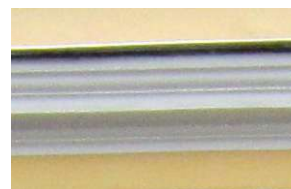

оформление оконных проемов  
третьего этажа – подоконные  
выступы;



два фронтона – метаположение  
(в завершении раскреповок, по  
4-8 оси фасадов), конфигурация  
(треугольная), оформление  
(гладкий тимпан,  
профилированный карниз);



юго-восточный фасад:



		<p>материал отделки цоколя – известняк;</p> <p>материал и характер отделки фасада – руст (в уровне 1 этажа), гладкая штукатурка;</p> <p>материал заполнений дверных и воротных проемов – дерево;</p> <p>заполнения оконных проемов – исторический рисунок расстекловки, цвет;</p> <p>юго-западный и северо-восточный торцевой корпус:</p> <p>тяга – местоположение (в уровне 1 этажа), профиль;</p> <p>тяга - местоположение (в уровне 1-2 этажа), профиль;</p> <p>тяга - местоположение (в уровне 3 этажа), профиль;</p> <p>профилированный венчающий карниз;</p> <p>оформление дверных проемов - профилированные наличники, профилированные архивольты с замковыми камнями;</p> <p>оформление оконных проемов в уровне первого этажа - профилированные наличники, профилированные архивольты с замковыми камнями;</p> <p>оформление оконных проемов в уровне второго этажа – профилированные наличники, прямые сандрики;</p> <p>оформление оконных проемов третьего этажа – подоконные выступы;</p> <p>одноэтажный конюшенный корпус:</p> <p>оформление воротных проемов – профилированные архивольты с замковыми камнями;</p> <p>тяга – местоположение (в уровне 1 этажа);</p> <p>тяга – местоположение (над архивольтами), профиль;</p>	  
--	--	---	---



профилированный венчающий карниз;

два трехэтажных объема (в три оси):

тяга – местоположение (в уровне 1 этажа);

тяга – местоположение (над архивольтами), профиль;

тяга – местоположение (под оконными проемами второго этажа);

тяга – местоположение (над оконными проемами третьего этажа);

профилированный венчающий карниз;

оформление оконных проемов первого этажа – ниши с полуциркульным завершением, профилированные архивольты с замковыми камнями;

оформление оконных проемов второго этажа – профилированные наличники, прямые сандрики;

оформление оконных проемов третьего этажа – подоконные выступы;

трехэтажный объем (между северо-восточным (торцевым) корпусом и трехэтажным объемом (в три оси)):

профилированная тяга – местоположение (над оконными проемами 1 этажа), профиль;

профилированная тяга – местоположение (под оконными проемами 2 этажа), профиль;

профилированная тяга – местоположение (над оконными проемами 2 этажа), профиль;

профилированная тяга –





местоположение (над оконными проемами 3 этажа), профиль;

профилированный венчающий карниз;

оформление воротного проезда и оконных проемов 1 этажа – веерные замковые камни;

оформление оконных проемов 2 этажа – профилированные наличники;

четыре балкона – местоположение (по 10, 13 оси в уровне 2 и 3 этажа), габариты, конфигурация;

дворовые фасады:

историческое местоположение, габариты, конфигурация воротных и дверных проемов;

ширина и верхняя отметка оконных проемов 1 этажа; оконные проемы 2, 3 этажей – исторические габариты, конфигурация, местоположение;

северо-западный дворовый фасад:

материал и характер отделки фасада – руст (в уровне 1 этажа), гладкая штукатурка;

заполнения оконных проемов – исторический рисунок расстекловки, цвет;

тяга – местоположение (под оконными проемами 1 этажа), профиль;

частично сохранены фрагменты декоративного оформления оконных проемов 2 этажа (наличники, прямые, треугольные сандрики);

профилированный венчающий карниз;

шесть фронтонов – местоположение (в завершении раскреповок), габариты, конфигурация (треугольные), оформление – гладкий тимпан с термальным окном, профилированный карниз;



северо-восточный дворовый фасад:

материал и характер отделки фасада – гладкая штукатурка;

заполнения оконных проемов – исторический рисунок расстекловки, цвет;

профилированный венчающий карниз;



юго-западный дворовый фасад:

материал и характер отделки фасада – гладкая штукатурка;

заполнения оконных проемов – исторический рисунок расстекловки, цвет;

профилированный венчающий карниз;



юго-восточный фасад:

материал и характер отделки фасада – руст (одноэтажный корпус), гладкая штукатурка;

заполнения оконных проемов – исторический рисунок расстекловки, цвет;

профилированный венчающий карниз.



**Приложение № 5 к Акту по результатам государственной историко-культурной экспертизы проектной документации на проведение работ по сохранению объекта культурного наследия федерального значения «Казармы (Трехэскадронный корпус)» по адресу: г. Санкт-Петербург, Конногвардейский бульвар, дом 4, литера А, входящего в состав объекта культурного наследия федерального значения «Манеж и казармы Конногвардейского полка» по адресу: г. Санкт-Петербург, Исаакиевская площадь, дом 1/2, литера А, Конногвардейский бульвар, дом 4, литера А: «Проект реставрации и ремонта фасадов трехэтажного корпуса и фасада одноэтажного корпуса со стороны двора объекта культурного наследия федерального значения «Казармы (Трехэскадронный корпус)», входящего в состав объекта культурного наследия федерального значения «Манеж и казармы Конногвардейского полка», расположенного по адресу: г. Санкт-Петербург, Конногвардейский бул. д. 4», шифр: 78-10-4573, разработанной ООО «ЦИИВС» в 2024 году**

**Копия распоряжения КГИОП от 17.09.2021 № 07-19-469/21 «Об утверждении охранного обязательства собственника или иного законного владельца объекта культурного наследия федерального значения «Казармы (Трехэскадронный корпус)», включенного в единый государственный реестр объектов культурного наследия (памятников истории и культуры) народов Российской Федерации»**





ПРАВИТЕЛЬСТВО САНКТ-ПЕТЕРБУРГА  
КОМИТЕТ ПО ГОСУДАРСТВЕННОМУ КОНТРОЛЮ, ИСПОЛЬЗОВАНИЮ  
И ОХРАНЕ ПАМЯТНИКОВ ИСТОРИИ И КУЛЬТУРЫ

РАСПОРЯЖЕНИЕ

17 СФН 2021

№ 04-19-469/21

**Об утверждении охранного обязательства собственника или иного законного владельца объекта культурного наследия федерального значения «Казармы (Трехэскадронный корпус)», включенного в единый государственный реестр объектов культурного наследия (памятников истории и культуры) народов Российской Федерации**

В соответствии с главой VIII Федерального закона от 25.06.2002 № 73-ФЗ «Об объектах культурного наследия (памятниках истории и культуры) народов Российской Федерации»:

1. Утвердить охранное обязательство собственника или иного законного владельца объекта культурного наследия федерального значения «Казармы (Трехэскадронный корпус)», расположенного по адресу: г. Санкт-Петербург, Конногвардейский бульвар, дом 4, литера А, В, Д (согласно приказу Минкультуры России от 21.10.2015 г. № 12005-р: г. Санкт-Петербург, Конногвардейский бульвар, дом 4, литера А) (далее-объект), входящего в состав объекта культурного наследия федерального значения «Манеж и казармы Конногвардейского полка», согласно приложению к настоящему распоряжению.

2. Признать распоряжение КГИОП от 16.11.2020 № 07-19-496/20 «Об утверждении охранного обязательства собственника или иного законного владельца объекта культурного наследия федерального значения «Казармы (Трехэскадронный корпус)», включенного в единый государственный реестр объектов культурного наследия (памятников истории и культуры) народов Российской Федерации», утратившим силу.

3. Начальнику Юридического управления - юрисконсульту КГИОП обеспечить регистрацию распоряжения и его передачу в необходимом числе копий в отдел обработки и хранения документированной информации Управления организационного обеспечения и контроля КГИОП в течение трех рабочих дней со дня его утверждения.

4. Начальнику отдела обработки и хранения документированной информации Управления организационного обеспечения и контроля КГИОП обеспечить направление копии распоряжения собственнику объекта, другим лицам, к обязанностям которых относится его исполнение, а также в орган, уполномоченный на ведение Единого государственного реестра недвижимости в порядке, установленном законодательством Российской Федерации, не позднее пятнадцати рабочих дней со дня утверждения настоящего распоряжения.

5. Начальнику отдела государственного реестра объектов культурного наследия Управления государственного реестра объектов культурного наследия КГИОП обеспечить направление распоряжения в Министерство культуры Российской Федерации для приобщения к учетному делу объекта.



6. Начальнику отдела координации и контроля Управления организационного обеспечения и контроля КГИОП обеспечить размещение распоряжения на сайте КГИОП в информационно-телекоммуникационной сети «Интернет» и в локальной компьютерной сети КГИОП.

7. Контроль за выполнением распоряжения остается за заместителем председателя Комитета.

Заместитель председателя Комитета



Г.Р. Аганова

УТВЕРЖДЕНО

Распоряжением КГИОП «Об утверждении охранного обязательства собственника или иного законного владельца объекта культурного наследия федерального значения «Казармы (Трехэскадронный корпус)», включенного в единый государственный реестр объектов культурного наследия (памятников истории и культуры) народов Российской Федерации»

от 14 сентября 2021 г. № 04-19-469/21

**ОХРАННОЕ ОБЯЗАТЕЛЬСТВО  
СОБСТВЕННИКА ИЛИ ИНОГО ЗАКОННОГО ВЛАДЕЛЬЦА  
ОБЪЕКТА КУЛЬТУРНОГО НАСЛЕДИЯ,  
включенного в единый государственный реестр  
объектов культурного наследия (памятников истории и культуры)  
народов Российской Федерации**

Казармы (Трехэскадронный корпус)

(наименование объекта культурного наследия, включенного в единый государственный реестр объектов культурного наследия (памятников истории и культуры) народов Российской Федерации, в соответствии с данными единого государственного реестра объектов культурного наследия (памятников истории и культуры) народов Российской Федерации)

7	8	1	5	1	0	2	9	6	2	1	0	0	2	6
---	---	---	---	---	---	---	---	---	---	---	---	---	---	---

(регистрационный номер объекта культурного наследия в едином государственном реестре объектов культурного наследия (памятников истории и культуры) народов Российской Федерации)

Отметка о наличии или отсутствии паспорта объекта культурного наследия, включенного в единый государственный реестр объектов культурного наследия (памятников истории и культуры) народов Российской Федерации, в отношении которого утверждено охранное обязательство (далее - объект культурного наследия)<sup>1</sup>:

имеется

 V

отсутствует

(нужное отметить знаком «V»)

При отсутствии паспорта объекта культурного наследия в охранное обязательство вносятся:

<sup>1</sup> В соответствии с пунктом 4 статьи 47.6 Федерального закона от 25 июня 2002 г. № 73-ФЗ «Об объектах культурного наследия (памятниках истории и культуры) народов Российской Федерации» (далее — Закон № 73-ФЗ) при наличии паспорта объекта культурного наследия, предусмотренного статьей 21 Закона № 73-ФЗ, он является неотъемлемой частью охранного обязательства.

## Раздел 1. Сведения об объекте культурного наследия

1.1. Сведения о наименовании объекта культурного наследия:

1.2. Сведения о времени возникновения или дате создания объекта культурного наследия, датах основных изменений (перестроек) данного объекта и (или) датах связанных с ним исторических событий:

1.3. Сведения о категории историко-культурного значения объекта культурного наследия:

федерального  
значения

регионального  
значения

муниципального  
значения

(нужное отметить знаком «V»)

1.4. Сведения о виде объекта культурного наследия:

памятник

ансамбль

(нужное отметить знаком «V»)

1.5. Номер и дата принятия органом государственной власти решения о включении объекта культурного наследия в единый государственный реестр объектов культурного наследия (памятников истории и культуры) народов Российской Федерации:

1.6. Сведения о местонахождении объекта культурного наследия (адрес объекта или, при его отсутствии, описание местоположения объекта):

(субъект Российской Федерации)

(населенный пункт)

ул.

д.

корп. и  
(или)  
стр.

кадастровый номер (при наличии):



(описание местоположения)



1.7. Сведения о границах территории объекта культурного наследия:

--

1.8. Описание предмета охраны объекта культурного наследия:

--

1.9. Фотографическое (иное графическое) изображение объекта культурного наследия (на момент утверждения охранного обязательства), за исключением отдельных объектов археологического наследия, фотографическое изображение которых вносится на основании решения соответствующего органа охраны объектов культурного наследия, на \_\_\_ листах.

1.10. Сведения о наличии зон охраны объекта культурного наследия с указанием номера и даты принятия органом государственной власти акта об утверждении указанных зон либо информация о расположении данного объекта культурного наследия в границах зон охраны иного объекта культурного наследия:

--

1.11. Сведения об объектах культурного наследия, входящих в состав объекта культурного наследия, являющегося ансамблем:

№	Наименование объекта культурного наследия	Адрес объекта или местоположение	Границы территории объекта культурного наследия	Предмет охраны объекта культурного наследия	Зоны охраны объекта культурного наследия

1.12. Сведения о требованиях к осуществлению деятельности в границах территории объекта культурного наследия, об особом режиме использования земельного участка, в границах которого располагается объект археологического наследия, установленных статьей 5.1 Федерального закона от 25 июня 2002 г. №73-ФЗ «Об объектах культурного наследия (памятниках истории и культуры) народов Российской Федерации» (далее - Закон № 73-ФЗ):

--

1.13. Иные сведения, предусмотренные Законом № 73-ФЗ:

--

## Раздел 2. Требования к сохранению объекта культурного наследия

2.1. В соответствии с пунктом 1 статьи 47.2 Закона № 73-ФЗ требования к сохранению объекта культурного наследия предусматривают консервацию, ремонт, реставрацию объекта культурного наследия, приспособление объекта культурного наследия для современного использования либо сочетание указанных мер.



2.2. Состав (перечень) и сроки (периодичность) работ по сохранению объекта культурного наследия являются неотъемлемой частью настоящего охранного обязательства (приложение № 1 к охранному обязательству) и определяются соответствующим органом охраны объектов культурного наследия, определенным пунктом 7 статьи 47.6 Закона № 73-ФЗ (далее - соответствующий орган охраны) культурного наследия (в соответствии со статьями 9, 9.1, 9.2, 9.3 Закона № 73-ФЗ) с учетом мнения собственника или иного законного владельца объекта культурного наследия, на основании составленного органом охраны объектов культурного наследия акта технического состояния объекта культурного наследия, с учетом вида данного объекта культурного наследия, его индивидуальных особенностей, физического состояния, функционального назначения и намечаемого использования объекта культурного наследия.

2.3. Лица, указанные в пункте 11 статьи 47.6 Закона № 73-ФЗ, обязаны обеспечивать финансирование мероприятий, обеспечивающих выполнение требований к сохранению объекта культурного наследия.

### **Раздел 3. Требования к содержанию и использованию объекта культурного наследия**

3.1. В соответствии с пунктом 1 статьи 47.3 Закона № 73-ФЗ при содержании и использовании объекта культурного наследия, включенного в реестр, выявленного объекта культурного наследия в целях поддержания в надлежащем техническом состоянии без ухудшения физического состояния и (или) изменения предмета охраны данного объекта культурного наследия лица, указанные в пункте 11 статьи 47.6 Закона № 73-ФЗ, лицо, которому земельный участок, в границах которого располагается объект археологического наследия, принадлежит на праве собственности или ином вещном праве, обязаны:

1) осуществлять расходы на содержание объекта культурного наследия и поддержание его в надлежащем техническом, санитарном и противопожарном состоянии;

2) не проводить работы, изменяющие предмет охраны объекта культурного наследия либо ухудшающие условия, необходимые для сохранности объекта культурного наследия;

3) не проводить работы, изменяющие облик, объемно-планировочные и конструктивные решения и структуры, интерьер выявленного объекта культурного наследия, объекта культурного наследия, включенного в реестр, в случае, если предмет охраны объекта культурного наследия не определен;

4) обеспечивать сохранность и неизменность облика выявленного объекта культурного наследия;

5) соблюдать установленные статьей 5.1 Закона № 73-ФЗ требования к осуществлению деятельности в границах территории объекта культурного наследия, включенного в реестр, особый режим использования земельного участка, водного объекта или его части, в границах которых располагается объект археологического наследия;

6) не использовать объект культурного наследия (за исключением оборудованных с учетом требований противопожарной безопасности объектов культурного наследия, предназначенных либо предназначавшихся для осуществления и (или) обеспечения указанных ниже видов хозяйственной



деятельности, и помещений для хранения предметов религиозного назначения, включая свечи и лампадное масло):

под склады и объекты производства взрывчатых и огнеопасных материалов, предметов и веществ, загрязняющих интерьер объекта культурного наследия, его фасад, территорию и водные объекты и (или) имеющих вредные паргазообразные и иные выделения;

под объекты производства, имеющие оборудование, оказывающее динамическое и вибрационное воздействие на конструкции объекта культурного наследия, независимо от мощности данного оборудования;

под объекты производства и лаборатории, связанные с неблагоприятным для объекта культурного наследия температурно-влажностным режимом и применением химически активных веществ;

7) незамедлительно извещать соответствующий орган охраны объектов культурного наследия обо всех известных ему повреждениях, авариях или об иных обстоятельствах, причинивших вред объекту культурного наследия, включая объект археологического наследия, земельному участку в границах территории объекта культурного наследия либо земельному участку, в границах которого располагается объект археологического наследия, или угрожающих причинением такого вреда, и безотлагательно принимать меры по предотвращению дальнейшего разрушения, в том числе проводить противоаварийные работы в порядке, установленном для проведения работ по сохранению объекта культурного наследия;

8) не допускать ухудшения состояния территории объекта культурного наследия, включенного в реестр, поддерживать территорию объекта культурного наследия в благоустроенном состоянии.

3.2. В соответствии с пунктом 2 статьи 47.3 Закона № 73-ФЗ собственник жилого помещения, являющегося объектом культурного наследия, или частью такого объекта, обязан выполнять требования к сохранению объекта культурного наследия в части, предусматривающей обеспечение поддержания объекта культурного наследия или части объекта культурного наследия в надлежащем техническом состоянии без ухудшения физического состояния и изменения предмета охраны объекта культурного наследия.

3.3. В случае обнаружения при проведении работ на земельном участке в границах территории объекта культурного наследия либо на земельном участке, в границах которого располагается объект археологического наследия, объектов, обладающих признаками объекта культурного наследия, собственник или иной законный владелец объекта культурного наследия осуществляет действия, предусмотренные подпунктом 2 пункта 3 статьи 47.2 Закона № 73-ФЗ.

3.4. В случае если содержание или использование объекта культурного наследия может привести к ухудшению состояния данного объекта культурного наследия и (или) предмета охраны данного объекта культурного наследия, соответствующим органом охраны, устанавливаются следующие требования:

3.4.1. К видам хозяйственной деятельности с использованием объекта культурного наследия, либо к видам хозяйственной деятельности, оказывающим воздействие на указанный объект, в том числе ограничение хозяйственной деятельности:

На момент утверждения настоящего охранного обязательства требование
---

к ограничению КГИОП не установлено.

3.4.2. К использованию объекта культурного наследия при осуществлении хозяйственной деятельности, предусматривающие, в том числе ограничение технических и иных параметров воздействия на объект культурного наследия:

На момент утверждения настоящего охранного обязательства требование к ограничению КГИОП не установлено.

3.4.3. К благоустройству в границах территории объекта культурного наследия:

На момент утверждения настоящего охранного обязательства требование к ограничению КГИОП не установлено.

3.5. Лица, указанные в пункте 11 статьи 47.6 Закона № 73-ФЗ, обязаны осуществлять финансирование мероприятий, обеспечивающих выполнение требований по содержанию и использованию объекта культурного наследия.

#### **Раздел 4. Требования к обеспечению доступа граждан Российской Федерации, иностранных граждан и лиц без гражданства к объекту культурного наследия**

4.1. Требования к обеспечению доступа граждан Российской Федерации, иностранных граждан и лиц без гражданства к объекту культурного наследия устанавливаются статьей 47.4 Закона № 73-ФЗ с учетом требований к сохранению указанного объекта культурного наследия, требований к его содержанию и использованию, физического состояния этого объекта культурного наследия и характера его современного использования (приложение № 2 к охранным обязательствам).

4.2. Лица, указанные в пункте 11 статьи 47.6 Закона № 73-ФЗ, обязаны обеспечивать финансирование мероприятий, обеспечивающих выполнение требований к обеспечению доступа граждан Российской Федерации, иностранных граждан и лиц без гражданства к объекту культурного наследия.

#### **Раздел 5. Требования к размещению наружной рекламы на объектах культурного наследия, их территориях в случае, если их размещение допускается в соответствии с законодательством Российской Федерации**

5.1. Требования к распространению на объектах культурного наследия, их территориях наружной рекламы устанавливаются в соответствии со статьей 35.1 Закона № 73-ФЗ:

В соответствии с п. 3 ст. 35.1 Закона № 73-ФЗ, допускается распространение на объектах культурного наследия, их территориях наружной рекламы, содержащей исключительно информацию о проведении на объектах культурного наследия, их территориях театрально - зрелищных, культурно - просветительных и зрелищно - развлекательных мероприятий или исключительно информацию об указанных мероприятиях с одновременным упоминанием об определенном лице



как о спонсоре конкретного мероприятия при условии, если такому упоминанию отведено не более чем десять процентов рекламной площади (пространства).

### **Раздел 6. Требования к установке информационных надписей и обозначений на объект культурного наследия**

6.1. На объектах культурного наследия должны быть установлены надписи и обозначения, содержащие информацию об объекте культурного наследия, в порядке, определенном пунктом 2 статьи 27 Закона № 73-ФЗ.

6.2. Сведения об информационной надписи и обозначениях на объекте культурного наследия:

Установлены на лицевом северо-западном фасаде по Конногвардейскому бульвару и на лицевом торцевом северо-восточном фасаде по Почтамтскому переулку (г. Санкт-Петербург, Конногвардейский бульв., д. 4, лит. А; Почтамтский пер., д. 1).

Ранее установленные на объекте культурного наследия информационные надписи и обозначения сохраняются до согласования и установки новых информационных надписей, разработанных в соответствии с постановлением Правительства Российской Федерации от 10.09.2019 № 1178.

Информационные надписи подлежат установке в обязательном порядке в случае, если ранее установленные на объекте культурного наследия охранные доски (иные надписи, информирующие, что данный объект является объектом культурного наследия и подлежит государственной охране) подверглись разрушению или уничтожению.

6.3. Требования к установке информационных надписей и обозначений на объекте культурного наследия:

№ п/п	Состав (перечень) видов работ	Сроки (периодичность) проведения работ	Примечание
1	На момент утверждения охранного обязательства установка информационных надписей и обозначений на объекте культурного наследия актом КГИОП не предусмотрена.		

### **Раздел 7. Дополнительные требования в отношении объекта культурного наследия**

7.1. Обеспечивать условия доступности объекта культурного наследия для инвалидов в соответствии с Порядком обеспечения условий доступности для инвалидов объектов культурного наследия, включенных в единый государственный реестр объектов культурного наследия (памятников истории и культуры) народов Российской Федерации, утвержденным Минкультуры России.



7.2. Необходимость проведения оценки воздействия на выдающуюся универсальную ценность объекта всемирного наследия ЮНЕСКО при проведении крупномасштабных восстановительных или новых строительных работ в границах его территории или его буферной зоны.

7.3. Необходимость проведения работ по консервации и реставрации объектов культурного наследия физическими лицами, аттестованными Минкультуры России, состоящими в трудовых отношениях с юридическими лицами или индивидуальными предпринимателями, имеющими лицензию на осуществление деятельности по сохранению объектов культурного наследия:

в соответствии с пунктом 6 статьи 45 Закона № 73-ФЗ

7.4. Осуществлять размещение дополнительного оборудования и дополнительных элементов, переоборудование и переустройство на объекте культурного наследия, его территории, в соответствии с действующим законодательством, предусматривающим получение согласования проектной документации с КГИОП.

7.5. Обеспечивать условия, препятствующие уничтожению, повреждению объекта культурного наследия или его территории со стороны третьих лиц, не являющихся собственником (законным владельцем) объекта культурного наследия или его части.

7.6. Проводить обследование технического состояния объекта культурного наследия и территории не реже одного раза в пять лет, выводы и рекомендации представлять в КГИОП.

7.7. Обеспечивать при необходимости разработку специальных технических условий, содержащих комплекс инженерно-технических и организационных мероприятий по обеспечению пожарной безопасности объекта культурного наследия.

7.8. Обеспечивать сохранность предметов декоративно-прикладного искусства, живописи, скульптуры, указанных в описи предметов декоративно-прикладного искусства, живописи и скульптуры объекта культурного наследия, являющейся приложением к настоящему охранному обязательству, не перемещать указанные предметы декоративно-прикладного искусства, живописи, скульптуры (при наличии).

Приложение:

1. Состав (перечень) и сроки (периодичность) работ по сохранению объекта культурного наследия;
2. Требования к обеспечению доступа граждан Российской Федерации, иностранных граждан и лиц без гражданства к объекту культурного наследия;
3. Паспорт объекта культурного наследия от 12.07.2021;
4. Фотографическое изображение объекта культурного наследия (фотофиксация выполнена 25.06.2021).

Приложение № 1  
к охранному обязательству

**Состав (перечень) и сроки (периодичность) работ по сохранению  
объекта культурного наследия\***

№ п/п	Состав (перечень) видов работ	Сроки (периодичность) проведения работ	Примечание <sup>2</sup>
1	В установленном законом порядке выполнить демонтаж несогласованных с КГИОП козырьков с лицевых фасадов литеры А, дополнительного инженерного оборудования с дворового фасада литеры А объекта культурного наследия.	В течение 12 месяцев со дня утверждения охранного обязательства актом КГИОП.	1. Акт технического состояния от 06.08.2021 № 01-25-11339/21-0-2. 2. Письма КГИОП от 06.08.2021: № 01-25-11339/21-0-3; № 01-25-11339/21-0-4; № 01-25-11339/21-0-5; № 01-25-11339/21-0-6.
2	В установленном законом порядке выполнить работы по ремонту лицевых фасадов литеры А объекта культурного наследия.	В течение 36 месяцев со дня утверждения охранного обязательства актом КГИОП.	1. Акт технического состояния от 06.08.2021 № 01-25-11339/21-0-2. 2. Письма КГИОП от 06.08.2021: № 01-25-11339/21-0-3; № 01-25-11339/21-0-4; № 01-25-11339/21-0-5; № 01-25-11339/21-0-6.
3	В установленном законом порядке выполнить работы по ремонту и реставрации одноэтажных юго-восточных корпусов литеры А и литеры Д объекта культурного наследия.	В течение 36 месяцев со дня утверждения охранного обязательства актом КГИОП.	1. Акт технического состояния от 06.08.2021 № 01-25-11339/21-0-2. 2. Письма КГИОП от 06.08.2021: № 01-25-11339/21-0-3; № 01-25-11339/21-0-4; № 01-25-11339/21-0-5; № 01-25-11339/21-0-6.

2 Указываются реквизиты акта технического состояния, а также документов, содержащих мнение собственника либо иного законного владельца объекта культурного наследия и иные сведения, предусмотренные разделом III Порядка подготовки и утверждения охранного обязательства собственника или иного законного владельца объекта культурного наследия, включенного в единый государственный реестр объектов культурного наследия (памятников истории и культуры) народов Российской Федерации, утвержденного приказом Минкультуры России от 13.07.2020 № 774.

4	В установленном законом порядке выполнить работы по ремонту территории объекта культурного наследия.	В течение 36 месяцев со дня утверждения охранного обязательства актом КГИОП.	1. Акт технического состояния от 06.08.2021 № 01-25-11339/21-0-2. 2. Письма КГИОП от 06.08.2021: № 01-25-11339/21-0-3; № 01-25-11339/21-0-4; № 01-25-11339/21-0-5; № 01-25-11339/21-0-6.
---	--	--	---

\*Установленные охранным обязательством виды работ не изменяют и не отменяют необходимости исполнения вступивших в законную силу судебных актов в отношении объекта.



Приложение № 2  
к охранному обязательству

**Требования к обеспечению доступа граждан Российской Федерации, иностранных граждан и лиц без гражданства к объекту культурного наследия устанавливаются статьей 47.4 Федерального закона от 25.06.2002 № 73-ФЗ «Об объектах культурного наследия (памятниках истории и культуры) народов Российской Федерации» с учетом требований к сохранению указанного объекта культурного наследия, требований к его содержанию и использованию, физического состояния этого объекта культурного наследия и характера его современного использования**

1. Условия доступа к объекту культурного наследия с учетом вида объекта культурного наследия, категории его историко-культурного значения, предмета охраны, физического состояния объекта культурного наследия, требований к его сохранению, характера современного использования данного объекта культурного наследия<sup>3</sup>:

№ п/п	Условия доступа к объекту культурного наследия	Примечание <sup>4</sup>
1	Обеспечить доступ гражданам Российской Федерации, иностранным гражданам и лицам без гражданства во внутренние помещения объекта культурного наследия и к объекту культурного наследия в соответствии с внутренним распорядком, установленным собственником или иным законным владельцем объекта культурного наследия.	Письма КГИОП от 06.08.2021: № 01-25-11339/21-0-3; № 01-25-11339/21-0-4; № 01-25-11339/21-0-5; № 01-25-11339/21-0-6.

<sup>3</sup> Заполняется в отношении объекта культурного наследия с учетом мнения собственника или иного законного владельца такого объекта, в том числе используемого в качестве жилых помещений по согласованию с собственником или иным законным владельцем такого объекта.

<sup>4</sup> Указываются реквизиты документов, содержащих мнение собственника либо иного законного владельца объекта культурного наследия.



2. Условия доступа к объекту культурного наследия религиозного назначения с учетом требований к внешнему виду и поведению лиц, находящихся в границах территорий указанного объекта культурного наследия религиозного назначения, соответствующие внутренним установлениям религиозной организации<sup>5</sup>:

№ п/п	Условия доступа к объекту культурного наследия	Примечание <sup>6</sup>
1	На момент утверждения охранного обязательства объект культурного наследия не является объектом культурного наследия религиозного назначения.	

5 Заполняется в отношении объекта культурного наследия религиозного назначения по согласованию с собственником или иным законным владельцем такого объекта культурного наследия.

6 Указываются реквизиты документов, содержащих мнение собственника либо иного законного владельца объекта культурного наследия религиозного назначения и иные сведения, предусмотренные разделом V Порядка подготовки и утверждения охранного обязательства собственника или иного законного владельца объекта культурного наследия, включенного в единый государственный реестр объектов культурного наследия (памятников истории и культуры) народов Российской Федерации, утвержденного приказом Минкультуры России от 13.07.2020 №774.

Утверждено  
приказом Министерства культуры  
Российской Федерации  
от 2 июля 2015 г. № 1906

Экземпляр № 1

781510296210026

Регистрационный номер объекта культурного  
наследия в едином государственном реестре  
объектов культурного наследия (памятников  
истории и культуры) народов Российской Федерации

## ПАСПОРТ ОБЪЕКТА КУЛЬТУРНОГО НАСЛЕДИЯ

Фотографическое изображение объекта культурного наследия,  
за исключением отдельных объектов археологического наследия,  
фотографическое изображение которых вносится на основании решения  
соответствующего органа охраны объектов культурного наследия



25.05.2019

Дата съемки (число, месяц, год)

## 1. Сведения о наименовании объекта культурного наследия

Казармы (Трехэскадронный корпус)

## 2. Сведения о времени возникновения или дате создания объекта культурного наследия, датах основных изменений (перестроек) данного объекта и (или) датах связанных с ним исторических событий

1805-1807 гг., 1844-1847 гг.

## 3. Сведения о категории историко-культурного значения объекта культурного наследия

Федерального значения	Регионального значения	Местного (муниципального значения)
+		

## 4. Сведения о виде объекта культурного наследия

Памятник	Ансамбль	Достопримечательное место
+		

## 5. Номер и дата принятия органом государственной власти решения о включении объекта культурного наследия в единый государственный реестр объектов культурного наследия (памятников истории и культуры) народов Российской Федерации

- Постановление Правительства Российской Федерации «О перечне объектов исторического и культурного наследия федерального (общероссийского) значения, находящихся в г. Санкт-Петербурге» № 527 от 10.07.2001 г.

## 6. Сведения о местонахождении объекта культурного наследия (адрес объекта или при его отсутствии описание местоположения объекта)

г. Санкт-Петербург, Конногвардейский бульвар, дом 4, литера А

## 7. Сведения о границах территории объекта культурного наследия, включенного в единый государственный реестр объектов культурного наследия (памятников истории и культуры) народов Российской Федерации

- Распоряжение Комитета по государственному контролю, использованию и охране памятников истории и культуры «Об утверждении границ и режима использования территории объекта культурного наследия федерального значения «Манеж и казармы Конногвардейского полка» № 10-641 от 11.10.2011 г.



## 8. Описание предмета охраны объекта культурного наследия

Объемно-пространственное решение: исторические габариты и конфигурация здания, состоящего из трехэтажного (северо-западного) корпуса с пятью ризалитами по лицевому фасаду (центральный ризалит завершен треугольным фронтоном, остальные – аттиковыми стенками) и шестью раскреповками по дворовому фасаду, завершенными треугольными фронтонами, двух торцевых трехэтажных корпусов (северо-восточного и юго-западного) с раскреповками, завершенными треугольными фронтонами, и одноэтажного конюшенного (юго-восточного) корпуса с двумя трехэтажными объемами (в три оси) и трехэтажным объемом между северо-восточным (торцевым) корпусом и трехэтажным объемом (в три оси); два воротных проезда в юго-восточном корпусе – местоположение (по 14 оси трехэтажного объема, по центральной оси трехэтажного (северного) корпуса в три оси), конфигурация (прямоугольная, с полуциркульным завершением); арка, соединяющая торцевой (юго-западный) и конюшенный юго-восточный корпус – местоположение, габариты, конфигурация; исторические дымовые трубы – местоположение, габариты, конфигурация; исторические габариты и конфигурация (двускатные, вальмовые) крыш. Конструктивная система здания: исторические наружные и внутренние капитальные стены – вид материала (кирпич), местоположение; междуэтажные перекрытия – местоположение; своды – типы: цилиндрические с распалубками (воротного проезда по 2 оси трехэтажного (северного) корпуса в три оси, Л 4; помещения первого этажа 9-Н, №№ 1-7); коробовые с распалубками (помещения первого этажа: 1-Н, №№ 1-6, 8-18; 3-Н, №№ 1, 4; 6-12; 3-Н, №№ 1, 4, 6-12; 6-Н, №№ 3-7, 10-Н, №№ 7-10, 14-Н, №№ 1,3 12-Н, №№ 30-34); коробовые с распалубками, на подпружных арках (помещения первого этажа: 9-Н, №№ 9, 11, 12, 13, 24, 27, 28); по металлическим балкам (помещения первого этажа 12-Н, №№ 4-7, 11, 12); лестница – местоположение (Л-1), тип – двухмаршевая, конструкция (площадки и марши – по сводам); лестницы – местоположение (Л-1, Л-2, Л-3, Л-5, Л-6, Л-7), тип (двухмаршевые). Объемно-планировочное решение: историческое объемно-планировочное решение в габаритах капитальных стен. Архитектурно-художественное решение фасадов: архитектурно-художественное решение фасадов в формах позднего классицизма; лицевые фасады: местоположение, габариты, конфигурация исторических воротных, дверных, оконных проемов и ниш; северо-западный фасад (по Конногвардейскому бульвару): материал отделки цоколя – известняк; материал и характер отделки фасада – руст (в уровне 1 этажа), гладкая штукатурка; тяга – местоположение (в уровне 1 этажа), профиль; тяга – местоположение (в уровне 1-2 этажа), профиль; тяга – местоположение (в уровне 3 этажа), профиль; профилированный венчающий карниз; оформление дверных проемов - профилированные наличники, профилированные архивольты с замковыми камнями; материал заполнения дверных проемов – дерево; оформление оконных проемов в уровне первого этажа - профилированные наличники, профилированные архивольты с замковыми камнями; заполнения оконных проемов – исторический рисунок расстекловки, цвет; оформление оконных проемов в уровне второго этажа – профилированные наличники, прямые сандрики, треугольные сандрики в оформлении оконных проемов второго этажа по 6-12 оси центрального ризалита; оформление оконных проемов третьего этажа – подоконные выступы; фронтон – местоположение (над оконными проемами по 6-12 оси центрального ризалита). конфигурация (треугольная), оформление (гладкий тимпан, профилированный карниз); северо-восточный и юго-западный фасады: материал отделки цоколя – известняк; материал и характер отделки фасада – руст (в уровне 1 этажа), гладкая штукатурка; тяга – местоположение (в уровне 1 этажа), профиль; тяга – местоположение (в уровне 1-2 этажа), профиль; тяга – местоположение (в уровне 3 этажа), профиль; профилированный венчающий карниз; оформление дверных проемов - профилированные наличники, профилированные архивольты с замковыми камнями; материал заполнения дверных проемов – дерево; заполнения оконных проемов – исторический рисунок расстекловки, цвет; оформление оконных проемов первого этажа - профилированные наличники, профилированные архивольты с замковыми камнями; оформление оконных проемов второго этажа – профилированные наличники, прямые сандрики, треугольные сандрики в оформлении оконных проемов второго этажа по 4-8 оси; оформление оконных проемов третьего этажа – подоконные выступы; два фронтона – местоположение (в завершении раскреповок, по 4-8 оси фасадов), конфигурация (треугольная), оформление (гладкий тимпан, профилированный карниз); юго-восточный фасад: материал отделки цоколя – известняк; материал и характер отделки фасада – руст (в уровне 1 этажа), гладкая штукатурка; материал заполнения дверных и воротных проемов – дерево; заполнения оконных проемов – исторический рисунок расстекловки, цвет; юго-западный и северо-восточный торцевой корпус: тяга – местоположение (в уровне 1 этажа), профиль; тяга – местоположение (в уровне 1-2 этажа), профиль; тяга – местоположение (в уровне 3 этажа),



профиль; профилированный венчающий карниз; оформление дверных проемов – профилированные наличники, профилированные архивольты с замковыми камнями; оформление оконных проемов в уровне первого этажа – профилированные наличники, профилированные архивольты с замковыми камнями; оформление оконных проемов в уровне второго этажа – профилированные наличники, прямые сандрики; оформление оконных проемов третьего этажа – подоконные выступы; одноэтажный конюшенный корпус: оформление воротных проемов – профилированные архивольты с замковыми камнями; тяга – местоположение (в уровне 1 этажа); тяга – местоположение (над архивольтами), профиль; профилированный венчающий карниз; два трехэтажных объема (в три оси): тяга – местоположение (в уровне 1 этажа); тяга – местоположение (над архивольтами), профиль; тяга – местоположение (под оконными проемами второго этажа); тяга – местоположение (над оконными проемами третьего этажа); профилированный венчающий карниз; оформление оконных проемов первого этажа – ниши с полуциркульным завершением, профилированные архивольты с замковыми камнями; оформление оконных проемов второго этажа – профилированные наличники, прямые сандрики; оформление оконных проемов третьего этажа – подоконные выступы; трехэтажный объем (между северо-восточным (торцевым) корпусом и трехэтажным объемом (в три оси): профилированная тяга – местоположение (над оконными проемами 1 этажа), профиль; профилированная тяга – местоположение (под оконными проемами 2 этажа), профиль; профилированная тяга – местоположение (над оконными проемами 2 этажа), профиль; профилированная тяга – местоположение (над оконными проемами 3 этажа), профиль; профилированный венчающий карниз; оформление воротного проезда и оконных проемов 1 этажа – веерные замковые камни; оформление оконных проемов 2 этажа – профилированные наличники; четыре балкона – местоположение (по 10, 13 оси в уровне 2 и 3 этажа), габариты, конфигурация; дворовые фасады: историческое местоположение, габариты, конфигурация воротных и дверных проемов; ширина и верхняя отметка оконных проемов 1 этажа; оконные проемы 2, 3 этажей – исторические габариты, конфигурация, местоположение; северо-западный дворовый фасад: материал и характер отделки фасада – руст (в уровне 1 этажа), гладкая штукатурка; заполнения оконных проемов – исторический рисунок расстекловки, цвет; тяга – местоположение (под оконными проемами 1 этажа), профиль; частично сохранены фрагменты декоративного оформления оконных проемов 2 этажа (наличники, прямые, треугольные сандрики); профилированный венчающий карниз; шесть фронтонов – местоположение (в завершении раскреповок), габариты, конфигурация (треугольные), оформление – гладкий тимпан с термальным окном, профилированный карниз; северо-восточный дворовый фасад: материал и характер отделки фасада – гладкая штукатурка; заполнения оконных проемов – исторический рисунок расстекловки, цвет; профилированный венчающий карниз; юго-западный дворовый фасад: материал и характер отделки фасада – гладкая штукатурка; заполнения оконных проемов – исторический рисунок расстекловки, цвет; профилированный венчающий карниз; юго-восточный фасад: материал и характер отделки фасада – руст (одноэтажный корпус), гладкая штукатурка; заполнения оконных проемов – исторический рисунок расстекловки, цвет; профилированный венчающий карниз.

- Распоряжение Комитета по государственному контролю, использованию и охране памятников истории и культуры «Об определении предмета охраны здания «Казармы (Трехэскадронный корпус)», входящего в состав объекта культурного наследия федерального значения «Манеж и казармы Конногвардейского полка» № 10-12 от 22.01.2013 г.

9. Сведения о наличии зон охраны данного объекта культурного наследия с указанием номера и даты принятия органом государственной власти акта об утверждении указанных зон либо информация о расположении данного объекта культурного наследия в границах зон охраны иного объекта культурного наследия

- Закон Санкт-Петербурга «О границах объединенных зон охраны объектов культурного наследия, расположенных на территории Санкт-Петербурга, режимах использования земель и требованиях к градостроительным регламентам в границах указанных зон» № 820-7 от 19.01.2009 г.

Всего в паспорте листов

5

Уполномоченное должностное лицо органа охраны объектов культурного наследия

Заместитель председателя КГИОП		Аганова Г.Р.
должность	подпись	инициалы, фамилия

М.П.



12 . 02 . 2021

Дата оформления паспорта  
(число, месяц, год)



**Фотографическое изображение**  
объекта культурного наследия федерального значения  
**«Казармы (Трехэскадронный корпус)»**, расположенного по адресу:  
г. Санкт-Петербург, Конногвардейский бульвар, дом 4, литера А, В, Д  
входящего в состав объекта культурного наследия федерального значения  
**«Манеж и казармы Конногвардейского полка»**  
(фотофиксация выполнена 25.06.2021).

Литера А.

1. Северо-западный лицевой фасад по Конногвардейскому бульвару.



2. Северо-восточный торцевой фасад по Почтамтскому переулку.



3-4. Информационные доски.

5. Мемориальная доска.



6. Юго-восточный фасад трехэтажного корпуса.

7. Одноэтажный юго-восточный корпус.



8. Юго-западный трехэтажный корпус.





9-10. Дворовые фасады.



11. Общий вид на дворовый фасад одноэтажного юго-восточного корпуса.



12. Территория внутреннего двора. 13. Фрагмент кровли одноэтажного юго-восточного корпуса.





14-16. Помещение ЛК-4.



17-20. Характерные интерьеры 1-го этажа.



21-22. Характерные интерьеры 1-го этажа.

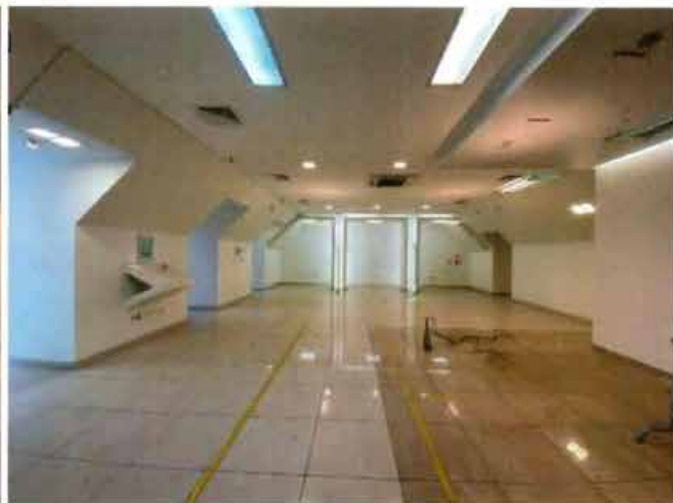

23-25. Характерные лестничные клетки.



26-27. Лестничный объем трехэтажного юго-западного корпуса.

28. Чердачная лестница.





29-31. Характерные интерьеры 2-го этажа.



32-34. Характерные интерьеры 3-го этажа.



35-36. Чердак.





37-39. Характерные интерьеры одноэтажного юго-восточного корпуса.



**Литера В.**

40. Лицевой юго-восточный фасад.

41. Дворовый юго-восточный фасад.



42. Подвал.

43. Лестница.

44. Чердак.



45-47. Характерные интерьеры.



**Литера Д.**

48. Лицевой юго-восточный фасад.



49. Дворовый юго-восточный фасад.





50. Дворовый юго-восточный фасад.



51. Помещение 33-Н.



52. Чердак.



53-55. Характерные помещения.





**Приложение № 6 к Акту по результатам государственной историко-культурной экспертизы** проектной документации на проведение работ по сохранению объекта культурного наследия федерального значения «Казармы (Трехэскадронный корпус)» по адресу: г. Санкт-Петербург, Конногвардейский бульвар, дом 4, литера А, входящего в состав объекта культурного наследия федерального значения «Манеж и казармы Конногвардейского полка» по адресу: г. Санкт-Петербург, Исаакиевская площадь, дом 1/2, литера А, Конногвардейский бульвар, дом 4, литера А: «Проект реставрации и ремонта фасадов трехэтажного корпуса и фасада одноэтажного корпуса со стороны двора объекта культурного наследия федерального значения «Казармы (Трехэскадронный корпус)», входящего в состав объекта культурного наследия федерального значения «Манеж и казармы Конногвардейского полка», расположенного по адресу: г. Санкт-Петербург, Конногвардейский бул. д. 4», шифр: 78-10-4573, разработанной ООО «ЦИИВС» в 2024 году

**Копия паспорта объекта культурного наследия федерального значения  
«Казармы (Трехэскадронный корпус)» от 29.05.2023 г.**

Утверждено  
приказом Министерства культуры  
Российской Федерации  
от 2 июля 2015 г. № 1906

Экземпляр № 1

781510296210026

Регистрационный номер объекта культурного  
наследия в едином государственном реестре  
объектов культурного наследия (памятников  
истории и культуры) народов Российской Федерации

ПАСПОРТ  
ОБЪЕКТА КУЛЬТУРНОГО НАСЛЕДИЯ

Фотографическое изображение объекта культурного наследия,  
за исключением отдельных объектов археологического наследия,  
фотографическое изображение которых вносится на основании решения  
соответствующего органа охраны объектов культурного наследия



25.05.2019

Дата съемки (число, месяц, год)

## 1. Сведения о наименовании объекта культурного наследия

Казармы (Трехэскадронный корпус)

## 2. Сведения о времени возникновения или дате создания объекта культурного наследия, датах основных изменений (перестроек) данного объекта и (или) датах связанных с ним исторических событий

1805-1807 гг., 1844-1847 гг.

## 3. Сведения о категории историко-культурного значения объекта культурного наследия

Федерального значения	Регионального значения	Местного (муниципального значения)
+		

## 4. Сведения о виде объекта культурного наследия

Памятник	Ансамбль	Достопримечательное место
+		

## 5. Номер и дата принятия органом государственной власти решения о включении объекта культурного наследия в единый государственный реестр объектов культурного наследия (памятников истории и культуры) народов Российской Федерации

- Постановление Правительства Российской Федерации «О перечне объектов исторического и культурного наследия федерального (общероссийского) значения, находящихся в г. Санкт-Петербурге» № 527 от 10.07.2001 г.

## 6. Сведения о местонахождении объекта культурного наследия (адрес объекта или при его отсутствии описание местоположения объекта)

г. Санкт-Петербург, Конногвардейский бульвар, дом 4, литера А

## 7. Сведения о границах территории объекта культурного наследия, включенного в единый государственный реестр объектов культурного наследия (памятников истории и культуры) народов Российской Федерации

- Распоряжение Комитета по государственному контролю, использованию и охране памятников истории и культуры «Об утверждении границ и режима использования территории объекта культурного наследия федерального значения «Манеж и казармы Конногвардейского полка» № 10-641 от 11.10.2011 г.



## 8. Описание предмета охраны объекта культурного наследия

Объемно-пространственное решение: исторические габариты и конфигурация здания, состоящего из трехэтажного (северо-западного) корпуса с пятью ризалитами по лицевому фасаду (центральный ризалит завершен треугольным фронтоном, остальные – аттиковыми стенками) и шестью раскреповками по дворовому фасаду, завершенными треугольными фронтонами, двух торцевых трехэтажных корпусов (северо-восточного и юго-западного) с раскреповками, завершенными треугольными фронтонами, и одноэтажного конюшенного (юго-восточного) корпуса с двумя трехэтажными объемами (в три оси) и трехэтажным объемом между северо-восточным (торцевым) корпусом и трехэтажным объемом (в три оси); два воротных проезда в юго-восточном корпусе – местоположение (по 14 оси трехэтажного объема, по центральной оси трехэтажного (северного) корпуса в три оси), конфигурация (прямоугольная, с полуциркульным завершением); арка, соединяющая торцевой (юго-западный) и конюшенный юго-восточный корпус – местоположение, габариты, конфигурация; исторические дымовые трубы – местоположение, габариты, конфигурация; исторические габариты и конфигурация (двускатные, вальмовые) крыши. Конструктивная система здания: исторические наружные и внутренние капитальные стены – вид материала (кирпич), местоположение; междуэтажные перекрытия – местоположение; своды – типы: цилиндрические с распалубками (воротного проезда по 2 оси трехэтажного (северного) корпуса в три оси, Л 4; помещения первого этажа 9-Н, №№ 1-7); коробовые с распалубками (помещения первого этажа: 1-Н, №№ 1-6, 8-18; 3-Н, №№ 1, 4; 6-12; 3-Н, №№ 1, 4, 6-12; 6-Н, №№ 3-7, 10-Н, №№ 7-10, 14-Н, №№ 1,3 12-Н, №№ 30-34); коробовые с распалубками, на подпружных арках (помещения первого этажа: 9-Н, №№ 9, 11, 12, 13, 24, 27, 28); по металлическим балкам (помещения первого этажа 12-Н, №№ 4-7, 11, 12); лестница – местоположение (Л-1), тип – двухмаршевая, конструкция (площадки и марши – по сводам); лестницы – местоположение (Л-1, Л-2, Л-3, Л-5, Л-6, Л-7), тип (двухмаршевые). Объемно-планировочное решение: историческое объемно-планировочное решение в габаритах капитальных стен. Архитектурно-художественное решение фасадов: архитектурно-художественное решение фасадов в формах позднего классицизма; лицевые фасады: местоположение, габариты, конфигурация исторических воротных, дверных, оконных проемов и ниш; северо-западный фасад (по Конногвардейскому бульвару): материал отделки цоколя – известняк; материал и характер отделки фасада – руст (в уровне 1 этажа), гладкая штукатурка; тяга – местоположение (в уровне 1 этажа), профиль; тяга – местоположение (в уровне 1-2 этажа), профиль; тяга – местоположение (в уровне 3 этажа), профиль; профилированный венчающий карниз; оформление дверных проемов - профилированные наличники, профилированные архивольты с замковыми камнями; материал заполнения дверных проемов – дерево; оформление оконных проемов в уровне первого этажа - профилированные наличники, профилированные архивольты с замковыми камнями; заполнения оконных проемов – исторический рисунок расстекловки, цвет; оформление оконных проемов в уровне второго этажа – профилированные наличники, прямые сандрики, треугольные сандрики в оформлении оконных проемов второго этажа по 6-12 оси центрального ризалита; оформление оконных проемов третьего этажа – подоконные выступы; фронтоны – местоположение (над оконными проемами по 6-12 оси центрального ризалита), конфигурация (треугольная), оформление (гладкий тимпан, профилированный карниз); северо-восточный и юго-западный фасады: материал отделки цоколя – известняк; материал и характер отделки фасада – руст (в уровне 1 этажа), гладкая штукатурка; тяга – местоположение (в уровне 1 этажа), профиль; тяга – местоположение (в уровне 1-2 этажа), профиль; тяга – местоположение (в уровне 3 этажа), профиль; профилированный венчающий карниз; оформление дверных проемов - профилированные наличники, профилированные архивольты с замковыми камнями; материал заполнения дверных проемов – дерево; заполнения оконных проемов – исторический рисунок расстекловки, цвет; оформление оконных проемов первого этажа - профилированные наличники, профилированные архивольты с замковыми камнями; оформление оконных проемов второго этажа – профилированные наличники, прямые сандрики, треугольные сандрики в оформлении оконных проемов второго этажа по 4-8 оси; оформление оконных проемов третьего этажа – подоконные выступы; два фронтона – местоположение (в завершении раскреповок, по 4-8 оси фасадов), конфигурация (треугольная), оформление (гладкий тимпан, профилированный карниз); юго-восточный фасад: материал отделки цоколя – известняк; материал и характер отделки фасада – руст (в уровне 1 этажа), гладкая штукатурка; материал заполнения дверных и воротных проемов – дерево; заполнения оконных проемов – исторический рисунок расстекловки, цвет; юго-западный и северо-восточный торцевой корпус: тяга – местоположение (в уровне 1 этажа), профиль; тяга – местоположение (в уровне 1-2 этажа), профиль; тяга – местоположение (в уровне 3 этажа),



профиль; профилированный венчающий карниз; оформление дверных проемов – профилированные наличники, профилированные архивольты с замковыми камнями; оформление оконных проемов в уровне первого этажа – профилированные наличники, профилированные архивольты с замковыми камнями; оформление оконных проемов в уровне второго этажа – профилированные наличники, прямые сандрики; оформление оконных проемов третьего этажа – подоконные выступы; одноэтажный конюшенный корпус; оформление воротных проемов – профилированные архивольты с замковыми камнями; тяга – местоположение (в уровне 1 этажа); тяга – местоположение (над архивольтами), профиль; профилированный венчающий карниз; два трехэтажных объема (в три оси): тяга – местоположение (в уровне 1 этажа); тяга – местоположение (над архивольтами), профиль; тяга – местоположение (под оконными проемами второго этажа); тяга – местоположение (над оконными проемами третьего этажа); профилированный венчающий карниз; оформление оконных проемов первого этажа – ниши с полуциркульным завершением, профилированные архивольты с замковыми камнями; оформление оконных проемов второго этажа – профилированные наличники, прямые сандрики; оформление оконных проемов третьего этажа – подоконные выступы; трехэтажный объем (между северо-восточным (торцевым) корпусом и трехэтажным объемом (в три оси): профилированная тяга – местоположение (над оконными проемами 1 этажа), профиль; профилированная тяга – местоположение (под оконными проемами 2 этажа), профиль; профилированная тяга – местоположение (над оконными проемами 2 этажа), профиль; профилированная тяга – местоположение (над оконными проемами 3 этажа), профиль; профилированный венчающий карниз; оформление воротного проезда и оконных проемов 1 этажа – веерные замковые камни; оформление оконных проемов 2 этажа – профилированные наличники; четыре балкона – местоположение (по 10, 13 оси в уровне 2 и 3 этажа), габариты, конфигурация; дворовые фасады: историческое местоположение, габариты, конфигурация воротных и дверных проемов; ширина и верхняя отметка оконных проемов 1 этажа; оконные проемы 2, 3 этажей – исторические габариты, конфигурация, местоположение; северо-западный дворовый фасад: материал и характер отделки фасада – руст (в уровне 1 этажа), гладкая штукатурка; заполнения оконных проемов – исторический рисунок расстекловки, цвет; тяга – местоположение (под оконными проемами 1 этажа), профиль; частично сохранены фрагменты декоративного оформления оконных проемов 2 этажа (наличники, прямые, треугольные сандрики); профилированный венчающий карниз; шесть фронтонов – местоположение (в завершении раскреповок), габариты, конфигурация (треугольные), оформление – гладкий тимпан с термальным окном, профилированный карниз; северо-восточный дворовый фасад: материал и характер отделки фасада – гладкая штукатурка; заполнения оконных проемов – исторический рисунок расстекловки, цвет; профилированный венчающий карниз; юго-западный дворовый фасад: материал и характер отделки фасада – гладкая штукатурка; заполнения оконных проемов – исторический рисунок расстекловки, цвет; профилированный венчающий карниз; юго-восточный фасад: материал и характер отделки фасада – руст (одноэтажный корпус), гладкая штукатурка; заполнения оконных проемов – исторический рисунок расстекловки, цвет; профилированный венчающий карниз.

- Распоряжение Комитета по государственному контролю, использованию и охране памятников истории и культуры «Об определении предмета охраны здания «Казармы (Трехэскадронный корпус)», входящего в состав объекта культурного наследия федерального значения «Манеж и казармы Конногвардейского полка» № 10-12 от 22.01.2013 г.

9. Сведения о наличии зон охраны данного объекта культурного наследия с указанием номера и даты принятия органом государственной власти акта об утверждении указанных зон либо информация о расположении данного объекта культурного наследия в границах зон охраны иного объекта культурного наследия

- Закон Санкт-Петербурга «О границах объединенных зон охраны объектов культурного наследия, расположенных на территории Санкт-Петербурга, режимах использования земель и требованиях к градостроительным регламентам в границах указанных зон» № 820-7 от 19.01.2009 г.

5

Всего в паспорте листов

5

Уполномоченное должностное лицо органа охраны объектов культурного наследия

Временно исполняющий обязанности заместителя председателя КГИОП		Яковлев Петр Олегович
должность	подпись	инициалы, фамилия



29 . 05 . 2023

Дата оформления паспорта  
(число, месяц, год)



**Приложение № 7 к Акту по результатам государственной историко-культурной экспертизы проектной документации на проведение работ по сохранению объекта культурного наследия федерального значения «Казармы (Трехэскадронный корпус)» по адресу: г. Санкт-Петербург, Конногвардейский бульвар, дом 4, литера А, входящего в состав объекта культурного наследия федерального значения «Манеж и казармы Конногвардейского полка» по адресу: г. Санкт-Петербург, Исаакиевская площадь, дом 1/2, литера А, Конногвардейский бульвар, дом 4, литера А: «Проект реставрации и ремонта фасадов трехэтажного корпуса и фасада одноэтажного корпуса со стороны двора объекта культурного наследия федерального значения «Казармы (Трехэскадронный корпус)», входящего в состав объекта культурного наследия федерального значения «Манеж и казармы Конногвардейского полка», расположенного по адресу: г. Санкт-Петербург, Конногвардейский бул. д. 4», шифр: 78-10-4573, разработанной ООО «ЦИИВС» в 2024 году**

**Копия технического паспорта нежилое здание по адресу: Санкт-Петербург, Конногвардейский бульвар, дом 4, литера А, составленного филиалом ГУ «ГУИОН» - ПИБ Адмиралтейского района 07.04.2004 г.;**  
**копии поэтажных планов здания по адресу: Санкт-Петербург, Конногвардейский бульвар, дом 4, литера А, составленных ОАО «Региональное управление геодезии и кадастра» по состоянию на 04.10.2018 г.**

001

Администрация Санкт-Петербурга  
Комитет по управлению городским имуществом

Филиал Городского управления  
Инвентаризации и оценки недвижимости  
Проектно-инвентаризационное бюро

*Адмиралтейского района*

## ТЕХНИЧЕСКИЙ ПАСПОРТ

на нежилое здание по адресу: Конногвардейский бульвар,  
дом 4, литера "А"

квартал № 176  
Инвентарный № 1















План 1 этажа



Открытое акционерное общество "Региональное управление геодезии и кадастра"		Ин.И. 78/01-0021
Лист 1 из 4	г. Санкт-Петербург, Канонизаторской бульвар, д.4, литера А, План 1 этажа	Масштаб 1:200
Дата 04.10.2019	Исполнил Ильин	Ф.И.О. Чернова Е.В.
	Проверил Руксодатильтев	Подпись Чернова Е.В.

H=12.10

H=5.25

План 2 этажа  
h = 3.56



Открытое акционерное общество "Региональное управление геодезии и кадастра"				Инв.№ 78/01-0021
Лист 2 из 4	г. Санкт-Петербург, Конюшенский бульвар, дом 4, литера А, План 2 этажа		Масштаб 1:200	
Дата 04.10.2018	Исполнитель Провария	Должность Руководитель группы	Ф.И.О. Чернова Е.В.	Подпись



План 3 этажа  
h = 3.02



Открытое акционерное общество "Региональное управление геодезии и кадастра"				ИФ.И 78/01-0021
Лист N 3 из 4	г. Санкт-Петербург, Канонервадской бульвар, дом 4, литер А, План 3 этажа			Масштаб 1:200
Дата 26.06.2018	Исполнитель Иванов	Должность исполнитель	Ф.И.О. Некрасова М.Ю.	Подпись
26.06.2018	Проектировщик Григорьев	Руководитель группы	Чернова Е.В.	

План технического чердака



Открытое акционерное общество "Региональное управление геодезии и кадастра"		И.И.И
г. Санкт-Петербург, Конюховский бульвар, дом 4, литера А, План технического этажа, чердака		Масштаб 1:200
Лист № 4 из 4	Исполнитель Исполнитель группы	Подпись Чернова Е.В.
Дата 26.06.2018	Исполнитель Исполнитель группы	Подпись Чернова Е.В.
Дата 26.06.2018	Проверил Исполнитель группы	Подпись Чернова Е.В.

**Приложение № 8 к Акту по результатам государственной историко-культурной экспертизы** проектной документации на проведение работ по сохранению объекта культурного наследия федерального значения «Казармы (Трехэскадронный корпус)» по адресу: г. Санкт-Петербург, Конногвардейский бульвар, дом 4, литера А, входящего в состав объекта культурного наследия федерального значения «Манеж и казармы Конногвардейского полка» по адресу: г. Санкт-Петербург, Исаакиевская площадь, дом 1/2, литера А, Конногвардейский бульвар, дом 4, литера А: «Проект реставрации и ремонта фасадов трехэтажного корпуса и фасада одноэтажного корпуса со стороны двора объекта культурного наследия федерального значения «Казармы (Трехэскадронный корпус)», входящего в состав объекта культурного наследия федерального значения «Манеж и казармы Конногвардейского полка», расположенного по адресу: г. Санкт-Петербург, Конногвардейский бул. д. 4», шифр: 78-10-4573, разработанной ООО «ЦИИВС» в 2024 году

**Выписки из Единого государственного реестра недвижимости от  
11.06.2024 № КУВИ-001/2024-157516886, от 11.06.2024 № КУВИ-001/2024-  
157516003**



Филиал публично-правовой компании "Роскадастр" по Санкт-Петербургу  
полное наименование органа регистрации прав  
Выписка из Единого государственного реестра недвижимости об объекте недвижимости



Сведения о характеристиках объекта недвижимости

На основании запроса от 11.06.2024, поступившего на рассмотрение 11.06.2024, сообщаем, что согласно записям Единого государственного реестра недвижимости:

Раздел 1 Лист 1

Здание			
вид объекта недвижимости			
Лист № 1 раздела 1	Всего листов раздела 1: 2	Всего разделов: 6	Всего листов выписки: 43
11.06.2024г. № КУВИ-001/2024-157516886			
Кадастровый номер:	78:32:0001176:1006		
Номер кадастрового квартала:	78:32:0001176		
Дата присвоения кадастрового номера:	29.08.2012		
Ранее присвоенный государственный учетный номер:	Инвентарный номер б/н; Кадастровый номер 78:1176:1:6		
Местоположение:	г.Санкт-Петербург, Конногвардейский бульвар, дом 4, литера А		
Площадь:	21849.9		
Назначение:	Нежилое		
Наименование:	административное		
Количество этажей, в том числе подземных этажей:	3, в том числе подземных 0		
Материал наружных стен:	Кирпичные		
Год ввода в эксплуатацию по завершении строительства:	данные отсутствуют		
Год завершения строительства:	1847		
Кадастровая стоимость, руб.:	774005414.79		
Кадастровые номера иных объектов недвижимости, в пределах которых расположен объект недвижимости:	78:32:0001176:1		
Кадастровые номера помещений, машино-мест, расположенных в здании или сооружении:	данные отсутствуют		
Кадастровые номера объектов недвижимости, из которых образован объект недвижимости:	данные отсутствуют		
Кадастровые номера образованных объектов недвижимости:	данные отсутствуют		
Сведения о включении объекта недвижимости в состав предприятия как имущественного комплекса:	данные отсутствуют		
Сведения о включении объекта недвижимости в состав единого недвижимого комплекса:	данные отсутствуют		
Виды разрешенного использования:	данные отсутствуют		



ДОКУМЕНТ ПОДПИСАН  
ЭЛЕКТРОННОЙ ПОДПИСЬЮ

Сертификат: 00ВВ056В7401СВ38D2В3576АСDС8425108

Владелец: ФЕДЕРАЛЬНАЯ СЛУЖБА ГОСУДАРСТВЕННОЙ  
РЕГИСТРАЦИИ, КАДАСТРА И КАРТОГРАФИИ  
Действителен: с 27.06.2023 по 19.09.2024

полное наименование должности

инициалы, фамилия

Здание			
вид объекта недвижимости			
Лист № 2 раздела 1	Всего листов раздела 1: 2	Всего разделов: 6	Всего листов выписки: 43
11.06.2024г. № КУВИ-001/2024-157516886			
Кадастровый номер:		78:32:0001176:1006	
Сведения о включении объекта недвижимости в реестр объектов культурного наследия:		Является выявленным объектом культурного наследия, 781510296210026, представляющего собой историко-культурную ценность, Памятник и "Казармы (Трехэскадронный корпус)", 2021-09-17, 07-19-469/21 решения органов охраны объектов культурного наследия - в отношении объекта недвижимости, являющегося выявленным объектом культурного наследия.	
Сведения о кадастровом инженерере:		Чемина Анна Михайловна, дата завершения кадастровых работ: 23.12.2019 Кондратьев Антон Владимирович, СНИЛС 08917813512, договор на выполнение кадастровых работ от 11.05.2021 № 11/05/21, дата завершения кадастровых работ: 12.05.2021 Кондратьев Антон Владимирович, СНИЛС 08917813512, договор на выполнение кадастровых работ от 11.08.2021 № 11/08/21, дата завершения кадастровых работ: 12.05.2021 Кондратьев Антон Владимирович, СНИЛС 08917813512, договор на выполнение кадастровых работ от 31.08.2023 № 31/08/23, дата завершения кадастровых работ: 06.09.2023	
Статус записи об объекте недвижимости:		Сведения об объекте недвижимости имеют статус "актуальные, ранее учтенные"	
Особые отметки:		Сведения об ограничениях права на объект недвижимости, обременениях данного объекта, не зарегистрированных в реестре прав, ограничений прав и обременений недвижимого имущества: срок действия не установлен. срок действия не установлен. срок действия не установлен. срок действия не установлен. срок действия не установлен. срок действия не установлен. Сведения, необходимые для заполнения разделов: 7 - Перечень помещений, машино-мест, расположенных в здании, сооружении; 8 - План расположения помещения, машино-места на этаже (плане этажа), отсутствуют.	
Получатель выписки:		Макеев Станислав Александрович	

полное наименование должности	 ДОКУМЕНТ ПОДПИСАН ЭЛЕКТРОННОЙ ПОДПИСЬЮ	инициалы, фамилия
	Сертификат: 00ВВ056В7401СВ38D2В3576АСDС8425108 Владелец: ФЕДЕРАЛЬНАЯ СЛУЖБА ГОСУДАРСТВЕННОЙ РЕГИСТРАЦИИ, КАДАСТРА И КАРТОГРАФИИ Действителен: с 27.06.2023 по 19.09.2024	

Выписка из Единого государственного реестра недвижимости об объекте недвижимости  
Сведения о зарегистрированных правах

Здание			
вид объекта недвижимости			
Лист № 1 раздела 2	Всего листов раздела 2: 21	Всего разделов: 6	Всего листов выписки: 43
11.06.2024г. № КУВИ-001/2024-157516886			
Кадастровый номер:		78:32:0001176:1006	
1	Правообладатель (правообладатели):	1.1	Российская Федерация
	Сведения о возможности предоставления третьим лицам персональных данных физического лица:	1.1.1	данные отсутствуют
2	Вид, номер, дата и время государственной регистрации права:	2.1	Собственность 78-78-30/206/2011-351 08.12.2011 00:00:00
3	Сведения об осуществлении государственной регистрации сделки, права без необходимого в силу закона согласия третьего лица, органа:	3.1	данные отсутствуют
4	Ограничение прав и обременение объекта недвижимости:		
4.1	вид:	Аренда	
	дата государственной регистрации:	22.01.2024 12:05:42	
	номер государственной регистрации:	78:32:0001176:1006-78/011/2024-55	
	срок, на который установлены ограничение прав и обременение объекта недвижимости:	Срок действия с 07.11.2023 на 5 лет	
	лицо, в пользу которого установлены ограничение прав и обременение объекта недвижимости:	Общество с ограниченной ответственностью "Свои в Городе", ИНН: 7813335493	
	сведения о возможности предоставления третьим лицам персональных данных физического лица	данные отсутствуют	
	основание государственной регистрации:	Договор субаренды нежилого помещения, № 435-ТР-СГ, выдан 07.11.2023, дата государственной регистрации: 22.01.2024, номер государственной регистрации: 78:32:0001176:1006-78/011/2024-56	
	сведения об осуществлении государственной регистрации сделки, права, ограничения права без необходимого в силу закона согласия третьего лица, органа:	данные отсутствуют	
	сведения об управляющем залогом и о договоре управления залогом, если такой договор заключен для управления ипотекой:	данные отсутствуют	
	сведения о депозитарии, который осуществляет хранение бездвиженной документарной закладной или электронной закладной:		



ДОКУМЕНТ ПОДПИСАН  
ЭЛЕКТРОННОЙ ПОДПИСЬЮ

Сертификат: 00BV056B7401CB38D2B3576ACDC8425108

Владелец: ФЕДЕРАЛЬНАЯ СЛУЖБА ГОСУДАРСТВЕННОЙ  
РЕГИСТРАЦИИ, КАДАСТРА И КАРТОГРАФИИ  
Действителен: с 27.06.2023 по 19.09.2024

полное наименование должности

инициалы, фамилия



Здание			
вид объекта недвижимости			
Лист № 2 раздела 2	Всего листов раздела 2: 21	Всего разделов: 6	Всего листов выписки: 43

11.06.2024г. № КУВИ-001/2024-157516886	
Кадастровый номер:	78:32:0001176:1006

	ведения о внесении изменений или дополнений в регистрационную запись об ипотеке:		
1	Правообладатель (правообладатели):	1.2	Федеральное государственное бюджетное учреждение культуры "Агентство по управлению и использованию памятников истории и культуры", ИНН: 7705395248
	Сведения о возможности предоставления третьим лицам персональных данных физического лица:	1.2.1	данные отсутствуют
2	Вид, номер, дата и время государственной регистрации права:	2.2	Оперативное управление 78-01-255/2004-673.1 04.11.2004 00:00:00
3	Сведения об осуществлении государственной регистрации сделки, права без необходимого в силу закона согласия третьего лица, органа:	3.2	данные отсутствуют
4	Ограничение прав и обременение объекта недвижимости:		
	4.1 вид:		Аренда
	дата государственной регистрации:		22.01.2024 12:05:42
	номер государственной регистрации:		78:32:0001176:1006-78/011/2024-55
	срок, на который установлены ограничение прав и обременение объекта недвижимости:		Срок действия с 07.11.2023 на 5 лет
	лицо, в пользу которого установлены ограничение прав и обременение объекта недвижимости:		Общество с ограниченной ответственностью "Свои в Городе", ИНН: 7813335493
	сведения о возможности предоставления третьим лицам персональных данных физического лица		данные отсутствуют
	основание государственной регистрации:		Договор субаренды нежилого помещения, № 435-ТР-СГ, выдан 07.11.2023, дата государственной регистрации: 22.01.2024, номер государственной регистрации: 78:32:0001176:1006-78/011/2024-56
	сведения об осуществлении государственной регистрации сделки, права, ограничения права без необходимого в силу закона согласия третьего лица, органа:		данные отсутствуют
	сведения об управляющем залогом и о договоре управления залогом, если такой договор заключен для управления ипотекой:		данные отсутствуют
	сведения о депозитарии, который осуществляет хранение бездвиженной документарной закладной или электронной закладной:		



ДОКУМЕНТ ПОДПИСАН  
ЭЛЕКТРОННОЙ ПОДПИСЬЮ

Сертификат: 00ВВ056В7401СВ38Д2В3576АСДС8425108

Владелец: ФЕДЕРАЛЬНАЯ СЛУЖБА ГОСУДАРСТВЕННОЙ

РЕГИСТРАЦИИ, КАДАСТРА И КАРТОГРАФИИ

Действителен: с 27.06.2023 по 19.09.2024

полное наименование должности

инициалы, фамилия

Здание			
вид объекта недвижимости			
Лист № 3 раздела 2	Всего листов раздела 2: 21	Всего разделов: 6	Всего листов выписки: 43

11.06.2024г. № КУВИ-001/2024-157516886

Кадастровый номер: 78:32:0001176:1006

	ведения о внесении изменений или дополнений в регистрационную запись об ипотеке:	
4.2	вид:	Аренда
	дата государственной регистрации:	11.08.2023 09:44:55
	номер государственной регистрации:	78:32:0001176:1006-78/011/2023-39
	срок, на который установлены ограничение прав и обременение объекта недвижимости:	Срок действия с 11.08.2023 на три года
	лицо, в пользу которого установлены ограничение прав и обременение объекта недвижимости:	Общество с ограниченной ответственностью "Газпромнефть-Терминал", ИНН: 5406807595
	сведения о возможности предоставления третьим лицам персональных данных физического лица	данные отсутствуют
	основание государственной регистрации:	Договор субаренды, № 414-ТР-ГПН-Т, выдан 28.05.2023, дата государственной регистрации: 11.08.2023, номер государственной регистрации: 78:32:0001176:1006-78/011/2023-40
	сведения об осуществлении государственной регистрации сделки, права, ограничения права без необходимого в силу закона согласия третьего лица, органа:	данные отсутствуют
	сведения об управляющем залогом и о договоре управления залогом, если такой договор заключен для управления ипотекой:	данные отсутствуют
	сведения о депозитарии, который осуществляет хранение обездвиженной документарной закладной или электронной закладной:	
	ведения о внесении изменений или дополнений в регистрационную запись об ипотеке:	
4.3	вид:	Аренда
	дата государственной регистрации:	24.04.2023 11:22:55
	номер государственной регистрации:	78:32:0001176:1006-78/011/2023-37
	срок, на который установлены ограничение прав и обременение объекта недвижимости:	Срок действия с 24.04.2023 на 3 года
	лицо, в пользу которого установлены ограничение прав и обременение объекта недвижимости:	Общество с ограниченной ответственностью "Независимая Сбытовая Компания "Доступная Энергия", ИНН: 7804689136
	сведения о возможности предоставления третьим лицам персональных данных физического лица	данные отсутствуют



ДОКУМЕНТ ПОДПИСАН  
ЭЛЕКТРОННОЙ ПОДПИСЬЮ

Сертификат: 00BV056B7401CB38D2B3576ACDC8425108

Владелец: ФЕДЕРАЛЬНАЯ СЛУЖБА ГОСУДАРСТВЕННОЙ

РЕГИСТРАЦИИ, КАДАСТРА И КАРТОГРАФИИ

Действителен: с 27.06.2023 по 19.09.2024

полное наименование должности

инициалы, фамилия

Здание	
вид объекта недвижимости	
Лист № 4 раздела 2	Всего листов раздела 2: 21
Всего разделов: 6	
Всего листов выписки: 43	
11.06.2024г. № КУВИ-001/2024-157516886	
Кадастровый номер:	78:32:0001176:1006
основание государственной регистрации:	Договор субаренды нежилого помещения в здании по адресу: г. Санкт-Петербург, Конногвардейский бульвар, д. 4, лит. А, № 401-ТР-ДЭ, выдан 06.02.2023, дата государственной регистрации: 24.04.2023, номер государственной регистрации: 78:32:0001176:1006-78/011/2023-38
сведения об осуществлении государственной регистрации сделки, права, ограничения права без необходимого в силу закона согласия третьего лица, органа:	данные отсутствуют
сведения об управляющем залогом и о договоре управления залогом, если такой договор заключен для управления ипотекой:	данные отсутствуют
сведения о депозитарии, который осуществляет хранение обездвиженной документарной закладной или электронной закладной:	
сведения о внесении изменений или дополнений в регистрационную запись об ипотеке:	
4.4 вид:	Аренда
дата государственной регистрации:	23.11.2004 00:00:00
номер государственной регистрации:	78-01-265/2004-123.2
срок, на который установлены ограничение прав и обременение объекта недвижимости:	Срок действия с 23.11.2004 по 01.11.2053 с 23.11.2004 по 01.11.2053
лицо, в пользу которого установлены ограничение прав и обременение объекта недвижимости:	Общество с ограниченной ответственностью "ТРЭВЭЛС", ИНН: 7826056320
сведения о возможности предоставления третьим лицам персональных данных физического лица	данные отсутствуют
основание государственной регистрации:	Дополнительное соглашение к договору аренды, № 3, выдан 03.10.2016  Договор аренды, № Д2-78/2, выдан 09.11.2004  Дополнительное соглашение, выдан 17.11.2004, дата государственной регистрации: 23.11.2004, номер государственной регистрации: 78-01-265/2004-123.1



ДОКУМЕНТ ПОДПИСАН  
ЭЛЕКТРОННОЙ ПОДПИСЬЮ

Сертификат: 00ВВ056В7401СВ38Д2В3576АСДС8425108

Владелец: ФЕДЕРАЛЬНАЯ СЛУЖБА ГОСУДАРСТВЕННОЙ  
РЕГИСТРАЦИИ, КАДАСТРА И КАРТОГРАФИИ  
Действителен: с 27.06.2023 по 19.09.2024

полное наименование должности

инициалы, фамилия

Здание	
вид объекта недвижимости	
Лист № 5 раздела 2	Всего листов раздела 2: 21
Всего разделов: 6	
Всего листов выписки: 43	
11.06.2024г. № КУВИ-001/2024-157516886	
Кадастровый номер:	78:32:0001176:1006
	<p>Дополнительное соглашение к договору аренды №Д2-78/2 от 09.11.2004, № 4, выдан 16.08.2019, дата государственной регистрации: 05.09.2019, номер государственной регистрации: 78:32:0001176:1006-78/030/2019-30</p> <p>Дополнительное соглашение к договору аренды от 09.11.2004 №Д2-78/2, № 5, выдан 20.05.2020, дата государственной регистрации: 14.08.2020, номер государственной регистрации: 78:32:0001176:1006-78/030/2020-37</p> <p>Дополнительное соглашение к договору аренды от 09.11.2004 №Д2-78/2, № 6, выдан 22.03.2021</p> <p>Уведомление о внесении изменений в договор аренды № Д2-78/2 от 09.11.2004, № 123, выдан 08.02.2022</p>
сведения об осуществлении государственной регистрации сделки, права, ограничения права без необходимого в силу закона согласия третьего лица, органа:	данные отсутствуют
сведения об управляющем залогом и о договоре управления залогом, если такой договор заключен для управления ипотекой:	данные отсутствуют
сведения о депозитории, который осуществляет хранение обездвиженной документарной закладной или электронной закладной:	
ведения о внесении изменений или дополнений в регистрационную запись об ипотеке:	
4	Ограничение прав и обременение объекта недвижимости:
4.1	вид: Аренда
	дата государственной регистрации: 15.03.2024 10:42:19
	номер государственной регистрации: 78:32:0001176:1006-78/011/2024-80
	срок, на который установлены ограничение прав и обременение объекта недвижимости: Срок действия с 15.03.2024 на 5 лет
	лицо, в пользу которого установлены ограничение прав и обременение объекта недвижимости: Общество с ограниченной ответственностью "Строганов Групп", ИНН: 7838092740
	сведения о возможности предоставления третьим лицам персональных данных физического лица: данные отсутствуют



ДОКУМЕНТ ПОДПИСАН  
ЭЛЕКТРОННОЙ ПОДПИСЬЮ

Сертификат: 00BV056B7401CB38D2B3576ACDC8425108

Владелец: ФЕДЕРАЛЬНАЯ СЛУЖБА ГОСУДАРСТВЕННОЙ  
РЕГИСТРАЦИИ, КАДАСТРА И КАРТОГРАФИИ  
Действителен: с 27.06.2023 по 19.09.2024

полное наименование должности

инициалы, фамилия



Здание			
вид объекта недвижимости			
Лист № 6 раздела 2	Всего листов раздела 2: 21	Всего разделов: 6	Всего листов выписки: 43

11.06.2024г. № КУВИ-001/2024-157516886

Кадастровый номер: 78:32:0001176:1006

	основание государственной регистрации:	Договор субаренды нежилого помещения в здании, № 450-ТР-СТГ, выдан 02.02.2024, дата государственной регистрации: 15.03.2024, номер государственной регистрации: 78:32:0001176:1006-78/011/2024-81
	сведения об осуществлении государственной регистрации сделки, права, ограничения права без необходимого в силу закона согласия третьего лица, органа:	данные отсутствуют
	сведения об управляющем залогом и о договоре управления залогом, если такой договор заключен для управления ипотекой:	данные отсутствуют
	сведения о депозитарии, который осуществляет хранение обездвиженной документарной закладной или электронной закладной:	
	ведения о внесении изменений или дополнений в регистрационную запись об ипотеке:	
4.2	вид:	Аренда
	дата государственной регистрации:	07.03.2024 08:28:53
	номер государственной регистрации:	78:32:0001176:1006-78/011/2024-78
	срок, на который установлены ограничение прав и обременение объекта недвижимости:	Срок действия с 07.03.2024 на 5 лет с даты подписания акта приема-передачи Помещения от 21.01.2024
	лицо, в пользу которого установлены ограничение прав и обременение объекта недвижимости:	Физическое лицо
	сведения о возможности предоставления третьим лицам персональных данных физического лица	данные отсутствуют
	основание государственной регистрации:	Договор субаренды нежилого помещения в здании по адресу: г. Санкт-Петербург, Конногвардейский б-р, д. 4, лит. А, № 449-ТР-САФ, выдан 21.01.2024, дата государственной регистрации: 07.03.2024, номер государственной регистрации: 78:32:0001176:1006-78/011/2024-79
	сведения об осуществлении государственной регистрации сделки, права, ограничения права без необходимого в силу закона согласия третьего лица, органа:	данные отсутствуют
	сведения об управляющем залогом и о договоре управления залогом, если такой договор заключен для управления ипотекой:	данные отсутствуют



ДОКУМЕНТ ПОДПИСАН  
ЭЛЕКТРОННОЙ ПОДПИСЬЮ

Сертификат: 00BV056B7401CB38D2B3576ACDC8425108

Владелец: ФЕДЕРАЛЬНАЯ СЛУЖБА ГОСУДАРСТВЕННОЙ

РЕГИСТРАЦИИ, КАДАСТРА И КАРТОГРАФИИ

Действителен: с 27.06.2023 по 19.09.2024

полное наименование должности

инициалы, фамилия

Здание			
вид объекта недвижимости			
Лист № 7 раздела 2	Всего листов раздела 2: 21	Всего разделов: 6	Всего листов выписки: 43

11.06.2024г. № КУВИ-001/2024-157516886

Кадастровый номер: 78:32:0001176:1006

	сведения о депозитарии, который осуществляет хранение бездвиженной документарной закладной или электронной закладной:	
	ведения о внесении изменений или дополнений в регистрационную запись об ипотеке:	
4.3	вид:	Аренда
	дата государственной регистрации:	06.03.2024 17:18:19
	номер государственной регистрации:	78:32:0001176:1006-78/011/2024-76
	срок, на который установлены ограничение прав и обременение объекта недвижимости:	Срок действия с 06.03.2024 на 5 лет с даты подписания акта приема-передачи от 21.01.2024
	лицо, в пользу которого установлены ограничение прав и обременение объекта недвижимости:	Общество с ограниченной ответственностью "Деловая Сфера", ИНН: 7838076346
	сведения о возможности предоставления третьим лицам персональных данных физического лица	данные отсутствуют
	основание государственной регистрации:	Договор субаренды нежилого помещения в здании по адресу: г.Санкт-Петербург, Конногвардейский б-р, д. 4, литера А, № 451-ТР-ДС, выдан 21.01.2024, дата государственной регистрации: 06.03.2024, номер государственной регистрации: 78:32:0001176:1006-78/011/2024-77
	сведения об осуществлении государственной регистрации сделки, права, ограничения права без необходимого в силу закона согласия третьего лица, органа:	данные отсутствуют
	сведения об управляющем залогом и о договоре управления залогом, если такой договор заключен для управления ипотекой:	данные отсутствуют
	сведения о депозитарии, который осуществляет хранение бездвиженной документарной закладной или электронной закладной:	
	ведения о внесении изменений или дополнений в регистрационную запись об ипотеке:	
4.4	вид:	Аренда
	дата государственной регистрации:	23.01.2024 11:00:21
	номер государственной регистрации:	78:32:0001176:1006-78/011/2024-57
	срок, на который установлены ограничение прав и обременение объекта недвижимости:	Срок действия с 06.11.2023 5 лет



ДОКУМЕНТ ПОДПИСАН  
ЭЛЕКТРОННОЙ ПОДПИСЬЮ

Сертификат: 00ВВ056В7401СВ38Д2В3576АСДС8425108

Владелец: ФЕДЕРАЛЬНАЯ СЛУЖБА ГОСУДАРСТВЕННОЙ

РЕГИСТРАЦИИ, КАДАСТРА И КАРТОГРАФИИ

Действителен: с 27.06.2023 по 19.09.2024

полное наименование должности

инициалы, фамилия

Здание	
вид объекта недвижимости	
Лист № 8 раздела 2	Всего листов раздела 2: 21
Всего разделов: 6	Всего листов выписки: 43
11.06.2024г. № КУВИ-001/2024-157516886	
Кадастровый номер:	78:32:0001176:1006
лицо, в пользу которого установлены ограничение прав и обременение объекта недвижимости:	Общество с ограниченной ответственностью "Русский Терем", ИНН: 7838387334
сведения о возможности предоставления третьим лицам персональных данных физического лица	данные отсутствуют
основание государственной регистрации:	Договор субаренды, № 434-ТР-РТ, выдан 06.11.2023, дата государственной регистрации: 23.01.2024, номер государственной регистрации: 78:32:0001176:1006-78/011/2024-58
сведения об осуществлении государственной регистрации сделки, права, ограничения права без необходимого в силу закона согласия третьего лица, органа:	данные отсутствуют
сведения об управляющем залоге и о договоре управления залогом, если такой договор заключен для управления ипотекой:	данные отсутствуют
сведения о депозитарии, который осуществляет хранение обездвиженной документарной закладной или электронной закладной:	
сведения о внесении изменений или дополнений в регистрационную запись об ипотеке:	
4.5	вид: Аренда
	дата государственной регистрации: 30.10.2023 14:20:46
	номер государственной регистрации: 78:32:0001176:1006-78/011/2023-49
	срок, на который установлены ограничение прав и обременение объекта недвижимости: Срок действия с 30.10.2023 по 10.11.2028
лицо, в пользу которого установлены ограничение прав и обременение объекта недвижимости:	Общество с ограниченной ответственностью "Департамент", ИНН: 7838117320
сведения о возможности предоставления третьим лицам персональных данных физического лица	данные отсутствуют
основание государственной регистрации:	Договор субсубаренды, № 01/10-Д, выдан 12.10.2023, дата государственной регистрации: 30.10.2023, номер государственной регистрации: 78:32:0001176:1006-78/011/2023-50
сведения об осуществлении государственной регистрации сделки, права, ограничения права без необходимого в силу закона согласия третьего лица, органа:	данные отсутствуют



ДОКУМЕНТ ПОДПИСАН  
ЭЛЕКТРОННОЙ ПОДПИСЬЮ

Сертификат: 00ВВ056В7401СВ38Д2В3576АСDC8425108

Владелец: ФЕДЕРАЛЬНАЯ СЛУЖБА ГОСУДАРСТВЕННОЙ  
РЕГИСТРАЦИИ, КАДАСТРА И КАРТОГРАФИИ  
Действителен: с 27.06.2023 по 19.09.2024

полное наименование должности

инициалы, фамилия

Здание	
вид объекта недвижимости	
Лист № 9 раздела 2	Всего листов раздела 2: 21
Всего разделов: 6	
Всего листов выписки: 43	
11.06.2024г. № КУВИ-001/2024-157516886	
Кадастровый номер:	78:32:0001176:1006
	<p>сведения об управляющем залогом и о договоре управления залогом, если такой договор заключен для управления ипотекой: данные отсутствуют</p> <p>сведения о депозитари, который осуществляет хранение обездвиженной документарной закладной или электронной закладной:</p> <p>ведения о внесении изменений или дополнений в регистрационную запись об ипотеке:</p>
4.6	<p>вид: Аренда</p> <p>дата государственной регистрации: 28.09.2023 19:05:53</p> <p>номер государственной регистрации: 78:32:0001176:1006-78/011/2023-47</p> <p>срок, на который установлены ограничение прав и обременение объекта недвижимости: Срок действия с 18.08.2023 по 01.11.2053</p> <p>лицо, в пользу которого установлены ограничение прав и обременение объекта недвижимости: Общество с ограниченной ответственностью "Южная кухня", ИНН: 7806610452</p> <p>сведения о возможности предоставления третьим лицам персональных данных физического лица: данные отсутствуют</p> <p>основание государственной регистрации: Договор субаренды нежилого помещения в здании, № 418-ТР-ЮК, выдан 18.08.2023, дата государственной регистрации: 28.09.2023, номер государственной регистрации: 78:32:0001176:1006-78/011/2023-48</p> <p>сведения об осуществлении государственной регистрации сделки, права, ограничения права без необходимого в силу закона согласия третьего лица, органа: данные отсутствуют</p> <p>сведения об управляющем залогом и о договоре управления залогом, если такой договор заключен для управления ипотекой: данные отсутствуют</p> <p>сведения о депозитари, который осуществляет хранение обездвиженной документарной закладной или электронной закладной:</p> <p>ведения о внесении изменений или дополнений в регистрационную запись об ипотеке:</p>
4.7	<p>вид: Аренда</p> <p>дата государственной регистрации: 06.06.2022 11:09:08</p> <p>номер государственной регистрации: 78:32:0001176:1006-78/011/2022-27</p>



ДОКУМЕНТ ПОДПИСАН  
ЭЛЕКТРОННОЙ ПОДПИСЬЮ

Сертификат: 00BV056B7401CB38D2B3576ACDC8425108

Владелец: ФЕДЕРАЛЬНАЯ СЛУЖБА ГОСУДАРСТВЕННОЙ

РЕГИСТРАЦИИ, КАДАСТРА И КАРТОГРАФИИ

Действителен: с 27.06.2023 по 19.09.2024

полное наименование должности

инициалы, фамилия



Здание			
вид объекта недвижимости			
Лист № 10 раздела 2	Всего листов раздела 2: 21	Всего разделов: 6	Всего листов выписки: 43

11.06.2024г. № КУВИ-001/2024-157516886

Кадастровый номер: 78:32:0001176:1006

	срок, на который установлены ограничение прав и обременение объекта недвижимости:	Срок действия с 06.06.2022 на три года
	лицо, в пользу которого установлены ограничение прав и обременение объекта недвижимости:	Акционерное Общество "РАМАКС ИНТЕРНЕЙШНЛ", ИНН: 7804018868
	сведения о возможности предоставления третьим лицам персональных данных физического лица	данные отсутствуют
	основание государственной регистрации:	Договор субаренды нежилого помещения в здании по адресу: г. Санкт-Петербург, Конногвардейский бульвар, д.4, лит. А, № 285-ТР-РИ, выдан 31.05.2021, дата государственной регистрации: 06.06.2022, номер государственной регистрации: 78:32:0001176:1006-78/011/2022-28
	сведения об осуществлении государственной регистрации сделки, права, ограничения права без необходимого в силу закона согласия третьего лица, органа:	данные отсутствуют
	сведения об управляющем залогом и о договоре управления залогом, если такой договор заключен для управления ипотекой:	данные отсутствуют
	сведения о депозитарии, который осуществляет хранение бездвиженной документарной закладной или электронной закладной:	
	ведения о внесении изменений или дополнений в регистрационную запись об ипотеке:	
4.8	вид:	Аренда
	дата государственной регистрации:	27.05.2022 11:12:16
	номер государственной регистрации:	78:32:0001176:1006-78/011/2022-25
	срок, на который установлены ограничение прав и обременение объекта недвижимости:	Срок действия с 27.05.2022 на 5 лет
	лицо, в пользу которого установлены ограничение прав и обременение объекта недвижимости:	Публичное акционерное общество "Вымпел-Коммуникации", ИНН: 7713076301
	сведения о возможности предоставления третьим лицам персональных данных физического лица	данные отсутствуют
	основание государственной регистрации:	Договор субаренды, № 188-ТР-ВК, выдан 04.09.2020, дата государственной регистрации: 27.05.2022, номер государственной регистрации: 78:32:0001176:1006-78/011/2022-26



ДОКУМЕНТ ПОДПИСАН  
ЭЛЕКТРОННОЙ ПОДПИСЬЮ

Сертификат: 00ВВ056В7401СВ38D2В3576АСDС8425108

Владелец: ФЕДЕРАЛЬНАЯ СЛУЖБА ГОСУДАРСТВЕННОЙ

РЕГИСТРАЦИИ, КАДАСТРА И КАРТОГРАФИИ

Действителен: с 27.06.2023 по 19.09.2024

полное наименование должности

инициалы, фамилия

Здание			
вид объекта недвижимости			
Лист № 11 раздела 2	Всего листов раздела 2: 21	Всего разделов: 6	Всего листов выписки: 43

11.06.2024г. № КУВИ-001/2024-157516886

Кадастровый номер: 78:32:0001176:1006

	сведения об осуществлении государственной регистрации сделки, права, ограничения права без необходимого в силу закона согласия третьего лица, органа:	данные отсутствуют
	сведения об управляющем залогом и о договоре управления залогом, если такой договор заключен для управления ипотекой:	данные отсутствуют
	сведения о депозитарии, который осуществляет хранение обездвиженной документарной закладной или электронной закладной:	
	ведения о внесении изменений или дополнений в регистрационную запись об ипотеке:	
4.9	вид:	Аренда
	дата государственной регистрации:	15.04.2022 12:41:06
	номер государственной регистрации:	78:32:0001176:1006-78/011/2022-23
	срок, на который установлены ограничение прав и обременение объекта недвижимости:	Срок действия с 08.04.2022 на 7 лет
	лицо, в пользу которого установлены ограничение прав и обременение объекта недвижимости:	Общество с ограниченной ответственностью "ДК2", ИНН: 7840094543
	сведения о возможности предоставления третьим лицам персональных данных физического лица	данные отсутствуют
	основание государственной регистрации:	Договор субаренды нежилого помещения, № №357-ТР-СЛ, выдан 22.01.2022
	сведения об осуществлении государственной регистрации сделки, права, ограничения права без необходимого в силу закона согласия третьего лица, органа:	данные отсутствуют
	сведения об управляющем залогом и о договоре управления залогом, если такой договор заключен для управления ипотекой:	данные отсутствуют
	сведения о депозитарии, который осуществляет хранение обездвиженной документарной закладной или электронной закладной:	
	ведения о внесении изменений или дополнений в регистрационную запись об ипотеке:	



ДОКУМЕНТ ПОДПИСАН  
ЭЛЕКТРОННОЙ ПОДПИСЬЮ

Сертификат: 00ВВ056В7401СВ38D2В3576АСDC8425108

Владелец: ФЕДЕРАЛЬНАЯ СЛУЖБА ГОСУДАРСТВЕННОЙ  
РЕГИСТРАЦИИ, КАДАСТРА И КАРТОГРАФИИ  
Действителен: с 27.06.2023 по 19.09.2024

полное наименование должности

инициалы, фамилия

Здание			
вид объекта недвижимости			
Лист № 12 раздела 2	Всего листов раздела 2: 21	Всего разделов: 6	Всего листов выписки: 43

11.06.2024г. № КУВИ-001/2024-157516886

Кадастровый номер: 78:32:0001176:1006

4.10	вид:	Аренда
	дата государственной регистрации:	07.02.2022 10:18:37
	номер государственной регистрации:	78:32:0001176:1006-78/011/2022-21
	срок, на который установлены ограничение прав и обременение объекта недвижимости:	Срок действия с 07.02.2022 на 10 лет
	лицо, в пользу которого установлены ограничение прав и обременение объекта недвижимости:	Общество с ограниченной ответственностью "БОНТА", ИНН: 7806590380
	сведения о возможности предоставления третьим лицам персональных данных физического лица	данные отсутствуют
	основание государственной регистрации:	Договор субаренды нежилого помещения в здании, № 337-ТР-Б, выдан 01.11.2021
	сведения об осуществлении государственной регистрации сделки, права, ограничения права без необходимого в силу закона согласия третьего лица, органа:	данные отсутствуют
	сведения об управляющем залогом и о договоре управления залогом, если такой договор заключен для управления ипотекой:	данные отсутствуют
	сведения о депозитарии, который осуществляет хранение обездвиженной документарной закладной или электронной закладной:	
ведения о внесении изменений или дополнений в регистрационную запись об ипотеке:		
4.11	вид:	Аренда
	дата государственной регистрации:	13.01.2022 15:56:23
	номер государственной регистрации:	78:32:0001176:1006-78/011/2022-19
	срок, на который установлены ограничение прав и обременение объекта недвижимости:	Срок действия с 11.11.2021 на 7 лет
	лицо, в пользу которого установлены ограничение прав и обременение объекта недвижимости:	Общество с ограниченной ответственностью "ДК2", ИНН: 7840094543
	сведения о возможности предоставления третьим лицам персональных данных физического лица	данные отсутствуют
	основание государственной регистрации:	Договор субаренды, № 339-ТР-ДК, выдан 11.11.2021



ДОКУМЕНТ ПОДПИСАН  
ЭЛЕКТРОННОЙ ПОДПИСЬЮ

Сертификат: 00BV056B7401CB38D2B3576ACDC8425108

Владелец: ФЕДЕРАЛЬНАЯ СЛУЖБА ГОСУДАРСТВЕННОЙ

РЕГИСТРАЦИИ, КАДАСТРА И КАРТОГРАФИИ

Действителен: с 27.06.2023 по 19.09.2024

полное наименование должности

инициалы, фамилия

Здание			
вид объекта недвижимости			
Лист № 13 раздела 2	Всего листов раздела 2: 21	Всего разделов: 6	Всего листов выписки: 43

11.06.2024г. № КУВИ-001/2024-157516886

Кадастровый номер: 78:32:0001176:1006

	сведения об осуществлении государственной регистрации сделки, права, ограничения права без необходимого в силу закона согласия третьего лица, органа:	данные отсутствуют
	сведения об управляющем залогом и о договоре управления залогом, если такой договор заключен для управления ипотекой:	данные отсутствуют
	сведения о депозитарии, который осуществляет хранение обездвиженной документарной закладной или электронной закладной:	
	ведения о внесении изменений или дополнений в регистрационную запись об ипотеке:	
4.12	вид:	Аренда
	дата государственной регистрации:	06.07.2021 15:30:59
	номер государственной регистрации:	78:32:0001176:1006-78/011/2021-11
	срок, на который установлены ограничение прав и обременение объекта недвижимости:	Срок действия с 06.07.2021 по 31.05.2026
	лицо, в пользу которого установлены ограничение прав и обременение объекта недвижимости:	Общество с ограниченной ответственностью "СУПЕРЗАВР", ИНН: 7810781330
	сведения о возможности предоставления третьим лицам персональных данных физического лица	данные отсутствуют
	основание государственной регистрации:	Договор субаренды, № 319-ТР-СУП, выдан 10.06.2021
	сведения об осуществлении государственной регистрации сделки, права, ограничения права без необходимого в силу закона согласия третьего лица, органа:	данные отсутствуют
	сведения об управляющем залогом и о договоре управления залогом, если такой договор заключен для управления ипотекой:	данные отсутствуют
	сведения о депозитарии, который осуществляет хранение обездвиженной документарной закладной или электронной закладной:	
	ведения о внесении изменений или дополнений в регистрационную запись об ипотеке:	



ДОКУМЕНТ ПОДПИСАН  
ЭЛЕКТРОННОЙ ПОДПИСЬЮ

Сертификат: 00ВВ056В7401СВ38D2В3576АСDC8425108

Владелец: ФЕДЕРАЛЬНАЯ СЛУЖБА ГОСУДАРСТВЕННОЙ

РЕГИСТРАЦИИ, КАДАСТРА И КАРТОГРАФИИ

Действителен: с 27.06.2023 по 19.09.2024

полное наименование должности

инициалы, фамилия



Здание			
вид объекта недвижимости			
Лист № 14 раздела 2	Всего листов раздела 2: 21	Всего разделов: 6	Всего листов выписки: 43

11.06.2024г. № КУВИ-001/2024-157516886

Кадастровый номер: 78:32:0001176:1006

4.13	вид:	Аренда
	дата государственной регистрации:	31.05.2021 13:41:56
	номер государственной регистрации:	78:32:0001176:1006-78/011/2021-9
	срок, на который установлены ограничение прав и обременение объекта недвижимости:	Срок действия с 12.05.2021 по 01.06.2026
	лицо, в пользу которого установлены ограничение прав и обременение объекта недвижимости:	Общество с ограниченной ответственностью "Строганов Групп", ИНН: 7838092740
	сведения о возможности предоставления третьим лицам персональных данных физического лица	данные отсутствуют
	основание государственной регистрации:	Договор субсубаренды, выдан 12.05.2021 Дополнительное соглашение к договору субсубаренды от 12.05.2021 г., № 1, выдан 24.08.2021
	сведения об осуществлении государственной регистрации сделки, права, ограничения права без необходимого в силу закона согласия третьего лица, органа:	данные отсутствуют
	сведения об управляющем залогом и о договоре управления залогом, если такой договор заключен для управления ипотекой:	данные отсутствуют
	сведения о депозитарии, который осуществляет хранение обездвиженной документарной закладной или электронной закладной:	
ведения о внесении изменений или дополнений в регистрационную запись об ипотеке:		
4.14	вид:	Аренда
	дата государственной регистрации:	20.02.2020 11:00:15
	номер государственной регистрации:	78:32:0001176:1006-78/030/2020-36
	срок, на который установлены ограничение прав и обременение объекта недвижимости:	Срок действия с 15.09.2019 по 14.09.2029
	лицо, в пользу которого установлены ограничение прав и обременение объекта недвижимости:	Общество с ограниченной ответственностью "Самовар", ИНН: 7820337491
	сведения о возможности предоставления третьим лицам персональных данных физического лица	данные отсутствуют



ДОКУМЕНТ ПОДПИСАН  
ЭЛЕКТРОННОЙ ПОДПИСЬЮ

Сертификат: 00BV056B7401CB38D2B3576ACDC8425108

Владелец: ФЕДЕРАЛЬНАЯ СЛУЖБА ГОСУДАРСТВЕННОЙ

РЕГИСТРАЦИИ, КАДАСТРА И КАРТОГРАФИИ

Действителен: с 27.06.2023 по 19.09.2024

полное наименование должности

инициалы, фамилия

Здание			
вид объекта недвижимости			
Лист № 15 раздела 2	Всего листов раздела 2: 21	Всего разделов: 6	Всего листов выписки: 43

11.06.2024г. № КУВИ-001/2024-157516886

Кадастровый номер: 78:32:0001176:1006

	основание государственной регистрации:	<p>Договор субсубаренды, выдан 15.09.2019, дата государственной регистрации: 20.02.2020, номер государственной регистрации: 78:32:0001176:1006-78/030/2020-35</p> <p>Дополнительное соглашение к договору субсубаренды б/н от 15.09.2019 г., № 1, выдан 02.12.2020, дата государственной регистрации: 03.03.2021, номер государственной регистрации: 78:32:0001176:1006-78/011/2021-5</p> <p>Дополнительное соглашение к Договору субсубаренды №Б/Н от 15.09.2019г., № 2, выдан 01.10.2021, дата государственной регистрации: 20.10.2022, номер государственной регистрации: 78:32:0001176:1006-78/011/2022-35</p>
	сведения об осуществлении государственной регистрации сделки, права, ограничения права без необходимого в силу закона согласия третьего лица, органа:	данные отсутствуют
	сведения об управляющем залогом и о договоре управления залогом, если такой договор заключен для управления ипотекой:	данные отсутствуют
	сведения о депозитари, который осуществляет хранение обездвиженной документарной закладной или электронной закладной:	
	ведения о внесении изменений или дополнений в регистрационную запись об ипотеке:	
4.15	вид:	Аренда
	дата государственной регистрации:	11.12.2018 11:17:10
	номер государственной регистрации:	78:32:0001176:1006-78/030/2018-21
	срок, на который установлены ограничение прав и обременение объекта недвижимости:	Срок действия с 11.12.2018 по 31.12.2026 с 11.12.2018 по 31.12.2026
	лицо, в пользу которого установлены ограничение прав и обременение объекта недвижимости:	Общество с ограниченной ответственностью "ПЕТРУША", ИНН: 7813276079
	сведения о возможности предоставления третьим лицам персональных данных физического лица	данные отсутствуют
	основание государственной регистрации:	Договор субаренды, № Б/н, выдан 24.10.2018, дата государственной регистрации: 11.12.2018, номер государственной регистрации: 78:32:0001176:1006-78/030/2018-20



ДОКУМЕНТ ПОДПИСАН  
ЭЛЕКТРОННОЙ ПОДПИСЬЮ

Сертификат: 00BV056B7401CB38D2B3576ACDC8425108

Владелец: ФЕДЕРАЛЬНАЯ СЛУЖБА ГОСУДАРСТВЕННОЙ

РЕГИСТРАЦИИ, КАДАСТРА И КАРТОГРАФИИ

Действителен: с 27.06.2023 по 19.09.2024

полное наименование должности

инициалы, фамилия

Здание			
вид объекта недвижимости			
Лист № 16 раздела 2	Всего листов раздела 2: 21	Всего разделов: 6	Всего листов выписки: 43

11.06.2024г. № КУВИ-001/2024-157516886

Кадастровый номер: 78:32:0001176:1006

	сведения об осуществлении государственной регистрации сделки, права, ограничения права без необходимого в силу закона согласия третьего лица, органа:	данные отсутствуют
	сведения об управляющем залогом и о договоре управления залогом, если такой договор заключен для управления ипотекой:	данные отсутствуют
	сведения о депозитарии, который осуществляет хранение обездвиженной документарной закладной или электронной закладной:	
	ведения о внесении изменений или дополнений в регистрационную запись об ипотеке:	
4.16	вид:	Аренда
	дата государственной регистрации:	10.09.2018 12:55:58
	номер государственной регистрации:	78:32:0001176:1006-78/040/2018-19
	срок, на который установлены ограничение прав и обременение объекта недвижимости:	Срок действия с 20.04.2018 по 31.12.2026 с 20.04.2018 по 31.12.2026
	лицо, в пользу которого установлены ограничение прав и обременение объекта недвижимости:	Общество с ограниченной ответственностью "ПирГорой", ИНН: 7841459081
	сведения о возможности предоставления третьим лицам персональных данных физического лица	данные отсутствуют
	основание государственной регистрации:	Договор субаренды, № 31-ТР-ПГ, выдан 20.04.2018, дата государственной регистрации: 10.09.2018, номер государственной регистрации: 78:32:0001176:1006-78/040/2018-18
	сведения об осуществлении государственной регистрации сделки, права, ограничения права без необходимого в силу закона согласия третьего лица, органа:	данные отсутствуют
	сведения об управляющем залогом и о договоре управления залогом, если такой договор заключен для управления ипотекой:	данные отсутствуют
	сведения о депозитарии, который осуществляет хранение обездвиженной документарной закладной или электронной закладной:	



ДОКУМЕНТ ПОДПИСАН  
ЭЛЕКТРОННОЙ ПОДПИСЬЮ

Сертификат: 00BV056B7401CB38D2B3576ACDC8425108

Владелец: ФЕДЕРАЛЬНАЯ СЛУЖБА ГОСУДАРСТВЕННОЙ

РЕГИСТРАЦИИ, КАДАСТРА И КАРТОГРАФИИ

Действителен: с 27.06.2023 по 19.09.2024

полное наименование должности

инициалы, фамилия

Здание			
вид объекта недвижимости			
Лист № 17 раздела 2	Всего листов раздела 2: 21	Всего разделов: 6	Всего листов выписки: 43

11.06.2024г. № КУВИ-001/2024-157516886

Кадастровый номер: 78:32:0001176:1006

	ведения о внесении изменений или дополнений в регистрационную запись об ипотеке:	
4.17	вид:	Аренда
	дата государственной регистрации:	07.05.2014 00:00:00
	номер государственной регистрации:	78-78-58/007/2014-292
	срок, на который установлены ограничение прав и обременение объекта недвижимости:	Срок действия с 07.05.2014 до 01.11.2053
	лицо, в пользу которого установлены ограничение прав и обременение объекта недвижимости:	Общество с ограниченной ответственностью "Русский Терем", ИНН: 7838387334
	сведения о возможности предоставления третьим лицам персональных данных физического лица	данные отсутствуют
	основание государственной регистрации:	<p>Договор субаренды, № 553-ТР-РТ, выдан 17.09.2013, дата государственной регистрации: 07.05.2014, номер государственной регистрации: 78-78-58/007/2014-292</p> <p>Дополнительное соглашение к договору субаренды № 553-ТР-РТ от 17.09.2013, № 1, выдан 31.03.2017, дата государственной регистрации: 14.06.2017, номер государственной регистрации: 78:32:0001176:1006-78/030/2017-7</p> <p>Дополнительное соглашение №2 от 28.04.2018 к договору субаренды № 553-ТР-РТ от 17.09.2013, выдан 28.04.2018, дата государственной регистрации: 07.08.2018, номер государственной регистрации: 78:32:0001176:1006-78/030/2018-17</p> <p>Дополнительное соглашение №3 от 01.12.2018 к договору субаренды №553-ТР-РТ от 17.09.2013, выдан 01.12.2018, дата государственной регистрации: 04.02.2019, номер государственной регистрации: 78:32:0001176:1006-78/030/2019-24</p> <p>Дополнительное соглашение №4 от 26.09.2019 к договору субаренды №553-ТР-РТ от 17.09.2013, выдан 26.09.2019, дата государственной регистрации: 14.11.2019, номер государственной регистрации: 78:32:0001176:1006-78/030/2019-31</p> <p>Дополнительное соглашение к договору субаренды №553-ТР-РТ от 17 сентября 2013 года, № 5, выдан 31.08.2020</p> <p>Дополнительное соглашение к договору субаренды № 553-ТР-РТ от 17.09.2013, № 7, выдан 01.05.2022</p>



ДОКУМЕНТ ПОДПИСАН  
ЭЛЕКТРОННОЙ ПОДПИСЬЮ

Сертификат: 00ВВ056В7401СВ38D2В3576АСDС8425108

Владелец: ФЕДЕРАЛЬНАЯ СЛУЖБА ГОСУДАРСТВЕННОЙ  
РЕГИСТРАЦИИ, КАДАСТРА И КАРТОГРАФИИ  
Действителен: с 27.06.2023 по 19.09.2024

полное наименование должности

инициалы, фамилия



Здание	
вид объекта недвижимости	
Лист № 18 раздела 2	Всего листов раздела 2: 21
Всего разделов: 6	Всего листов выписки: 43
11.06.2024г. № КУВИ-001/2024-157516886	
Кадастровый номер:	78:32:0001176:1006
	<p>сведения об осуществлении государственной регистрации сделки, права, ограничения права без необходимого в силу закона согласия третьего лица, органа: данные отсутствуют</p> <p>сведения об управляющем залогом и о договоре управления залогом, если такой договор заключен для управления ипотекой: данные отсутствуют</p> <p>сведения о депозитарии, который осуществляет хранение обездвиженной документарной закладной или электронной закладной: данные отсутствуют</p> <p>сведения о внесении изменений или дополнений в регистрационную запись об ипотеке: данные отсутствуют</p>
4.18	<p>вид: Аренда</p> <p>дата государственной регистрации: 07.05.2014 00:00:00</p> <p>номер государственной регистрации: 78-78-58/007/2014-289</p> <p>срок, на который установлены ограничение прав и обременение объекта недвижимости: Срок действия с 07.05.2014 до 01.11.2053</p> <p>лицо, в пользу которого установлены ограничение прав и обременение объекта недвижимости: Общество с ограниченной ответственностью "Свои в Городе", ИНН: 7813335493</p> <p>сведения о возможности предоставления третьим лицам персональных данных физического лица: данные отсутствуют</p> <p>основание государственной регистрации: Договор субаренды, № 552-ТР-Р, выдан 17.09.2013, дата государственной регистрации: 07.05.2014, номер государственной регистрации: 78-78-58/007/2014-289</p> <p>Дополнительное соглашение к договору субаренды №552-ТР-Р от 17.09.2013, выдан 31.01.2019, дата государственной регистрации: 07.03.2019, номер государственной регистрации: 78:32:0001176:1006-78/030/2019-27</p> <p>Дополнительное соглашение к договору субаренды №552-ТР-Р от 17.09.2013, выдан 31.03.2019, дата государственной регистрации: 06.06.2019, номер государственной регистрации: 78:32:0001176:1006-78/030/2019-28</p>



ДОКУМЕНТ ПОДПИСАН  
ЭЛЕКТРОННОЙ ПОДПИСЬЮ

Сертификат: 00BV056B7401CB38D2B3576ACDC8425108

Владелец: ФЕДЕРАЛЬНАЯ СЛУЖБА ГОСУДАРСТВЕННОЙ  
РЕГИСТРАЦИИ, КАДАСТРА И КАРТОГРАФИИ  
Действителен: с 27.06.2023 по 19.09.2024

полное наименование должности

инициалы, фамилия

Здание	
вид объекта недвижимости	
Лист № 19 раздела 2	Всего листов раздела 2: 21
Всего разделов: 6	
Всего листов выписки: 43	
11.06.2024г. № КУВИ-001/2024-157516886	
Кадастровый номер:	78:32:0001176:1006
	<p>Дополнительное соглашение к договору субаренды №552-ТР-Р от 17.09.2013, выдан 24.06.2019, дата государственной регистрации: 14.08.2019, номер государственной регистрации: 78:32:0001176:1006-78/030/2019-29</p> <p>Дополнительное соглашение к договору субаренды № 552-ТР-Р от 17.09.2013 года, выдан 01.10.2019, дата государственной регистрации: 03.12.2019, номер государственной регистрации: 78:32:0001176:1006-78/030/2019-32</p> <p>Дополнительное соглашение к договору субаренды №552-ТР-Р от 17.09.2013 года, выдан 31.08.2020</p> <p>Дополнительное соглашение к договору субаренды № 552-ТР-Р от 17.09.2013, № б/н, выдан 01.04.2022</p> <p>Дополнительное соглашение к договору субаренды № 552-ТР-Р от 17.09.2013 года, выдан 25.12.2022, дата государственной регистрации: 07.04.2023, номер государственной регистрации: 78:32:0001176:1006-78/011/2023-36</p>
сведения об осуществлении государственной регистрации сделки, права, ограничения права без необходимого в силу закона согласия третьего лица, органа:	данные отсутствуют
сведения об управлении залогом и о договоре управления залогом, если такой договор заключен для управления ипотекой:	данные отсутствуют
сведения о депозитарии, который осуществляет хранение обездвиженной документарной закладной или электронной закладной:	
сведения о внесении изменений или дополнений в регистрационную запись об ипотеке:	
4.19 вид:	Аренда
дата государственной регистрации:	06.07.2007 00:00:00
номер государственной регистрации:	78-78-30/0032/2007-491
срок, на который установлены ограничение прав и обременение объекта недвижимости:	Срок действия с 06.07.2007 по 31.07.2007 с 06.07.2007 по 31.07.2007
лицо, в пользу которого установлены ограничение прав и обременение объекта недвижимости:	Санкт-Петербургское региональное отделение Всероссийской политической партии "Единая Россия", ИНН: 7811122394



ДОКУМЕНТ ПОДПИСАН  
ЭЛЕКТРОННОЙ ПОДПИСЬЮ

Сертификат: 00ВВ056В7401СВ38D2В3576АСDС8425108

Владелец: ФЕДЕРАЛЬНАЯ СЛУЖБА ГОСУДАРСТВЕННОЙ  
РЕГИСТРАЦИИ, КАДАСТРА И КАРТОГРАФИИ  
Действителен: с 27.06.2023 по 19.09.2024

полное наименование должности

инициалы, фамилия

Здание			
вид объекта недвижимости			
Лист № 20 раздела 2	Всего листов раздела 2: 21	Всего разделов: 6	Всего листов выписки: 43

11.06.2024г. № КУВИ-001/2024-157516886

Кадастровый номер: 78:32:0001176:1006

	сведения о возможности предоставления третьим лицам персональных данных физического лица	данные отсутствуют
	основание государственной регистрации:	Договор субаренды, № 189-ТР-БА, выдан 01.08.2006, дата государственной регистрации: 06.07.2007, номер государственной регистрации: 78-78-30/0032/2007-491
	сведения об осуществлении государственной регистрации сделки, права, ограничения права без необходимого в силу закона согласия третьего лица, органа:	данные отсутствуют
	сведения об управляющем залогом и о договоре управления залогом, если такой договор заключен для управления ипотекой:	данные отсутствуют
	сведения о депозитарии, который осуществляет хранение обездвиженной документарной закладной или электронной закладной:	
	сведения о внесении изменений или дополнений в регистрационную запись об ипотеке:	
4.20	вид:	Прочие ограничения прав и обременения объекта недвижимости
	дата государственной регистрации:	04.11.2004 00:00:00
	номер государственной регистрации:	78-01-255/2004-673.2
	срок, на который установлены ограничение прав и обременение объекта недвижимости:	данные отсутствуют
	лицо, в пользу которого установлены ограничение прав и обременение объекта недвижимости:	публичный
	сведения о возможности предоставления третьим лицам персональных данных физического лица	данные отсутствуют
	основание государственной регистрации:	Постановление "О перечне объектов исторического и культурного наследия федерального (общероссийского) значения, находящихся в г. Санкт-Петербурге", № 527, выдан 10.07.2001
	сведения об осуществлении государственной регистрации сделки, права, ограничения права без необходимого в силу закона согласия третьего лица, органа:	данные отсутствуют
	сведения об управляющем залогом и о договоре управления залогом, если такой договор заключен для управления ипотекой:	данные отсутствуют



ДОКУМЕНТ ПОДПИСАН  
ЭЛЕКТРОННОЙ ПОДПИСЬЮ

Сертификат: 00BV056B7401CB38D2B3576ACDC8425108

Владелец: ФЕДЕРАЛЬНАЯ СЛУЖБА ГОСУДАРСТВЕННОЙ

РЕГИСТРАЦИИ, КАДАСТРА И КАРТОГРАФИИ

Действителен: с 27.06.2023 по 19.09.2024

полное наименование должности

инициалы, фамилия

Здание	
вид объекта недвижимости	
Лист № 21 раздела 2	Всего листов раздела 2: 21
Всего разделов: 6	
Всего листов выписки: 43	
11.06.2024г. № КУВИ-001/2024-157516886	
Кадастровый номер:	78:32:0001176:1006
	сведения о депозитарии, который осуществляет хранение обездвиженной документарной закладной или электронной закладной:
	ведения о внесении изменений или дополнений в регистрационную запись об ипотеке:
5	Договоры участия в долевом строительстве:
6	Заявленные в судебном порядке права требования:
7	Сведения о возможности предоставления третьим лицам персональных данных физического лица
8	Сведения о возражении в отношении зарегистрированного права:
9	Сведения о наличии решения об изъятии объекта недвижимости для государственных и муниципальных нужд:
10	Сведения о невозможности государственной регистрации без личного участия правообладателя или его законного представителя:
11	Правопритязания и сведения о наличии поступивших, но не рассмотренных заявлений о проведении государственной регистрации права (перехода, прекращения права), ограничения права или обременения объекта недвижимости, сделки в отношении объекта недвижимости:



ДОКУМЕНТ ПОДПИСАН  
ЭЛЕКТРОННОЙ ПОДПИСЬЮ

Сертификат: 00ВВ056В7401СВ38D2В3576АСDС8425108

Владелец: ФЕДЕРАЛЬНАЯ СЛУЖБА ГОСУДАРСТВЕННОЙ  
РЕГИСТРАЦИИ, КАДАСТРА И КАРТОГРАФИИ  
Действителен: с 27.06.2023 по 19.09.2024

полное наименование должности

инициалы, фамилия



Выписка из Единого государственного реестра недвижимости об объекте недвижимости  
 Описание местоположения объекта недвижимости

Здание			
вид объекта недвижимости			
Лист № 1 раздела 5	Всего листов раздела 5: 1	Всего разделов: 6	Всего листов выписки: 43
11.06.2024г. № КУВИ-001/2024-157516886			
Кадастровый номер:		78:32:0001176:1006	

Схема расположения объекта недвижимости (части объекта недвижимости) на земельном участке(ах)

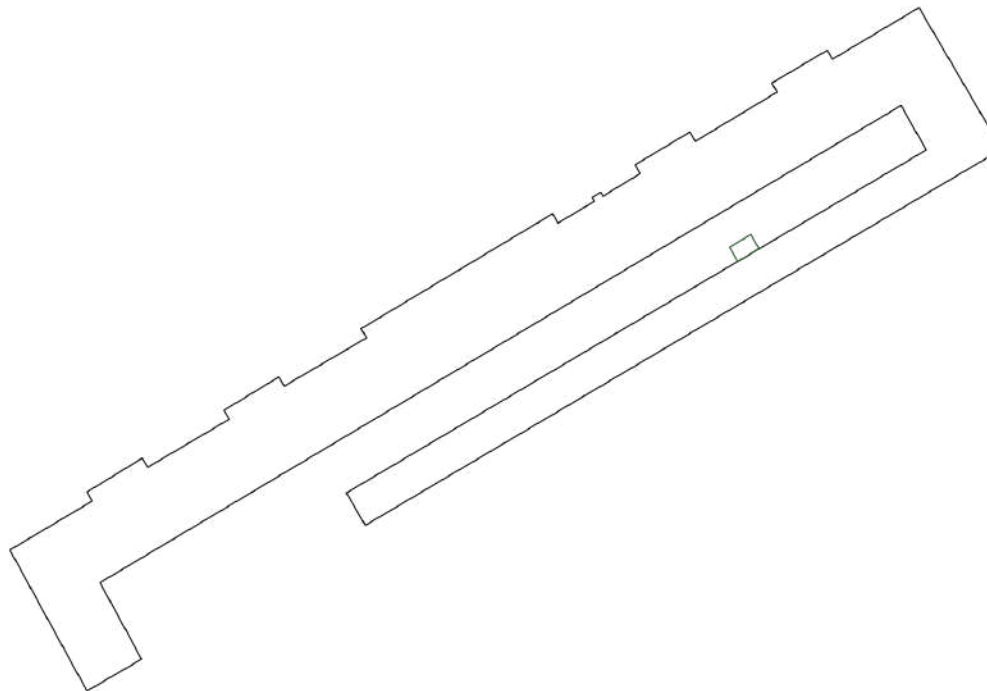

Масштаб 1:2000      Условные обозначения:

полное наименование должности	 ДОКУМЕНТ ПОДПИСАН ЭЛЕКТРОННОЙ ПОДПИСЬЮ	инициалы, фамилия
	Сертификат: 00ВВ056В7401СВ38D2В3576АСDС8425108 Владелец: ФЕДЕРАЛЬНАЯ СЛУЖБА ГОСУДАРСТВЕННОЙ РЕГИСТРАЦИИ, КАДАСТРА И КАРТОГРАФИИ Действителен: с 27.06.2023 по 19.09.2024	

Выписка из Единого государственного реестра недвижимости об объекте недвижимости  
Описание местоположения объекта недвижимости

Здание			
вид объекта недвижимости			
Лист № 1 раздела 5.1	Всего листов раздела 5.1: 4	Всего разделов: 6	Всего листов выписки: 43
11.06.2024г. № КУВИ-001/2024-157516886			
Кадастровый номер:		78:32:0001176:1006	

1. Сведения о координатах характерных точек контура объекта недвижимости						
Система координат СК-1964						
Номер точки	Координаты, м		Радиус, м	Средняя квадратическая погрешность определения координат характерных точек контура, м	Глубина, высота, м	
	X	Y			H1	H2
1	2	3	4	5	6	7
1	93895.41	112670.84	-	0.1	данные отсутствуют	данные отсутствуют
2	93904.35	112685.57	-	0.1	данные отсутствуют	данные отсутствуют
3	93901.95	112687.1	-	0.1	данные отсутствуют	данные отсутствуют
4	93914.84	112709.1	-	0.1	данные отсутствуют	данные отсутствуют
5	93917.28	112707.61	-	0.1	данные отсутствуют	данные отсутствуют
6	93948.05	112758.95	-	0.1	данные отсутствуют	данные отсутствуют
7	93945.56	112760.38	-	0.1	данные отсутствуют	данные отсутствуют
8	93951.42	112770.18	-	0.1	данные отсутствуют	данные отсутствуют
9	93952.45	112769.57	-	0.1	данные отсутствуют	данные отсутствуют
10	93953.81	112771.85	-	0.1	данные отсутствуют	данные отсутствуют
11	93952.78	112772.46	-	0.1	данные отсутствуют	данные отсутствуют
12	93958.84	112782.45	-	0.1	данные отсутствуют	данные отсутствуют



ДОКУМЕНТ ПОДПИСАН  
ЭЛЕКТРОННОЙ ПОДПИСЬЮ

Сертификат: 00BV056B7401CB38D2B3576ACDC8425108  
Владелец: ФЕДЕРАЛЬНАЯ СЛУЖБА ГОСУДАРСТВЕННОЙ  
РЕГИСТРАЦИИ, КАДАСТРА И КАРТОГРАФИИ  
Действителен: с 27.06.2023 по 19.09.2024

полное наименование должности		инициалы, фамилия
-------------------------------	--	-------------------

Здание			
вид объекта недвижимости			
Лист № 2 раздела 5.1	Всего листов раздела 5.1: 4	Всего разделов: 6	Всего листов выписки: 43

11.06.2024г. № КУВИ-001/2024-157516886

Кадастровый номер: 78:32:0001176:1006

13	93961.16	112781.03	-	0.1	данные отсутствуют	данные отсутствуют
14	93969.98	112795.81	-	0.1	данные отсутствуют	данные отсутствуют
15	93967.5	112797.25	-	0.1	данные отсутствуют	данные отсутствуют
16	93980.67	112819.15	-	0.1	данные отсутствуют	данные отсутствуют
17	93983.08	112817.74	-	0.1	данные отсутствуют	данные отсутствуют
18	93991.89	112832.61	-	0.1	данные отсутствуют	данные отсутствуют
19	93989.48	112834	-	0.1	данные отсутствуют	данные отсутствуют
20	94003.29	112857.19	-	0.1	данные отсутствуют	данные отсутствуют
21	93965.37	112879.37	-	0.1	данные отсутствуют	данные отсутствуют
22	93864.63	112708.77	-	0.1	данные отсутствуют	данные отсутствуют
23	93873.29	112703.68	-	0.1	данные отсутствуют	данные отсутствуют
24	93965.17	112859.13	-	0.1	данные отсутствуют	данные отсутствуют
25	93977.06	112852.36	-	0.1	данные отсутствуют	данные отсутствуют
26	93849.27	112637.65	-	0.1	данные отсутствуют	данные отсутствуют
27	93828.77	112648.78	-	0.1	данные отсутствуют	данные отсутствуют
28	93820.24	112634.15	-	0.1	данные отсутствуют	данные отсутствуют
29	93858.02	112613.49	-	0.1	данные отсутствуют	данные отсутствуют



ДОКУМЕНТ ПОДПИСАН  
ЭЛЕКТРОННОЙ ПОДПИСЬЮ

Сертификат: 00ВВ056В7401СВ38D2В3576АСDC8425108

Владелец: ФЕДЕРАЛЬНАЯ СЛУЖБА ГОСУДАРСТВЕННОЙ  
РЕГИСТРАЦИИ, КАДАСТРА И КАРТОГРАФИИ  
Действителен: с 27.06.2023 по 19.09.2024

полное наименование должности

инициалы, фамилия

Здание							
вид объекта недвижимости							
Лист № 3 раздела 5.1		Всего листов раздела 5.1: 4		Всего разделов: 6		Всего листов выписки: 43	
11.06.2024г. № КУВИ-001/2024-157516886							
Кадастровый номер:				78:32:0001176:1006			
30	93871.15	112635.59	-	0.1	данные отсутствуют	данные отсутствуют	
31	93873.55	112634.19	-	0.1	данные отсутствуют	данные отсутствуют	
32	93882.58	112648.9	-	0.1	данные отсутствуют	данные отсутствуют	
33	93880.18	112650.43	-	0.1	данные отсутствуют	данные отсутствуют	
34	93893.04	112672.31	-	0.1	данные отсутствуют	данные отсутствуют	
1	93895.41	112670.84	-	0.1	данные отсутствуют	данные отсутствуют	
2. Сведения о предельных высоте и глубине конструктивных элементов объекта недвижимости							
Предельная глубина конструктивных элементов объекта недвижимости, м					данные отсутствуют		
Предельная высота конструктивных элементов объекта недвижимости, м					данные отсутствуют		

полное наименование должности	 ДОКУМЕНТ ПОДПИСАН ЭЛЕКТРОННОЙ ПОДПИСЬЮ Сертификат: 00ВВ056В7401СВ38D2В3576АСDC8425108 Владелец: ФЕДЕРАЛЬНАЯ СЛУЖБА ГОСУДАРСТВЕННОЙ РЕГИСТРАЦИИ, КАДАСТРА И КАРТОГРАФИИ Действителен: с 27.06.2023 по 19.09.2024	инициалы, фамилия



Здание			
вид объекта недвижимости			
Лист № 4 раздела 5.1	Всего листов раздела 5.1: 4	Всего разделов: 6	Всего листов выписки: 43

11.06.2024г. № КУВИ-001/2024-157516886

Кадастровый номер: 78:32:0001176:1006

## 3. Сведения о характерных точках пересечения контура объекта недвижимости с контуром (контурами) иных зданий, сооружений, объектов незавершенного строительства

Система координат СК-1964

Номера характерных точек контура	Координаты, м		Средняя квадратическая погрешность определения координат характерных точек контура, м	Глубина, высота, м		Кадастровые номера иных объектов недвижимости, с контурами которых пересекается контур данного объекта недвижимости
	X	Y		H1	H2	
1	2	3	4	5	6	7
данные отсутствуют	данные отсутствуют	данные отсутствуют	данные отсутствуют	данные отсутствуют	данные отсутствуют	данные отсутствуют



ДОКУМЕНТ ПОДПИСАН  
ЭЛЕКТРОННОЙ ПОДПИСЬЮ

Сертификат: 00ВВ056В7401СВ38D2В3576АСDC8425108

Владелец: ФЕДЕРАЛЬНАЯ СЛУЖБА ГОСУДАРСТВЕННОЙ

РЕГИСТРАЦИИ, КАДАСТРА И КАРТОГРАФИИ

Действителен: с 27.06.2023 по 19.09.2024

полное наименование должности

инициалы, фамилия

Выписка из Единого государственного реестра недвижимости об объекте недвижимости

Сведения о частях объекта недвижимости

Здание			
вид объекта недвижимости			

Лист № 1 раздела 6	Всего листов раздела 6: 13	Всего разделов: 6	Всего листов выписки: 43
--------------------	----------------------------	-------------------	--------------------------

11.06.2024г. № КУВИ-001/2024-157516886

Кадастровый номер: 78:32:0001176:1006

План этажа (части этажа), план объекта недвижимости (части объекта недвижимости)      Учетный номер части: 1

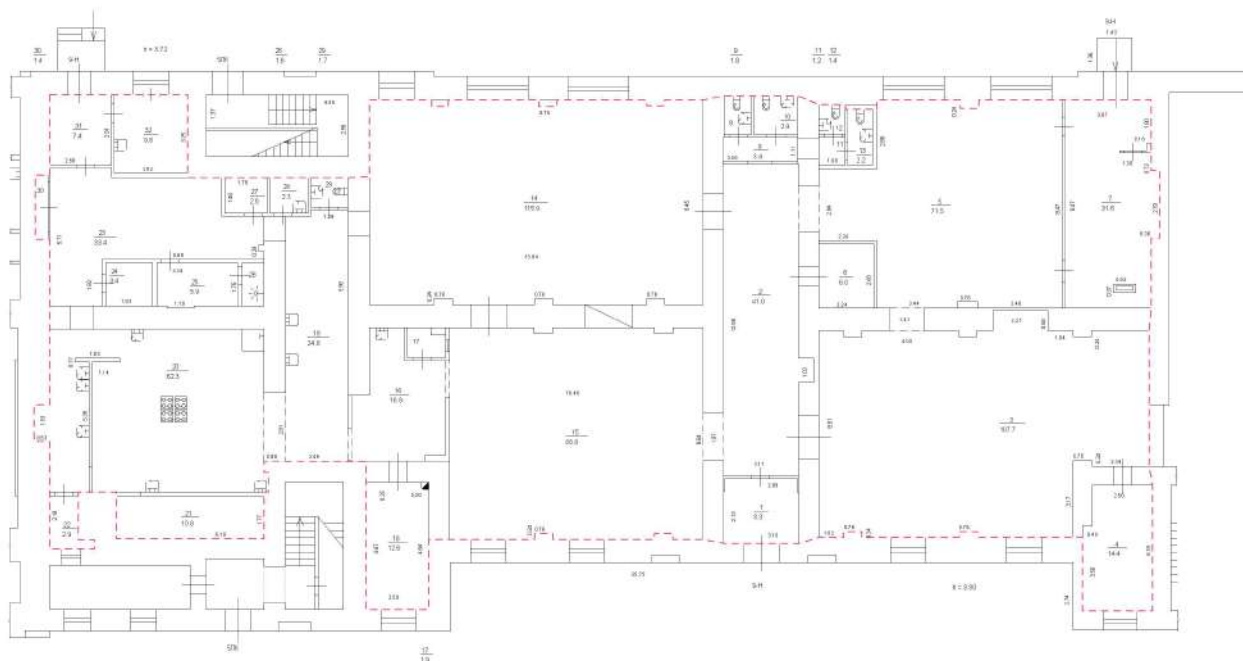

Масштаб 1      Условные обозначения:



ДОКУМЕНТ ПОДПИСАН  
ЭЛЕКТРОННОЙ ПОДПИСЬЮ

Сертификат: 00ВВ056В7401СВ38D2В3576ACDC8425108  
Владелец: ФЕДЕРАЛЬНАЯ СЛУЖБА ГОСУДАРСТВЕННОЙ  
РЕГИСТРАЦИИ, КАДАСТРА И КАРТОГРАФИИ  
Действителен: с 27.06.2023 по 19.09.2024

ПОЛНОЕ НАИМЕНОВАНИЕ ДОЛЖНОСТИ		инициалы, фамилия
-------------------------------	--	-------------------

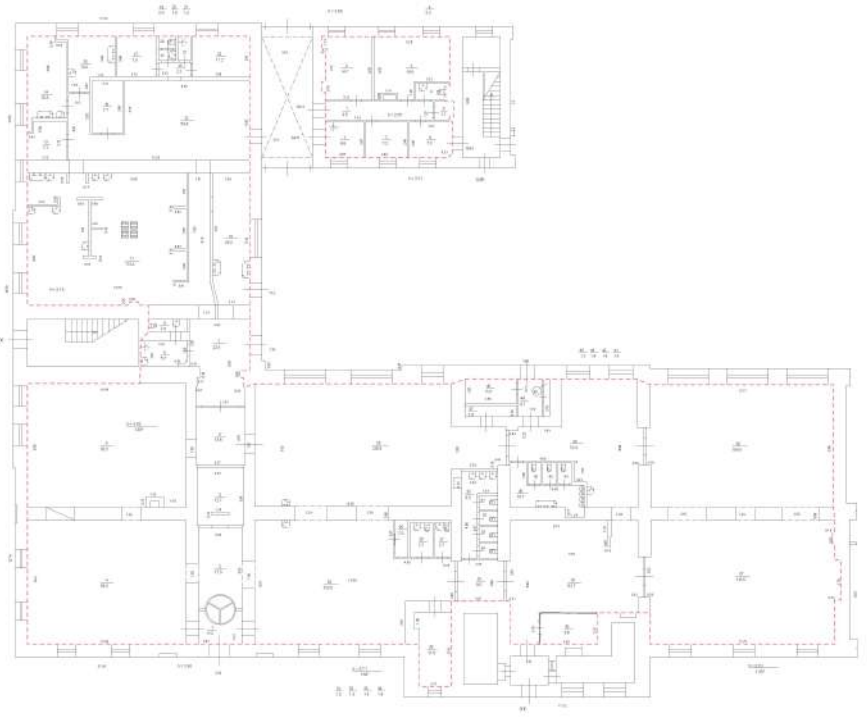
Здание			
вид объекта недвижимости			
Лист № 2 раздела 6	Всего листов раздела 6: 13	Всего разделов: 6	Всего листов выписки: 43
11.06.2024г. № КУВИ-001/2024-157516886			
Кадастровый номер:		78:32:0001176:1006	
План этажа (части этажа), план объекта недвижимости (части объекта недвижимости)		Учетный номер части:2	
			
Масштаб 1	Условные обозначения:		

ПОЛНОЕ НАИМЕНОВАНИЕ ДОЛЖНОСТИ	 ДОКУМЕНТ ПОДПИСАН ЭЛЕКТРОННОЙ ПОДПИСЬЮ	инициалы, фамилия
	Сертификат: 00ВВ056В7401СВ38D2В3576АСDC8425108 Владелец: ФЕДЕРАЛЬНАЯ СЛУЖБА ГОСУДАРСТВЕННОЙ РЕГИСТРАЦИИ, КАДАСТРА И КАРТОГРАФИИ Действителен: с 27.06.2023 по 19.09.2024	

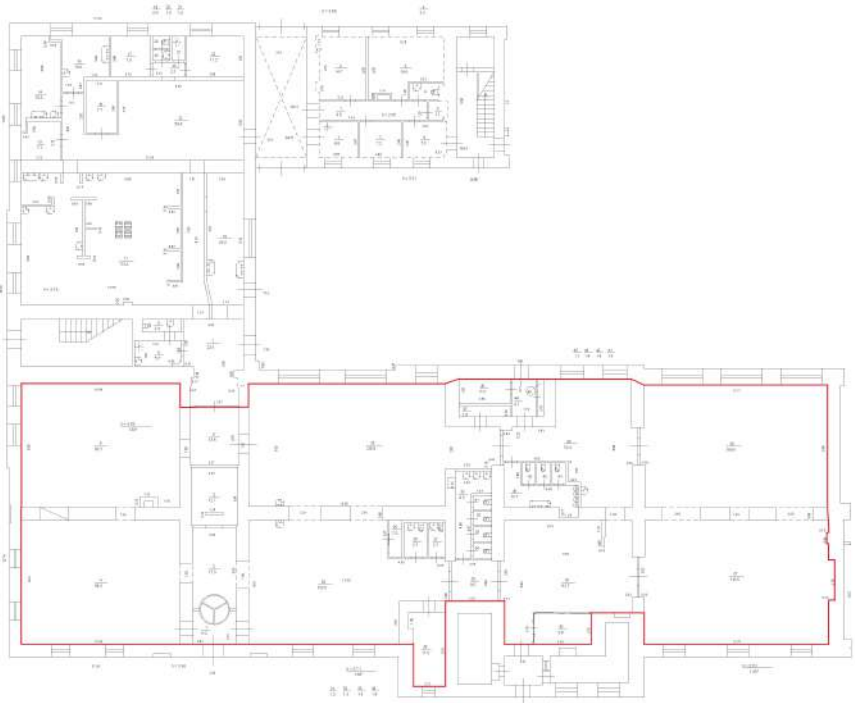
Здание			
вид объекта недвижимости			
Лист № 3 раздела 6	Всего листов раздела 6: 13	Всего разделов: 6	Всего листов выписки: 43
11.06.2024г. № КУВИ-001/2024-157516886			
Кадастровый номер:		78:32:0001176:1006	
План этажа (части этажа), план объекта недвижимости (части объекта недвижимости)		Учетный номер части:3	
			
Масштаб 1	Условные обозначения:		

ПОЛНОЕ НАИМЕНОВАНИЕ ДОЛЖНОСТИ		ДОКУМЕНТ ПОДПИСАН ЭЛЕКТРОННОЙ ПОДПИСЬЮ	инициалы, фамилия
	Сертификат: 00ВВ056В7401СВ38D2В3576АСDC8425108 Владелец: ФЕДЕРАЛЬНАЯ СЛУЖБА ГОСУДАРСТВЕННОЙ РЕГИСТРАЦИИ, КАДАСТРА И КАРТОГРАФИИ Действителен: с 27.06.2023 по 19.09.2024		

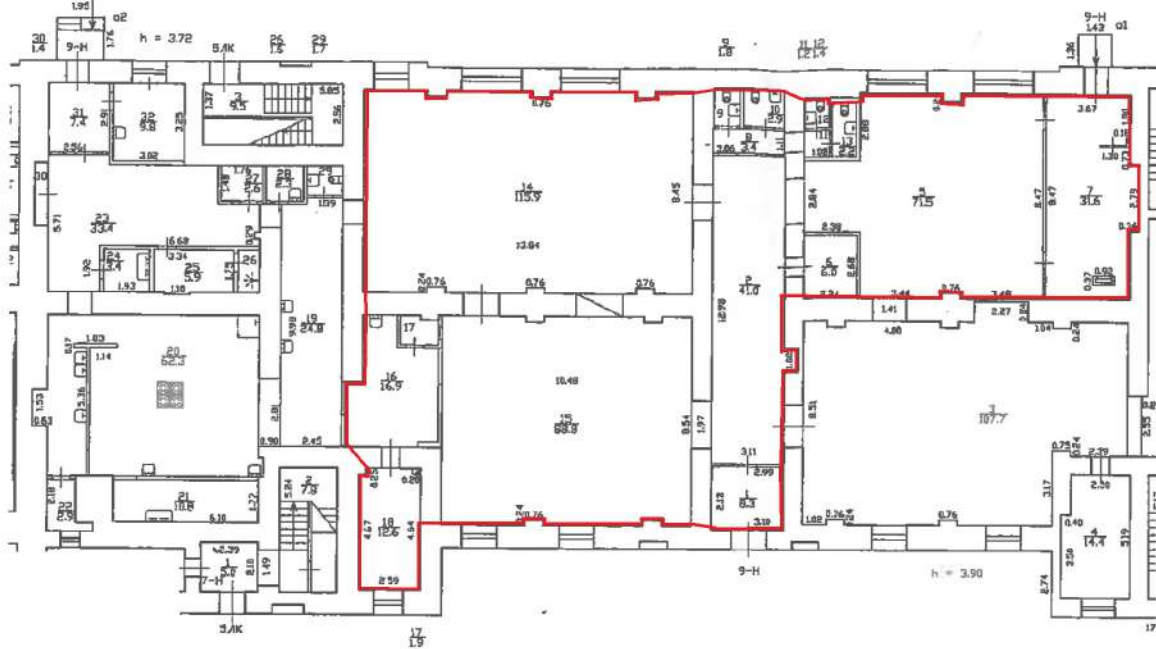

Здание			
вид объекта недвижимости			
Лист № 4 раздела 6	Всего листов раздела 6: 13	Всего разделов: 6	Всего листов выписки: 43
11.06.2024г. № КУВИ-001/2024-157516886			
Кадастровый номер:		78:32:0001176:1006	
План этажа (части этажа), план объекта недвижимости (части объекта недвижимости)		Учетный номер части:4	
План 1 этажа			
			
Масштаб 1	Условные обозначения:		



ДОКУМЕНТ ПОДПИСАН  
ЭЛЕКТРОННОЙ ПОДПИСЬЮ

Сертификат: 00BV056B7401CB38D2B3576ACDC8425108

Владелец: ФЕДЕРАЛЬНАЯ СЛУЖБА ГОСУДАРСТВЕННОЙ  
РЕГИСТРАЦИИ, КАДАСТРА И КАРТОГРАФИИ  
Действителен: с 27.06.2023 по 19.09.2024

полное наименование должности

инициалы, фамилия

Здание  
вид объекта недвижимости

Лист № 5 раздела 6

Всего листов раздела 6: 13

Всего разделов: 6

Всего листов выписки: 43

11.06.2024г. № КУВИ-001/2024-157516886

Кадастровый номер:

78:32:0001176:1006

План этажа (части этажа), план объекта недвижимости (части объекта недвижимости)

Учетный номер части:5

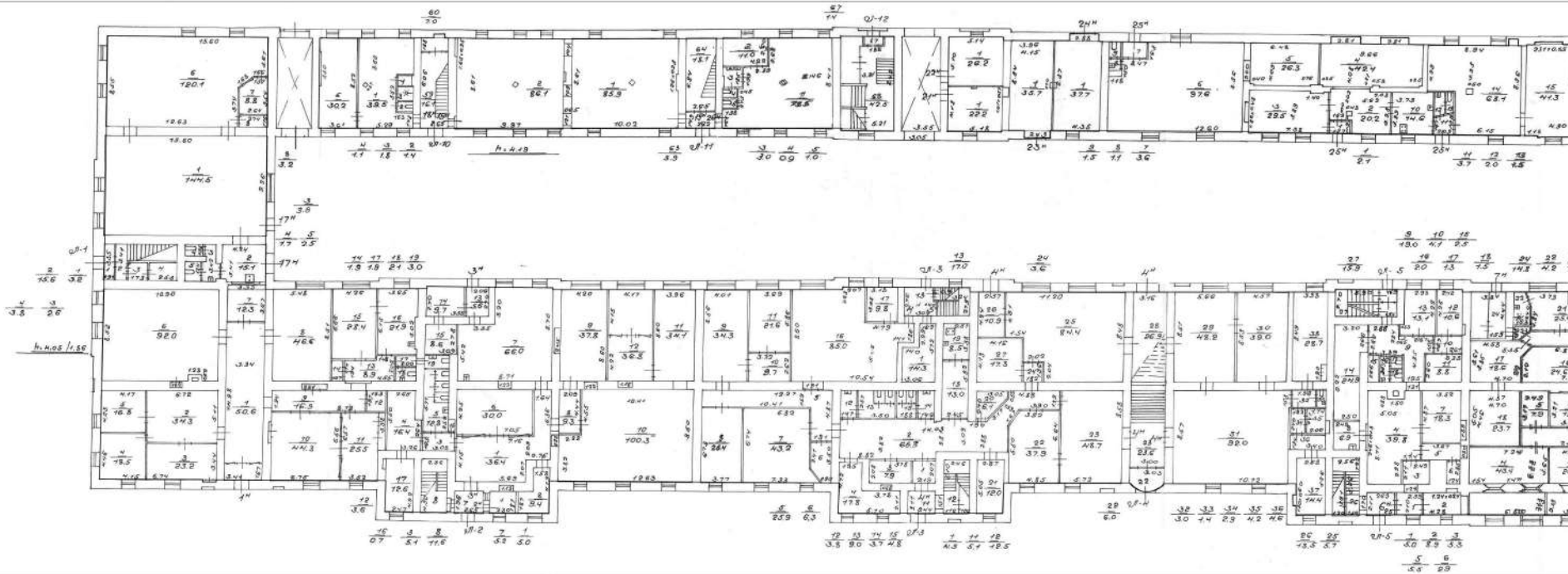

Масштаб 1

Условные обозначения:



ДОКУМЕНТ ПОДПИСАН  
ЭЛЕКТРОННОЙ ПОДПИСЬЮ

Сертификат: 00BV056V7401CB38D2B3576ACDC8425108

Владелец: ФЕДЕРАЛЬНАЯ СЛУЖБА ГОСУДАРСТВЕННОЙ  
РЕГИСТРАЦИИ, КАДАСТРА И КАРТОГРАФИИ

Действителен: с 27.06.2023 по 19.09.2024

полное наименование должности

инициалы, фамилия



Здание

вид объекта недвижимости

Лист № 7 раздела 6

Всего листов раздела 6: 13

Всего разделов: 6

Всего листов выписки: 43

11.06.2024г. № КУВИ-001/2024-157516886

Кадастровый номер:

78:32:0001176:1006

План этажа (части этажа), план объекта недвижимости (части объекта недвижимости)

Учетный номер части:6

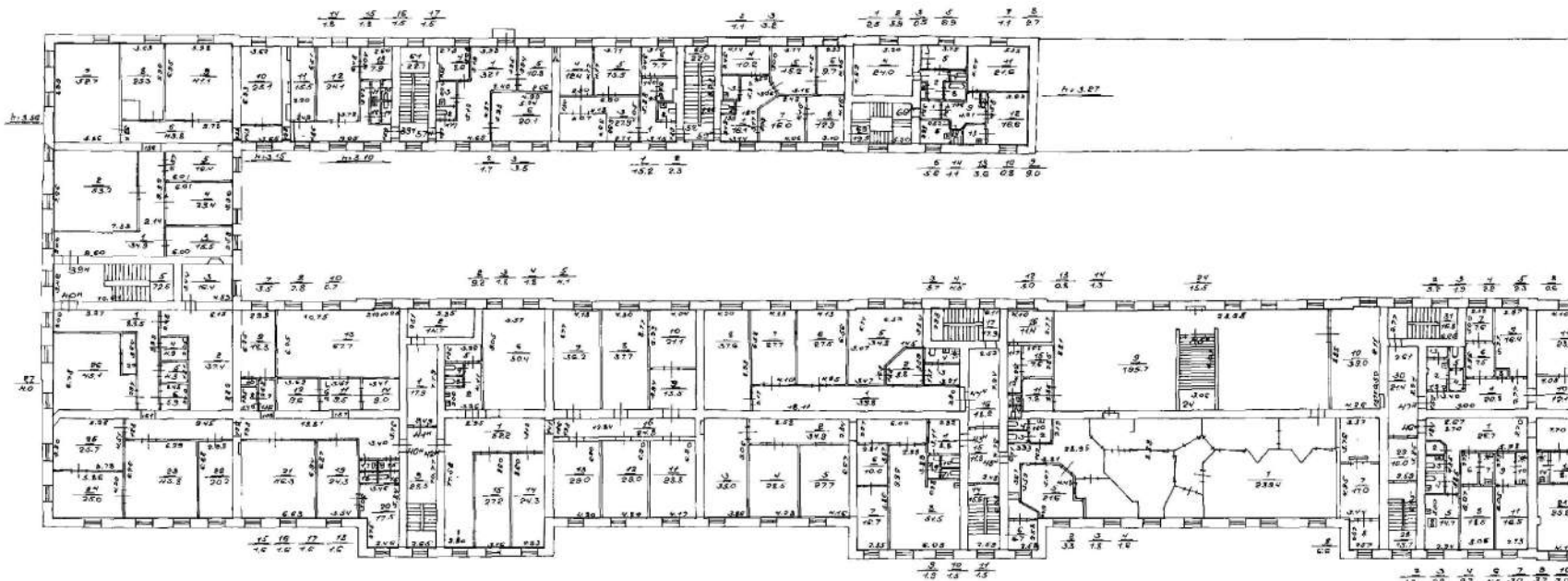

Масштаб 1

Условные обозначения:



ДОКУМЕНТ ПОДПИСАН  
ЭЛЕКТРОННОЙ ПОДПИСЬЮ

Сертификат: 00BV056B7401CB38D2B3576ACDC8425108

Владелец: ФЕДЕРАЛЬНАЯ СЛУЖБА ГОСУДАРСТВЕННОЙ  
РЕГИСТРАЦИИ, КАДАСТРА И КАРТОГРАФИИ  
Действителен: с 27.06.2023 по 19.09.2024

ПОЛНОЕ НАИМЕНОВАНИЕ ДОЛЖНОСТИ

инициалы, фамилия



Здание  
вид объекта недвижимости

Лист № 8 раздела 6

Всего листов раздела 6: 13

Всего разделов: 6

Всего листов выписки: 43

11.06.2024г. № КУВИ-001/2024-157516886

Кадастровый номер:

78:32:0001176:1006

План этажа (части этажа), план объекта недвижимости (части объекта недвижимости)

Учетный номер части: 7

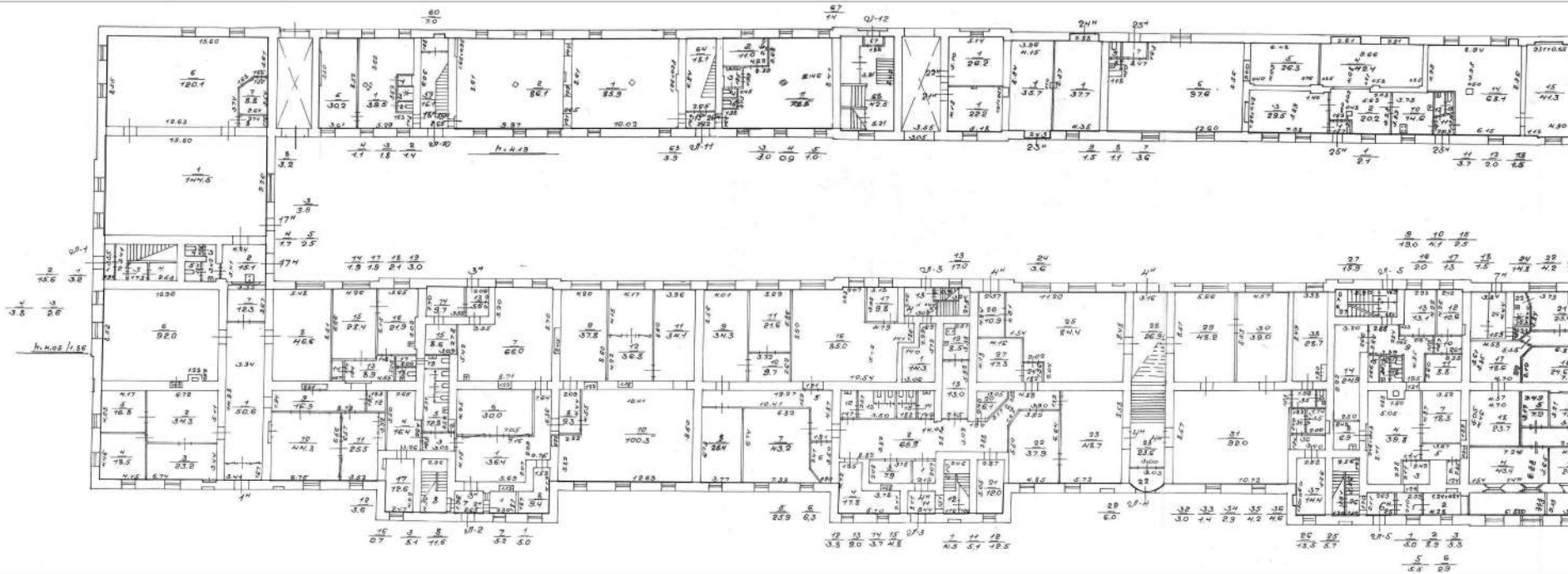

Масштаб 1

Условные обозначения:



ДОКУМЕНТ ПОДПИСАН  
ЭЛЕКТРОННОЙ ПОДПИСЬЮ

Сертификат: 00BV056V7401CB38D2B3576ACDC8425108

Владелец: ФЕДЕРАЛЬНАЯ СЛУЖБА ГОСУДАРСТВЕННОЙ  
РЕГИСТРАЦИИ, КАДАСТРА И КАРТОГРАФИИ  
Действителен: с 27.06.2023 по 19.09.2024

ПОЛНОЕ НАИМЕНОВАНИЕ ДОЛЖНОСТИ

ИНИЦИАЛЫ, ФАМИЛИЯ

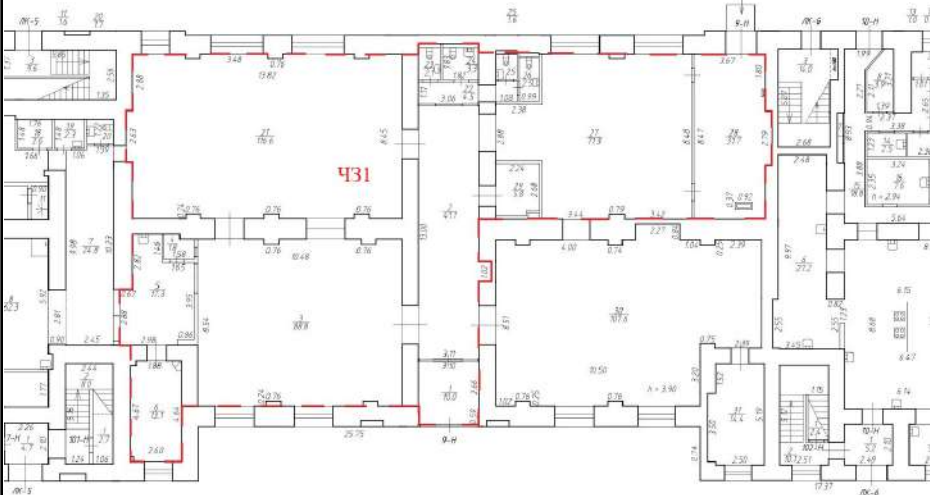
Здание			
вид объекта недвижимости			
Лист № 9 раздела 6	Всего листов раздела 6: 13	Всего разделов: 6	Всего листов выписки: 43
11.06.2024г. № КУВИ-001/2024-157516886			
Кадастровый номер:		78:32:0001176:1006	
План этажа (части этажа), план объекта недвижимости (части объекта недвижимости)		Учетный номер части:9	
			
Масштаб 1	Условные обозначения:		



ДОКУМЕНТ ПОДПИСАН  
ЭЛЕКТРОННОЙ ПОДПИСЬЮ

Сертификат: 00BV056B7401CB38D2B3576ACDC8425108

Владелец: ФЕДЕРАЛЬНАЯ СЛУЖБА ГОСУДАРСТВЕННОЙ

РЕГИСТРАЦИИ, КАДАСТРА И КАРТОГРАФИИ

Действителен: с 27.06.2023 по 19.09.2024

ПОЛНОЕ НАИМЕНОВАНИЕ ДОЛЖНОСТИ

инициалы, фамилия

Здание

вид объекта недвижимости

Лист № 10 раздела 6

Всего листов раздела 6: 13

Всего разделов: 6

Всего листов выписки: 43

11.06.2024г. № КУВИ-001/2024-157516886

Кадастровый номер:

78:32:0001176:1006

План этажа (части этажа), план объекта недвижимости (части объекта недвижимости)

Учетный номер части:10

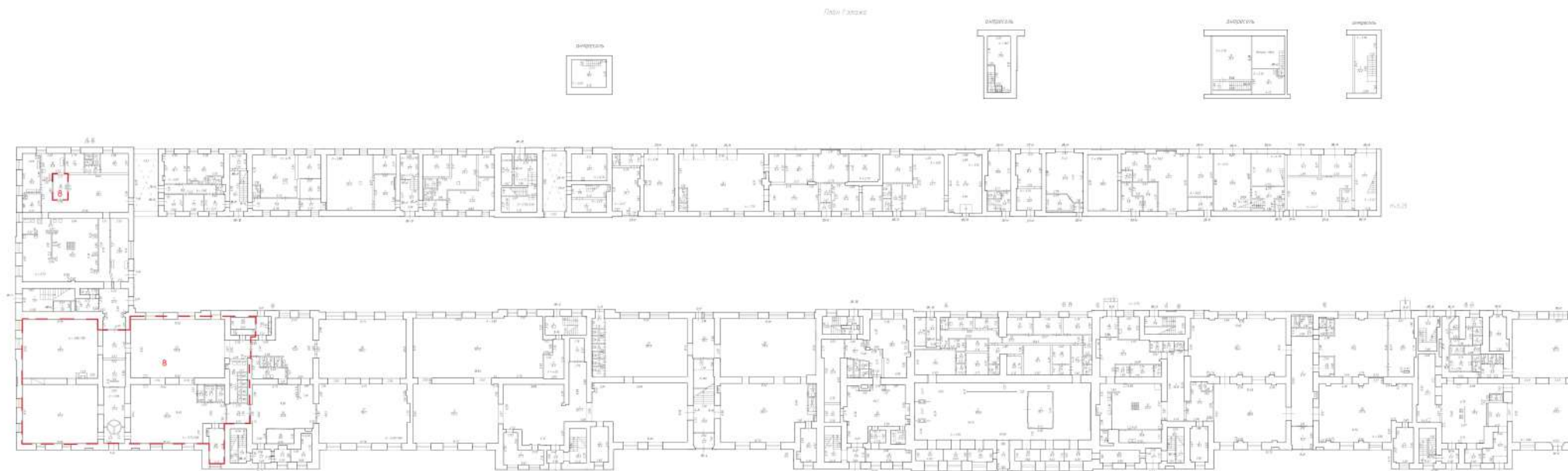

Масштаб 1

Условные обозначения:

ДОКУМЕНТ ПОДПИСАН  
ЭЛЕКТРОННОЙ ПОДПИСЬЮ

Сертификат: 00ВВ056В7401СВ38D2В3576АСDC8425108

Владелец: ФЕДЕРАЛЬНАЯ СЛУЖБА ГОСУДАРСТВЕННОЙ  
РЕГИСТРАЦИИ, КАДАСТРА И КАРТОГРАФИИ  
Действителен: с 27.06.2023 по 19.09.2024

полное наименование должности

инициалы, фамилия

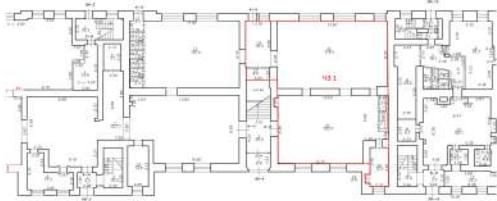
Здание			
вид объекта недвижимости			
Лист № 11 раздела 6	Всего листов раздела 6: 13	Всего разделов: 6	Всего листов выписки: 43
11.06.2024г. № КУВИ-001/2024-157516886			
Кадастровый номер:		78:32:0001176:1006	
План этажа (части этажа), план объекта недвижимости (части объекта недвижимости)		Учетный номер части:12	
<p>План части 1 этажа</p> 			
Масштаб 1:200	Условные обозначения:		

полное наименование должности		ДОКУМЕНТ ПОДПИСАН ЭЛЕКТРОННОЙ ПОДПИСЬЮ	инициалы, фамилия
	Сертификат: 00ВВ056В7401СВ38D2В3576АСDC8425108 Владелец: ФЕДЕРАЛЬНАЯ СЛУЖБА ГОСУДАРСТВЕННОЙ РЕГИСТРАЦИИ, КАДАСТРА И КАРТОГРАФИИ Действителен: с 27.06.2023 по 19.09.2024		



Здание

вид объекта недвижимости

Лист № 12 раздела 6

Всего листов раздела 6: 13

Всего разделов: 6

Всего листов выписки: 43

11.06.2024г. № КУВИ-001/2024-157516886

Кадастровый номер:

78:32:0001176:1006

План этажа (части этажа), план объекта недвижимости (части объекта недвижимости)

Учетный номер части:13

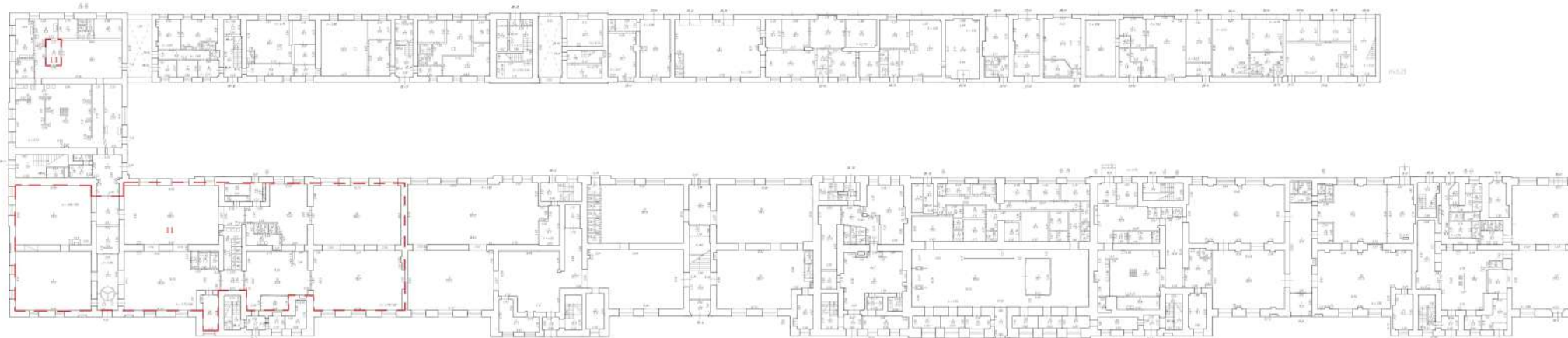

Масштаб 1:200

Условные обозначения:

ДОКУМЕНТ ПОДПИСАН  
ЭЛЕКТРОННОЙ ПОДПИСЬЮ

Сертификат: 00ВВ056В7401СВ38D2В3576АСDC8425108

Владелец: ФЕДЕРАЛЬНАЯ СЛУЖБА ГОСУДАРСТВЕННОЙ  
РЕГИСТРАЦИИ, КАДАСТРА И КАРТОГРАФИИ  
Действителен: с 27.06.2023 по 19.09.2024

ПОЛНОЕ НАИМЕНОВАНИЕ ДОЛЖНОСТИ

инициалы, фамилия

Здание

вид объекта недвижимости

Лист № 13 раздела 6

Всего листов раздела 6: 13

Всего разделов: 6

Всего листов выписки: 43

11.06.2024г. № КУВИ-001/2024-157516886

Кадастровый номер:

78:32:0001176:1006

План этажа (части этажа), план объекта недвижимости (части объекта недвижимости)

Учетный номер части:14

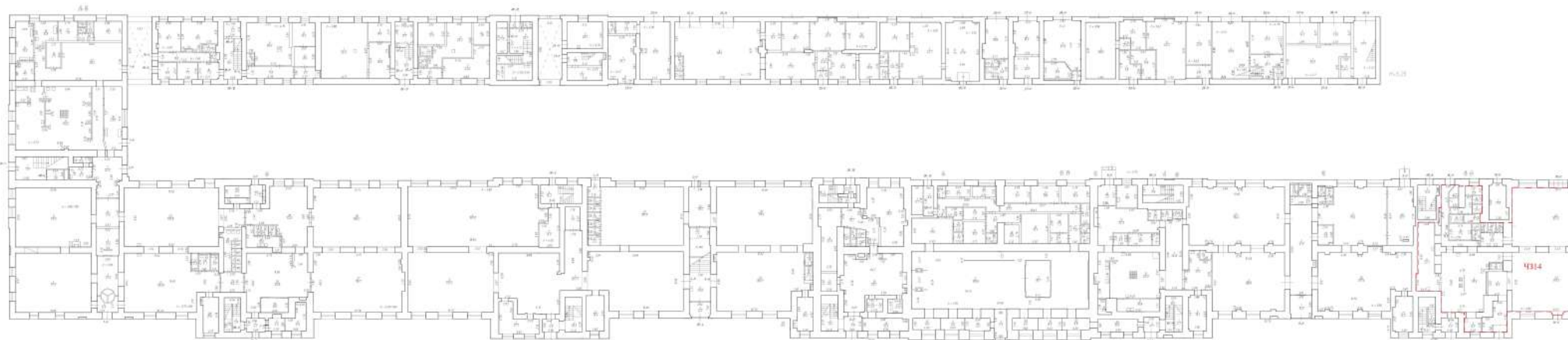

Масштаб 1:200

Условные обозначения:

ДОКУМЕНТ ПОДПИСАН  
ЭЛЕКТРОННОЙ ПОДПИСЬЮ

Сертификат: 00ВВ056В7401СВ38D2В3576АСDC8425108

Владелец: ФЕДЕРАЛЬНАЯ СЛУЖБА ГОСУДАРСТВЕННОЙ

РЕГИСТРАЦИИ, КАДАСТРА И КАРТОГРАФИИ

Действителен: с 27.06.2023 по 19.09.2024

ПОЛНОЕ НАИМЕНОВАНИЕ ДОЛЖНОСТИ

инициалы, фамилия

## Выписка из Единого государственного реестра недвижимости об объекте недвижимости

## Сведения о частях объекта недвижимости

Здание			
вид объекта недвижимости			
Лист № 1 раздела 6.1	Всего листов раздела 6.1: 2	Всего разделов: 6	Всего листов выписки: 43

11.06.2024г. № КУВИ-001/2024-157516886

Кадастровый номер: 78:32:0001176:1006

Общие сведения о части объекта недвижимости					
Учетный номер части	Основная характеристика, единица измерения			Описание местоположения части	Содержание ограничения в использовании или ограничения права на объект недвижимости или обременения объекта недвижимости
	тип	значение	единица измерения		
1	площадь	699.8	в квадратных метрах	чз1 площадью 699,8 кв.м образована из части здания в составе нежилого помещения 9Н, расположенного на 1-м этаже (нумерация помещения соответствует нумерации, указанной на плане этажа). Договор субаренды от 17.09.2013 № 553-ТР-РТ.	данные отсутствуют
	протяженность	0	в метрах		
	объем	0	в кубических метрах		
2	площадь	1252.7	в квадратных метрах	чз1 площадью 1252,7 кв.м образована из частей здания в составе нежилых помещений 1Н площадью 1183,8 кв.м, 18Н площадью 62,3 кв.м, 84Н площадью 6,6 кв.м, расположенных на 1-м этаже (нумерация помещений соответствует нумерации, указанной на плане этажа). Договор субаренды от 17.09.2013 № 552-ТР-Р.	данные отсутствуют
	протяженность	0	в метрах		
	объем	0	в кубических метрах		
3	площадь	899.7	в квадратных метрах	Субсубаренда: часть нежилого здания в составе помещения 1-Н (помещения 1-6, 16, 23-47) площадью 899,7 кв.м согласно Договору субаренды от 01.10.2014	данные отсутствуют
	протяженность	0	в метрах		
	объем	0	в кубических метрах		
4	площадь	407.4	в квадратных метрах	Образуемая часть здания расположена на 1 этаже и включает в себя часть помещения 9-Н (ч.п. 1, 2, 5-18).	данные отсутствуют
	протяженность	0	в метрах		
	объем	0	в кубических метрах		



ДОКУМЕНТ ПОДПИСАН  
ЭЛЕКТРОННОЙ ПОДПИСЬЮ

Сертификат: 00ВВ056В7401СВ38Д2В3576АСДС8425108

Владелец: ФЕДЕРАЛЬНАЯ СЛУЖБА ГОСУДАРСТВЕННОЙ  
РЕГИСТРАЦИИ, КАДАСТРА И КАРТОГРАФИИ  
Действителен: с 27.06.2023 по 19.09.2024

полное наименование должности

инициалы, фамилия

Здание					
вид объекта недвижимости					
Лист № 2 раздела 6.1		Всего листов раздела 6.1: 2		Всего разделов: 6	
Всего листов выписки: 43					
11.06.2024г. № КУВИ-001/2024-157516886					
Кадастровый номер:			78:32:0001176:1006		
5	площадь	400.5	в квадратных метрах	Образуемая часть здания расположена на 1 этаже и включает в себя часть помещения 11-Н (ч.п.1-37).	данные отсутствуют
	протяженность	0	в метрах		
	объем	0	в кубических метрах		
6	площадь	949	в квадратных метрах	Образуемая часть здания включает в себя: помещение 7-Н, помещение 8-Н в составе части ч.п.6, расположенные на 1 этаже; помещения 48-Н, 49-Н, расположенные на 2 этаже., Образуемая часть здания включает в себя: помещение 7-Н, помещение 8-Н в составе части ч.п.6, расположенные на 1 этаже; помещения 48-Н, 49-Н, расположенные на 2 этаже.	данные отсутствуют
	протяженность	0	в метрах		
	объем	0	в кубических метрах		
7	площадь	398.2	в квадратных метрах	чз7 образована: из помещения 10-Н, расположенного на 1 этаже здания.	данные отсутствуют
	протяженность	0	в метрах		
	объем	0	в кубических метрах		
9	площадь	411.5	в квадратных метрах	Образуемая часть здания расположена на 1 этаже и включает в себя часть помещения 9-Н (ч.п.1-6,21-29)	данные отсутствуют
	протяженность	0	в метрах		
	объем	0	в кубических метрах		
10	площадь	529.6	в квадратных метрах	пом.1-Н (ч.п. 1-6,16,23-34,46-47)	78:32:0001176:1006-78/011/2021-8, 2021-04-28
	протяженность	0	в метрах		
	объем	0	в кубических метрах		
12	площадь	262.4	в квадратных метрах	в границах помещения 4-Н, 1 этаж, комнаты 14-21	78:32:0001176:1006-78/011/2021-11, 2021-07-06
	протяженность	0	в метрах		
	объем	0	в кубических метрах		
13	площадь	899.7	в квадратных метрах	Дополнительное соглашение №1 от 20.08.2021	78:32:0001176:1006-78/011/2021-18, 2021-09-02
	протяженность	0	в метрах		
	объем	0	в кубических метрах		
14	площадь	399.3	в квадратных метрах	часть здания пом.10-Н (ч.п.1-23) площадь 399.3 кв.м. на основании Договора субаренды № 418-ТР-ЮК от 18.08.2023	78:32:0001176:1006-78/011/2023-47, 2023-09-28
	протяженность	0	в метрах		
	объем	0	в кубических метрах		



ДОКУМЕНТ ПОДПИСАН  
ЭЛЕКТРОННОЙ ПОДПИСЬЮ

Сертификат: 00BV056B7401CB38D2B3576ACDC8425108

Владелец: ФЕДЕРАЛЬНАЯ СЛУЖБА ГОСУДАРСТВЕННОЙ

РЕГИСТРАЦИИ, КАДАСТРА И КАРТОГРАФИИ

Действителен: с 27.06.2023 по 19.09.2024

полное наименование должности

инициалы, фамилия



**Филиал публично-правовой компании "Роскадастр" по Санкт-Петербургу**  
полное наименование органа регистрации прав  
**Выписка из Единого государственного реестра недвижимости об объекте недвижимости**

Сведения о характеристиках объекта недвижимости

На основании запроса от 11.06.2024, поступившего на рассмотрение 11.06.2024, сообщаем, что согласно записям Единого государственного реестра недвижимости:

Раздел 1 Лист 1

Земельный участок			
вид объекта недвижимости			
Лист № 1 раздела 1	Всего листов раздела 1: 5	Всего разделов: 8	Всего листов выписки: 55
11.06.2024г. № КУВИ-001/2024-157516003			
Кадастровый номер:	78:32:0001176:1319		
Номер кадастрового квартала:	78:32:0001176		
Дата присвоения кадастрового номера:	14.04.2022		
Ранее присвоенный государственный учетный номер:	данные отсутствуют		
Местоположение:	Российская Федерация, Санкт-Петербург, Конногвардейский бульвар, дом 4		
Площадь:	12787 +/- 40		
Кадастровая стоимость, руб.:	118913151.49		
Кадастровые номера расположенных в пределах земельного участка объектов недвижимости:	78:32:0001176:1006, 78:32:0001176:1004, 78:32:0001176:1005, 78:32:0000000:3111, 78:32:0000000:3110		
Кадастровые номера объектов недвижимости, из которых образован объект недвижимости:	78:32:0001176:1		
Кадастровые номера образованных объектов недвижимости:	данные отсутствуют		
Категория земель:	Земли населенных пунктов		
Виды разрешенного использования:	для размещения объектов культуры и искусства, не связанных с проживанием населения, кроме специальных парков (зоопарков, ботанических садов)		
Сведения о кадастровом инженере:	Наумова Татьяна Валерьевна, СНИЛС 130-741-382 25, дата завершения кадастровых работ: 14.03.2022		
Сведения о лесах, водных объектах и об иных природных объектах, расположенных в пределах земельного участка:	данные отсутствуют		

полное наименование должности	 ДОКУМЕНТ ПОДПИСАН ЭЛЕКТРОННОЙ ПОДПИСЬЮ Сертификат: 00ВВ056В7401СВ38D2В3576АСDС8425108 Владелец: ФЕДЕРАЛЬНАЯ СЛУЖБА ГОСУДАРСТВЕННОЙ РЕГИСТРАЦИИ, КАДАСТРА И КАРТОГРАФИИ Действителен: с 27.06.2023 по 19.09.2024	инициалы, фамилия

Земельный участок			
вид объекта недвижимости			
Лист № 2 раздела 1	Всего листов раздела 1: 5	Всего разделов: 8	Всего листов выписки: 55
11.06.2024г. № КУВИ-001/2024-157516003			
Кадастровый номер:		78:32:0001176:1319	
Сведения о том, что земельный участок полностью расположен в границах зоны с особыми условиями использования территории, территории объекта культурного наследия, публичного сервитута:		Земельный участок полностью расположен в границах зоны с реестровым номером 78:00-6.1169 от 09.01.2024, ограничение использования земельного участка в пределах зоны: В границах зоны охраняемых объектов устанавливается запрет на: расположение посадочных площадок и площадок десантирования (приземления); осуществление полетов беспилотных воздушных судов любой максимальной взлетной массы; эксплуатацию химически опасных, взрывопожароопасных и иных опасных производственных объектов; организацию аэроклубов, а также запуск аэростатов, шаров-зондов и других беспилотных воздушных судов., вид/наименование: Зона охраняемого объекта (г.Санкт-Петербург, Адмиралтейский район), тип: Иная зона, дата решения: 18.10.2023, номер решения: 128, наименование ОГВ/ОМСУ: Федеральная служба охраны Российской Федерации	
Сведения о том, что земельный участок расположен в границах особой экономической зоны, территории опережающего развития, зоны территориального развития в Российской Федерации, игорной зоны:		данные отсутствуют	
Сведения о том, что земельный участок расположен в границах особо охраняемой природной территории, Байкальской природной территории и ее экологических зон, лесопарковом зеленом поясе, охотничьего угодья, лесничества:		данные отсутствуют	
Сведения о расположении земельного участка и (или) расположенного на нем объекта недвижимости в границах территории, в отношении которой принято решение о резервировании земель для государственных или муниципальных нужд:		данные отсутствуют	
Сведения о результатах проведения государственного земельного надзора:		данные отсутствуют	
Сведения о расположении земельного участка в границах территории, в отношении которой утвержден проект межевания территории:		данные отсутствуют	
Условный номер земельного участка:		данные отсутствуют	
Сведения о принятии акта и (или) заключении договора, предусматривающих предоставление в соответствии с земельным законодательством исполнительным органом государственным органом власти или органом местного самоуправления, находящегося в государственной или муниципальной собственности земельного участка для строительства наемного дома социального использования или наемного дома коммерческого использования:		данные отсутствуют	



ДОКУМЕНТ ПОДПИСАН  
ЭЛЕКТРОННОЙ ПОДПИСЬЮ

Сертификат: 00ВВ056В7401СВ38D2В3576АСDС8425108

Владелец: ФЕДЕРАЛЬНАЯ СЛУЖБА ГОСУДАРСТВЕННОЙ

РЕГИСТРАЦИИ, КАДАСТРА И КАРТОГРАФИИ

Действителен: с 27.06.2023 по 19.09.2024

полное наименование должности

инициалы, фамилия

Земельный участок			
вид объекта недвижимости			
Лист № 3 раздела 1	Всего листов раздела 1: 5	Всего разделов: 8	Всего листов выписки: 55
11.06.2024г. № КУВИ-001/2024-157516003			
Кадастровый номер:		78:32:0001176:1319	
Сведения о том, что земельный участок или земельные участки образованы на основании решения об изъятии земельного участка и (или) расположенного на нем объекта недвижимости для государственных или муниципальных нужд:	данные отсутствуют		
Сведения о том, что земельный участок образован из земель или земельного участка, государственная собственность на которые не разграничена:	данные отсутствуют		
Сведения о наличии земельного спора о местоположении границ земельных участков:	данные отсутствуют		
Статус записи об объекте недвижимости:	Сведения об объекте недвижимости имеют статус "актуальные"		
Особые отметки:	<p>Для данного земельного участка обеспечен доступ посредством земельного участка (земельных участков) с кадастровым номером (кадастровыми номерами): земли общего пользования. Сведения об ограничениях права на объект недвижимости, обременениях данного объекта, не зарегистрированных в реестре прав, ограничений прав и обременений недвижимого имущества: вид ограничения (обременения): ограничения прав на земельный участок, предусмотренные статьей 56 Земельного кодекса Российской Федерации; срок действия: с 14.04.2022; реквизиты документа-основания: постановление Правительства РФ "О порядке установления охранных зон объектов электросетевого хозяйства и особых условий использования земельных участков, расположенных в границах таких зон" от 24.02.2009 № 160 выдан: Правительство РФ. вид ограничения (обременения): ограничения прав на земельный участок, предусмотренные статьей 56 Земельного кодекса Российской Федерации; срок действия не установлен. вид ограничения (обременения): ограничения прав на земельный участок, предусмотренные статьей 56 Земельного кодекса Российской Федерации; срок действия: с 31.08.2023; реквизиты документа-основания: постановление Правительства РФ «О порядке установления охранных зон объектов электросетевого хозяйства и особых условий использования земельных участков, расположенных в границах таких зон» от 24.02.2009 № 160 выдан: Правительство Российской Федерации. вид ограничения (обременения): ограничения прав на земельный участок, предусмотренные статьей 56 Земельного кодекса Российской Федерации; срок действия: с 04.09.2023; реквизиты документа-основания: постановление Правительства РФ «О порядке установления охранных зон объектов электросетевого хозяйства и особых условий использования земельных участков, расположенных в границах таких зон» от 24.02.2009 № 160 выдан: Правительство Российской Федерации. вид ограничения (обременения): ограничения прав на земельный участок, предусмотренные статьей 56 Земельного кодекса Российской Федерации; срок</p>		



ДОКУМЕНТ ПОДПИСАН  
ЭЛЕКТРОННОЙ ПОДПИСЬЮ

Сертификат: 00ВВ056В7401СВ38Д2В3576АСDC8425108

Владелец: ФЕДЕРАЛЬНАЯ СЛУЖБА ГОСУДАРСТВЕННОЙ  
РЕГИСТРАЦИИ, КАДАСТРА И КАРТОГРАФИИ  
Действителен: с 27.06.2023 по 19.09.2024

полное наименование должности

инициалы, фамилия

## Земельный участок

вид объекта недвижимости

Лист № 4 раздела 1

Всего листов раздела 1: 5

Всего разделов: 8

Всего листов выписки: 55

11.06.2024г. № КУВИ-001/2024-157516003

Кадастровый номер:

78:32:0001176:1319

действия: с 05.09.2023; реквизиты документа-основания: постановление Правительства РФ «О порядке установления охранных зон объектов электросетевого хозяйства и особых условий использования земельных участков, расположенных в границах таких зон» от 24.02.2009 № 160 выдан: Правительство Российской Федерации. вид ограничения (обременения): ограничения прав на земельный участок, предусмотренные статьей 56 Земельного кодекса Российской Федерации; срок действия: с 07.09.2023; реквизиты документа-основания: постановление Правительства РФ «О порядке установления охранных зон объектов электросетевого хозяйства и особых условий использования земельных участков, расположенных в границах таких зон» от 24.02.2009 № 160 выдан: Правительство Российской Федерации. вид ограничения (обременения): ограничения прав на земельный участок, предусмотренные статьей 56 Земельного кодекса Российской Федерации; срок действия: с 07.09.2023; реквизиты документа-основания: постановление Правительства РФ «О порядке установления охранных зон объектов электросетевого хозяйства и особых условий использования земельных участков, расположенных в границах таких зон» от 24.02.2009 № 160 выдан: Правительство Российской Федерации. вид ограничения (обременения): ограничения прав на земельный участок, предусмотренные статьей 56 Земельного кодекса Российской Федерации; срок действия: с 14.11.2023; реквизиты документа-основания: постановление Правительства РФ «О порядке установления охранных зон объектов электросетевого хозяйства и особых условий использования земельных участков, расположенных в границах таких зон» от 24.02.2009 № 160 выдан: Правительство Российской Федерации. вид ограничения (обременения): ограничения прав на земельный участок, предусмотренные статьей 56 Земельного кодекса Российской Федерации; срок действия: с 26.12.2023; реквизиты документа-основания: решение о согласовании границ охранной зоны объекта электросетевого хозяйства от 10.10.2023 № 19-4229/РС выдан: Северо-Западное Управление Федеральной службы по экологическому, технологическому и атомному надзору (Ростехнадзор). вид ограничения (обременения): ограничения прав на земельный участок, предусмотренные статьей 56 Земельного кодекса Российской Федерации; срок действия: с 26.12.2023; реквизиты документа-основания: решение о согласовании границ охранной зоны объекта электросетевого хозяйства от 10.10.2023 № 19-4230/РС выдан: Северо-Западное Управление Федеральной службы по экологическому, технологическому и атомному надзору (Ростехнадзор). вид ограничения (обременения): ограничения прав на земельный участок, предусмотренные статьей 56 Земельного кодекса Российской Федерации; срок действия: с 09.01.2024; реквизиты документа-основания: приказ от 18.10.2023 № 128 выдан: Федеральная служба охраны Российской Федерации.



ДОКУМЕНТ ПОДПИСАН  
ЭЛЕКТРОННОЙ ПОДПИСЬЮ

Сертификат: 00ВВ056В7401СВ38D2В3576АСDС8425108

Владелец: ФЕДЕРАЛЬНАЯ СЛУЖБА ГОСУДАРСТВЕННОЙ

РЕГИСТРАЦИИ, КАДАСТРА И КАРТОГРАФИИ

Действителен: с 27.06.2023 по 19.09.2024

полное наименование должности

инициалы, фамилия



Земельный участок			
вид объекта недвижимости			
Лист № 5 раздела 1	Всего листов раздела 1: 5	Всего разделов: 8	Всего листов выписки: 55
11.06.2024г. № КУВИ-001/2024-157516003			
Кадастровый номер:		78:32:0001176:1319	
		Федерации . вид ограничения (обременения): ограничения прав на земельный участок, предусмотренные статьей 56 Земельного кодекса Российской Федерации; срок действия: с 13.05.2024; реквизиты документа-основания: постановление Правительства РФ «О порядке установления охранных зон объектов электросетевого хозяйства и особых условий использования земельных участков, расположенных в границах таких зон» от 24.02.2009 № 160 выдан: Правительство Российской Федерации.	
Получатель выписки:		Макеев Станислав Александрович	

полное наименование должности	 ДОКУМЕНТ ПОДПИСАН ЭЛЕКТРОННОЙ ПОДПИСЬЮ Сертификат: 00ВВ056В7401СВ38D2В3576АСDC8425108 Владелец: ФЕДЕРАЛЬНАЯ СЛУЖБА ГОСУДАРСТВЕННОЙ РЕГИСТРАЦИИ, КАДАСТРА И КАРТОГРАФИИ Действителен: с 27.06.2023 по 19.09.2024	инициалы, фамилия
-------------------------------	---	-------------------

Выписка из Единого государственного реестра недвижимости об объекте недвижимости  
Сведения о зарегистрированных правах

Земельный участок			
вид объекта недвижимости			
Лист № 1 раздела 2	Всего листов раздела 2: 2	Всего разделов: 8	Всего листов выписки: 55
11.06.2024г. № КУВИ-001/2024-157516003			
Кадастровый номер:		78:32:0001176:1319	
1	Правообладатель (правообладатели):	1.1	Федеральное государственное бюджетное учреждение культуры "Агентство по управлению и использованию памятников истории и культуры", ИНН: 7705395248
	Сведения о возможности предоставления третьим лицам персональных данных физического лица:	1.1.1	данные отсутствуют
2	Вид, номер, дата и время государственной регистрации права:	2.1	Постоянное (бессрочное) пользование 78:32:0001176:1319-78/011/2022-2 29.06.2022 15:29:25
3	Сведения об осуществлении государственной регистрации сделки, права без необходимого в силу закона согласия третьего лица, органа:	3.1	данные отсутствуют
4	Ограничение прав и обременение объекта недвижимости:	не зарегистрировано	
1	Правообладатель (правообладатели):	1.2	Российская Федерация
	Сведения о возможности предоставления третьим лицам персональных данных физического лица:	1.2.1	данные отсутствуют
2	Вид, номер, дата и время государственной регистрации права:	2.2	Собственность 78:32:0001176:1319-78/011/2022-1 14.04.2022 15:24:27
3	Сведения об осуществлении государственной регистрации сделки, права без необходимого в силу закона согласия третьего лица, органа:	3.2	данные отсутствуют
4	Ограничение прав и обременение объекта недвижимости:	не зарегистрировано	
5	Договоры участия в долевом строительстве:	не зарегистрировано	
6	Заявленные в судебном порядке права требования:	данные отсутствуют	
7	Сведения о возможности предоставления третьим лицам персональных данных физического лица:	данные отсутствуют	
8	Сведения о возражении в отношении зарегистрированного права:	данные отсутствуют	
9	Сведения о наличии решения об изъятии объекта недвижимости для государственных и муниципальных нужд:	данные отсутствуют	



ДОКУМЕНТ ПОДПИСАН  
ЭЛЕКТРОННОЙ ПОДПИСЬЮ

Сертификат: 00BV056B7401CB38D2B3576ACDC8425108

Владелец: ФЕДЕРАЛЬНАЯ СЛУЖБА ГОСУДАРСТВЕННОЙ  
РЕГИСТРАЦИИ, КАДАСТРА И КАРТОГРАФИИ  
Действителен: с 27.06.2023 по 19.09.2024

полное наименование должности

инициалы, фамилия

Земельный участок			
вид объекта недвижимости			
Лист № 2 раздела 2	Всего листов раздела 2: 2	Всего разделов: 8	Всего листов выписки: 55
11.06.2024г. № КУВИ-001/2024-157516003			
Кадастровый номер:		78:32:0001176:1319	
10	Сведения о невозможности государственной регистрации без личного участия правообладателя или его законного представителя:	данные отсутствуют	
11	Правопритязания и сведения о наличии поступивших, но не рассмотренных заявлений о проведении государственной регистрации права (перехода, прекращения права), ограничения права или обременения объекта недвижимости, сделки в отношении объекта недвижимости:	отсутствуют	
11	Сведения о невозможности государственной регистрации перехода, прекращения, ограничения права на земельный участок из земель сельскохозяйственного назначения:	данные отсутствуют	



ДОКУМЕНТ ПОДПИСАН  
ЭЛЕКТРОННОЙ ПОДПИСЬЮ

Сертификат: 00ВВ056В7401СВ38D2В3576АСDС8425108

Владелец: ФЕДЕРАЛЬНАЯ СЛУЖБА ГОСУДАРСТВЕННОЙ  
РЕГИСТРАЦИИ, КАДАСТРА И КАРТОГРАФИИ  
Действителен: с 27.06.2023 по 19.09.2024

полное наименование должности

инициалы, фамилия

Выписка из Единого государственного реестра недвижимости об объекте недвижимости

Описание местоположения земельного участка

Земельный участок			
вид объекта недвижимости			

Лист № 1 раздела 3	Всего листов раздела 3: 1	Всего разделов: 8	Всего листов выписки: 55
--------------------	---------------------------	-------------------	--------------------------

11.06.2024г. № КУВИ-001/2024-157516003

Кадастровый номер: 78:32:0001176:1319

План (чертеж, схема) земельного участка

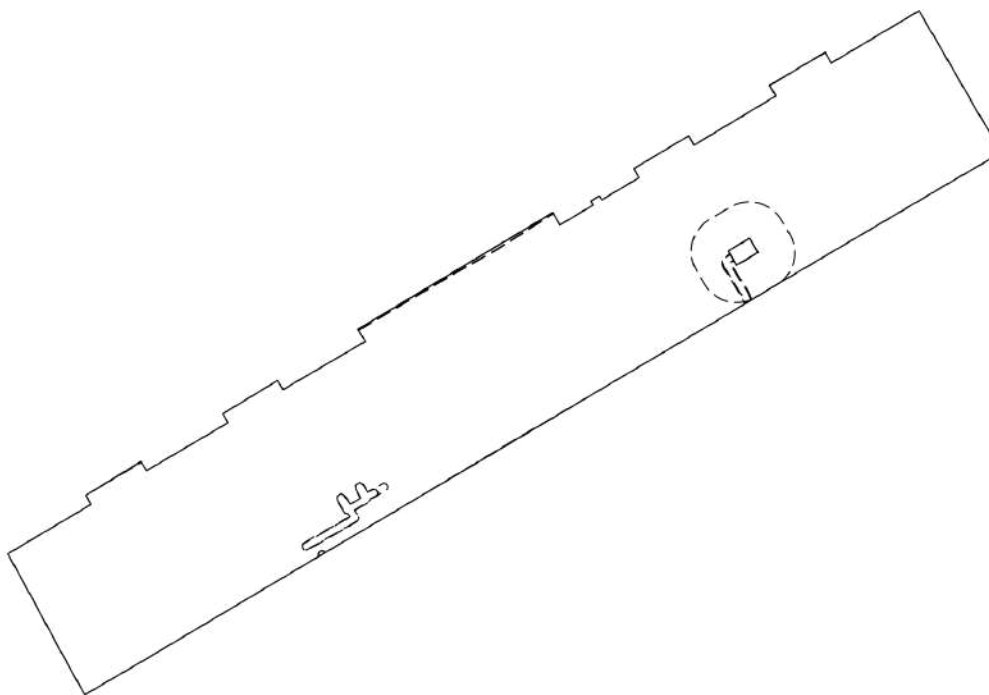

Масштаб 1:2000      Условные обозначения:

полное наименование должности	инициалы, фамилия
-------------------------------	-------------------



ДОКУМЕНТ ПОДПИСАН  
ЭЛЕКТРОННОЙ ПОДПИСЬЮ

Сертификат: 00ВВ056В7401СВ38D2В3576АСDС8425108  
 Владелец: ФЕДЕРАЛЬНАЯ СЛУЖБА ГОСУДАРСТВЕННОЙ  
 РЕГИСТРАЦИИ, КАДАСТРА И КАРТОГРАФИИ  
 Действителен: с 27.06.2023 по 19.09.2024



## Выписка из Единого государственного реестра недвижимости об объекте недвижимости

## Описание местоположения земельного участка

Земельный участок			
вид объекта недвижимости			
Лист № 1 раздела 3.1	Всего листов раздела 3.1: 2	Всего разделов: 8	Всего листов выписки: 55
11.06.2024г. № КУВИ-001/2024-157516003			
Кадастровый номер:		78:32:0001176:1319	

Описание местоположения границ земельного участка							
№ п/п	Номер точки		Дирекционный угол	Горизонтальное проложение, м	Описание закрепления на местности	Кадастровые номера смежных участков	Сведения об адресах правообладателей смежных земельных участков
	начальная	конечная					
1	2	3	4	5	6	7	8
1	1.1.1	1.1.2	59°28.2'	0.45	данные отсутствуют	данные отсутствуют	данные отсутствуют
2	1.1.2	1.1.3	149°46.4'	12.81	данные отсутствуют	данные отсутствуют	данные отсутствуют
3	1.1.3	1.1.4	150°7.6'	18.13	данные отсутствуют	данные отсутствуют	данные отсутствуют
4	1.1.4	1.1.5	149°0.8'	12.99	данные отсутствуют	данные отсутствуют	данные отсутствуют
5	1.1.5	1.1.6	239°28.2'	0.45	данные отсутствуют	данные отсутствуют	данные отсутствуют
6	1.1.6	1.1.7	239°43.4'	17.14	данные отсутствуют	данные отсутствуют	данные отсутствуют
7	1.1.7	1.1.8	239°28.9'	52.09	данные отсутствуют	данные отсутствуют	данные отсутствуют
8	1.1.8	1.1.9	238°50.8'	17.17	данные отсутствуют	данные отсутствуют	данные отсутствуют
9	1.1.9	1.1.10	239°21.5'	111.64	данные отсутствуют	данные отсутствуют	данные отсутствуют
10	1.1.10	1.1.11	239°23.6'	17.01	данные отсутствуют	данные отсутствуют	данные отсутствуют
11	1.1.11	1.1.12	239°16.6'	52.91	данные отсутствуют	данные отсутствуют	данные отсутствуют
12	1.1.12	1.1.13	239°45.4'	16.94	данные отсутствуют	данные отсутствуют	данные отсутствуют
13	1.1.13	1.1.14	238°44.2'	0.33	данные отсутствуют	данные отсутствуют	данные отсутствуют
14	1.1.14	1.1.15	331°5.5'	12.91	данные отсутствуют	данные отсутствуют	данные отсутствуют
15	1.1.15	1.1.16	331°44.1'	17.34	данные отсутствуют	данные отсутствуют	данные отсутствуют
16	1.1.16	1.1.17	331°22.5'	12.82	данные отсутствуют	данные отсутствуют	данные отсутствуют
17	1.1.17	1.1.18	58°14.5'	0.25	данные отсутствуют	данные отсутствуют	данные отсутствуют
18	1.1.18	1.1.19	59°17.1'	25.71	данные отсутствуют	данные отсутствуют	данные отсутствуют
19	1.1.19	1.1.20	329°44.6'	2.78	данные отсутствуют	данные отсутствуют	данные отсутствуют
20	1.1.20	1.1.21	58°27.4'	17.26	данные отсутствуют	данные отсутствуют	данные отсутствуют
21	1.1.21	1.1.22	147°28.9'	2.85	данные отсутствуют	данные отсутствуют	данные отсутствуют
22	1.1.22	1.1.23	59°33.3'	25.38	данные отсутствуют	данные отсутствуют	данные отсутствуют



ДОКУМЕНТ ПОДПИСАН  
ЭЛЕКТРОННОЙ ПОДПИСЬЮ

Сертификат: 00BV056B7401CB38D2B3576ACDC8425108

Владелец: ФЕДЕРАЛЬНАЯ СЛУЖБА ГОСУДАРСТВЕННОЙ

РЕГИСТРАЦИИ, КАДАСТРА И КАРТОГРАФИИ

Действителен: с 27.06.2023 по 19.09.2024

полное наименование должности

инициалы, фамилия

## Земельный участок

вид объекта недвижимости

Лист № 2 раздела 3.1

Всего листов раздела 3.1: 2

Всего разделов: 8

Всего листов выписки: 55

11.06.2024г. № КУВИ-001/2024-157516003

Кадастровый номер:

78:32:0001176:1319

1	2	3	4	5	6	7	8
23	1.1.23	1.1.24	328°11.5'	2.79	данные отсутствуют	78:32:0001176:1003	данные отсутствуют
24	1.1.24	1.1.25	58°44.7'	17.23	данные отсутствуют	данные отсутствуют	данные отсутствуют
25	1.1.25	1.1.26	147°28.9'	2.85	данные отсутствуют	данные отсутствуют	данные отсутствуют
26	1.1.26	1.1.27	59°38.0'	25.5	данные отсутствуют	78:32:0001176:1002	данные отсутствуют
27	1.1.27	1.1.28	328°34.2'	3.8	данные отсутствуют	данные отсутствуют	данные отсутствуют
28	1.1.28	1.1.29	59°4.4'	60.86	данные отсутствуют	данные отсутствуют	данные отсутствуют
29	1.1.29	1.1.30	149°51.8'	3.8	данные отсутствуют	данные отсутствуют	данные отсутствуют
30	1.1.30	1.1.31	59°6.1'	10.42	данные отсутствуют	данные отсутствуют	данные отсутствуют
31	1.1.31	1.1.32	329°21.9'	1.2	данные отсутствуют	данные отсутствуют	данные отсутствуют
32	1.1.32	1.1.33	59°11.0'	2.65	данные отсутствуют	данные отсутствуют	данные отсутствуют
33	1.1.33	1.1.34	149°21.9'	1.2	данные отсутствуют	данные отсутствуют	данные отсутствуют
34	1.1.34	1.1.35	59°9.8'	11.65	данные отсутствуют	данные отсутствуют	данные отсутствуют
35	1.1.35	1.1.36	329°19.0'	2.8	данные отсутствуют	данные отсутствуют	данные отсутствуют
36	1.1.36	1.1.37	59°10.4'	17.21	данные отсутствуют	данные отсутствуют	данные отсутствуют
37	1.1.37	1.1.38	149°51.5'	2.87	данные отсутствуют	данные отсутствуют	данные отсутствуют
38	1.1.38	1.1.39	58°58.7'	25.56	данные отсутствуют	данные отсутствуют	данные отсутствуют
39	1.1.39	1.1.40	329°36.3'	3.28	данные отсутствуют	данные отсутствуют	данные отсутствуют
40	1.1.40	1.1.41	59°11.7'	17.3	данные отсутствуют	данные отсутствуют	данные отсутствуют
41	1.1.41	1.1.42	150°1.1'	3.3	данные отсутствуют	данные отсутствуют	данные отсутствуют
42	1.1.42	1.1.1	59°15.8'	26.92	данные отсутствуют	данные отсутствуют	данные отсутствуют
43	1.1.42	1.1.42			данные отсутствуют	78:32:0001176:1001	данные отсутствуют
44	1.2.43	1.2.44	239°8.3'	6.69	данные отсутствуют	78:32:0001176:1	данные отсутствуют
45	1.2.44	1.2.45	149°20.9'	4.39	данные отсутствуют	78:32:0001176:1	данные отсутствуют
46	1.2.45	1.2.46	59°25.0'	6.7	данные отсутствуют	78:32:0001176:1	данные отсутствуют
47	1.2.46	1.2.43	329°8.8'	4.43	данные отсутствуют	78:32:0001176:1	данные отсутствуют



ДОКУМЕНТ ПОДПИСАН  
ЭЛЕКТРОННОЙ ПОДПИСЬЮ

Сертификат: 00BV056B7401CB38D2B3576ACDC8425108

Владелец: ФЕДЕРАЛЬНАЯ СЛУЖБА ГОСУДАРСТВЕННОЙ

РЕГИСТРАЦИИ, КАДАСТРА И КАРТОГРАФИИ

Действителен: с 27.06.2023 по 19.09.2024

полное наименование должности

инициалы, фамилия

## Выписка из Единого государственного реестра недвижимости об объекте недвижимости

## Описание местоположения земельного участка

Земельный участок			
вид объекта недвижимости			
Лист № 1 раздела 3.2	Всего листов раздела 3.2: 2	Всего разделов: 8	Всего листов выписки: 55
11.06.2024г. № КУВИ-001/2024-157516003			
Кадастровый номер:		78:32:0001176:1319	

Сведения о характерных точках границы земельного участка				
Система координат СК-1964				
Номер точки	Координаты, м		Описание закрепления на местности	Средняя квадратичная погрешность определения координат характерных точек границ земельного участка, м
	X	Y		
1	2	3	4	5
1	94003.26	112857.14	Закрепление отсутствует	0.1
2	94003.49	112857.53	Закрепление отсутствует	0.1
3	93992.42	112863.98	Закрепление отсутствует	0.1
4	93976.7	112873.01	Закрепление отсутствует	0.1
5	93965.56	112879.7	Закрепление отсутствует	0.1
6	93965.33	112879.31	Закрепление отсутствует	0.1
7	93956.69	112864.51	Закрепление отсутствует	0.1
8	93930.24	112819.64	Закрепление отсутствует	0.1
9	93921.36	112804.95	Закрепление отсутствует	0.1
10	93864.46	112708.9	Закрепление отсутствует	0.1
11	93855.8	112694.26	Закрепление отсутствует	0.1
12	93828.77	112648.78	Закрепление отсутствует	0.1
13	93820.24	112634.15	Закрепление отсутствует	0.1
14	93820.07	112633.87	Закрепление отсутствует	0.1
15	93831.37	112627.63	Закрепление отсутствует	0.1
16	93846.64	112619.42	Закрепление отсутствует	0.1
17	93857.89	112613.28	Закрепление отсутствует	0.1
18	93858.02	112613.49	Закрепление отсутствует	0.1
19	93871.15	112635.59	Закрепление отсутствует	0.1
20	93873.55	112634.19	Закрепление отсутствует	0.1
21	93882.58	112648.9	Закрепление отсутствует	0.1
22	93880.18	112650.43	Закрепление отсутствует	0.1

 <p>ДОКУМЕНТ ПОДПИСАН ЭЛЕКТРОННОЙ ПОДПИСЬЮ</p> <p>Сертификат: 00ВВ056В7401СВ38D2В3576АСDC8425108 Владелец: ФЕДЕРАЛЬНАЯ СЛУЖБА ГОСУДАРСТВЕННОЙ РЕГИСТРАЦИИ, КАДАСТРА И КАРТОГРАФИИ Действителен: с 27.06.2023 по 19.09.2024</p>	инициалы, фамилия
полное наименование должности	

## Земельный участок

вид объекта недвижимости

Лист № 2 раздела 3.2

Всего листов раздела 3.2: 2

Всего разделов: 8

Всего листов выписки: 55

11.06.2024г. № КУВИ-001/2024-157516003

Кадастровый номер:

78:32:0001176:1319

1	2	3	4	5
23	93893.04	112672.31	Закрепление отсутствует	0.1
24	93895.41	112670.84	Закрепление отсутствует	0.1
25	93904.35	112685.57	Закрепление отсутствует	0.1
26	93901.95	112687.1	Закрепление отсутствует	0.1
27	93914.84	112709.1	Закрепление отсутствует	0.1
28	93918.08	112707.12	Закрепление отсутствует	0.1
29	93949.36	112759.33	Закрепление отсутствует	0.1
30	93946.07	112761.24	Закрепление отсутствует	0.1
31	93951.42	112770.18	Закрепление отсутствует	0.1
32	93952.45	112769.57	Закрепление отсутствует	0.1
33	93953.81	112771.85	Закрепление отсутствует	0.1
34	93952.78	112772.46	Закрепление отсутствует	0.1
35	93958.75	112782.46	Закрепление отсутствует	0.1
36	93961.16	112781.03	Закрепление отсутствует	0.1
37	93969.98	112795.81	Закрепление отсутствует	0.1
38	93967.5	112797.25	Закрепление отсутствует	0.1
39	93980.67	112819.15	Закрепление отсутствует	0.1
40	93983.5	112817.49	Закрепление отсутствует	0.1
41	93992.36	112832.35	Закрепление отсутствует	0.1
42	93989.5	112834	Закрепление отсутствует	0.1
1	94003.26	112857.14	Закрепление отсутствует	0.1
1	93942.52	112812.11	Закрепление отсутствует	0.1
2	93938.72	112814.38	Закрепление отсутствует	0.1
3	93935.31	112808.61	Закрепление отсутствует	0.1
4	93939.09	112806.37	Закрепление отсутствует	0.1
1	93942.52	112812.11	Закрепление отсутствует	0.1



ДОКУМЕНТ ПОДПИСАН  
ЭЛЕКТРОННОЙ ПОДПИСЬЮ

Сертификат: 00ВВ056В7401СВ38D2В3576АСDС8425108

Владелец: ФЕДЕРАЛЬНАЯ СЛУЖБА ГОСУДАРСТВЕННОЙ

РЕГИСТРАЦИИ, КАДАСТРА И КАРТОГРАФИИ

Действителен: с 27.06.2023 по 19.09.2024

полное наименование должности

инициалы, фамилия



Выписка из Единого государственного реестра недвижимости об объекте недвижимости  
Сведения о частях земельного участка

Земельный участок			
вид объекта недвижимости			

Лист № 1 раздела 4	Всего листов раздела 4: 11	Всего разделов: 8	Всего листов выписки: 55
--------------------	----------------------------	-------------------	--------------------------

11.06.2024г. № КУВИ-001/2024-157516003

Кадастровый номер: 78:32:0001176:1319

План (чертеж, схема) части земельного участка      Учетный номер части: 78:32:0001176:1319/1

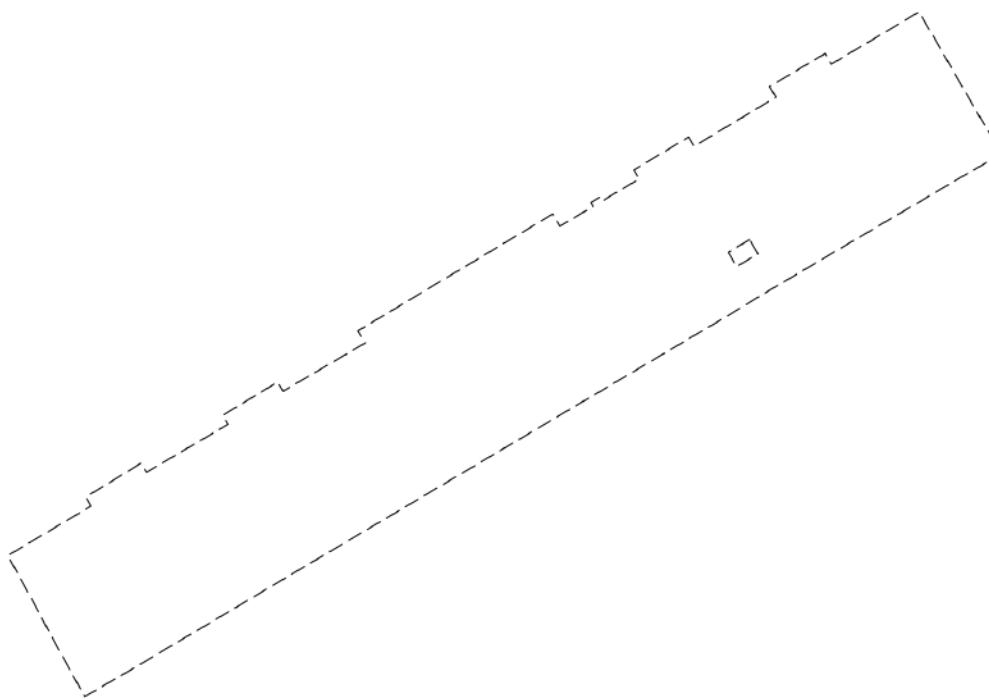

Масштаб 1:2000      Условные обозначения:

полное наименование должности	 ДОКУМЕНТ ПОДПИСАН ЭЛЕКТРОННОЙ ПОДПИСЬЮ	инициалы, фамилия
	Сертификат: 00ВВ056В7401СВ38D2В3576АСDС8425108 Владелец: ФЕДЕРАЛЬНАЯ СЛУЖБА ГОСУДАРСТВЕННОЙ РЕГИСТРАЦИИ, КАДАСТРА И КАРТОГРАФИИ Действителен: с 27.06.2023 по 19.09.2024	

Земельный участок

вид объекта недвижимости

Лист № 2 раздела 4

Всего листов раздела 4: 11

Всего разделов: 8

Всего листов выписки: 55

11.06.2024г. № КУВИ-001/2024-157516003

Кадастровый номер:

78:32:0001176:1319

План (чертеж, схема) части земельного участка

Учетный номер части: 78:32:0001176:1319/2

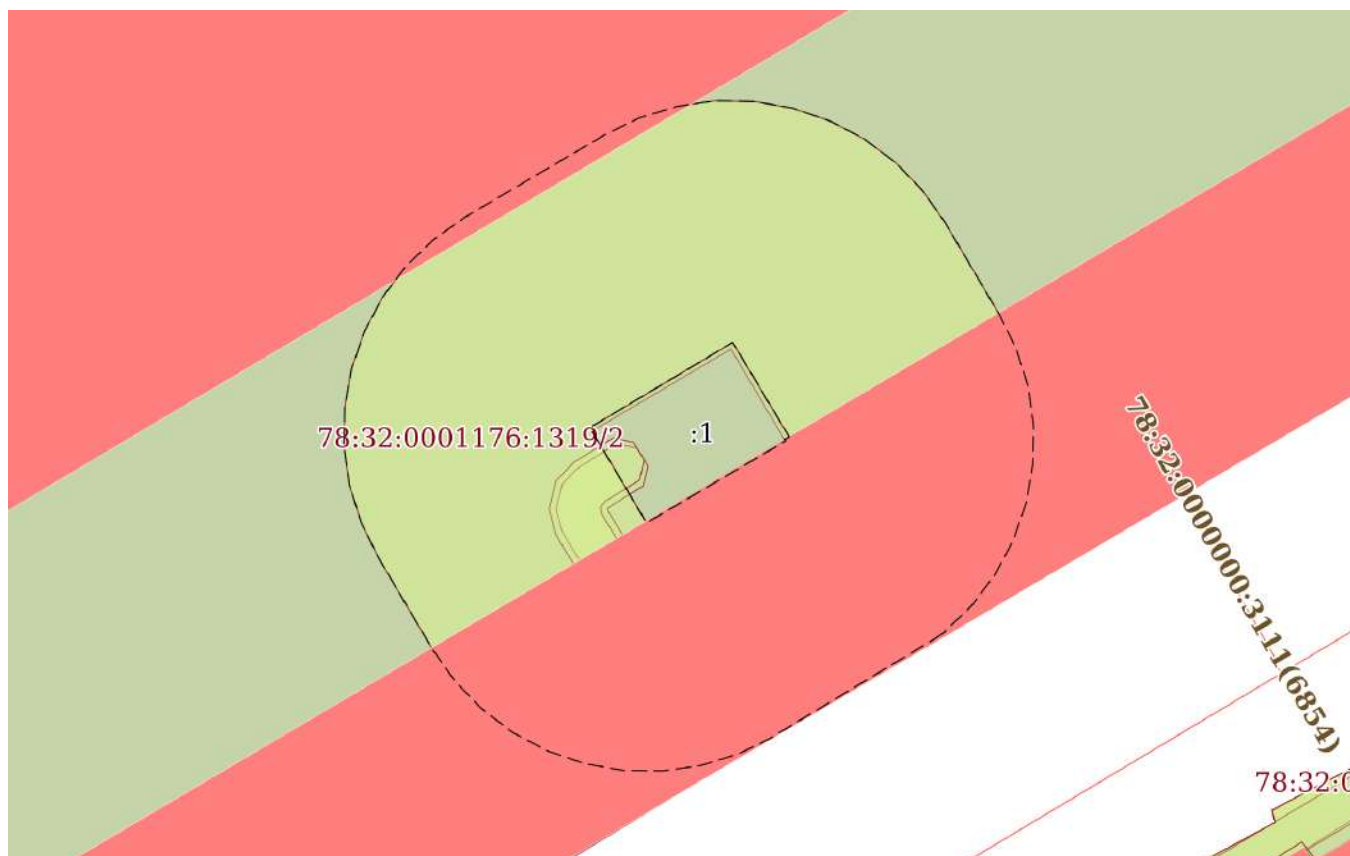

Масштаб 1:300

Условные обозначения:

ДОКУМЕНТ ПОДПИСАН  
ЭЛЕКТРОННОЙ ПОДПИСЬЮ

Сертификат: 00ВВ056В7401СВ38D2В3576АСDС8425108

Владелец: ФЕДЕРАЛЬНАЯ СЛУЖБА ГОСУДАРСТВЕННОЙ

РЕГИСТРАЦИИ, КАДАСТРА И КАРТОГРАФИИ

Действителен: с 27.06.2023 по 19.09.2024

полное наименование должности

инициалы, фамилия

Земельный участок

вид объекта недвижимости

Лист № 3 раздела 4

Всего листов раздела 4: 11

Всего разделов: 8

Всего листов выписки: 55

11.06.2024г. № КУВИ-001/2024-157516003

Кадастровый номер:

78:32:0001176:1319

План (чертеж, схема) части земельного участка

Учетный номер части: 78:32:0001176:1319/3

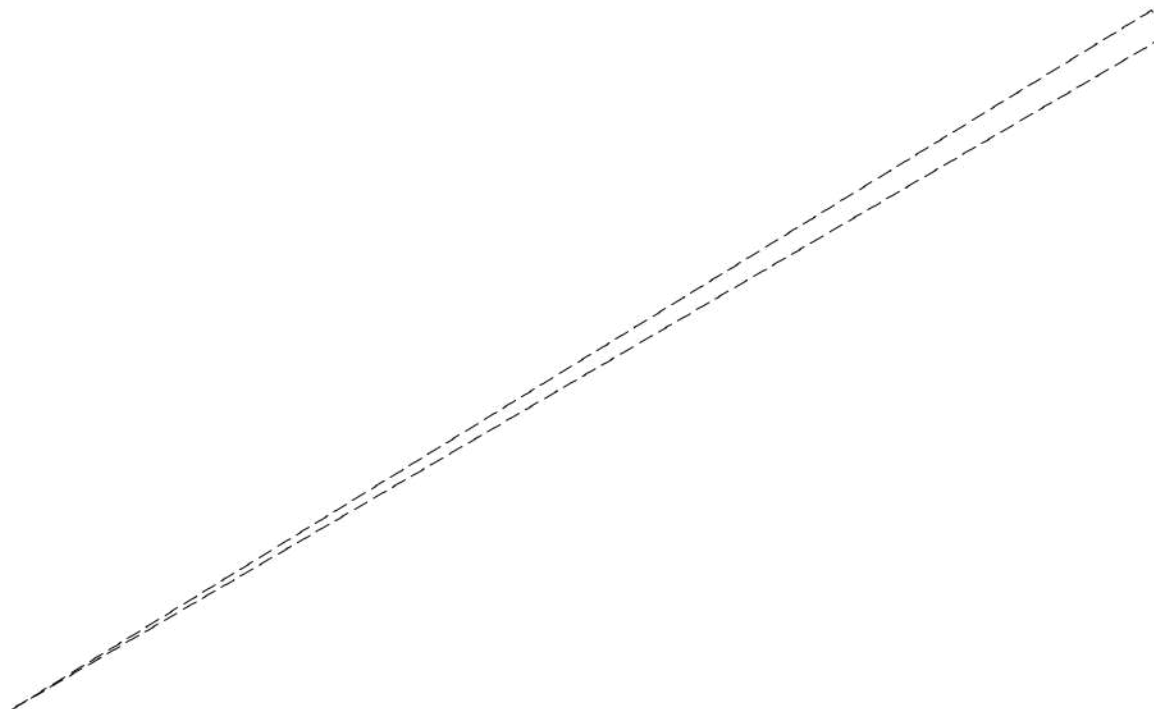

Масштаб 1:70

Условные обозначения:

ДОКУМЕНТ ПОДПИСАН  
ЭЛЕКТРОННОЙ ПОДПИСЬЮ

Сертификат: 00ВВ056В7401СВ38D2В3576АСDC8425108

Владелец: ФЕДЕРАЛЬНАЯ СЛУЖБА ГОСУДАРСТВЕННОЙ  
РЕГИСТРАЦИИ, КАДАСТРА И КАРТОГРАФИИ  
Действителен: с 27.06.2023 по 19.09.2024

полное наименование должности

инициалы, фамилия

Земельный участок

вид объекта недвижимости

Лист № 4 раздела 4

Всего листов раздела 4: 11

Всего разделов: 8

Всего листов выписки: 55

11.06.2024г. № КУВИ-001/2024-157516003

Кадастровый номер:

78:32:0001176:1319

План (чертеж, схема) части земельного участка

Учетный номер части: 78:32:0001176:1319/4

Масштаб 1:400

Условные обозначения:



ДОКУМЕНТ ПОДПИСАН  
ЭЛЕКТРОННОЙ ПОДПИСЬЮ

Сертификат: 00ВВ056В7401СВ38D2В3576АСDC8425108

Владелец: ФЕДЕРАЛЬНАЯ СЛУЖБА ГОСУДАРСТВЕННОЙ  
РЕГИСТРАЦИИ, КАДАСТРА И КАРТОГРАФИИ  
Действителен: с 27.06.2023 по 19.09.2024

полное наименование должности

инициалы, фамилия



Земельный участок

вид объекта недвижимости

Лист № 5 раздела 4

Всего листов раздела 4: 11

Всего разделов: 8

Всего листов выписки: 55

11.06.2024г. № КУВИ-001/2024-157516003

Кадастровый номер:

78:32:0001176:1319

План (чертеж, схема) части земельного участка

Учетный номер части: 78:32:0001176:1319/5

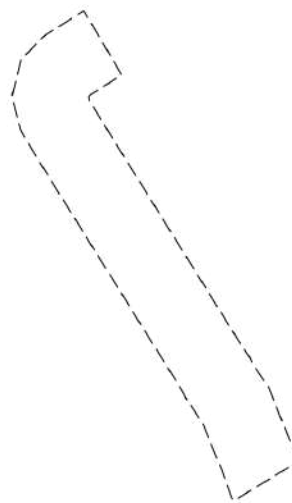

Масштаб 1:200

Условные обозначения:

ДОКУМЕНТ ПОДПИСАН  
ЭЛЕКТРОННОЙ ПОДПИСЬЮ

Сертификат: 00ВВ056В7401СВ38D2В3576АСDC8425108

Владелец: ФЕДЕРАЛЬНАЯ СЛУЖБА ГОСУДАРСТВЕННОЙ

РЕГИСТРАЦИИ, КАДАСТРА И КАРТОГРАФИИ

Действителен: с 27.06.2023 по 19.09.2024

полное наименование должности

инициалы, фамилия

Земельный участок

вид объекта недвижимости

Лист № 6 раздела 4

Всего листов раздела 4: 11

Всего разделов: 8

Всего листов выписки: 55

11.06.2024г. № КУВИ-001/2024-157516003

Кадастровый номер:

78:32:0001176:1319

План (чертеж, схема) части земельного участка

Учетный номер части: 78:32:0001176:1319/6

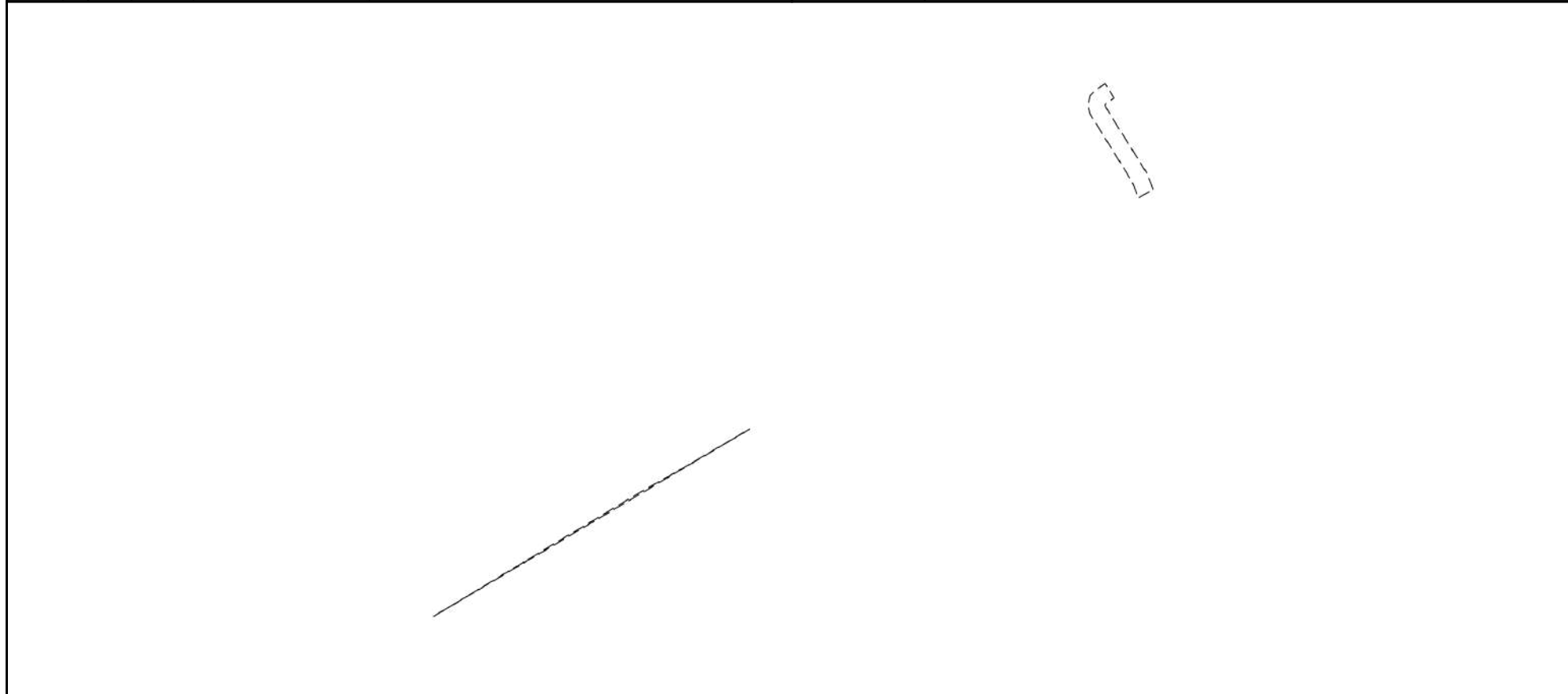

Масштаб 1:700

Условные обозначения:

ДОКУМЕНТ ПОДПИСАН  
ЭЛЕКТРОННОЙ ПОДПИСЬЮ

Сертификат: 00ВВ056В7401СВ38D2В3576АСDС8425108

Владелец: ФЕДЕРАЛЬНАЯ СЛУЖБА ГОСУДАРСТВЕННОЙ  
РЕГИСТРАЦИИ, КАДАСТРА И КАРТОГРАФИИ  
Действителен: с 27.06.2023 по 19.09.2024

полное наименование должности

инициалы, фамилия

Земельный участок

вид объекта недвижимости

Лист № 7 раздела 4

Всего листов раздела 4: 11

Всего разделов: 8

Всего листов выписки: 55

11.06.2024г. № КУВИ-001/2024-157516003

Кадастровый номер:

78:32:0001176:1319

План (чертеж, схема) части земельного участка

Учетный номер части: 78:32:0001176:1319/7

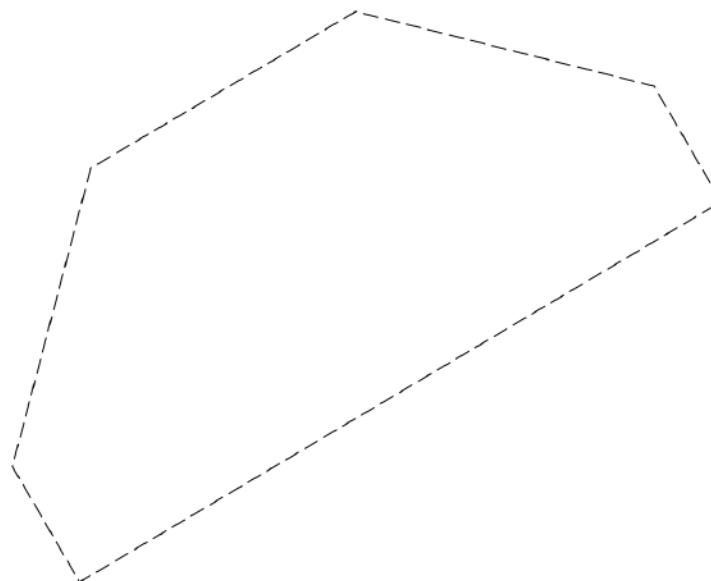

Масштаб 1:20

Условные обозначения:

ДОКУМЕНТ ПОДПИСАН  
ЭЛЕКТРОННОЙ ПОДПИСЬЮ

Сертификат: 00ВВ056В7401СВ38D2В3576АСDС8425108

Владелец: ФЕДЕРАЛЬНАЯ СЛУЖБА ГОСУДАРСТВЕННОЙ  
РЕГИСТРАЦИИ, КАДАСТРА И КАРТОГРАФИИ  
Действителен: с 27.06.2023 по 19.09.2024

полное наименование должности

инициалы, фамилия

Земельный участок

вид объекта недвижимости

Лист № 8 раздела 4

Всего листов раздела 4: 11

Всего разделов: 8

Всего листов выписки: 55

11.06.2024г. № КУВИ-001/2024-157516003

Кадастровый номер:

78:32:0001176:1319

План (чертеж, схема) части земельного участка

Учетный номер части: 78:32:0001176:1319/8



78:32:0001176:1319/7  
78:32:0001176:1319/8

Масштаб 1:20

Условные обозначения:



ДОКУМЕНТ ПОДПИСАН  
ЭЛЕКТРОННОЙ ПОДПИСЬЮ

Сертификат: 00ВВ056В7401СВ38D2В3576АСDC8425108

Владелец: ФЕДЕРАЛЬНАЯ СЛУЖБА ГОСУДАРСТВЕННОЙ

РЕГИСТРАЦИИ, КАДАСТРА И КАРТОГРАФИИ

Действителен: с 27.06.2023 по 19.09.2024

полное наименование должности

инициалы, фамилия



Земельный участок

вид объекта недвижимости

Лист № 9 раздела 4

Всего листов раздела 4: 11

Всего разделов: 8

Всего листов выписки: 55

11.06.2024г. № КУВИ-001/2024-157516003

Кадастровый номер:

78:32:0001176:1319

План (чертеж, схема) части земельного участка

Учетный номер части: 78:32:0001176:1319/9

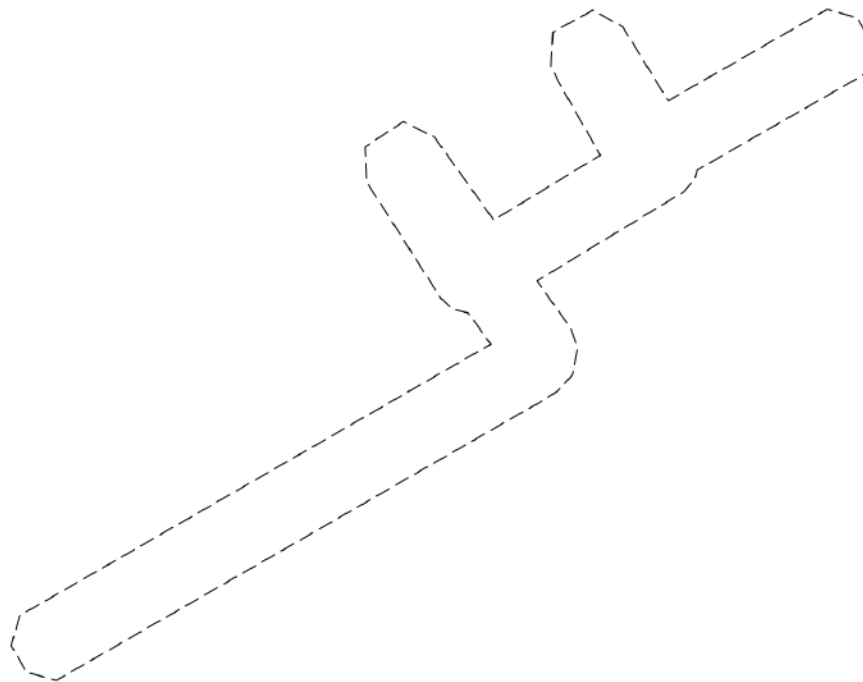

Масштаб 1:200

Условные обозначения:

ДОКУМЕНТ ПОДПИСАН  
ЭЛЕКТРОННОЙ ПОДПИСЬЮ

Сертификат: 00ВВ056В7401СВ38D2В3576АСDC8425108

Владелец: ФЕДЕРАЛЬНАЯ СЛУЖБА ГОСУДАРСТВЕННОЙ  
РЕГИСТРАЦИИ, КАДАСТРА И КАРТОГРАФИИ  
Действителен: с 27.06.2023 по 19.09.2024

полное наименование должности

инициалы, фамилия

Земельный участок

вид объекта недвижимости

Лист № 10 раздела 4

Всего листов раздела 4: 11

Всего разделов: 8

Всего листов выписки: 55

11.06.2024г. № КУВИ-001/2024-157516003

Кадастровый номер:

78:32:0001176:1319

План (чертеж, схема) части земельного участка

Учетный номер части: 78:32:0001176:1319/10

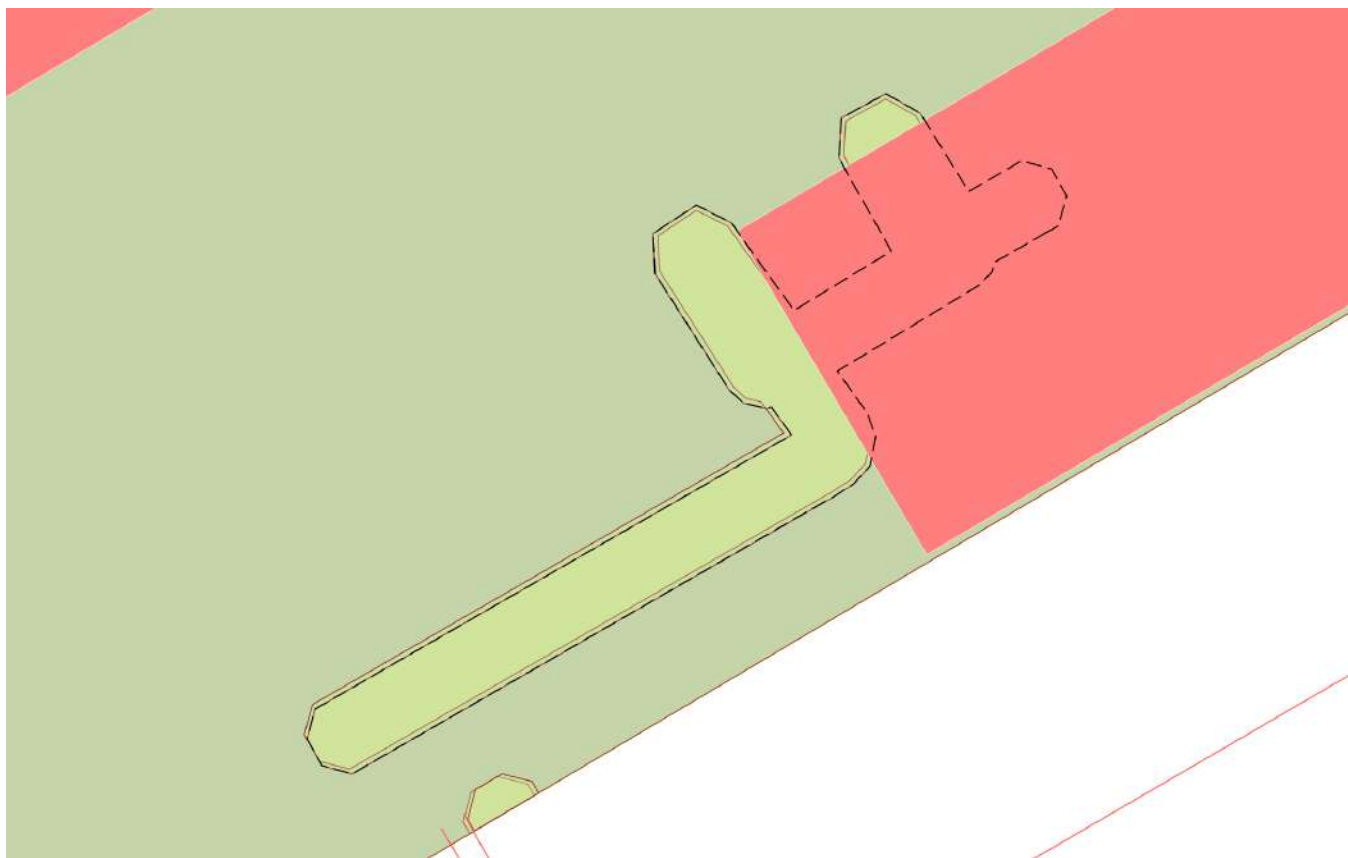

Масштаб 1:200

Условные обозначения:

ДОКУМЕНТ ПОДПИСАН  
ЭЛЕКТРОННОЙ ПОДПИСЬЮ

Сертификат: 00ВВ056В7401СВ38D2В3576АСDC8425108

Владелец: ФЕДЕРАЛЬНАЯ СЛУЖБА ГОСУДАРСТВЕННОЙ  
РЕГИСТРАЦИИ, КАДАСТРА И КАРТОГРАФИИ  
Действителен: с 27.06.2023 по 19.09.2024

полное наименование должности

инициалы, фамилия

Земельный участок

вид объекта недвижимости

Лист № 11 раздела 4

Всего листов раздела 4: 11

Всего разделов: 8

Всего листов выписки: 55

11.06.2024г. № КУВИ-001/2024-157516003

Кадастровый номер:

78:32:0001176:1319

План (чертеж, схема) части земельного участка

Учетный номер части: 78:32:0001176:1319/11



Масштаб 1:800

Условные обозначения:

ДОКУМЕНТ ПОДПИСАН  
ЭЛЕКТРОННОЙ ПОДПИСЬЮ

Сертификат: 00ВВ056В7401СВ38D2В3576АСDС8425108

Владелец: ФЕДЕРАЛЬНАЯ СЛУЖБА ГОСУДАРСТВЕННОЙ  
РЕГИСТРАЦИИ, КАДАСТРА И КАРТОГРАФИИ  
Действителен: с 27.06.2023 по 19.09.2024

полное наименование должности

инициалы, фамилия

## Выписка из Единого государственного реестра недвижимости об объекте недвижимости

## Сведения о частях земельного участка

Земельный участок		
вид объекта недвижимости		
Лист № 1 раздела 4.1	Всего листов раздела 4.1: 14	Всего разделов: 8
Всего листов выписки: 55		
11.06.2024г. № КУВИ-001/2024-157516003		
Кадастровый номер:		78:32:0001176:1319
Учетный номер части	Площадь, м2	Содержание ограничения в использовании или ограничения права на объект недвижимости или обременения объекта недвижимости
1	2	3
78:32:0001176:1319/1	12787	вид ограничения (обременения): ограничения прав на земельный участок, предусмотренные статьей 56 Земельного кодекса Российской Федерации; Срок действия: не установлен; Содержание ограничения (обременения): Объединенная охранная зона центральных районов Санкт-Петербурга
78:32:0001176:1319/2	526	78:32-6.78
78:32:0001176:1319/3	2	вид ограничения (обременения): ограничения прав на земельный участок, предусмотренные статьей 56 Земельного кодекса Российской Федерации; Срок действия: не установлен; реквизиты документа-основания: постановление Правительства РФ «О порядке установления охранных зон объектов электросетевого хозяйства и особых условий использования земельных участков, расположенных в границах таких зон» от 24.02.2009 № 160 выдан: Правительство Российской Федерации; Содержание ограничения (обременения): Согласно Постановлению Правительства Российской Федерации № 160 от 24.02.2009 в охранных зонах запрещается осуществлять любые действия, которые могут нарушить безопасную работу объектов электросетевого хозяйства, в том числе привести к их повреждению или уничтожению, и (или) повлечь причинение вреда жизни, здоровью граждан и имуществу физических или юридических лиц, а также повлечь нанесение экологического ущерба и возникновение пожаров, в том числе: а) набрасывать на провода и опоры воздушных линий электропередачи посторонние предметы, а также подниматься на опоры воздушных линий электропередачи; б) размещать любые объекты и предметы (материалы) в пределах созданных в соответствии с требованиями нормативно-технических документов проходов и подъездов для доступа к объектам электросетевого хозяйства, а также проводить любые работы и возводить сооружения, которые могут препятствовать доступу к объектам электросетевого хозяйства, без создания необходимых для такого доступа проходов и подъездов; в) находиться в пределах огороженной территории и помещениях распределительных устройств и подстанций, открывать двери и люки распределительных устройств и подстанций, производить переключения и подключения в электрических сетях (указанное требование не распространяется на работников, занятых выполнением разрешенных в установленном порядке работ), разводить огонь в пределах охранных зон вводных и распределительных устройств, подстанций, воздушных линий электропередачи, а также в охранных зонах кабельных линий электропередачи; г) размещать свалки; д) производить работы ударными механизмами, сбрасывать тяжести массой свыше 5 тонн, производить сброс и слив едких и коррозионных веществ и горюче-смазочных материалов (в охранных зонах подземных кабельных линий



ДОКУМЕНТ ПОДПИСАН  
ЭЛЕКТРОННОЙ ПОДПИСЬЮ

Сертификат: 00BV056B7401CB38D2B3576ACDC8425108

Владелец: ФЕДЕРАЛЬНАЯ СЛУЖБА ГОСУДАРСТВЕННОЙ  
РЕГИСТРАЦИИ, КАДАСТРА И КАРТОГРАФИИ  
Действителен: с 27.06.2023 по 19.09.2024

полное наименование должности

инициалы, фамилия



Земельный участок			
вид объекта недвижимости			
Лист № 2 раздела 4.1	Всего листов раздела 4.1: 14	Всего разделов: 8	Всего листов выписки: 55

11.06.2024г. № КУВИ-001/2024-157516003

Кадастровый номер: 78:32:0001176:1319

		<p>электропередачи). Охранные зоны устанавливаются: б) вдоль подземных кабельных линий электропередачи - в виде части поверхности участка земли, расположенного под ней участка недр (на глубину, соответствующую глубине прокладки кабельных линий электропередачи), ограниченной параллельными вертикальными плоскостями, отстоящими по обе стороны линии электропередачи от крайних кабелей на расстоянии 1 метра (при прохождении кабельных линий напряжением до 1 киловольта в городах под тротуарами - на 0,6 метра в сторону зданий и сооружений и на 1 метр в сторону проезжей части улицы); в) вдоль подводных кабельных линий электропередачи - в виде водного пространства от водной поверхности до дна, ограниченного вертикальными плоскостями, отстоящими по обе стороны линии от крайних кабелей на расстоянии 100 метров;; Реестровый номер границы: 78:32-6.659; Вид объекта реестра границ: Зона с особыми условиями использования территории; Вид зоны по документу: Охранная зона объекта электросетевого хозяйства - 5467-5622/; Тип зоны: Охранная зона инженерных коммуникаций</p>
78:32:0001176:1319/4	23	<p>вид ограничения (обременения): ограничения прав на земельный участок, предусмотренные статьей 56 Земельного кодекса Российской Федерации; Срок действия: не установлен; реквизиты документа-основания: постановление Правительства РФ «О порядке установления охранных зон объектов электросетевого хозяйства и особых условий использования земельных участков, расположенных в границах таких зон» от 24.02.2009 № 160 выдан: Правительство Российской Федерации; Содержание ограничения (обременения): Согласно Постановлению Правительства Российской Федерации № 160 от 24.02.2009 в охранных зонах запрещается осуществлять любые действия, которые могут нарушить безопасную работу объектов электросетевого хозяйства, в том числе привести к их повреждению или уничтожению, и (или) повлечь причинение вреда жизни, здоровью граждан и имуществу физических или юридических лиц, а также повлечь нанесение экологического ущерба и возникновение пожаров, в том числе: а) набрасывать на провода и опоры воздушных линий электропередачи посторонние предметы, а также подниматься на опоры воздушных линий электропередачи; б) размещать любые объекты и предметы (материалы) в пределах созданных в соответствии с требованиями нормативно-технических документов проходов и подъездов для доступа к объектам электросетевого хозяйства, а также проводить любые работы и возводить сооружения, которые могут препятствовать доступу к объектам электросетевого хозяйства, без создания необходимых для такого доступа проходов и подъездов; в) находиться в пределах огороженной территории и помещениях распределительных устройств и подстанций, открывать двери и люки распределительных устройств и подстанций, производить переключения и подключения в электрических сетях (указанное требование не распространяется на работников, занятых выполнением разрешенных в установленном порядке работ), разводить огонь в пределах охранных зон вводных и распределительных устройств, подстанций, воздушных линий электропередачи, а также в охранных зонах кабельных линий электропередачи; г) размещать свалки; д) производить работы ударными механизмами, сбрасывать тяжести массой свыше 5 тонн, производить сброс и слив едких и коррозионных веществ и горюче-смазочных материалов (в охранных зонах подземных кабельных линий</p>



ДОКУМЕНТ ПОДПИСАН  
ЭЛЕКТРОННОЙ ПОДПИСЬЮ

Сертификат: 00BV056B7401CB38D2B3576ACDC8425108

Владелец: ФЕДЕРАЛЬНАЯ СЛУЖБА ГОСУДАРСТВЕННОЙ  
РЕГИСТРАЦИИ, КАДАСТРА И КАРТОГРАФИИ  
Действителен: с 27.06.2023 по 19.09.2024

полное наименование должности

инициалы, фамилия

Земельный участок			
вид объекта недвижимости			
Лист № 3 раздела 4.1	Всего листов раздела 4.1: 14	Всего разделов: 8	Всего листов выписки: 55
11.06.2024г. № КУВИ-001/2024-157516003			
Кадастровый номер:		78:32:0001176:1319	
		<p>электропередачи). Охранные зоны устанавливаются: б) вдоль подземных кабельных линий электропередачи - в виде части поверхности участка земли, расположенного под ней участка недр (на глубину, соответствующую глубине прокладки кабельных линий электропередачи), ограниченной параллельными вертикальными плоскостями, отстоящими по обе стороны линии электропередачи от крайних кабелей на расстоянии 1 метра (при прохождении кабельных линий напряжением до 1 киловольта в городах под тротуарами - на 0,6 метра в сторону зданий и сооружений и на 1 метр в сторону проезжей части улицы); в) вдоль подводных кабельных линий электропередачи - в виде водного пространства от водной поверхности до дна, ограниченного вертикальными плоскостями, отстоящими по обе стороны линии от крайних кабелей на расстоянии 100 метров.; Реестровый номер границы: 78:32-6.656; Вид объекта реестра границ: Зона с особыми условиями использования территории; Вид зоны по документу: Охранная зона объекта электросетевого хозяйства - 5077-5622/; Тип зоны: Охранная зона инженерных коммуникаций</p>	
78:32:0001176:1319/5	28	<p>вид ограничения (обременения): ограничения прав на земельный участок, предусмотренные статьей 56 Земельного кодекса Российской Федерации; Срок действия: не установлен; реквизиты документа-основания: постановление Правительства РФ «О порядке установления охранных зон объектов электросетевого хозяйства и особых условий использования земельных участков, расположенных в границах таких зон» от 24.02.2009 № 160 выдан: Правительство Российской Федерации; Содержание ограничения (обременения): Согласно Постановлению Правительства Российской Федерации № 160 от 24.02.2009 в охранных зонах запрещается осуществлять любые действия, которые могут нарушить безопасную работу объектов электросетевого хозяйства, в том числе привести к их повреждению или уничтожению, и (или) повлечь причинение вреда жизни, здоровью граждан и имуществу физических или юридических лиц, а также повлечь нанесение экологического ущерба и возникновение пожаров, в том числе: а) набрасывать на провода и опоры воздушных линий электропередачи посторонние предметы, а также подниматься на опоры воздушных линий электропередачи; б) размещать любые объекты и предметы (материалы) в пределах созданных в соответствии с требованиями нормативно-технических документов проходов и подъездов для доступа к объектам электросетевого хозяйства, а также проводить любые работы и возводить сооружения, которые могут препятствовать доступу к объектам электросетевого хозяйства, без создания необходимых для такого доступа проходов и подъездов; в) находиться в пределах огороженной территории и помещениях распределительных устройств и подстанций, открывать двери и люки распределительных устройств и подстанций, производить переключения и подключения в электрических сетях (указанное требование не распространяется на работников, занятых выполнением разрешенных в установленном порядке работ), разводить огонь в пределах охранных зон вводных и распределительных устройств, подстанций, воздушных линий электропередачи, а также в охранных зонах кабельных линий электропередачи; г) размещать свалки; д) производить работы ударными механизмами, сбрасывать тяжести массой свыше 5 тонн, производить сброс и слив едких и коррозионных веществ и горюче-смазочных материалов (в охранных зонах подземных кабельных линий</p>	



ДОКУМЕНТ ПОДПИСАН  
ЭЛЕКТРОННОЙ ПОДПИСЬЮ

Сертификат: 00BV056B7401CB38D2B3576ACDC8425108

Владелец: ФЕДЕРАЛЬНАЯ СЛУЖБА ГОСУДАРСТВЕННОЙ  
РЕГИСТРАЦИИ, КАДАСТРА И КАРТОГРАФИИ  
Действителен: с 27.06.2023 по 19.09.2024

полное наименование должности

инициалы, фамилия

Земельный участок			
вид объекта недвижимости			
Лист № 4 раздела 4.1	Всего листов раздела 4.1: 14	Всего разделов: 8	Всего листов выписки: 55

11.06.2024г. № КУВИ-001/2024-157516003

Кадастровый номер: 78:32:0001176:1319

		<p>электропередачи). Охранные зоны устанавливаются: б) вдоль подземных кабельных линий электропередачи - в виде части поверхности участка земли, расположенного под ней участка недр (на глубину, соответствующую глубине прокладки кабельных линий электропередачи), ограниченной параллельными вертикальными плоскостями, отстоящими по обе стороны линии электропередачи от крайних кабелей на расстоянии 1 метра (при прохождении кабельных линий напряжением до 1 киловольта в городах под тротуарами - на 0,6 метра в сторону зданий и сооружений и на 1 метр в сторону проезжей части улицы); в) вдоль подводных кабельных линий электропередачи - в виде водного пространства от водной поверхности до дна, ограниченного вертикальными плоскостями, отстоящими по обе стороны линии от крайних кабелей на расстоянии 100 метров;; Реестровый номер границы: 78:32-6.732; Вид объекта реестра границ: Зона с особыми условиями использования территории; Вид зоны по документу: Охранная зона объекта электросетевого хозяйства - 5091-5451/; Тип зоны: Охранная зона инженерных коммуникаций</p>
78:32:0001176:1319/6	33	<p>вид ограничения (обременения): ограничения прав на земельный участок, предусмотренные статьей 56 Земельного кодекса Российской Федерации; Срок действия: не установлен; реквизиты документа-основания: постановление Правительства РФ «О порядке установления охранных зон объектов электросетевого хозяйства и особых условий использования земельных участков, расположенных в границах таких зон» от 24.02.2009 № 160 выдан: Правительство Российской Федерации; Содержание ограничения (обременения): Согласно Постановлению Правительства Российской Федерации № 160 от 24.02.2009 в охранных зонах запрещается осуществлять любые действия, которые могут нарушить безопасную работу объектов электросетевого хозяйства, в том числе привести к их повреждению или уничтожению, и (или) повлечь причинение вреда жизни, здоровью граждан и имуществу физических или юридических лиц, а также повлечь нанесение экологического ущерба и возникновение пожаров, в том числе: а) набрасывать на провода и опоры воздушных линий электропередачи посторонние предметы, а также подниматься на опоры воздушных линий электропередачи; б) размещать любые объекты и предметы (материалы) в пределах созданных в соответствии с требованиями нормативно-технических документов проходов и подъездов для доступа к объектам электросетевого хозяйства, а также проводить любые работы и возводить сооружения, которые могут препятствовать доступу к объектам электросетевого хозяйства, без создания необходимых для такого доступа проходов и подъездов; в) находиться в пределах огороженной территории и помещениях распределительных устройств и подстанций, открывать двери и люки распределительных устройств и подстанций, производить переключения и подключения в электрических сетях (указанное требование не распространяется на работников, занятых выполнением разрешенных в установленном порядке работ), разводить огонь в пределах охранных зон вводных и распределительных устройств, подстанций, воздушных линий электропередачи, а также в охранных зонах кабельных линий электропередачи; г) размещать свалки; д) производить работы ударными механизмами, сбрасывать тяжести массой свыше 5 тонн, производить сброс и слив едких и коррозионных веществ и горюче-смазочных материалов (в охранных зонах подземных кабельных линий</p>



ДОКУМЕНТ ПОДПИСАН  
ЭЛЕКТРОННОЙ ПОДПИСЬЮ

Сертификат: 00BV056B7401CB38D2B3576ACDC8425108

Владелец: ФЕДЕРАЛЬНАЯ СЛУЖБА ГОСУДАРСТВЕННОЙ

РЕГИСТРАЦИИ, КАДАСТРА И КАРТОГРАФИИ

Действителен: с 27.06.2023 по 19.09.2024

полное наименование должности

инициалы, фамилия

Земельный участок			
вид объекта недвижимости			
Лист № 5 раздела 4.1	Всего листов раздела 4.1: 14	Всего разделов: 8	Всего листов выписки: 55

11.06.2024г. № КУВИ-001/2024-157516003

Кадастровый номер: 78:32:0001176:1319

		<p>электропередачи). Охранные зоны устанавливаются: б) вдоль подземных кабельных линий электропередачи - в виде части поверхности участка земли, расположенного под ней участка недр (на глубину, соответствующую глубине прокладки кабельных линий электропередачи), ограниченной параллельными вертикальными плоскостями, отстоящими по обе стороны линии электропередачи от крайних кабелей на расстоянии 1 метра (при прохождении кабельных линий напряжением до 1 киловольта в городах под тротуарами - на 0,6 метра в сторону зданий и сооружений и на 1 метр в сторону проезжей части улицы); в) вдоль подводных кабельных линий электропередачи - в виде водного пространства от водной поверхности до дна, ограниченного вертикальными плоскостями, отстоящими по обе стороны линии от крайних кабелей на расстоянии 100 метров;; Реестровый номер границы: 78:32-6.809; Вид объекта реестра границ: Зона с особыми условиями использования территории; Вид зоны по документу: Охранная зона объекта электросетевого хозяйства - 5451-5491/был 5158-5451/; Тип зоны: Охранная зона инженерных коммуникаций</p>
78:32:0001176:1319/7	2	<p>вид ограничения (обременения): ограничения прав на земельный участок, предусмотренные статьей 56 Земельного кодекса Российской Федерации; Срок действия: не установлен; реквизиты документа-основания: постановление Правительства РФ «О порядке установления охранных зон объектов электросетевого хозяйства и особых условий использования земельных участков, расположенных в границах таких зон» от 24.02.2009 № 160 выдан: Правительство Российской Федерации; Содержание ограничения (обременения): Согласно Постановлению Правительства Российской Федерации № 160 от 24.02.2009 в охранных зонах запрещается осуществлять любые действия, которые могут нарушить безопасную работу объектов электросетевого хозяйства, в том числе привести к их повреждению или уничтожению, и (или) повлечь причинение вреда жизни, здоровью граждан и имуществу физических или юридических лиц, а также повлечь нанесение экологического ущерба и возникновение пожаров, в том числе: а) набрасывать на провода и опоры воздушных линий электропередачи посторонние предметы, а также подниматься на опоры воздушных линий электропередачи; б) размещать любые объекты и предметы (материалы) в пределах созданных в соответствии с требованиями нормативно-технических документов проходов и подъездов для доступа к объектам электросетевого хозяйства, а также проводить любые работы и возводить сооружения, которые могут препятствовать доступу к объектам электросетевого хозяйства, без создания необходимых для такого доступа проходов и подъездов; в) находиться в пределах огороженной территории и помещениях распределительных устройств и подстанций, открывать двери и люки распределительных устройств и подстанций, производить переключения и подключения в электрических сетях (указанное требование не распространяется на работников, занятых выполнением разрешенных в установленном порядке работ), разводить огонь в пределах охранных зон вводных и распределительных устройств, подстанций, воздушных линий электропередачи, а также в охранных зонах кабельных линий электропередачи; г) размещать свалки; д) производить работы ударными механизмами, сбрасывать тяжести массой свыше 5 тонн, производить сброс и слив едких и коррозионных веществ и горюче-смазочных материалов (в охранных зонах подземных кабельных линий</p>



ДОКУМЕНТ ПОДПИСАН  
ЭЛЕКТРОННОЙ ПОДПИСЬЮ

Сертификат: 00BV056B7401CB38D2B3576ACDC8425108

Владелец: ФЕДЕРАЛЬНАЯ СЛУЖБА ГОСУДАРСТВЕННОЙ

РЕГИСТРАЦИИ, КАДАСТРА И КАРТОГРАФИИ

Действителен: с 27.06.2023 по 19.09.2024

полное наименование должности

инициалы, фамилия



Земельный участок			
вид объекта недвижимости			
Лист № 6 раздела 4.1	Всего листов раздела 4.1: 14	Всего разделов: 8	Всего листов выписки: 55

11.06.2024г. № КУВИ-001/2024-157516003

Кадастровый номер: 78:32:0001176:1319

		<p>электропередачи). Охранные зоны устанавливаются: б) вдоль подземных кабельных линий электропередачи - в виде части поверхности участка земли, расположенного под ней участка недр (на глубину, соответствующую глубине прокладки кабельных линий электропередачи), ограниченной параллельными вертикальными плоскостями, отстоящими по обе стороны линии электропередачи от крайних кабелей на расстоянии 1 метра (при прохождении кабельных линий напряжением до 1 киловольта в городах под тротуарами - на 0,6 метра в сторону зданий и сооружений и на 1 метр в сторону проезжей части улицы); в) вдоль подводных кабельных линий электропередачи - в виде водного пространства от водной поверхности до дна, ограниченного вертикальными плоскостями, отстоящими по обе стороны линии от крайних кабелей на расстоянии 100 метров;; Реестровый номер границы: 78:32-6.756; Вид объекта реестра границ: Зона с особыми условиями использования территории; Вид зоны по документу: Охранная зона объекта электросетевого хозяйства - 5101-5195/; Тип зоны: Охранная зона инженерных коммуникаций</p>
78:32:0001176:1319/8	2	<p>вид ограничения (обременения): ограничения прав на земельный участок, предусмотренные статьей 56 Земельного кодекса Российской Федерации; Срок действия: не установлен; реквизиты документа-основания: постановление Правительства РФ «О порядке установления охранных зон объектов электросетевого хозяйства и особых условий использования земельных участков, расположенных в границах таких зон» от 24.02.2009 № 160 выдан: Правительство Российской Федерации; Содержание ограничения (обременения): "Согласно Постановлению Правительства Российской Федерации № 160 от 24.02.2009 в охранных зонах запрещается осуществлять любые действия, которые могут нарушить безопасную работу объектов электросетевого хозяйства, в том числе привести к их повреждению или уничтожению, и (или) повлечь причинение вреда жизни, здоровью граждан и имуществу физических или юридических лиц, а также повлечь нанесение экологического ущерба и возникновение пожаров, в том числе: а) набрасывать на провода и опоры воздушных линий электропередачи посторонние предметы, а также подниматься на опоры воздушных линий электропередачи; б) размещать любые объекты и предметы (материалы) в пределах созданных в соответствии с требованиями нормативно-технических документов проходов и подъездов для доступа к объектам электросетевого хозяйства, а также проводить любые работы и возводить сооружения, которые могут препятствовать доступу к объектам электросетевого хозяйства, без создания необходимых для такого доступа проходов и подъездов; в) находиться в пределах огороженной территории и помещениях распределительных устройств и подстанций, открывать двери и люки распределительных устройств и подстанций, производить переключения и подключения в электрических сетях (указанное требование не распространяется на работников, занятых выполнением разрешенных в установленном порядке работ), разводить огонь в пределах охранных зон вводных и распределительных устройств, подстанций, воздушных линий электропередачи, а также в охранных зонах кабельных линий электропередачи; г) размещать свалки; д) производить работы ударными механизмами, сбрасывать тяжести массой свыше 5 тонн, производить сброс и слив едких и коррозионных веществ и горюче-смазочных материалов (в охранных зонах подземных кабельных линий</p>



ДОКУМЕНТ ПОДПИСАН  
ЭЛЕКТРОННОЙ ПОДПИСЬЮ

Сертификат: 00BV056B7401CB38D2B3576ACDC8425108

Владелец: ФЕДЕРАЛЬНАЯ СЛУЖБА ГОСУДАРСТВЕННОЙ

РЕГИСТРАЦИИ, КАДАСТРА И КАРТОГРАФИИ

Действителен: с 27.06.2023 по 19.09.2024

полное наименование должности

инициалы, фамилия

Земельный участок			
вид объекта недвижимости			
Лист № 7 раздела 4.1	Всего листов раздела 4.1: 14	Всего разделов: 8	Всего листов выписки: 55

11.06.2024г. № КУВИ-001/2024-157516003

Кадастровый номер: 78:32:0001176:1319

		<p>электропередачи). Охранные зоны устанавливаются: б) вдоль подземных кабельных линий электропередачи - в виде части поверхности участка земли, расположенного под ней участка недр (на глубину, соответствующую глубине прокладки кабельных линий электропередачи), ограниченной параллельными вертикальными плоскостями, отстоящими по обе стороны линии электропередачи от крайних кабелей на расстоянии 1 метра (при прохождении кабельных линий напряжением до 1 киловольта в городах под тротуарами - на 0,6 метра в сторону зданий и сооружений и на 1 метр в сторону проезжей части улицы); в) вдоль подводных кабельных линий электропередачи - в виде водного пространства от водной поверхности до дна, ограниченного вертикальными плоскостями, отстоящими по обе стороны линии от крайних кабелей на расстоянии 100 метров;"; Реестровый номер границы: 78:32-6.942; Вид объекта реестра границ: Зона с особыми условиями использования территории; Вид зоны по документу: Охранная зона объекта электросетевого хозяйства - Ф.40-28/; Тип зоны: Охранная зона инженерных коммуникаций</p>
78:32:0001176:1319/9	76	<p>вид ограничения (обременения): ограничения прав на земельный участок, предусмотренные статьей 56 Земельного кодекса Российской Федерации; Срок действия: не установлен; реквизиты документа-основания: решение о согласовании границ охранной зоны объекта электросетевого хозяйства от 10.10.2023 № 19-4229/РС выдан: Северо-Западное Управление Федеральной службы по экологическому, технологическому и атомному надзору (Ростехнадзор); Содержание ограничения (обременения): Ограничения предусмотрены п. 8-11, раздела III Правил установления охранных зон объектов электросетевого хозяйства и особых условий использования земельных участков, расположенных в границах таких зон, утв. Постановлением Правительства РФ от 24.02.2009 № 160 «О порядке установления охранных зон объектов электросетевого хозяйства и особых условий использования земельных участков, расположенных в границах таких зон» (ред. от 21.12.2018). 8. В охранных зонах запрещается осуществлять любые действия, которые могут нарушить безопасную работу объектов электросетевого хозяйства, в том числе привести к их повреждению или уничтожению, и (или) повлечь причинение вреда жизни, здоровью граждан и имуществу физических или юридических лиц, а также повлечь нанесение экологического ущерба и возникновение пожаров, в том числе: а) набрасывать на провода и опоры воздушных линий электропередачи посторонние предметы, а также подниматься на опоры воздушных линий электропередачи; б) размещать любые объекты и предметы (материалы) в пределах созданных в соответствии с требованиями нормативно-технических документов проходов и подъездов для доступа к объектам электросетевого хозяйства, а также проводить любые работы и возводить сооружения, которые могут препятствовать доступу к объектам электросетевого хозяйства, без создания необходимых для такого доступа проходов и подъездов; в) находиться в пределах огороженной территории и помещениях распределительных устройств и подстанций, открывать двери и люки распределительных устройств и подстанций, производить переключения и подключения в электрических сетях (указанное требование не распространяется на работников, занятых выполнением разрешенных в установленном порядке работ), разводить огонь в пределах охранных зонах вводных и распределительных устройств и</p>



ДОКУМЕНТ ПОДПИСАН  
ЭЛЕКТРОННОЙ ПОДПИСЬЮ

Сертификат: 00BV056B7401CB38D2B3576ACDC8425108

Владелец: ФЕДЕРАЛЬНАЯ СЛУЖБА ГОСУДАРСТВЕННОЙ

РЕГИСТРАЦИИ, КАДАСТРА И КАРТОГРАФИИ

Действителен: с 27.06.2023 по 19.09.2024

полное наименование должности

инициалы, фамилия

## Земельный участок

вид объекта недвижимости

Лист № 8 раздела 4.1

Всего листов раздела 4.1: 14

Всего разделов: 8

Всего листов выписки: 55

11.06.2024г. № КУВИ-001/2024-157516003

Кадастровый номер:

78:32:0001176:1319

подстанций, воздушных линий электропередачи, а также в охранных зонах кабельных линий электропередачи; г) размещать свалки; д) производить работы ударными механизмами, сбрасывать тяжести массой свыше 5 тонн, производить сброс и слив едких и коррозионных веществ и горюче-смазочных материалов (в охранных зонах подземных кабельных линий электропередачи). 9. В охранных зонах, установленных для объектов электросетевого хозяйства напряжением свыше 1000 вольт, помимо действий, предусмотренных пунктом 8 настоящих Правил, запрещается: а) складировать или размещать хранилища любых, в том числе горюче-смазочных, материалов; б) размещать детские и спортивные площадки, стадионы, рынки, торговые точки, полевые станы, загоны для скота, гаражи и стоянки всех видов машин и механизмов, проводить любые мероприятия, связанные с большим скоплением людей, не занятых выполнением разрешенных в установленном порядке работ (в охранных зонах воздушных линий электропередачи); в) использовать (запускать) любые летательные аппараты, в том числе воздушных змеев, спортивные модели летательных аппаратов (в охранных зонах воздушных линий электропередачи); г) бросать якоря с судов и осуществлять их проход с отданными якорями, цепями, лотами, волокушами и тралами (в охранных зонах подводных кабельных линий электропередачи); д) осуществлять проход судов с поднятыми стрелами кранов и других механизмов (в охранных зонах воздушных линий электропередачи). 10. В пределах охранных зон без письменного решения о согласовании сетевых организаций юридическим и физическим лицам запрещаются: а) строительство, капитальный ремонт, реконструкция или снос зданий и сооружений; б) горные, взрывные, мелиоративные работы, в том числе связанные с временным затоплением земель; в) посадка и вырубка деревьев и кустарников; г) дноуглубительные, землечерпальные и погрузочно-разгрузочные работы, добыча рыбы, других водных животных и растений придонными орудиями лова, устройство водопоев, колка и заготовка льда (в охранных зонах подводных кабельных линий электропередачи); д) проход судов, у которых расстояние по вертикали от верхнего крайнего габарита с грузом или без груза до нижней точки провеса проводов переходов воздушных линий электропередачи через водоемы менее минимально допустимого расстояния, в том числе с учетом максимального уровня подъема воды при паводке; е) проезд машин и механизмов, имеющих общую высоту с грузом или без груза от поверхности дороги более 4,5 метра (в охранных зонах воздушных линий электропередачи); ж) земляные работы на глубине более 0,3 метра (на вспахиваемых землях на глубине более 0,45 метра), а также планировка грунта (в охранных зонах подземных кабельных линий электропередачи); з) полив сельскохозяйственных культур в случае, если высота струи воды может составить свыше 3 метров (в охранных зонах воздушных линий электропередачи); и) полевые сельскохозяйственные работы с применением сельскохозяйственных машин и оборудования высотой более 4 метров (в охранных зонах воздушных линий электропередачи) или полевые сельскохозяйственные работы, связанные с вспашкой земли (в охранных зонах кабельных линий электропередачи). 11. В охранных зонах, установленных для объектов электросетевого хозяйства напряжением до 1000 вольт, помимо действий, предусмотренных пунктом 8 настоящих Правил, без письменного решения о согласовании сетевых организаций запрещается: а) размещать детские и спортивные площадки, стадионы, рынки, торговые



ДОКУМЕНТ ПОДПИСАН  
ЭЛЕКТРОННОЙ ПОДПИСЬЮ

Сертификат: 00BV056B7401CB38D2B3576ACDC8425108

Владелец: ФЕДЕРАЛЬНАЯ СЛУЖБА ГОСУДАРСТВЕННОЙ  
РЕГИСТРАЦИИ, КАДАСТРА И КАРТОГРАФИИ  
Действителен: с 27.06.2023 по 19.09.2024

полное наименование должности

инициалы, фамилия

Земельный участок			
вид объекта недвижимости			
Лист № 9 раздела 4.1	Всего листов раздела 4.1: 14	Всего разделов: 8	Всего листов выписки: 55

11.06.2024г. № КУВИ-001/2024-157516003

Кадастровый номер: 78:32:0001176:1319

		<p>точки, полевые станы, загоны для скота, гаражи и стоянки всех видов машин и механизмов, садовые, огородные земельные участки и иные объекты недвижимости, расположенные в границах территории ведения гражданами садоводства или огородничества для собственных нужд, объекты жилищного строительства, в том числе индивидуального (в охранных зонах воздушных линий электропередачи); б) складировать или размещать хранилища любых, в том числе горюче-смазочных, материалов; в) устраивать причалы для стоянки судов, барж и плавучих кранов, бросать якоря с судов и осуществлять их проход с отданными якорями, цепями, лотами, волокушами и тралами (в охранных зонах подводных кабельных линий электропередачи).; Реестровый номер границы: 78:32-6.1165; Вид объекта реестра границ: Зона с особыми условиями использования территории; Вид зоны по документу: Охранная зона объекта электросетевого хозяйства - КЛ 6 кВ 5452-5195 "А"; Тип зоны: Охранная зона инженерных коммуникаций</p>
78:32:0001176:1319/10	73	<p>вид ограничения (обременения): ограничения прав на земельный участок, предусмотренные статьей 56 Земельного кодекса Российской Федерации; Срок действия: не установлен; реквизиты документа-основания: решение о согласовании границ охранной зоны объекта электросетевого хозяйства от 10.10.2023 № 19-4230/РС выдан: Северо-Западное Управление Федеральной службы по экологическому, технологическому и атомному надзору (Ростехнадзор); Содержание ограничения (обременения): Ограничения предусмотрены п. 8-11, раздела III Правил установления охранных зон объектов электросетевого хозяйства и особых условий использования земельных участков, расположенных в границах таких зон, утв. Постановлением Правительства РФ от 24.02.2009 № 160 «О порядке установления охранных зон объектов электросетевого хозяйства и особых условий использования земельных участков, расположенных в границах таких зон» (ред. от 21.12.2018). 8. В охранных зонах запрещается осуществлять любые действия, которые могут нарушить безопасную работу объектов электросетевого хозяйства, в том числе привести к их повреждению или уничтожению, и (или) повлечь причинение вреда жизни, здоровью граждан и имуществу физических или юридических лиц, а также повлечь нанесение экологического ущерба и возникновение пожаров, в том числе: а) набрасывать на провода и опоры воздушных линий электропередачи посторонние предметы, а также подниматься на опоры воздушных линий электропередачи; б) размещать любые объекты и предметы (материалы) в пределах созданных в соответствии с требованиями нормативно-технических документов проходов и подъездов для доступа к объектам электросетевого хозяйства, а также проводить любые работы и возводить сооружения, которые могут препятствовать доступу к объектам электросетевого хозяйства, без создания необходимых для такого доступа проходов и подъездов; в) находиться в пределах огороженной территории и помещениях распределительных устройств и подстанций, открывать двери и люки распределительных устройств и подстанций, производить переключения и подключения в электрических сетях (указанное требование не распространяется на работников, занятых выполнением разрешенных в установленном порядке работ), разводить огонь в пределах охранных зон вводных и распределительных устройств и подстанций, воздушных линий электропередачи, а также в охранных зонах кабельных линий электропередачи; г) размещать</p>



ДОКУМЕНТ ПОДПИСАН  
ЭЛЕКТРОННОЙ ПОДПИСЬЮ

Сертификат: 00BV056B7401CB38D2B3576ACDC8425108

Владелец: ФЕДЕРАЛЬНАЯ СЛУЖБА ГОСУДАРСТВЕННОЙ

РЕГИСТРАЦИИ, КАДАСТРА И КАРТОГРАФИИ

Действителен: с 27.06.2023 по 19.09.2024

полное наименование должности

инициалы, фамилия



## Земельный участок

вид объекта недвижимости

Лист № 10 раздела 4.1

Всего листов раздела 4.1: 14

Всего разделов: 8

Всего листов выписки: 55

11.06.2024г. № КУВИ-001/2024-157516003

Кадастровый номер:

78:32:0001176:1319

свалки; д) производить работы ударными механизмами, сбрасывать тяжести массой свыше 5 тонн, производить сброс и слив едких и коррозионных веществ и горюче-смазочных материалов (в охранных зонах подземных кабельных линий электропередачи). 9. В охранных зонах, установленных для объектов электросетевого хозяйства напряжением свыше 1000 вольт, помимо действий, предусмотренных пунктом 8 настоящих Правил, запрещается: а) складировать или размещать хранилища любых, в том числе горюче-смазочных, материалов; б) размещать детские и спортивные площадки, стадионы, рынки, торговые точки, полевые станы, загоны для скота, гаражи и стоянки всех видов машин и механизмов, проводить любые мероприятия, связанные с большим скоплением людей, не занятых выполнением разрешенных в установленном порядке работ (в охранных зонах воздушных линий электропередачи); в) использовать (запускать) любые летательные аппараты, в том числе воздушных змеев, спортивные модели летательных аппаратов (в охранных зонах воздушных линий электропередачи); г) бросать якоря с судов и осуществлять их проход с отданными якорями, цепями, лотами, волокушами и тралами (в охранных зонах подводных кабельных линий электропередачи); д) осуществлять проход судов с поднятыми стрелами кранов и других механизмов (в охранных зонах воздушных линий электропередачи). 10. В пределах охранных зон без письменного решения о согласовании сетевых организаций юридическим и физическим лицам запрещаются: а) строительство, капитальный ремонт, реконструкция или снос зданий и сооружений; б) горные, взрывные, мелиоративные работы, в том числе связанные с временным затоплением земель; в) посадка и вырубка деревьев и кустарников; г) дноуглубительные, землечерпальные и погрузочно-разгрузочные работы, добыча рыбы, других водных животных и растений придонными орудиями лова, устройство водопоев, колка и заготовка льда (в охранных зонах подводных кабельных линий электропередачи); д) проход судов, у которых расстояние по вертикали от верхнего крайнего габарита с грузом или без груза до нижней точки провеса проводов переходов воздушных линий электропередачи через водоемы менее минимально допустимого расстояния, в том числе с учетом максимального уровня подъема воды при паводке; е) проезд машин и механизмов, имеющих общую высоту с грузом или без груза от поверхности дороги более 4,5 метра (в охранных зонах воздушных линий электропередачи); ж) земляные работы на глубине более 0,3 метра (на вспахиваемых землях на глубине более 0,45 метра), а также планировка грунта (в охранных зонах подземных кабельных линий электропередачи); з) полив сельскохозяйственных культур в случае, если высота струи воды может составить свыше 3 метров (в охранных зонах воздушных линий электропередачи); и) полевые сельскохозяйственные работы с применением сельскохозяйственных машин и оборудования высотой более 4 метров (в охранных зонах воздушных линий электропередачи) или полевые сельскохозяйственные работы, связанные с вспашкой земли (в охранных зонах кабельных линий электропередачи). 11. В охранных зонах, установленных для объектов электросетевого хозяйства напряжением до 1000 вольт, помимо действий, предусмотренных пунктом 8 настоящих Правил, без письменного решения о согласовании сетевых организаций запрещается: а) размещать детские и спортивные площадки, стадионы, рынки, торговые точки, полевые станы, загоны для скота, гаражи и стоянки всех видов машин и механизмов, садовые, огородные земельные



ДОКУМЕНТ ПОДПИСАН  
ЭЛЕКТРОННОЙ ПОДПИСЬЮ

Сертификат: 00BV056B7401CB38D2B3576ACDC8425108

Владелец: ФЕДЕРАЛЬНАЯ СЛУЖБА ГОСУДАРСТВЕННОЙ

РЕГИСТРАЦИИ, КАДАСТРА И КАРТОГРАФИИ

Действителен: с 27.06.2023 по 19.09.2024

полное наименование должности

инициалы, фамилия

Земельный участок			
вид объекта недвижимости			
Лист № 11 раздела 4.1	Всего листов раздела 4.1: 14	Всего разделов: 8	Всего листов выписки: 55

11.06.2024г. № КУВИ-001/2024-157516003

Кадастровый номер: 78:32:0001176:1319

		участки и иные объекты недвижимости, расположенные в границах территории ведения гражданами садоводства или огородничества для собственных нужд, объекты жилищного строительства, в том числе индивидуального (в охранных зонах воздушных линий электропередачи); б) складировать или размещать хранилища любых, в том числе горюче-смазочных, материалов; в) устраивать причалы для стоянки судов, барж и плавучих кранов, бросать якоря с судов и осуществлять их проход с отданными якорями, цепями, лотами, волокушами и тралями (в охранных зонах подводных кабельных линий электропередачи).; Реестровый номер границы: 78:32-6.1166; Вид объекта реестра границ: Зона с особыми условиями использования территории; Вид зоны по документу: Охранная зона объекта электросетевого хозяйства - КЛ 6 кВ 5452-5195 "Б"; Тип зоны: Охранная зона инженерных коммуникаций
78:32:0001176:1319/11	32	вид ограничения (обременения): ограничения прав на земельный участок, предусмотренные статьей 56 Земельного кодекса Российской Федерации; Срок действия: не установлен; реквизиты документа-основания: постановление Правительства РФ «О порядке установления охранных зон объектов электросетевого хозяйства и особых условий использования земельных участков, расположенных в границах таких зон» от 24.02.2009 № 160 выдан: Правительство Российской Федерации; Содержание ограничения (обременения): Согласно Постановлению Правительства Российской Федерации № 160 от 24.02.2009 в охранных зонах запрещается осуществлять любые действия, которые могут нарушить безопасную работу объектов электросетевого хозяйства, в том числе привести к их повреждению или уничтожению, и (или) повлечь причинение вреда жизни, здоровью граждан и имуществу физических или юридических лиц, а также повлечь нанесение экологического ущерба и возникновение пожаров, в том числе: а) набрасывать на провода и опоры воздушных линий электропередачи посторонние предметы, а также подниматься на опоры воздушных линий электропередачи; б) размещать любые объекты и предметы (материалы) в пределах созданных в соответствии с требованиями нормативно-технических документов проходов и подъездов для доступа к объектам электросетевого хозяйства, а также проводить любые работы и возводить сооружения, которые могут препятствовать доступу к объектам электросетевого хозяйства, без создания необходимых для такого доступа проходов и подъездов; в) находиться в пределах огороженной территории и помещениях распределительных устройств и подстанций, открывать двери и люки распределительных устройств и подстанций, производить переключения и подключения в электрических сетях (указанное требование не распространяется на работников, занятых выполнением разрешенных в установленном порядке работ), разводить огонь в пределах охранных зон вводных и распределительных устройств, подстанций, воздушных линий электропередачи, а также в охранных зонах кабельных линий электропередачи; г) размещать свалки; д) производить работы ударными механизмами, сбрасывать тяжести массой свыше 5 тонн, производить сброс и слив едких и коррозионных веществ и горюче-смазочных материалов (в охранных зонах подземных кабельных линий электропередачи). Охранные зоны устанавливаются: б) вдоль подземных кабельных линий электропередачи - в виде части поверхности участка земли, расположенного под ней участка недр (на глубину, соответствующую глубине прокладки



ДОКУМЕНТ ПОДПИСАН  
ЭЛЕКТРОННОЙ ПОДПИСЬЮ

Сертификат: 00BV056B7401CB38D2B3576ACDC8425108

Владелец: ФЕДЕРАЛЬНАЯ СЛУЖБА ГОСУДАРСТВЕННОЙ  
РЕГИСТРАЦИИ, КАДАСТРА И КАРТОГРАФИИ  
Действителен: с 27.06.2023 по 19.09.2024

полное наименование должности

инициалы, фамилия

Земельный участок			
вид объекта недвижимости			
Лист № 12 раздела 4.1	Всего листов раздела 4.1: 14	Всего разделов: 8	Всего листов выписки: 55

11.06.2024г. № КУВИ-001/2024-157516003

Кадастровый номер: 78:32:0001176:1319

	кабельных линий электропередачи), ограниченной параллельными вертикальными плоскостями, отстоящими по обе стороны линии электропередачи от крайних кабелей на расстоянии 1 метра (при прохождении кабельных линий напряжением до 1 киловольта в городах под тротуарами - на 0,6 метра в сторону зданий и сооружений и на 1 метр в сторону проезжей части улицы); в) вдоль подводных кабельных линий электропередачи - в виде водного пространства от водной поверхности до дна, ограниченного вертикальными плоскостями, отстоящими по обе стороны линии от крайних кабелей на расстоянии 100 метров;; Реестровый номер границы: 78:32-6.1272; Вид объекта реестра границ: Зона с особыми условиями использования территории; Вид зоны по документу: Охранная зона объекта электросетевого хозяйства - 5077-5962/с/м/был 5077-5565/; Тип зоны: Охранная зона объектов электроэнергетики (объектов электросетевого хозяйства и объектов по производству электрической энергии)
Весь	вид ограничения (обременения): ограничения прав на земельный участок, предусмотренные статьей 56 Земельного кодекса Российской Федерации; Срок действия: не установлен; реквизиты документа-основания: постановление Правительства РФ "О порядке установления охранных зон объектов электросетевого хозяйства и особых условий использования земельных участков, расположенных в границах таких зон" от 24.02.2009 № 160 выдан: Правительство РФ; Содержание ограничения (обременения): Объект землеустройства, охранная зона подстанций и других электротехнических сооружений, предусматривает определенные ограничения использования территории, которые регламентируются Постановлением Правительства РФ от 24 февраля 2009 г. N 160 "О порядке установления охранных зон объектов электросетевого хозяйства и особых условий использования земельных участков, расположенных в границах таких зон". 8. В охранных зонах запрещается осуществлять любые действия, которые могут нарушить безопасную работу объектов электросетевого хозяйства, в том числе привести к их повреждению или уничтожению, и (или) повлечь причинение вреда жизни, здоровью граждан и имуществу физических или юридических лиц, а также повлечь нанесение экологического ущерба и возникновение пожаров, в том числе: а) набрасывать на провода и опоры воздушных линий электропередачи посторонние предметы, а также подниматься на опоры воздушных линий электропередачи; б) размещать любые объекты и предметы (материалы) в пределах созданных в соответствии с требованиями нормативно-технических документов проходов и подъездов для доступа к объектам электросетевого хозяйства, а также проводить любые работы и возводить сооружения, которые могут препятствовать доступу к объектам электросетевого хозяйства, без создания необходимых для такого доступа проходов и подъездов; в) находиться в пределах огороженной территории и помещениях распределительных устройств и подстанций, открывать двери и люки распределительных устройств и подстанций, производить переключения и подключения в электрических сетях (указанное требование не распространяется на работников, занятых выполнением разрешенных в установленном порядке работ), разводить огонь в пределах охранных зон вводных и распределительных устройств, подстанций, воздушных линий электропередачи, а также в охранных зонах кабельных линий электропередачи; г) размещать свалки; д) производить работы ударными механизмами, сбрасывать тяжести массой свыше 5 тонн, производить сброс и слив едких и коррозионных веществ и горюче-смазочных



ДОКУМЕНТ ПОДПИСАН  
ЭЛЕКТРОННОЙ ПОДПИСЬЮ

Сертификат: 00BV056B7401CB38D2B3576ACDC8425108

Владелец: ФЕДЕРАЛЬНАЯ СЛУЖБА ГОСУДАРСТВЕННОЙ

РЕГИСТРАЦИИ, КАДАСТРА И КАРТОГРАФИИ

Действителен: с 27.06.2023 по 19.09.2024

полное наименование должности

инициалы, фамилия

## Земельный участок

вид объекта недвижимости

Лист № 13 раздела 4.1

Всего листов раздела 4.1: 14

Всего разделов: 8

Всего листов выписки: 55

11.06.2024г. № КУВИ-001/2024-157516003

Кадастровый номер:

78:32:0001176:1319

материалов (в охранных зонах подземных кабельных линий электропередачи). 9. В охранных зонах, установленных для объектов электросетевого хозяйства напряжением свыше 1000 вольт, помимо действий, предусмотренных пунктом 8 настоящих Правил, запрещается: а) складировать или размещать хранилища любых, в том числе горюче-смазочных, материалов; б) размещать детские и спортивные площадки, стадионы, рынки, торговые точки, полевые станы, загоны для скота, гаражи и стоянки всех видов машин и механизмов, проводить любые мероприятия, связанные с большим скоплением людей, не занятых выполнением разрешенных в установленном порядке работ (в охранных зонах воздушных линий электропередачи); (в ред. Постановления Правительства РФ от 26.08.2013 N 736) в) использовать (запускать) любые летательные аппараты, в том числе воздушных змеев, спортивные модели летательных аппаратов (в охранных зонах воздушных линий электропередачи); г) бросать якоря с судов и осуществлять их проход с отданными якорями, цепями, лотами, волокушами и тралами (в охранных зонах подводных кабельных линий электропередачи); д) осуществлять проход судов с поднятыми стрелами кранов и других механизмов (в охранных зонах воздушных линий электропередачи). 10. В пределах охранных зон без письменного решения о согласовании сетевых организаций юридическим и физическим лицам запрещаются: а) строительство, капитальный ремонт, реконструкция или снос зданий и сооружений; б) горные, взрывные, мелиоративные работы, в том числе связанные с временным затоплением земель; в) посадка и вырубка деревьев и кустарников; г) дноуглубительные, землечерпальные и погрузочно-разгрузочные работы, добыча рыбы, других водных животных и растений придонными орудиями лова, устройство водопоев, колка и заготовка льда (в охранных зонах подводных кабельных линий электропередачи); д) проход судов, у которых расстояние по вертикали от верхнего крайнего габарита с грузом или без груза до нижней точки провеса проводов переходов воздушных линий электропередачи через водоемы менее минимально допустимого расстояния, в том числе с учетом максимального уровня подъема воды при паводке; е) проезд машин и механизмов, имеющих общую высоту с грузом или без груза от поверхности дороги более 4,5 метра (в охранных зонах воздушных линий электропередачи); ж) земляные работы на глубине более 0,3 метра (на вспахиваемых землях на глубине более 0,45 метра), а также планировка грунта (в охранных зонах подземных кабельных линий электропередачи); з) полив сельскохозяйственных культур в случае, если высота струи воды может составить свыше 3 метров (в охранных зонах воздушных линий электропередачи); и) полевые сельскохозяйственные работы с применением сельскохозяйственных машин и оборудования высотой более 4 метров (в охранных зонах воздушных линий электропередачи) или полевые сельскохозяйственные работы, связанные с вспашкой земли (в охранных зонах кабельных линий электропередачи). 11. В охранных зонах, установленных для объектов электросетевого хозяйства напряжением до 1000 вольт, помимо действий, предусмотренных пунктом 10 настоящих Правил, без письменного решения о согласовании сетевых организаций запрещается: а) размещать детские и спортивные площадки, стадионы, рынки, торговые точки, полевые станы, загоны для скота, гаражи и стоянки всех видов машин и механизмов, садовые, огородные и дачные земельные участки, объекты садоводческих, огороднических или дачных некоммерческих объединений, объекты жилищного



ДОКУМЕНТ ПОДПИСАН  
ЭЛЕКТРОННОЙ ПОДПИСЬЮ

Сертификат: 00BV056B7401CB38D2B3576ACDC8425108

Владелец: ФЕДЕРАЛЬНАЯ СЛУЖБА ГОСУДАРСТВЕННОЙ

РЕГИСТРАЦИИ, КАДАСТРА И КАРТОГРАФИИ

Действителен: с 27.06.2023 по 19.09.2024

полное наименование должности

инициалы, фамилия



Земельный участок			
вид объекта недвижимости			
Лист № 14 раздела 4.1	Всего листов раздела 4.1: 14	Всего разделов: 8	Всего листов выписки: 55
11.06.2024г. № КУВИ-001/2024-157516003			
Кадастровый номер:		78:32:0001176:1319	
		строительства, в том числе индивидуального (в охранных зонах воздушных линий электропередачи); (в ред. Постановления Правительства РФ от 26.08.2013 N 736) б) складировать или размещать хранилища любых, в том числе горюче-смазочных, материалов; в) устраивать причалы для стоянки судов, барж и плавучих кранов, бросать якоря с судов и осуществлять их проход с отданными якорями, цепями, лотами, волокушами и тралами (в охранных зонах подводных кабельных линий электропередачи). ; Реестровый номер границы: 78:32-6.78; Вид объекта реестра границ: Зона с особыми условиями использования территории; Вид зоны по документу: Охранная зона объекта электросетевого хозяйства - ТП № 5451; Тип зоны: Охранная зона инженерных коммуникаций	
	Весь	вид ограничения (обременения): ограничения прав на земельный участок, предусмотренные статьей 56 Земельного кодекса Российской Федерации; Срок действия: не установлен; реквизиты документа-основания: приказ от 18.10.2023 № 128 выдан: Федеральная служба охраны Российской Федерации ; Содержание ограничения (обременения): В границах зоны охраняемых объектов устанавливается запрет на: расположение посадочных площадок и площадок десантирования (приземления); осуществление полетов беспилотных воздушных судов любой максимальной взлетной массы; эксплуатацию химически опасных, взрывопожароопасных и иных опасных производственных объектов; организацию аэроклубов, а также запуск аэростатов, шаров-зондов и других беспилотных воздушных судов.; Реестровый номер границы: 78:00-6.1169; Вид объекта реестра границ: Зона с особыми условиями использования территории; Вид зоны по документу: Зона охраняемого объекта (г.Санкт-Петербург, Адмиралтейский район); Тип зоны: Иная зона	

полное наименование должности	 ДОКУМЕНТ ПОДПИСАН ЭЛЕКТРОННОЙ ПОДПИСЬЮ Сертификат: 00BV056V7401CB38D2B3576ACDC8425108 Владелец: ФЕДЕРАЛЬНАЯ СЛУЖБА ГОСУДАРСТВЕННОЙ РЕГИСТРАЦИИ, КАДАСТРА И КАРТОГРАФИИ Действителен: с 27.06.2023 по 19.09.2024	инициалы, фамилия
-------------------------------	---	-------------------

## Выписка из Единого государственного реестра недвижимости об объекте недвижимости

## Сведения о частях земельного участка

Земельный участок			
вид объекта недвижимости			
Лист № 1 раздела 4.2	Всего листов раздела 4.2: 18	Всего разделов: 8	Всего листов выписки: 55
11.06.2024г. № КУВИ-001/2024-157516003			
Кадастровый номер:		78:32:0001176:1319	

Сведения о характерных точках границы части (частей) земельного участка				
Учетный номер части: 78:32:0001176:1319/1				
Система координат СК-1964				
Номер точки	Координаты, м		Описание закрепления на местности	Средняя квадратичная погрешность определения координат характерных точек границ земельного участка, м
	X	Y		
1	2	3	4	5
1	94003.26	112857.14	Закрепление отсутствует	0.1
2	94003.49	112857.53	Закрепление отсутствует	0.1
3	93992.42	112863.98	Закрепление отсутствует	0.1
4	93976.7	112873.01	Закрепление отсутствует	0.1
5	93965.56	112879.7	Закрепление отсутствует	0.1
6	93965.33	112879.31	Закрепление отсутствует	0.1
7	93956.69	112864.51	Закрепление отсутствует	0.1
8	93930.24	112819.64	Закрепление отсутствует	0.1
9	93921.36	112804.95	Закрепление отсутствует	0.1
10	93864.46	112708.9	Закрепление отсутствует	0.1
11	93855.8	112694.26	Закрепление отсутствует	0.1
12	93828.77	112648.78	Закрепление отсутствует	0.1
13	93820.24	112634.15	Закрепление отсутствует	0.1
14	93820.07	112633.87	Закрепление отсутствует	0.1
15	93831.37	112627.63	Закрепление отсутствует	0.1
16	93846.64	112619.42	Закрепление отсутствует	0.1
17	93857.89	112613.28	Закрепление отсутствует	0.1
18	93858.02	112613.49	Закрепление отсутствует	0.1
19	93871.15	112635.59	Закрепление отсутствует	0.1
20	93873.55	112634.19	Закрепление отсутствует	0.1
21	93882.58	112648.9	Закрепление отсутствует	0.1



ДОКУМЕНТ ПОДПИСАН  
ЭЛЕКТРОННОЙ ПОДПИСЬЮ

Сертификат: 00BV056B7401CB38D2B3576ACDC8425108

Владелец: ФЕДЕРАЛЬНАЯ СЛУЖБА ГОСУДАРСТВЕННОЙ  
РЕГИСТРАЦИИ, КАДАСТРА И КАРТОГРАФИИ  
Действителен: с 27.06.2023 по 19.09.2024

полное наименование должности

инициалы, фамилия

## Земельный участок

## вид объекта недвижимости

Лист № 2 раздела 4.2

Всего листов раздела 4.2: 18

Всего разделов: 8

Всего листов выписки: 55

11.06.2024г. № КУВИ-001/2024-157516003

Кадастровый номер:

78:32:0001176:1319

1	2	3	4	5
22	93880.18	112650.43	Закрепление отсутствует	0.1
23	93893.04	112672.31	Закрепление отсутствует	0.1
24	93895.41	112670.84	Закрепление отсутствует	0.1
25	93904.35	112685.57	Закрепление отсутствует	0.1
26	93901.95	112687.1	Закрепление отсутствует	0.1
27	93914.84	112709.1	Закрепление отсутствует	0.1
28	93918.08	112707.12	Закрепление отсутствует	0.1
29	93949.36	112759.33	Закрепление отсутствует	0.1
30	93946.07	112761.24	Закрепление отсутствует	0.1
31	93951.42	112770.18	Закрепление отсутствует	0.1
32	93952.45	112769.57	Закрепление отсутствует	0.1
33	93953.81	112771.85	Закрепление отсутствует	0.1
34	93952.78	112772.46	Закрепление отсутствует	0.1
35	93958.75	112782.46	Закрепление отсутствует	0.1
36	93961.16	112781.03	Закрепление отсутствует	0.1
37	93969.98	112795.81	Закрепление отсутствует	0.1
38	93967.5	112797.25	Закрепление отсутствует	0.1
39	93980.67	112819.15	Закрепление отсутствует	0.1
40	93983.5	112817.49	Закрепление отсутствует	0.1
41	93992.36	112832.35	Закрепление отсутствует	0.1
42	93989.5	112834	Закрепление отсутствует	0.1
1	94003.26	112857.14	Закрепление отсутствует	0.1
1	93942.52	112812.11	Закрепление отсутствует	0.1
2	93938.72	112814.38	Закрепление отсутствует	0.1
3	93935.31	112808.61	Закрепление отсутствует	0.1
4	93939.09	112806.37	Закрепление отсутствует	0.1
1	93942.52	112812.11	Закрепление отсутствует	0.1



ДОКУМЕНТ ПОДПИСАН  
ЭЛЕКТРОННОЙ ПОДПИСЬЮ

Сертификат: 00ВВ056В7401СВ38D2В3576АСDC8425108

Владелец: ФЕДЕРАЛЬНАЯ СЛУЖБА ГОСУДАРСТВЕННОЙ

РЕГИСТРАЦИИ, КАДАСТРА И КАРТОГРАФИИ

Действителен: с 27.06.2023 по 19.09.2024

полное наименование должности

инициалы, фамилия

## Земельный участок

вид объекта недвижимости

Лист № 3 раздела 4.2

Всего листов раздела 4.2: 18

Всего разделов: 8

Всего листов выписки: 55

11.06.2024г. № КУВИ-001/2024-157516003

Кадастровый номер:

78:32:0001176:1319

## Сведения о характерных точках границы части (частей) земельного участка

Учетный номер части: 78:32:0001176:1319/2

Система координат СК-1964

Номер точки	Координаты, м		Описание закрепления на местности	Средняя квадратичная погрешность определения координат характерных точек границ земельного участка, м
	X	Y		
1	2	3	4	5
1	93930.58	112820.21	-	-
2	93930.24	112819.64	-	-
3	93926.55	112813.54	-	-
4	93925.96	112812.33	-	-
5	93925.5	112810.83	-	-
6	93925.28	112809.28	-	-
7	93925.3	112807.71	-	-
8	93925.57	112806.17	-	-
9	93926.08	112804.68	-	-
10	93926.81	112803.29	-	-
11	93927.76	112802.04	-	-
12	93928.88	112800.95	-	-
13	93930.17	112800.04	-	-
14	93933.87	112797.86	-	-
15	93935.28	112797.17	-	-
16	93936.78	112796.7	-	-
17	93938.33	112796.48	-	-
18	93939.9	112796.51	-	-
19	93941.44	112796.78	-	-
20	93942.93	112797.29	-	-
21	93944.32	112798.02	-	-
22	93945.57	112798.96	-	-
23	93946.66	112800.09	-	-
24	93947.57	112801.37	-	-



ДОКУМЕНТ ПОДПИСАН  
ЭЛЕКТРОННОЙ ПОДПИСЬЮ

Сертификат: 00ВВ056В7401СВ38Д2В3576АСДС8425108

Владелец: ФЕДЕРАЛЬНАЯ СЛУЖБА ГОСУДАРСТВЕННОЙ

РЕГИСТРАЦИИ, КАДАСТРА И КАРТОГРАФИИ

Действителен: с 27.06.2023 по 19.09.2024

полное наименование должности

инициалы, фамилия



## Земельный участок

вид объекта недвижимости

Лист № 4 раздела 4.2

Всего листов раздела 4.2: 18

Всего разделов: 8

Всего листов выписки: 55

11.06.2024г. № КУВИ-001/2024-157516003

Кадастровый номер:

78:32:0001176:1319

1	2	3	4	5
25	93950.86	112806.95	-	-
26	93951.55	112808.36	-	-
27	93952.01	112809.86	-	-
28	93952.24	112811.41	-	-
29	93952.21	112812.98	-	-
30	93951.94	112814.52	-	-
31	93951.43	112816.01	-	-
32	93950.7	112817.4	-	-
33	93949.76	112818.65	-	-
34	93948.63	112819.74	-	-
35	93947.35	112820.64	-	-
36	93943.64	112822.83	-	-
37	93942.24	112823.52	-	-
38	93940.74	112823.99	-	-
39	93939.18	112824.21	-	-
40	93937.61	112824.18	-	-
41	93936.07	112823.91	-	-
42	93934.58	112823.4	-	-
43	93933.2	112822.67	-	-
44	93931.94	112821.73	-	-
45	93930.85	112820.6	-	-
1	93930.58	112820.21	-	-
1	93938.61	112814.19	-	-
2	93938.72	112814.38	-	-
3	93942.52	112812.11	-	-
4	93939.09	112806.37	-	-
5	93935.31	112808.61	-	-
6	93935.31	112808.62	-	-
7	93935.26	112808.65	-	-



ДОКУМЕНТ ПОДПИСАН  
ЭЛЕКТРОННОЙ ПОДПИСЬЮ

Сертификат: 00ВВ056В7401СВ38D2В3576АСDС8425108

Владелец: ФЕДЕРАЛЬНАЯ СЛУЖБА ГОСУДАРСТВЕННОЙ

РЕГИСТРАЦИИ, КАДАСТРА И КАРТОГРАФИИ

Действителен: с 27.06.2023 по 19.09.2024

полное наименование должности

инициалы, фамилия

## Земельный участок

вид объекта недвижимости

Лист № 5 раздела 4.2

Всего листов раздела 4.2: 18

Всего разделов: 8

Всего листов выписки: 55

11.06.2024г. № КУВИ-001/2024-157516003

Кадастровый номер:

78:32:0001176:1319

1	2	3	4	5
8	93938.55	112814.23	-	-
1	93938.61	112814.19	-	-



ДОКУМЕНТ ПОДПИСАН  
ЭЛЕКТРОННОЙ ПОДПИСЬЮ

Сертификат: 00ВВ056В7401СВ38D2В3576АСDС8425108

Владелец: ФЕДЕРАЛЬНАЯ СЛУЖБА ГОСУДАРСТВЕННОЙ

РЕГИСТРАЦИИ, КАДАСТРА И КАРТОГРАФИИ

Действителен: с 27.06.2023 по 19.09.2024

полное наименование должности

инициалы, фамилия

## Земельный участок

вид объекта недвижимости

Лист № 6 раздела 4.2

Всего листов раздела 4.2: 18

Всего разделов: 8

Всего листов выписки: 55

11.06.2024г. № КУВИ-001/2024-157516003

Кадастровый номер:

78:32:0001176:1319

## Сведения о характерных точках границы части (частей) земельного участка

Учетный номер части: 78:32:0001176:1319/3

## Система координат

Номер точки	Координаты, м		Описание закрепления на местности	Средняя квадратичная погрешность определения координат характерных точек границ земельного участка, м
	X	Y		
1	2	3	4	5
1	93876.02	112638.21	-	-
2	93882.58	112648.9	-	-
3	93882.35	112649.05	-	-
4	93876.02	112638.21	-	-



ДОКУМЕНТ ПОДПИСАН  
ЭЛЕКТРОННОЙ ПОДПИСЬЮ

Сертификат: 00ВВ056В7401СВ38D2В3576АСDC8425108

Владелец: ФЕДЕРАЛЬНАЯ СЛУЖБА ГОСУДАРСТВЕННОЙ

РЕГИСТРАЦИИ, КАДАСТРА И КАРТОГРАФИИ

Действителен: с 27.06.2023 по 19.09.2024

полное наименование должности

инициалы, фамилия

## Земельный участок

вид объекта недвижимости

Лист № 7 раздела 4.2

Всего листов раздела 4.2: 18

Всего разделов: 8

Всего листов выписки: 55

11.06.2024г. № КУВИ-001/2024-157516003

Кадастровый номер:

78:32:0001176:1319

## Сведения о характерных точках границы части (частей) земельного участка

Учетный номер части: 78:32:0001176:1319/4

## Система координат

Номер точки	Координаты, м		Описание закрепления на местности	Средняя квадратичная погрешность определения координат характерных точек границ земельного участка, м
	X	Y		
1	2	3	4	5
1	93917.92	112707.22	-	-
2	93918.08	112707.12	-	-
3	93949.36	112759.33	-	-
4	93949.19	112759.43	-	-
5	93948.63	112758.5	-	-
6	93939.74	112744.67	-	-
7	93933.31	112733.26	-	-
8	93926.64	112721.99	-	-
9	93917.92	112707.22	-	-



ДОКУМЕНТ ПОДПИСАН  
ЭЛЕКТРОННОЙ ПОДПИСЬЮ

Сертификат: 00ВВ056В7401СВ38D2В3576АСDC8425108

Владелец: ФЕДЕРАЛЬНАЯ СЛУЖБА ГОСУДАРСТВЕННОЙ

РЕГИСТРАЦИИ, КАДАСТРА И КАРТОГРАФИИ

Действителен: с 27.06.2023 по 19.09.2024

полное наименование должности

инициалы, фамилия



## Земельный участок

вид объекта недвижимости

Лист № 8 раздела 4.2

Всего листов раздела 4.2: 18

Всего разделов: 8

Всего листов выписки: 55

11.06.2024г. № КУВИ-001/2024-157516003

Кадастровый номер:

78:32:0001176:1319

## Сведения о характерных точках границы части (частей) земельного участка

Учетный номер части: 78:32:0001176:1319/5

## Система координат

Номер точки	Координаты, м		Описание закрепления на местности	Средняя квадратичная погрешность определения координат характерных точек границ земельного участка, м
	X	Y		
1	2	3	4	5
1	93926.04	112812.68	-	-
2	93924.99	112810.96	-	-
3	93925.1	112810.9	-	-
4	93925.84	112810.63	-	-
5	93927.08	112810.12	-	-
6	93927.76	112809.67	-	-
7	93927.89	112809.61	-	-
8	93928.21	112809.41	-	-
9	93933.04	112806.4	-	-
10	93934.49	112805.5	-	-
11	93934.85	112805.3	-	-
12	93934.96	112805.24	-	-
13	93935.82	112805.01	-	-
14	93936.82	112805.26	-	-
15	93937.46	112805.88	-	-
16	93938.13	112806.94	-	-
17	93936.41	112807.96	-	-
18	93935.9	112807.15	-	-
19	93935.82	112807.08	-	-
20	93935.72	112807.1	-	-
21	93935.51	112807.22	-	-
22	93934.09	112808.1	-	-
23	93929.28	112811.09	-	-
24	93928.84	112811.39	-	-



ДОКУМЕНТ ПОДПИСАН  
ЭЛЕКТРОННОЙ ПОДПИСЬЮ

Сертификат: 00ВВ056В7401СВ38D2В3576АСDC8425108

Владелец: ФЕДЕРАЛЬНАЯ СЛУЖБА ГОСУДАРСТВЕННОЙ

РЕГИСТРАЦИИ, КАДАСТРА И КАРТОГРАФИИ

Действителен: с 27.06.2023 по 19.09.2024

полное наименование должности

инициалы, фамилия

## Земельный участок

вид объекта недвижимости

Лист № 9 раздела 4.2

Всего листов раздела 4.2: 18

Всего разделов: 8

Всего листов выписки: 55

11.06.2024г. № КУВИ-001/2024-157516003

Кадастровый номер:

78:32:0001176:1319

1	2	3	4	5
25	93928.71	112811.44	-	-
26	93928.02	112811.9	-	-
27	93926.55	112812.49	-	-
28	93926.04	112812.68	-	-



ДОКУМЕНТ ПОДПИСАН  
ЭЛЕКТРОННОЙ ПОДПИСЬЮ

Сертификат: 00ВВ056В7401СВ38D2В3576АСDС8425108

Владелец: ФЕДЕРАЛЬНАЯ СЛУЖБА ГОСУДАРСТВЕННОЙ

РЕГИСТРАЦИИ, КАДАСТРА И КАРТОГРАФИИ

Действителен: с 27.06.2023 по 19.09.2024

полное наименование должности

инициалы, фамилия

## Земельный участок

вид объекта недвижимости

Лист № 10 раздела 4.2

Всего листов раздела 4.2: 18

Всего разделов: 8

Всего листов выписки: 55

11.06.2024г. № КУВИ-001/2024-157516003

Кадастровый номер:

78:32:0001176:1319

## Сведения о характерных точках границы части (частей) земельного участка

Учетный номер части: 78:32:0001176:1319/6

## Система координат

Номер точки	Координаты, м		Описание закрепления на местности	Средняя квадратичная погрешность определения координат характерных точек границ земельного участка, м
	X	Y		
1	2	3	4	5
1	93897.53	112764.72	-	-
2	93875.41	112727.38	-	-
3	93884.25	112742.05	-	-
4	93886.55	112745.92	-	-
5	93889.71	112751.17	-	-
6	93893.08	112757.09	-	-
7	93897.53	112764.72	-	-
1	93925.89	112812.44	-	-
2	93924.83	112810.69	-	-
3	93924.86	112810.72	-	-
4	93925.01	112810.63	-	-
5	93925.74	112810.37	-	-
6	93926.95	112809.87	-	-
7	93927.58	112809.45	-	-
8	93927.76	112809.37	-	-
9	93928.06	112809.17	-	-
10	93932.89	112806.17	-	-
11	93934.34	112805.26	-	-
12	93934.71	112805.06	-	-
13	93934.82	112804.99	-	-
14	93935.82	112804.73	-	-
15	93936.95	112805.01	-	-
16	93937.7	112805.73	-	-
17	93938.36	112806.8	-	-



ДОКУМЕНТ ПОДПИСАН  
ЭЛЕКТРОННОЙ ПОДПИСЬЮ

Сертификат: 00ВВ056В7401СВ38D2В3576АСDC8425108

Владелец: ФЕДЕРАЛЬНАЯ СЛУЖБА ГОСУДАРСТВЕННОЙ

РЕГИСТРАЦИИ, КАДАСТРА И КАРТОГРАФИИ

Действителен: с 27.06.2023 по 19.09.2024

полное наименование должности

инициалы, фамилия

## Земельный участок

вид объекта недвижимости

Лист № 11 раздела 4.2

Всего листов раздела 4.2: 18

Всего разделов: 8

Всего листов выписки: 55

11.06.2024г. № КУВИ-001/2024-157516003

Кадастровый номер:

78:32:0001176:1319

1	2	3	4	5
18	93936.65	112807.82	-	-
19	93936.14	112807	-	-
20	93935.95	112806.82	-	-
21	93935.83	112806.79	-	-
22	93935.58	112806.86	-	-
23	93935.37	112806.98	-	-
24	93933.94	112807.86	-	-
25	93929.14	112810.86	-	-
26	93928.74	112811.12	-	-
27	93928.56	112811.2	-	-
28	93927.88	112811.65	-	-
29	93926.45	112812.23	-	-
30	93925.89	112812.44	-	-



ДОКУМЕНТ ПОДПИСАН  
ЭЛЕКТРОННОЙ ПОДПИСЬЮ

Сертификат: 00ВВ056В7401СВ38D2В3576АСDС8425108

Владелец: ФЕДЕРАЛЬНАЯ СЛУЖБА ГОСУДАРСТВЕННОЙ

РЕГИСТРАЦИИ, КАДАСТРА И КАРТОГРАФИИ

Действителен: с 27.06.2023 по 19.09.2024

полное наименование должности

инициалы, фамилия

## Земельный участок

вид объекта недвижимости

Лист № 12 раздела 4.2

Всего листов раздела 4.2: 18

Всего разделов: 8

Всего листов выписки: 55

11.06.2024г. № КУВИ-001/2024-157516003

Кадастровый номер:

78:32:0001176:1319

## Сведения о характерных точках границы части (частей) земельного участка

Учетный номер части: 78:32:0001176:1319/7

## Система координат

Номер точки	Координаты, м		Описание закрепления на местности	Средняя квадратичная погрешность определения координат характерных точек границ земельного участка, м
	X	Y		
1	2	3	4	5
1	93858.23	112698.36	-	-
2	93857.21	112696.64	-	-
3	93857.52	112696.46	-	-
4	93858.32	112696.67	-	-
5	93858.74	112697.38	-	-
6	93858.54	112698.18	-	-
7	93858.23	112698.36	-	-



ДОКУМЕНТ ПОДПИСАН  
ЭЛЕКТРОННОЙ ПОДПИСЬЮ

Сертификат: 00ВВ056В7401СВ38D2В3576АСDС8425108

Владелец: ФЕДЕРАЛЬНАЯ СЛУЖБА ГОСУДАРСТВЕННОЙ

РЕГИСТРАЦИИ, КАДАСТРА И КАРТОГРАФИИ

Действителен: с 27.06.2023 по 19.09.2024

полное наименование должности

инициалы, фамилия



## Земельный участок

вид объекта недвижимости

Лист № 13 раздела 4.2

Всего листов раздела 4.2: 18

Всего разделов: 8

Всего листов выписки: 55

11.06.2024г. № КУВИ-001/2024-157516003

Кадастровый номер:

78:32:0001176:1319

## Сведения о характерных точках границы части (частей) земельного участка

Учетный номер части: 78:32:0001176:1319/8

## Система координат

Номер точки	Координаты, м		Описание закрепления на местности	Средняя квадратичная погрешность определения координат характерных точек границ земельного участка, м
	X	Y		
1	2	3	4	5
1	93858.16	112698.24	-	-
2	93857.14	112696.52	-	-
3	93857.45	112696.34	-	-
4	93858.25	112696.55	-	-
5	93858.67	112697.26	-	-
6	93858.47	112698.06	-	-
7	93858.16	112698.24	-	-



ДОКУМЕНТ ПОДПИСАН  
ЭЛЕКТРОННОЙ ПОДПИСЬЮ

Сертификат: 00ВВ056В7401СВ38D2В3576АСDC8425108

Владелец: ФЕДЕРАЛЬНАЯ СЛУЖБА ГОСУДАРСТВЕННОЙ  
РЕГИСТРАЦИИ, КАДАСТРА И КАРТОГРАФИИ  
Действителен: с 27.06.2023 по 19.09.2024

полное наименование должности

инициалы, фамилия

## Земельный участок

вид объекта недвижимости

Лист № 14 раздела 4.2

Всего листов раздела 4.2: 18

Всего разделов: 8

Всего листов выписки: 55

11.06.2024г. № КУВИ-001/2024-157516003

Кадастровый номер:

78:32:0001176:1319

## Сведения о характерных точках границы части (частей) земельного участка

Учетный номер части: 78:32:0001176:1319/9

## Система координат

Номер точки	Координаты, м		Описание закрепления на местности	Средняя квадратичная погрешность определения координат характерных точек границ земельного участка, м
	X	Y		
1	2	3	4	5
1	93875.12	112714.95	-	-
2	93872.55	112710.46	-	-
3	93872.28	112710.39	-	-
4	93871.96	112710.09	-	-
5	93869.58	112706.17	-	-
6	93868.45	112706.98	-	-
7	93868.34	112707.06	-	-
8	93867.78	112707.26	-	-
9	93867.06	112707.12	-	-
10	93866.63	112706.73	-	-
11	93866.28	112706.18	-	-
12	93866.14	112705.92	-	-
13	93858.87	112693.29	-	-
14	93859.08	112692.49	-	-
15	93859.8	112692.08	-	-
16	93860.6	112692.3	-	-
17	93867.88	112704.93	-	-
18	93868.72	112704.33	-	-
19	93868.82	112703.91	-	-
20	93869.12	112703.59	-	-
21	93872.24	112701.6	-	-
22	93873.17	112701.56	-	-
23	93873.85	112702.59	-	-
24	93873.43	112703.43	-	-



ДОКУМЕНТ ПОДПИСАН  
ЭЛЕКТРОННОЙ ПОДПИСЬЮ

Сертификат: 00ВВ056В7401СВ38D2В3576АСDC8425108

Владелец: ФЕДЕРАЛЬНАЯ СЛУЖБА ГОСУДАРСТВЕННОЙ

РЕГИСТРАЦИИ, КАДАСТРА И КАРТОГРАФИИ

Действителен: с 27.06.2023 по 19.09.2024

полное наименование должности

инициалы, фамилия

## Земельный участок

вид объекта недвижимости

Лист № 15 раздела 4.2

Всего листов раздела 4.2: 18

Всего разделов: 8

Всего листов выписки: 55

11.06.2024г. № КУВИ-001/2024-157516003

Кадастровый номер:

78:32:0001176:1319

1	2	3	4	5
25	93873.2	112703.59	-	-
26	93871.21	112705.01	-	-
27	93872.95	112707.87	-	-
28	93874.95	112706.73	-	-
29	93875.33	112706.55	-	-
30	93876.25	112706.6	-	-
31	93876.84	112707.67	-	-
32	93876.39	112708.47	-	-
33	93874.41	112709.69	-	-
34	93876.86	112713.95	-	-
35	93876.64	112714.75	-	-
36	93875.92	112715.16	-	-
37	93875.12	112714.95	-	-



ДОКУМЕНТ ПОДПИСАН  
ЭЛЕКТРОННОЙ ПОДПИСЬЮ

Сертификат: 00ВВ056В7401СВ38D2В3576АСDC8425108

Владелец: ФЕДЕРАЛЬНАЯ СЛУЖБА ГОСУДАРСТВЕННОЙ

РЕГИСТРАЦИИ, КАДАСТРА И КАРТОГРАФИИ

Действителен: с 27.06.2023 по 19.09.2024

полное наименование должности

инициалы, фамилия

## Земельный участок

вид объекта недвижимости

Лист № 16 раздела 4.2

Всего листов раздела 4.2: 18

Всего разделов: 8

Всего листов выписки: 55

11.06.2024г. № КУВИ-001/2024-157516003

Кадастровый номер:

78:32:0001176:1319

## Сведения о характерных точках границы части (частей) земельного участка

Учетный номер части: 78:32:0001176:1319/10

## Система координат

Номер точки	Координаты, м		Описание закрепления на местности	Средняя квадратичная погрешность определения координат характерных точек границ земельного участка, м
	X	Y		
1	2	3	4	5
1	93873.24	112711.94	-	-
2	93872.45	112710.57	-	-
3	93872.21	112710.52	-	-
4	93871.84	112710.16	-	-
5	93869.54	112706.37	-	-
6	93868.59	112707.05	-	-
7	93868.42	112707.17	-	-
8	93867.79	112707.4	-	-
9	93867	112707.25	-	-
10	93866.51	112706.8	-	-
11	93866.16	112706.25	-	-
12	93866.02	112705.99	-	-
13	93858.74	112693.36	-	-
14	93858.96	112692.56	-	-
15	93859.68	112692.15	-	-
16	93860.48	112692.37	-	-
17	93867.76	112705.02	-	-
18	93867.83	112705.14	-	-
19	93868.58	112704.6	-	-
20	93868.54	112704.48	-	-
21	93868.69	112703.85	-	-
22	93869.04	112703.47	-	-
23	93872.16	112701.48	-	-
24	93873.23	112701.43	-	-



ДОКУМЕНТ ПОДПИСАН  
ЭЛЕКТРОННОЙ ПОДПИСЬЮ

Сертификат: 00ВВ056В7401СВ38D2В3576АСDC8425108

Владелец: ФЕДЕРАЛЬНАЯ СЛУЖБА ГОСУДАРСТВЕННОЙ

РЕГИСТРАЦИИ, КАДАСТРА И КАРТОГРАФИИ

Действителен: с 27.06.2023 по 19.09.2024

полное наименование должности

инициалы, фамилия

## Земельный участок

вид объекта недвижимости

Лист № 17 раздела 4.2

Всего листов раздела 4.2: 18

Всего разделов: 8

Всего листов выписки: 55

11.06.2024г. № КУВИ-001/2024-157516003

Кадастровый номер:

78:32:0001176:1319

1	2	3	4	5
25	93873.99	112702.59	-	-
26	93873.51	112703.54	-	-
27	93873.27	112703.7	-	-
28	93871.17	112705.21	-	-
29	93872.76	112707.82	-	-
30	93874.89	112706.61	-	-
31	93875.27	112706.42	-	-
32	93876.33	112706.48	-	-
33	93876.98	112707.67	-	-
34	93876.46	112708.59	-	-
35	93874.36	112709.89	-	-
36	93874.97	112710.95	-	-
37	93875.18	112711.31	-	-
38	93874.96	112712.11	-	-
39	93874.24	112712.52	-	-
40	93873.44	112712.3	-	-
41	93873.24	112711.94	-	-



ДОКУМЕНТ ПОДПИСАН  
ЭЛЕКТРОННОЙ ПОДПИСЬЮ

Сертификат: 00ВВ056В7401СВ38D2В3576АСDС8425108

Владелец: ФЕДЕРАЛЬНАЯ СЛУЖБА ГОСУДАРСТВЕННОЙ

РЕГИСТРАЦИИ, КАДАСТРА И КАРТОГРАФИИ

Действителен: с 27.06.2023 по 19.09.2024

полное наименование должности

инициалы, фамилия



## Земельный участок

вид объекта недвижимости

Лист № 18 раздела 4.2

Всего листов раздела 4.2: 18

Всего разделов: 8

Всего листов выписки: 55

11.06.2024г. № КУВИ-001/2024-157516003

Кадастровый номер:

78:32:0001176:1319

## Сведения о характерных точках границы части (частей) земельного участка

Учетный номер части: 78:32:0001176:1319/11

## Система координат

Номер точки	Координаты, м		Описание закрепления на местности	Средняя квадратичная погрешность определения координат характерных точек границ земельного участка, м
	X	Y		
1	2	3	4	5
1	93917.8	112707.29	-	-
2	93918.08	112707.12	-	-
3	93949.36	112759.33	-	-
4	93949.06	112759.5	-	-
5	93948.51	112758.58	-	-
6	93939.62	112744.75	-	-
7	93933.19	112733.33	-	-
8	93926.52	112722.06	-	-
9	93917.8	112707.29	-	-
1	93983.44	112817.53	-	-
2	93983.5	112817.49	-	-
3	93986.27	112822.14	-	-
4	93983.44	112817.53	-	-
1	93990.45	112829.15	-	-
2	93992.36	112832.35	-	-
3	93992.26	112832.41	-	-
4	93992.23	112832.36	-	-
5	93990.45	112829.15	-	-



ДОКУМЕНТ ПОДПИСАН  
ЭЛЕКТРОННОЙ ПОДПИСЬЮ

Сертификат: 00ВВ056В7401СВ38D2В3576АСDC8425108

Владелец: ФЕДЕРАЛЬНАЯ СЛУЖБА ГОСУДАРСТВЕННОЙ

РЕГИСТРАЦИИ, КАДАСТРА И КАРТОГРАФИИ

Действителен: с 27.06.2023 по 19.09.2024

полное наименование должности

инициалы, фамилия

**Приложение № 9 к Акту по результатам государственной историко-культурной экспертизы** проектной документации на проведение работ по сохранению объекта культурного наследия федерального значения «Казармы (Трехэскадронный корпус)» по адресу: г. Санкт-Петербург, Конногвардейский бульвар, дом 4, литера А, входящего в состав объекта культурного наследия федерального значения «Манеж и казармы Конногвардейского полка» по адресу: г. Санкт-Петербург, Исаакиевская площадь, дом 1/2, литера А, Конногвардейский бульвар, дом 4, литера А: «Проект реставрации и ремонта фасадов трехэтажного корпуса и фасада одноэтажного корпуса со стороны двора объекта культурного наследия федерального значения «Казармы (Трехэскадронный корпус)», входящего в состав объекта культурного наследия федерального значения «Манеж и казармы Конногвардейского полка», расположенного по адресу: г. Санкт-Петербург, Конногвардейский бул. д. 4», шифр: 78-10-4573, разработанной ООО «ЦИИВС» в 2024 году

**Копия задания на проведение работ по сохранению объекта культурного наследия от 30.08.2023 № 01-21-2515/23-0-1**

СОГЛАСОВАНО:

Представитель по доверенности  
(должность)

ООО "ТРЭВЭЛС"  
 (полное наименование)  
 Степановс Г.А.  
 (Ф.И.О.)  
 31 августа 2023 г.  
 М.П.

УТВЕРЖДАЮ:

Начальник Управления по охране и  
использованию объектов культурного  
наследия  
(должность)Комитета по государственному контролю,  
использованию и охране памятников  
истории и культуры  
(наименование органа охраны)  
Е.Е. Ломакина  
(Ф.И.О.)ДОКУМЕНТ ПОДПИСАН  
ЭЛЕКТРОННОЙ ПОДПИСЬЮСертификат 00A8F37429FBDDCA20EE030025E5FFDE6D  
Владелец Ломакина Елена Евгеньевна  
Действителен с 11.08.2022 по 04.11.2023

## ЗАДАНИЕ

на проведение работ по сохранению объекта  
культурного наследия, включенного в единый государственный  
реестр объектов культурного наследия  
(памятников истории и культуры) народов Российской Федерации,  
или выявленного объекта культурного наследия  
№01-21-2515/23-0-1 от 30.08.2023

(реставрация и ремонт фасадов трехэтажного корпуса и фасада одноэтажного корпуса  
со стороны ул. Якубовича)

1. Наименование и категория историко-культурного значения объекта культурного наследия, включенного в единый государственный реестр объектов культурного наследия (памятников истории и культуры) народов Российской Федерации (далее - реестр), или наименование выявленного объекта культурного наследия:

Объект культурного наследия федерального значения «Казармы  
(Трехэскадронный корпус)» (в составе «Манеж и казармы Конногвардейского полка»)  
(Основание: постановление Правительства РФ от 10.07.2001 № 527)

2. Адрес места нахождения объекта культурного наследия, включенного в реестр, или выявленного объекта культурного наследия по данным органов технической инвентаризации:

Санкт-Петербург							
(субъект Российской Федерации)							
Санкт-Петербург							
(населенный пункт)							
ул./пр.	Конногвардейский бульвар	д.	4	лит.	А	корп.	-

3. Сведения о собственнике либо ином законном владельце объекта культурного наследия, включенного в реестр, или выявленного объекта культурного наследия:  
Собственник (законный владелец):

Общество с ограниченной ответственностью «ТРЭВЭЛС»

(пользователь; договор аренды № Д2-78/2 от 09.11.2004)
(указать полное наименование, организационно-правовую форму юридического лица в соответствии с учредительными документами; фамилию, имя, отчество (при наличии) - для физического лица)

**Адрес места нахождения:**

Москва
--------

(субъект Российской Федерации)

Москва
--------

(населенный пункт)

ул./пр.	Рождественский б-р	д.	22/23	корп.	1	офис/кв.	9
ИНН	7 8 2 6	0 5 6	3 2	0 - -	-	-	-
ОГРН/ОГРНИП	1 0 2 7	8 1 0 2	6 7	5 0 6	-	-	-
Ответственный представитель:	Болотина М.В.						
(фамилия, имя, отчество (при наличии))							
Контактный телефон:	+7(921)9836160						
Адрес электронной почты:	mbolotina@ciivs.ru						

**4. Сведения об охранном обязательстве собственника или иного законного владельца объекта культурного наследия:**

Дата	17.09.2021
Номер	07-19-469/21
Орган охраны объектов культурного наследия, выдавший документ	Комитет по государственному контролю, использованию и охране памятников истории и культуры

**5. Реквизиты документов об утверждении границы территории объекта культурного наследия, включенного в реестр, или выявленного объекта культурного наследия:**

План границ территории объекта культурного наследия федерального значения «Манеж и казармы Конногвардейского полка» утвержден распоряжением КГИОП от 11.10.2011 № 10-641
--

**6. Реквизиты документов об утверждении предмета охраны объекта культурного наследия, включенного в реестр, или выявленного объекта культурного наследия, описание предмета охраны:**

Предмет охраны объекта культурного наследия федерального значения «Манеж и казармы Конногвардейского полка» утвержден распоряжением КГИОП от 22.01.2013 № 10-12
---

**7. Реквизиты документов о согласовании органом охраны объектов культурного наследия ранее выполненной проектной документации на проведение работ по сохранению объекта культурного наследия, возможность ее использования при проведении работ по сохранению объекта культурного наследия:**

В секторе хранения документированной информации отдела обработки и хранения документированной информации Управления организационного обеспечения и контроля
---



КГИОП

**8. Состав и содержание проектной документации на проведение работ по сохранению объекта культурного наследия:** объем разрабатываемой документации должен обеспечить необходимый уровень исследований и проектных решений, гарантирующих сохранность объекта культурного наследия, сохранение его предметов охраны и отвечать требованиям государственной охраны объектов культурного наследия (памятников истории и культуры).

Возможность проведения работ по реставрации и приспособлению объекта культурного наследия для современного использования определяется актом по результатам государственной историко-культурной экспертизы проектной документации.

Согласно подпункту «в» пункта 32 Положения о составе разделов проектной документации и требованиях к их содержанию, утвержденного постановлением Правительства Российской Федерации от 16.02.2008 № 87 раздел 12 проектной документации должен содержать иную документацию, в случаях, предусмотренных федеральными законами.

Согласно пункту 15.1 статьи 48 Градостроительного кодекса Российской Федерации особенности подготовки, согласования и утверждения проектной документации, необходимой для проведения работ по сохранению объекта культурного наследия, устанавливаются законодательством Российской Федерации об охране объектов культурного наследия.

На основании вышеуказанных положений законодательства раздел 12 проектной документации должен включать документацию по сохранению объектов культурного наследия, разработанную в соответствии с ГОСТ Р 55528-2013 «Состав и содержание научно-проектной документации по сохранению объектов культурного наследия. Памятники истории и культуры. Общие требования».

В случаях, установленных статьей 36 Федерального закона от 25.06.2002 № 73-ФЗ «Об объектах культурного наследия (памятниках истории и культуры) народов Российской Федерации», разрабатываются обязательные разделы об обеспечении сохранности объектов культурного наследия в проектах проведения таких работ или проектов обеспечения сохранности объектов культурного наследия либо план проведения спасательных археологических полевых работ, включающие оценку воздействия проводимых работ на указанные объекты культурного наследия и подлежащие государственной историко-культурной экспертизе.

#### Раздел 1. Предварительные работы:

Включает исходно-разрешительную документацию и результаты предварительного исследования памятника.

В составе раздела необходимо представить акт определения влияния предполагаемых к проведению видов работ на конструктивные и другие характеристики надежности и безопасности Объекта (в соответствии с письмом Министерства культуры Российской Федерации от 24.03.2015 № 90-01-39-ГП) и заключение о возможности приспособления объекта культурного наследия для современного использования (в случае проведения указанных работ).

При необходимости на основании отчета о техническом состоянии (акта технического состояния) объекта культурного наследия или предварительного инженерного заключения в составе предварительных работ разрабатывается документация, предусмотренная для проведения первоочередных противоаварийных или иных консервационных мероприятий.

#### Раздел 2. Комплексные научные исследования:

##### 1. Этап до начала производства работ

Для обеспечения сохранности объектов культурного наследия до начала работ по сохранению необходимо организовать мониторинг их технического состояния. В соответствии с ГОСТ Р 55567-2013, ГОСТ Р 56905-2016, ГОСТ Р 55945-2014 и ГОСТ 31937-2011 провести мероприятия по оценке технического состояния Объекта (его частей и элементов), определить пригодность к дальнейшей эксплуатации, необходимость

##### 2. Этап в процессе производства работ

В процессе производства работ, выполнять дополнительные обследования после вскрытий конструкций, недоступных в период выполнения основного обследования.



ремонта или реставрации Объекта. Исследования Объекта проводятся в соответствии с программой исследований. Получение разрешения на проведение научно-исследовательских и изыскательских работ требуется при выполнении натурных исследований в виде шурфов, зондажей и иных аналогичных исследований.	
<b>Раздел 3. Проект реставрации и приспособления:</b>	
1. Эскизный проект (архитектурные и конструктивные решения проекта)	2. Проект
При необходимости получения методических заключений совещательных и иных консультативных органов разрабатывается эскизный проект, содержащий принципиальные решения по сохранению Объекта, согласно ГОСТ Р 55528-2013.	Проект реставрации и ремонта фасадов трехэтажного корпуса и фасада одноэтажного корпуса со стороны ул. Якубовича разрабатывается на основе научно-исследовательской и изыскательской документации, которая должна содержать текстовые и графические материалы, а также определять архитектурные, конструктивные, инженерно-технические и инженерно-технологические решения для обеспечения выполнения работ по сохранению объектов культурного наследия.
<b>Раздел 4. Рабочая проектная документация:</b>	
1. Этап до начала производства работ	2. Этап в процессе производства работ
Рабочая документация разрабатывается на основании ранее согласованной проектной документации в необходимом объеме в соответствии с ГОСТ 21.501 «Межгосударственный стандарт. Система проектной документации для строительства. Правила выполнения рабочей документации архитектурных и конструктивных решений».	В процессе выполнения производственных работ на Объекте подрядчик, выполняющий производственные работы по сохранению Объекта, на основе рабочей документации составляет исполнительную документацию в соответствии с действующим законодательством. Исполнительная документация является составной частью отчетной документации.
<b>Раздел 5. Отчетная документация:</b>	
Представляется по окончании работ в соответствии с порядком утверждения отчетной документации о выполнении работ по сохранению объекта культурного наследия (приказ Министерства культуры Российской Федерации от 25.06.2015 № 1840 «Об утверждении состава и Порядка утверждения отчетной документации о выполнении работ по сохранению объекта культурного наследия, включенного в единый государственный реестр объектов культурного наследия (памятников истории и культуры) народов Российской Федерации, или выявленного объекта культурного наследия, Порядка приемки работ по сохранению объекта культурного наследия и подготовки акта приемки выполненных работ по сохранению объекта культурного наследия, включенного в единый государственный реестр объектов культурного наследия (памятников истории и культуры) народов Российской Федерации, или выявленного объекта культурного наследия и его формы»).	
<b>9. Порядок и условия согласования проектной документации на проведение работ по сохранению объекта культурного наследия:</b>	
Порядок проведения работ по сохранению объекта культурного наследия установлен статьей 45 Федерального закона от 25.06.2002 № 73-ФЗ «Об объектах культурного наследия (памятниках истории и культуры) народов Российской Федерации». Работы по реставрации, приспособлению объекта культурного наследия для современного использования проводятся на основании задания, согласованной проектной документации и	

разрешения КГИОП.

Работы по ремонту, консервации объекта культурного наследия проводятся на основании задания, разрешения КГИОП (при получении последнего представляется документация, установленная пунктами 5.3, 5.4 Порядка выдачи разрешения на проведение работ по сохранению объекта культурного наследия, включенного в единый государственный реестр объектов культурного наследия (памятников истории и культуры) народов Российской Федерации, или выявленного объекта культурного наследия, утвержденного приказом Минкультуры России от 21.10.2015 № 2625).

В случае, если при проведении работ по сохранению объекта культурного наследия затрагиваются конструктивные и другие характеристики надежности и безопасности объекта, указанные работы проводятся также при наличии положительного заключения государственной экспертизы проектной документации, предоставляемого в соответствии с требованиями Градостроительного кодекса Российской Федерации, для получения в КГИОП разрешения на строительство (части 5.1, 7 статьи 51 Градостроительного кодекса Российской Федерации).

Порядок согласования проектной документации на проведение работ по сохранению установлен приказом Минкультуры России от 05.06.2015 № 1749 «Об утверждении порядка подготовки и согласования проектной документации на проведение работ по сохранению объекта культурного наследия, включенного в единый государственный реестр объектов культурного наследия (памятников истории и культуры) народов Российской Федерации, или выявленного объекта культурного наследия».

Административный регламент предоставления государственной услуги по согласованию проектной документации на проведение работ по сохранению объекта культурного наследия (памятника истории и культуры) народов Российской Федерации федерального значения (за исключением отдельных объектов культурного наследия, перечень которых устанавливается Правительством Российской Федерации) органами государственной власти субъектов Российской Федерации, осуществляющими полномочия в области сохранения, использования, популяризации и государственной охраны объектов культурного наследия, утвержден приказом Минкультуры России от 22.11.2013 № 1942.

Проектная документация рассматривается при наличии положительного заключения государственной историко-культурной экспертизы (не требуется в случае проведения ремонта и консервации объекта культурного наследия).

#### **10. Требования по научному руководству, авторскому и техническому надзору:**

Работы по сохранению ОКН проводятся при условии осуществления технического, авторского надзора и государственного надзора в области охраны ОКН за их проведением. Авторский надзор и научное руководство за проведением работ по сохранению ОКН проводятся специалистами, аттестованными федеральным органом охраны объектов культурного наследия в порядке, установленном в соответствии с пунктом 29 статьи 9 Федерального закона от 25.06.2002 № 73-ФЗ «Об объектах культурного наследия (памятниках истории и культуры) народов Российской Федерации», а также в соответствии с ГОСТ Р 56200-2014 «Научное руководство и авторский надзор при проведении работ по сохранению объектов культурного наследия. Основные положения» и ГОСТ Р 56254-2014 «Технический надзор на объектах культурного наследия. Основные положения».

Научный руководитель проводит научно-методическую оценку принимаемых в процессе работ по сохранению объекта культурного наследия решений и оценку степени их влияния на сохранность подлинных элементов объекта культурного наследия (включая оценку состояния объекта и его облика).

Научный руководитель принимает решение о направлении предложений о необходимости принципиальных изменений проектных решений на рассмотрение КГИОП и заказчика.

Лица, осуществляющие авторский надзор, обязаны своевременно решать вопросы, связанные с необходимостью внесения изменений в проектные решения с дальнейшим оформлением исполнительной документации, корректировкой проектных решений в соответствии с требованиями ГОСТ Р 21.101-2020 «Национальный стандарт Российской Федерации. Система проектной документации для строительства. Основные требования к проектной и рабочей документации» и контролем их исполнения.

При принятии решения о необходимости принципиальных изменений проектной документации, последняя подлежит, в том числе, оценке в рамках государственной историко-культурной экспертизы и представлению для рассмотрения в КГИОП в установленном порядке.

#### **11. Дополнительные требования и условия:**



К проведению работ по сохранению объекта культурного наследия (включая проектные работы) допускаются юридические лица и индивидуальные предприниматели, имеющие лицензию на осуществление деятельности по сохранению объектов культурного наследия (памятников истории и культуры) народов Российской Федерации в соответствии с законодательством Российской Федерации о лицензировании отдельных видов деятельности, в соответствии с постановлением Правительства РФ от 28.01.2022 N 67 «О лицензировании деятельности по сохранению объектов культурного наследия (памятников истории и культуры) народов Российской Федерации и признании утратившими силу некоторых актов Правительства Российской Федерации».

После заключения государственного контракта (договора) - уведомить КГИОП об организации, являющейся разработчиком проектной документации, имеющей лицензию на осуществление деятельности по сохранению объектов культурного наследия (при наличии необходимости).

Работы по консервации и реставрации объектов культурного наследия проводятся физическими лицами, аттестованными федеральным органом охраны объектов культурного наследия в установленном им порядке.

В проведении отдельных видов работ по сохранению объекта культурного наследия могут участвовать добровольцы (волонтеры) в соответствии с постановлением Правительства Российской Федерации от 25.12.2019 № 1828 «Об особенностях участия добровольцев (волонтеров) в работах по сохранению объектов культурного наследия, включенных в единый государственный реестр объектов культурного наследия (памятников истории и культуры) народов Российской Федерации, или выявленных объектов культурного наследия».

Настоящее задание подлежит согласованию собственником или иным законным владельцем объекта культурного наследия (понятие законного владельца объекта культурного наследия установлено пунктом 11 статьи 47.6 Федерального закона № 73-ФЗ).

Один оригинальный экземпляр согласованного задания подлежит предоставлению в КГИОП при направлении заявления о согласовании проектной документации на проведение работ по сохранению объекта культурного наследия (при реставрации; приспособлении для современного использования); при направлении заявления о выдаче разрешения на проведение работ по сохранению объекта культурного наследия (при ремонте, консервации); отдельным письмом до подачи вышеуказанных заявлений для учета КГИОП в работе (письмом в свободной форме).

В случае отсутствия вышеуказанного согласования настоящее задание не подлежит реализации.

Задание подготовлено:

**Главный специалист отдела  
Адмиралтейского района  
Управления по охране и  
использованию объектов  
культурного наследия КГИОП**

\_\_\_\_\_  
(должность, наименование организации)

**Верховинская Лилия  
Васильевна**

\_\_\_\_\_  
(Ф.И.О. полностью)

**Приложение № 10 к Акту по результатам государственной историко-культурной экспертизы** проектной документации на проведение работ по сохранению объекта культурного наследия федерального значения «Казармы (Трехэскадронный корпус)» по адресу: г. Санкт-Петербург, Конногвардейский бульвар, дом 4, литера А, входящего в состав объекта культурного наследия федерального значения «Манеж и казармы Конногвардейского полка» по адресу: г. Санкт-Петербург, Исаакиевская площадь, дом 1/2, литера А, Конногвардейский бульвар, дом 4, литера А: «Проект реставрации и ремонта фасадов трехэтажного корпуса и фасада одноэтажного корпуса со стороны двора объекта культурного наследия федерального значения «Казармы (Трехэскадронный корпус)», входящего в состав объекта культурного наследия федерального значения «Манеж и казармы Конногвардейского полка», расположенного по адресу: г. Санкт-Петербург, Конногвардейский бул. д. 4», шифр: 78-10-4573, разработанной ООО «ЦИИВС» в 2024 году

**Копия акта технического состояния объекта культурного наследия от  
10.05.2024 г.**

**АКТ**  
**осмотра технического состояния**

г. Санкт-Петербург

« 10 » мая 2024 г.

Наименование объекта: *«Казармы (Трехэскадронный корпус)», входящего в состав объекта культурного наследия федерального значения «Манеж и казармы Конногвардейского полка» - объект культурного наследия федерального значения*

Адрес: *Санкт -Петербург, Конногвардейский бульвар. д.4, литера А*

Комиссия в составе представителей проектной организации ООО «ЦИИВС» инженера Григорьевой А.Г., архитектора Глуховой А.В., составили настоящий акт в том, что сего числа нами произведен технический осмотр здания.

В результате установлено:

**I. Техническое состояние фасадов**

**1. Общее состояние:**

*Общее состояние фасадов удовлетворительное. Кроме дворового фасада выходящего на улицу Якубовича, данный фасад находится в ограниченно работоспособном состоянии*

**2. Состояние внешних архитектурно-конструктивных элементов:**

а) общее состояние фасадов: *удовлетворительное;*

б) фундаменты: *удовлетворительное;*

в) цоколи и отмостки около них: *цоколь наружных стен — кирпичный, облицованный плиточной плитой. Отмосткой наружных стен является асфальтовое покрытие тротуара и асфальтобетонное покрытие дворов;*

г) стены: *кирпичные оштукатуренные, имеются косметические трещины, штукатурка частично осыпалась;*

д) крыша (стропила, обрешетка, кровли, водосточные желоба и трубы): *кровля железная, стропила и обрешетка деревянные, на крыше установлено металлическое ограждение простого рисунка, визуально состояние удовлетворительное, состояние водостоков удовлетворительное*

е) главы, шатры, их конструкция и покрытие: *отсутствуют;*

ж) внешнее декоративное убранство (облицовка, окраска, разные украшения, карнизы, колонны, пилястры, лепнина, скульптура, живопись на фасадах): *оформление фасадов включает в себя междуэтажные тяги, лепной декор, подоконные филенки, оконные сандрики, наличники, венчающий карниз сложной формы, пилястры тосканского ордера два балкон, металлические изделия на фасаде: парапетное ограждение, флагодержатели; декоративные ограждения состояние неудовлетворительное;*

**3. Состояние внутренних архитектурно-конструктивных и декоративных элементов:**

а) общее состояние: *удовлетворительное;*

б) перекрытия (плоские, сводчатые): *сводчатые, плоские;*

в) полы: *линолеум, паркет, плитка, состояние удовлетворительное;*

г) стены, их состояние, связи: *кирпичные, оштукатурены и окрашены;*



д) столбы, колонны:

е) двери и окна: *двери деревянные резные окрашенные, окна деревянные резные профилированные, ворота деревянные щитовые – окрашенные;*

**4. Сад, парк, двор:**

Здание в плане включает в себя пять основных объемов с образованием двух дворов: парадного и внутреннего. Дворы благоустроены.

Подписи:

Представитель проектной организации: \_\_\_\_\_ А.Г. Григорьева



Представитель проектной организации \_\_\_\_\_ А.В. Глухова

**Приложение № 11 к Акту по результатам государственной историко-культурной экспертизы проектной документации на проведение работ по сохранению объекта культурного наследия федерального значения «Казармы (Трехэскадронный корпус)» по адресу: г. Санкт-Петербург, Конногвардейский бульвар, дом 4, литера А, входящего в состав объекта культурного наследия федерального значения «Манеж и казармы Конногвардейского полка» по адресу: г. Санкт-Петербург, Исаакиевская площадь, дом 1/2, литера А, Конногвардейский бульвар, дом 4, литера А: «Проект реставрации и ремонта фасадов трехэтажного корпуса и фасада одноэтажного корпуса со стороны двора объекта культурного наследия федерального значения «Казармы (Трехэскадронный корпус)», входящего в состав объекта культурного наследия федерального значения «Манеж и казармы Конногвардейского полка», расположенного по адресу: г. Санкт-Петербург, Конногвардейский бул. д. 4», шифр: 78-10-4573, разработанной ООО «ЦИИВС» в 2024 году**

**Материалы фотофиксации от 03.09.2024 г.**

**Состав фотофиксации:**

1. Вид на северо-восточный фасад объекта культурного наследия федерального значения «Казармы (Трехэскадронный корпус)».
2. Вид на северо-восточный фасад объекта культурного наследия федерального значения «Казармы (Трехэскадронный корпус)».
3. Вид на юго-восточный фасад объекта культурного наследия федерального значения «Казармы (Трехэскадронный корпус)».
4. Вид на юго-восточный фасад объекта культурного наследия федерального значения «Казармы (Трехэскадронный корпус)».
5. Вид на юго-восточный фасад объекта культурного наследия федерального значения «Казармы (Трехэскадронный корпус)».
6. Вид на юго-восточный фасад объекта культурного наследия федерального значения «Казармы (Трехэскадронный корпус)».
7. Вид на юго-восточный фасад объекта культурного наследия федерального значения «Казармы (Трехэскадронный корпус)».
8. Вид на юго-восточный фасад объекта культурного наследия федерального значения «Казармы (Трехэскадронный корпус)».
9. Вид на юго-восточный фасад объекта культурного наследия федерального значения «Казармы (Трехэскадронный корпус)».
10. Вид на юго-восточный фасад объекта культурного наследия федерального значения «Казармы (Трехэскадронный корпус)».
11. Вид на юго-восточный фасад объекта культурного наследия федерального значения «Казармы (Трехэскадронный корпус)».
12. Вид на юго-восточный фасад объекта культурного наследия федерального значения «Казармы (Трехэскадронный корпус)».
13. Вид на юго-восточный фасад объекта культурного наследия федерального значения «Казармы (Трехэскадронный корпус)».



28. Вид на северо-западный фасад объекта культурного наследия федерального значения «Казармы (Трехэскадронный корпус)».
29. Вид на северо-западный фасад объекта культурного наследия федерального значения «Казармы (Трехэскадронный корпус)».
30. Вид на северо-западный фасад объекта культурного наследия федерального значения «Казармы (Трехэскадронный корпус)».
31. Вид на северо-западный фасад объекта культурного наследия федерального значения «Казармы (Трехэскадронный корпус)».
32. Вид на северо-западный фасад объекта культурного наследия федерального значения «Казармы (Трехэскадронный корпус)».
33. Вид на воротный проезд в северо-восточной трехэтажной части объекта культурного наследия федерального значения «Казармы (Трехэскадронный корпус)».
34. Вид на северо-восточный дворовый фасад объекта культурного наследия федерального значения «Казармы (Трехэскадронный корпус)».
35. Вид на юго-восточный дворовый фасад объекта культурного наследия федерального значения «Казармы (Трехэскадронный корпус)».
36. Вид на северо-западный дворовый фасад объекта культурного наследия федерального значения «Казармы (Трехэскадронный корпус)».
37. Вид на дворовые фасады объекта культурного наследия федерального значения «Казармы (Трехэскадронный корпус)» с северо-востока.
38. Вид на юго-восточный дворовый фасад объекта культурного наследия федерального значения «Казармы (Трехэскадронный корпус)».
39. Вид на северо-западный дворовый фасад объекта культурного наследия федерального значения «Казармы (Трехэскадронный корпус)».
40. Вид на дворовые фасады в северо-восточной части объекта культурного наследия федерального значения «Казармы (Трехэскадронный корпус)».



41. Вид на юго-восточный дворовый фасад объекта культурного наследия федерального значения «Казармы (Трехэскадронный корпус)».
42. Вид на северо-западный дворовый фасад объекта культурного наследия федерального значения «Казармы (Трехэскадронный корпус)».
43. Вид на дворовые фасады объекта культурного наследия федерального значения «Казармы (Трехэскадронный корпус)» с северо-востока.
44. Вид на юго-восточный дворовый фасад объекта культурного наследия федерального значения «Казармы (Трехэскадронный корпус)».
45. Вид на юго-восточный дворовый фасад объекта культурного наследия федерального значения «Казармы (Трехэскадронный корпус)».
46. Вид на юго-восточный дворовый фасад объекта культурного наследия федерального значения «Казармы (Трехэскадронный корпус)».
47. Вид на северо-западный дворовый фасад объекта культурного наследия федерального значения «Казармы (Трехэскадронный корпус)».
48. Вид на юго-восточный дворовый фасад объекта культурного наследия федерального значения «Казармы (Трехэскадронный корпус)».
49. Вид на северо-западный дворовый фасад объекта культурного наследия федерального значения «Казармы (Трехэскадронный корпус)».
50. Дворовые фасады объекта культурного наследия федерального значения «Казармы (Трехэскадронный корпус)», вид из центра двора на юго-запад.
51. Вид на юго-восточный дворовый фасад объекта культурного наследия федерального значения «Казармы (Трехэскадронный корпус)».
52. Дворовые фасады объекта культурного наследия федерального значения «Казармы (Трехэскадронный корпус)», вид из центра двора на северо-восток.
53. Вид на северо-западный дворовый фасад объекта культурного наследия федерального значения «Казармы (Трехэскадронный корпус)».
54. Вид на юго-восточный дворовый фасад объекта культурного наследия федерального значения «Казармы (Трехэскадронный корпус)».

55. Вид на северо-западный дворовый фасад объекта культурного наследия федерального значения «Казармы (Трехэскадронный корпус)».
56. Вид на юго-восточный дворовый фасад объекта культурного наследия федерального значения «Казармы (Трехэскадронный корпус)».
57. Вид на юго-восточный дворовый фасад объекта культурного наследия федерального значения «Казармы (Трехэскадронный корпус)».
58. Дворовые фасады объекта культурного наследия федерального значения «Казармы (Трехэскадронный корпус)», вид из юго-западной части двора на юго-запад.
59. Вид на юго-восточный дворовый фасад объекта культурного наследия федерального значения «Казармы (Трехэскадронный корпус)».
60. Вид на северо-западный дворовый фасад объекта культурного наследия федерального значения «Казармы (Трехэскадронный корпус)».
61. Вид на юго-восточный дворовый фасад объекта культурного наследия федерального значения «Казармы (Трехэскадронный корпус)».
62. Дворовые фасады объекта культурного наследия федерального значения «Казармы (Трехэскадронный корпус)», вид из юго-западной части двора на северо-восток.
63. Вид на северо-западный дворовый фасад объекта культурного наследия федерального значения «Казармы (Трехэскадронный корпус)».
64. Вид на юго-западный дворовый фасад объекта культурного наследия федерального значения «Казармы (Трехэскадронный корпус)».
65. Вид на вход во двор объекта культурного наследия федерального значения «Казармы (Трехэскадронный корпус)» в юго-западной части.
66. Дворовые фасады объекта культурного наследия федерального значения «Казармы (Трехэскадронный корпус)», вид из юго-западной части двора на северо-восток.

## Схема фотофиксации

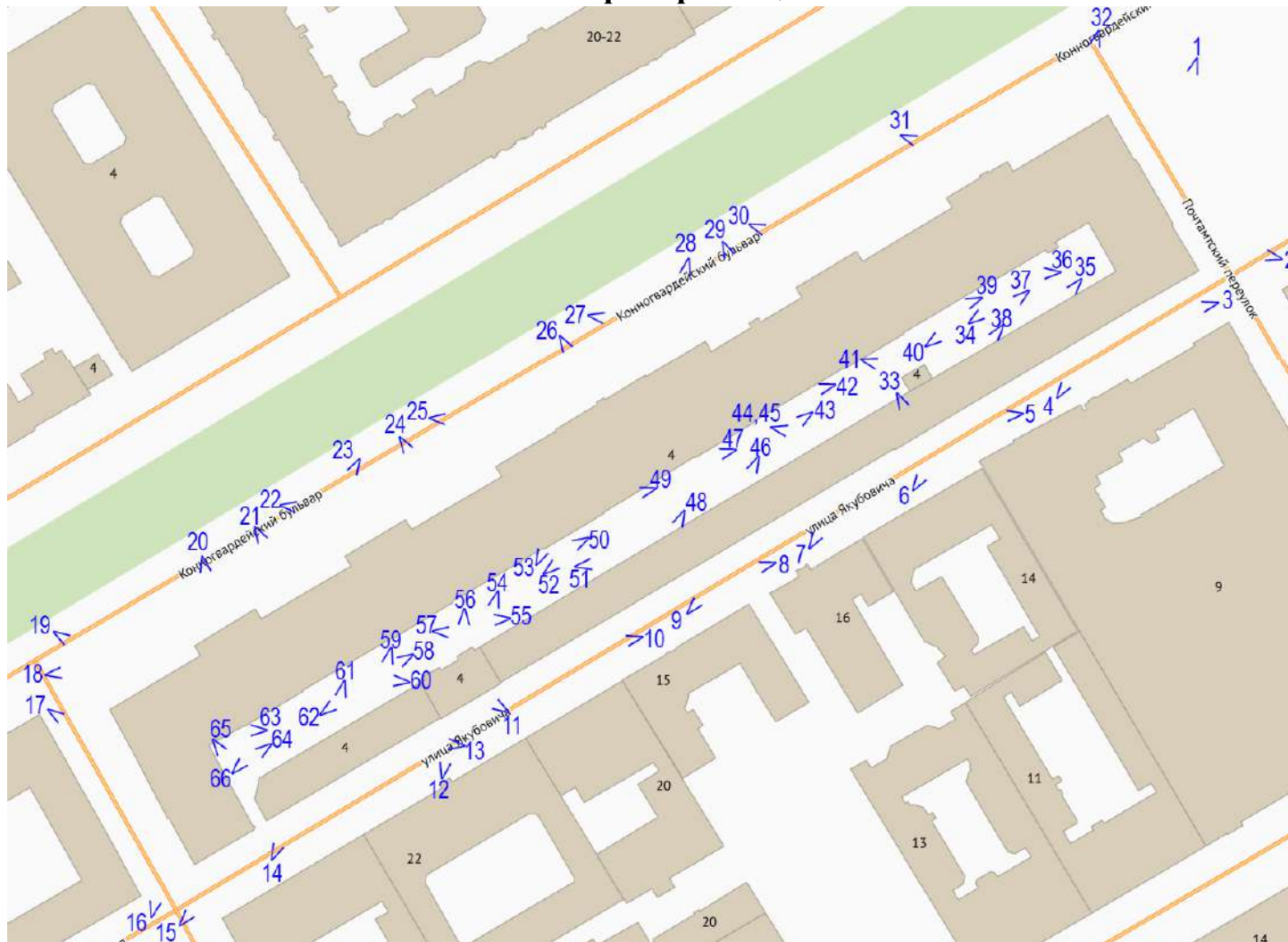

### Условные обозначения:

1 < - направление фотофиксации и номер фотографии.

Фотофиксация от 03.09.2024 г.



1. Вид на северо-восточный фасад объекта культурного наследия федерального значения «Казармы (Трехэскадронный корпус)».

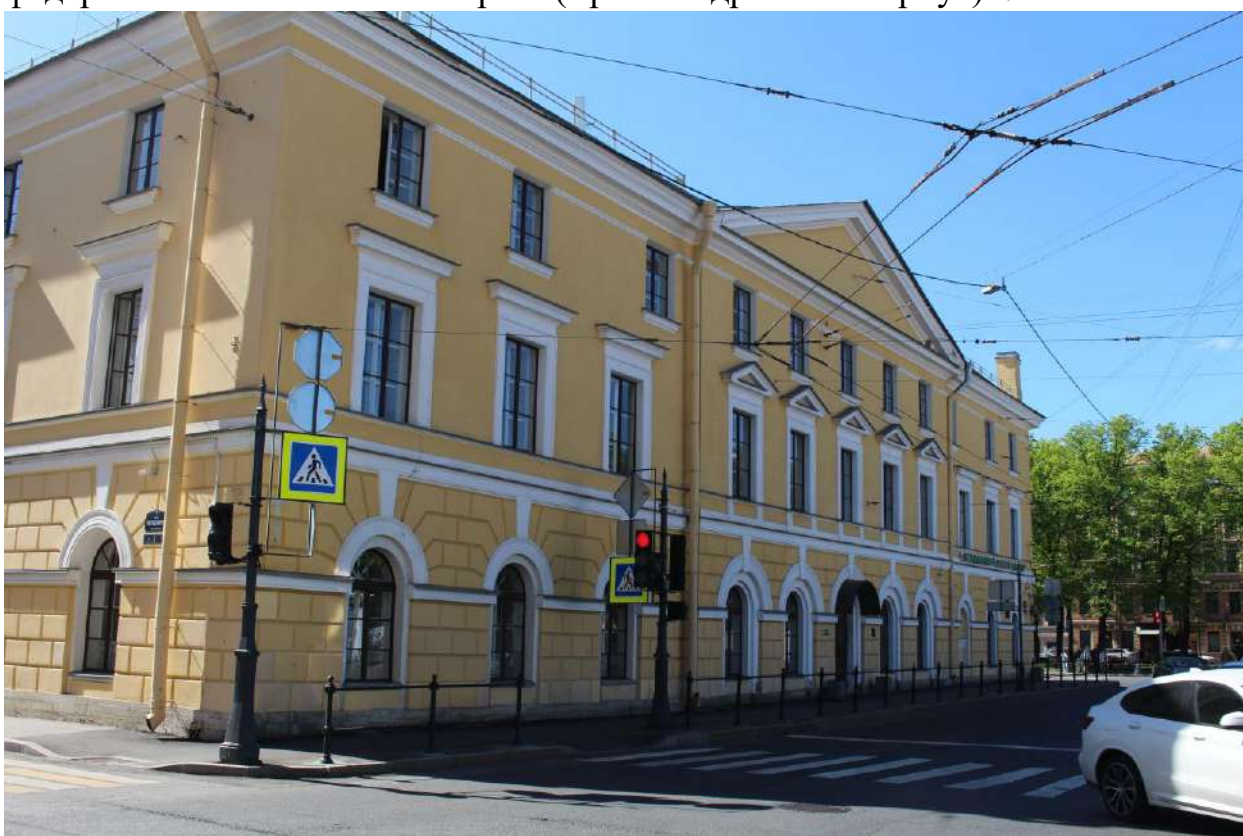

2. Вид на северо-восточный фасад объекта культурного наследия федерального значения «Казармы (Трехэскадронный корпус)».





3. Вид на юго-восточный фасад объекта культурного наследия федерального значения «Казармы (Трехэскадронный корпус)».



4. Вид на юго-восточный фасад объекта культурного наследия федерального значения «Казармы (Трехэскадронный корпус)».





5. Вид на юго-восточный фасад объекта культурного наследия федерального значения «Казармы (Трехэскадронный корпус)».



6. Вид на юго-восточный фасад объекта культурного наследия федерального значения «Казармы (Трехэскадронный корпус)».



7. Вид на юго-восточный фасад объекта культурного наследия федерального значения «Казармы (Трехэскадронный корпус)».

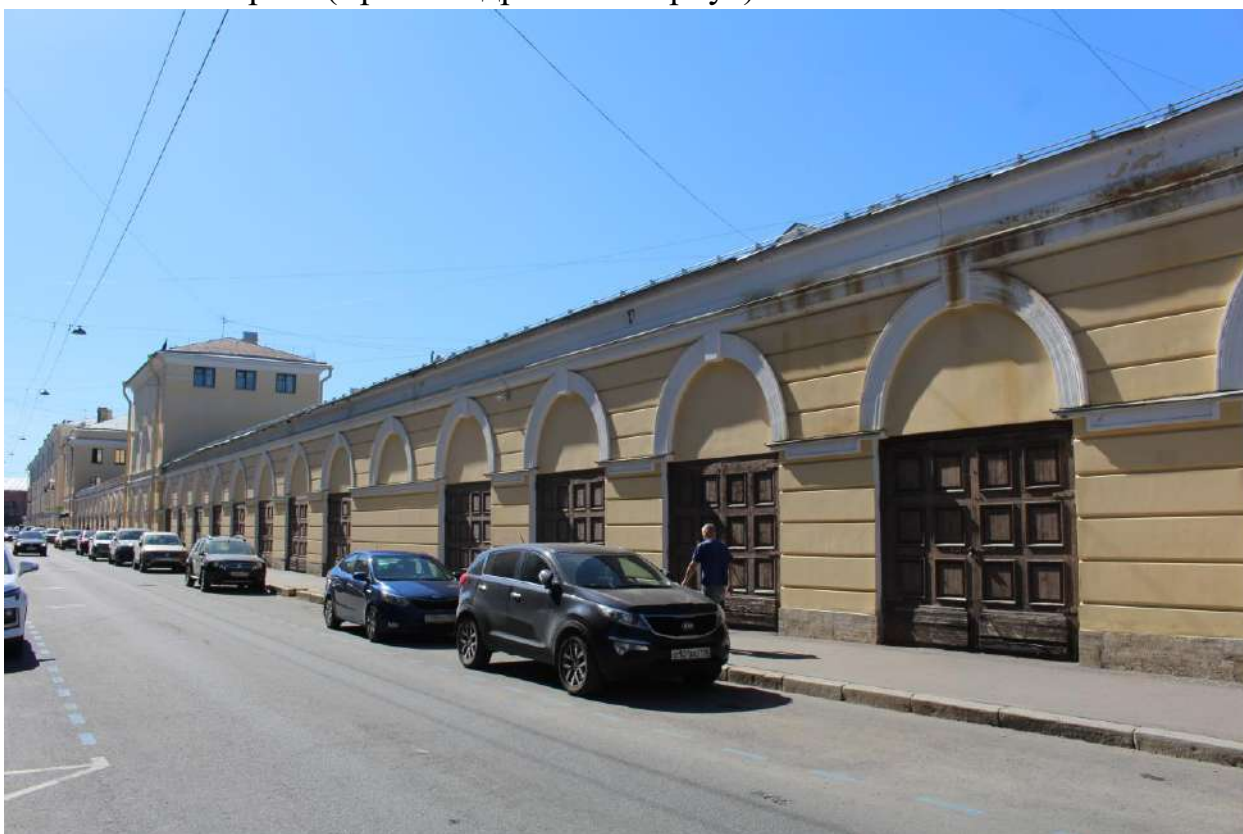

8. Вид на юго-восточный фасад объекта культурного наследия федерального значения «Казармы (Трехэскадронный корпус)».





9. Вид на юго-восточный фасад объекта культурного наследия федерального значения «Казармы (Трехэскадронный корпус)».



10. Вид на юго-восточный фасад объекта культурного наследия федерального значения «Казармы (Трехэскадронный корпус)».

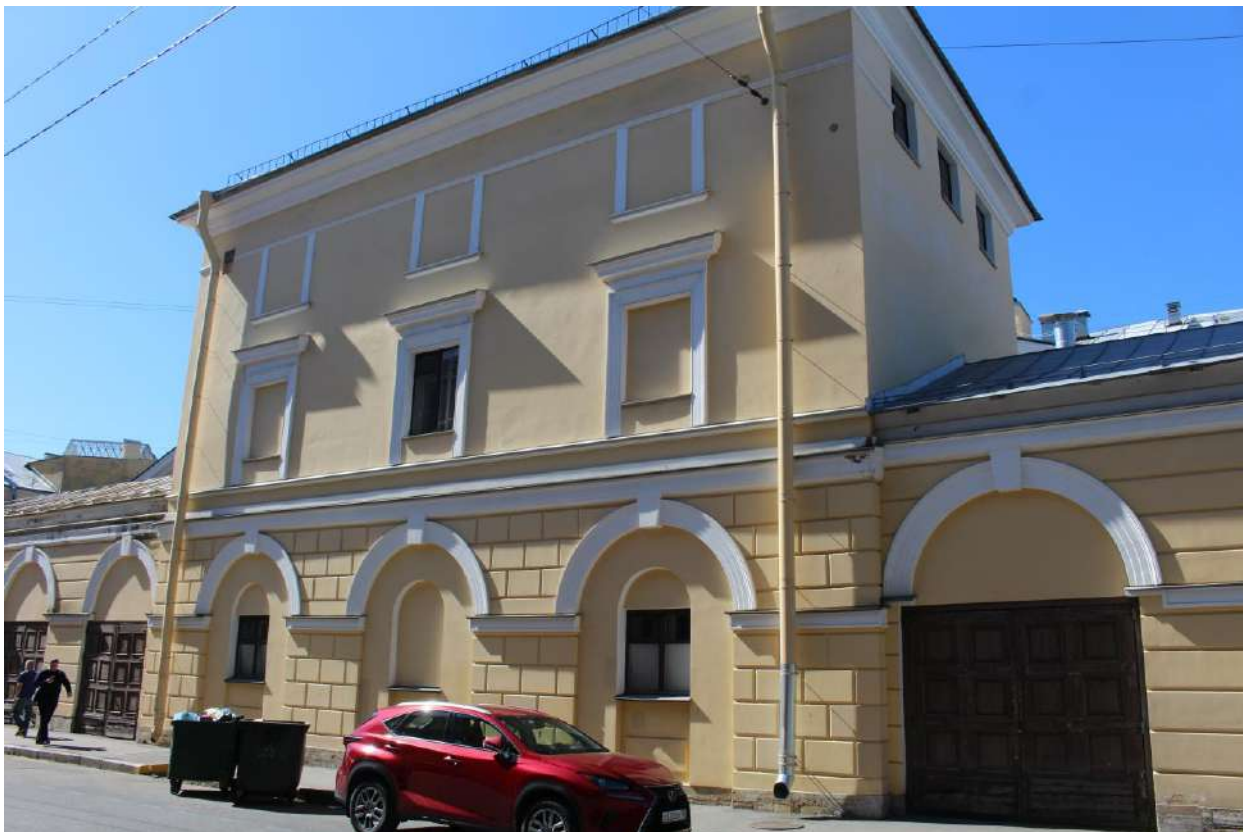

11. Вид на юго-восточный фасад объекта культурного наследия федерального значения «Казармы (Трехэскадронный корпус)».



12. Вид на юго-восточный фасад объекта культурного наследия федерального значения «Казармы (Трехэскадронный корпус)».





13. Вид на юго-восточный фасад объекта культурного наследия федерального значения «Казармы (Трехэскадронный корпус)».



14. Вид на юго-восточный фасад объекта культурного наследия федерального значения «Казармы (Трехэскадронный корпус)».





15. Вид на юго-восточный фасад объекта культурного наследия федерального значения «Казармы (Трехэскадронный корпус)».



16. Вид на юго-западный фасад объекта культурного наследия федерального значения «Казармы (Трехэскадронный корпус)».





17. Вид на юго-западный фасад объекта культурного наследия федерального значения «Казармы (Трехэскадронный корпус)».



18. Вид на северо-западный фасад объекта культурного наследия федерального значения «Казармы (Трехэскадронный корпус)».





19. Вид на северо-западный фасад объекта культурного наследия федерального значения «Казармы (Трехэскадронный корпус)».



20. Вид на северо-западный фасад объекта культурного наследия федерального значения «Казармы (Трехэскадронный корпус)».





21. Вид на северо-западный фасад объекта культурного наследия федерального значения «Казармы (Трехэскадронный корпус)».



22. Вид на северо-западный фасад объекта культурного наследия федерального значения «Казармы (Трехэскадронный корпус)».





23. Вид на северо-западный фасад объекта культурного наследия федерального значения «Казармы (Трехэскадронный корпус)».



24. Вид на северо-западный фасад объекта культурного наследия федерального значения «Казармы (Трехэскадронный корпус)».





25. Вид на северо-западный фасад объекта культурного наследия федерального значения «Казармы (Трехэскадронный корпус)».



26. Вид на северо-западный фасад объекта культурного наследия федерального значения «Казармы (Трехэскадронный корпус)».



27. Вид на северо-западный фасад объекта культурного наследия федерального значения «Казармы (Трехэскадронный корпус)».



28. Вид на северо-западный фасад объекта культурного наследия федерального значения «Казармы (Трехэскадронный корпус)».





29. Вид на северо-западный фасад объекта культурного наследия федерального значения «Казармы (Трехэскадронный корпус)».



30. Вид на северо-западный фасад объекта культурного наследия федерального значения «Казармы (Трехэскадронный корпус)».



31. Вид на северо-западный фасад объекта культурного наследия федерального значения «Казармы (Трехэскадронный корпус)».



32. Вид на северо-западный фасад объекта культурного наследия федерального значения «Казармы (Трехэскадронный корпус)».





33. Вид на воротный проезд в северо-восточной трехэтажной части объекта культурного наследия федерального значения «Казармы (Трехэскадронный корпус)».



34. Вид на северо-восточный дворовый фасад объекта культурного наследия федерального значения «Казармы (Трехэскадронный корпус)».



35. Вид на юго-восточный дворовый фасад объекта культурного наследия федерального значения «Казармы (Трехэскадронный корпус)».





36. Вид на северо-западный дворовый фасад объекта культурного наследия федерального значения «Казармы (Трехэскадронный корпус)».



37. Вид на дворовые фасады объекта культурного наследия федерального значения «Казармы (Трехэскадронный корпус)» с северо-востока.



38. Вид на юго-восточный дворовый фасад объекта культурного наследия федерального значения «Казармы (Трехэскадронный корпус)».



39. Вид на северо-западный дворовый фасад объекта культурного наследия федерального значения «Казармы (Трехэскадронный корпус)».





40. Вид на дворовые фасады в северо-восточной части объекта культурного наследия федерального значения «Казармы (Трехэскадронный корпус)».



41. Вид на юго-восточный дворовый фасад объекта культурного наследия федерального значения «Казармы (Трехэскадронный корпус)».



42. Вид на северо-западный дворовый фасад объекта культурного наследия федерального значения «Казармы (Трехэскадронный корпус)».



43. Вид на дворовые фасады объекта культурного наследия федерального значения «Казармы (Трехэскадронный корпус)» с северо-востока.





44. Вид на юго-восточный дворовый фасад объекта культурного наследия федерального значения «Казармы (Трехэскадронный корпус)».



45. Вид на юго-восточный дворовый фасад объекта культурного наследия федерального значения «Казармы (Трехэскадронный корпус)».



46. Вид на юго-восточный дворовый фасад объекта культурного наследия федерального значения «Казармы (Трехэскадронный корпус)».



47. Вид на северо-западный дворовый фасад объекта культурного наследия федерального значения «Казармы (Трехэскадронный корпус)».





48. Вид на юго-восточный дворовый фасад объекта культурного наследия федерального значения «Казармы (Трехэскадронный корпус)».



49. Вид на северо-западный дворовый фасад объекта культурного наследия федерального значения «Казармы (Трехэскадронный корпус)».



50. Дворовые фасады объекта культурного наследия федерального значения «Казармы (Трехэскадронный корпус)», вид из центра двора на юго-запад.



51. Вид на юго-восточный дворовый фасад объекта культурного наследия федерального значения «Казармы (Трехэскадронный корпус)».





52. Дворовые фасады объекта культурного наследия федерального значения «Казармы (Трехэскадронный корпус)», вид из центра двора на северо-восток.



53. Вид на северо-западный дворовый фасад объекта культурного наследия федерального значения «Казармы (Трехэскадронный корпус)».



54. Вид на юго-восточный дворовый фасад объекта культурного наследия федерального значения «Казармы (Трехэскадронный корпус)».



55. Вид на северо-западный дворовый фасад объекта культурного наследия федерального значения «Казармы (Трехэскадронный корпус)».





56. Вид на юго-восточный дворовый фасад объекта культурного наследия федерального значения «Казармы (Трехэскадронный корпус)».



57. Вид на юго-восточный дворовый фасад объекта культурного наследия федерального значения «Казармы (Трехэскадронный корпус)».



58. Дворовые фасады объекта культурного наследия федерального значения «Казармы (Трехэскадронный корпус)», вид из юго-западной части двора на юго-запад.



59. Вид на юго-восточный дворовый фасад объекта культурного наследия федерального значения «Казармы (Трехэскадронный корпус)».





60. Вид на северо-западный дворовый фасад объекта культурного наследия федерального значения «Казармы (Трехэскадронный корпус)».

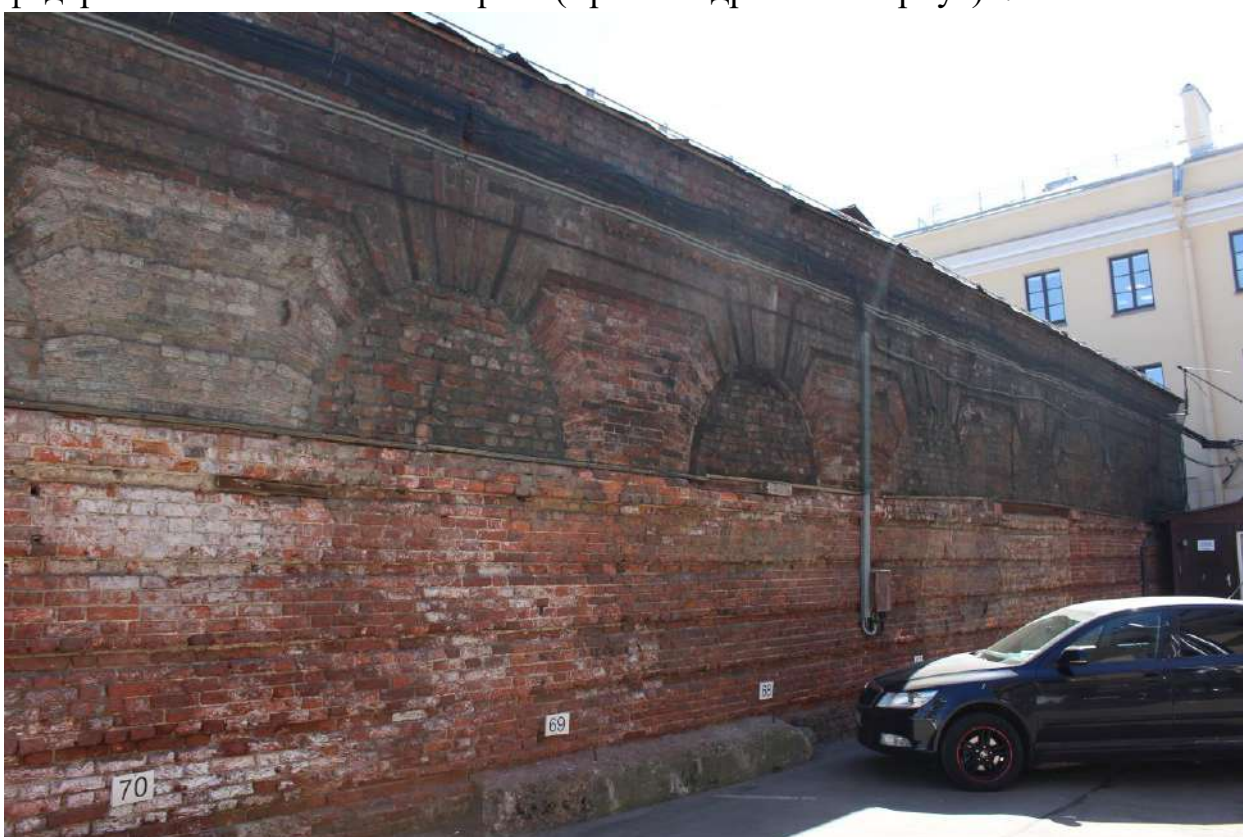

61. Вид на юго-восточный дворовый фасад объекта культурного наследия федерального значения «Казармы (Трехэскадронный корпус)».





62. Дворовые фасады объекта культурного наследия федерального значения «Казармы (Трехэскадронный корпус)», вид из юго-западной части двора на северо-восток.



63. Вид на северо-западный дворовый фасад объекта культурного наследия федерального значения «Казармы (Трехэскадронный корпус)».





64. Вид на юго-западный дворовый фасад объекта культурного наследия федерального значения «Казармы (Трехэскадронный корпус)».



65. Вид на вход во двор объекта культурного наследия федерального значения «Казармы (Трехэскадронный корпус)» в юго-западной части.



66. Дворовые фасады объекта культурного наследия федерального значения «Казармы (Трехэскадронный корпус)», вид из юго-западной части двора на северо-восток.

**Приложение № 12 к Акту по результатам государственной историко-культурной экспертизы** проектной документации на проведение работ по сохранению объекта культурного наследия федерального значения «Казармы (Трехэскадронный корпус)» по адресу: г. Санкт-Петербург, Конногвардейский бульвар, дом 4, литера А, входящего в состав объекта культурного наследия федерального значения «Манеж и казармы Конногвардейского полка» по адресу: г. Санкт-Петербург, Исаакиевская площадь, дом 1/2, литера А, Конногвардейский бульвар, дом 4, литера А: «Проект реставрации и ремонта фасадов трехэтажного корпуса и фасада одноэтажного корпуса со стороны двора объекта культурного наследия федерального значения «Казармы (Трехэскадронный корпус)», входящего в состав объекта культурного наследия федерального значения «Манеж и казармы Конногвардейского полка», расположенного по адресу: г. Санкт-Петербург, Конногвардейский бул. д. 4», шифр: 78-10-4573, разработанной ООО «ЦИИВС» в 2024 году

**Копии договоров с экспертами на проведение государственной историко-культурной экспертизы**

ДОГОВОР № 09-24/Э1  
на проведение историко-культурной экспертизы

г. Санкт-Петербург

«03» сентября 2024 года

Общество с ограниченной ответственностью «Центр Инженерных Изысканий в Строительстве» (ООО «ЦИИВС»), в лице генерального директора Макеева Станислава Александровича, действующего на основании Устава, именуемый в дальнейшем «Заказчик», и гражданин РФ Болотина Мария Васильевна (аттестованный эксперт по проведению государственной историко-культурной экспертизы), с другой стороны, именуемый в дальнейшем «Исполнитель», совместно именуемые в дальнейшем «Стороны», заключили настоящий Договор (далее - Договор) о нижеследующем:

### 1. ПРЕДМЕТ ДОГОВОРА

1.1. Исполнитель принимает на себя обязательства по проведению государственной историко-культурной экспертизы проектной документации на проведение работ по сохранению объекта культурного наследия федерального значения «Казармы (Трехэскадронный корпус)» по адресу: г. Санкт-Петербург, Конногвардейский бульвар, дом 4, литера А, входящего в состав объекта культурного наследия федерального значения «Манеж и казармы Конногвардейского полка» по адресу: г. Санкт-Петербург, Исаакиевская площадь, дом 1/2, литера А, Конногвардейский бульвар, дом 4, литера А: «Проект реставрации и ремонта фасадов трехэтажного корпуса и фасада одноэтажного корпуса со стороны двора объекта культурного наследия федерального значения «Казармы (Трехэскадронный корпус)», входящего в состав объекта культурного наследия федерального значения «Манеж и казармы Конногвардейского полка», расположенного по адресу: г. Санкт-Петербург, Конногвардейский бул. д. 4», шифр: 78-10-4573, разработанной ООО «ЦИИВС» в 2024 году.

1.2. Заказчик обязуется предоставить документы, необходимые для проведения государственной историко-культурной экспертизы, в соответствии с пунктом 15 Положения о государственной историко-культурной экспертизе, утвержденным постановлением Правительства Российской Федерации от 25.04.2024 № 530.

1.3. Результаты выполненной Исполнителем историко-культурной экспертизы подлежат согласованию с Комитетом по государственному контролю, использованию и охране памятников истории и культуры.

### 2. СРОКИ ВЫПОЛНЕНИЯ РАБОТ

2.1. Срок действия настоящего договора устанавливается на срок выполнения работ по договору, а именно: с «03» сентября 2024 года до исполнения Сторонами обязательств в полном объеме, но не более трех лет с момента начала проведения государственной историко-культурной экспертизы.

### 3. СТОИМОСТЬ И ПОРЯДОК СДАЧИ И ПРИЕМКИ РАБОТ

- 3.1. Стоимость работ и порядок оплаты определяются Соглашением о стоимости работ.
- 3.2. Авансирование не предусмотрено.

### 4. ПОРЯДОК СДАЧИ И ПРИЕМКИ РАБОТ

4.1. По окончании работ Исполнитель представляет Заказчику экспертное заключение, оформленное в виде акта, которое должно соответствовать требованиям, установленным действующим законодательством и настоящим Договором.

4.2. Приемка Работ по Договору осуществляется в порядке, предусмотренном настоящим разделом Договора, сопровождается передачей оформленного в установленном порядке экспертного заключения по результатам исследования Объекта сопроводительными документами Исполнителя.

4.3. По окончании выполнения Работ Исполнитель передает Заказчику экспертное заключение по результатам исследования Объекта.



4.4. Работа считается успешно законченной при подписании Сторонами акта приемки-передачи выполненных работ.

## 5. ОБЯЗАННОСТИ СТОРОН

5.1. Заказчик обязуется:

5.1.1. По письменному запросу Исполнителя незамедлительно (но не позднее 3 (трех) календарных дней с момента получения запроса) представлять Исполнителю находящиеся в распоряжении Заказчика на момент направления запроса оригиналы документов и/или их копии, необходимые для выполнения Работ по настоящему Договору.

5.1.2. Принять выполненные Работы в порядке и сроки, установленные настоящим Договором, а в случае выявления недостатков, направить Исполнителю в течение 5 (пяти) календарных дней мотивированный отказ от их приемки.

5.1.3. Производить оплату стоимости выполненных Работ в размере, порядке и сроки, предусмотренные настоящим Договором.

5.1.4. Выполнить в полном объеме иные обязательства, предусмотренные настоящим Договором.

5.2. Исполнитель обязуется:

5.2.1. Соблюдать принципы проведения экспертизы, установленные статьей 29 Федерального закона «Об объектах культурного наследия (памятниках истории и культуры) народов Российской Федерации».

5.2.2. Обеспечивать объективность, всесторонность и полноту проводимых исследований, а также достоверность и обоснованность своих выводов.

5.2.3. Самостоятельно оценивать результаты исследований, ответственно и точно формулировать выводы в пределах своей компетенции.

5.2.4. Обеспечивать конфиденциальность полученной при проведении экспертизы информации.

5.2.5. Разработать Документацию на условиях, в порядке и сроки, предусмотренные настоящим Договором.

5.2.6. Немедленно предупреждать в письменном виде Заказчика при обнаружении независящих от Исполнителя обстоятельств, которые могут негативно повлиять на результаты выполняемых Работ и сроки их завершения.

5.2.7. Не передавать разработанную Документацию третьим лицам без согласия Заказчика.

## 6. ОТВЕТСТВЕННОСТЬ СТОРОН

6.1. За неисполнение или ненадлежащее исполнение обязательств по настоящему Договору Стороны несут ответственность в соответствии с действующим законодательством Российской Федерации при наличии вины.

6.2. Отношение сторон, в том числе ответственность по настоящему договору регулируется гражданским законодательством.

## 7. ЗАКЛЮЧИТЕЛЬНЫЕ ПОЛОЖЕНИЯ

7.1. Настоящий Договор составлен в 2 (двух) одинаковых экземплярах, имеющих равную юридическую силу, по одному для каждой из Сторон.

## 8. ПРИЛОЖЕНИЯ

8.1. Все приложения, подписанные к настоящему Договору, являются неотъемлемой частью настоящего Договора.

## 9. АДРЕСА, БАНКОВСКИЕ РЕКВИЗИТЫ И ПОДПИСИ СТОРОН

Заказчик

Общество с ограниченной  
ответственностью «ЦЕНТР  
ИЗЫСКАНИЙ В СТРОИТЕЛЬСТВЕ»  
ИНН 7802284381  
КПП 7802284381  
ОГРН 1157847099189  
Адрес: 192236, г. Санкт-Петербург,  
вн.тер.г. муниципальный округ  
Финляндский округ, ул. Чугунная, д. 14,  
литера 3, помещ. 33-Н, ком. 427, п.м. 3.  
р/с 40702810810000295548  
БАНК АО «ТИНЬКОФФ БАНК»  
к/с 30101810145250000974  
БИК 044525974

Генеральный директор ООО «ЦИИВС»

С.А. Макеев

Исполнитель

Гражданин РФ  
Болотина Мария Васильевна



М.В. Болотина

ДОГОВОР № 09-24/ЭЗ  
на проведение историко-культурной экспертизы

г. Санкт-Петербург

«03» сентября 2024 года

Общество с ограниченной ответственностью «Центр Инженерных Изысканий в Строительстве» (ООО «ЦИИВС»), в лице генерального директора Макеева Станислава Александровича, действующего на основании Устава, именуемый в дальнейшем «Заказчик», и гражданин РФ Лавриновский Максим Семенович (аттестованный эксперт по проведению государственной историко-культурной экспертизы), с другой стороны, именуемый в дальнейшем «Исполнитель», совместно именуемые в дальнейшем «Стороны», заключили настоящий Договор (далее - Договор) о нижеследующем:

### 1. ПРЕДМЕТ ДОГОВОРА

1.1. Исполнитель принимает на себя обязательства по проведению государственной историко-культурной экспертизы проектной документации на проведение работ по сохранению объекта культурного наследия федерального значения «Казармы (Трехэскадронный корпус)» по адресу: г. Санкт-Петербург, Конногвардейский бульвар, дом 4, литера А, входящего в состав объекта культурного наследия федерального значения «Манеж и казармы Конногвардейского полка» по адресу: г. Санкт-Петербург, Исаакиевская площадь, дом 1/2, литера А, Конногвардейский бульвар, дом 4, литера А: «Проект реставрации и ремонта фасадов трехэтажного корпуса и фасада одноэтажного корпуса со стороны двора объекта культурного наследия федерального значения «Казармы (Трехэскадронный корпус)», входящего в состав объекта культурного наследия федерального значения «Манеж и казармы Конногвардейского полка», расположенного по адресу: г. Санкт-Петербург, Конногвардейский бул. д. 4», шифр: 78-10-4573, разработанной ООО «ЦИИВС» в 2024 году.

1.2. Заказчик обязуется предоставить документы, необходимые для проведения государственной историко-культурной экспертизы, в соответствии с пунктом 15 Положения о государственной историко-культурной экспертизе, утвержденным постановлением Правительства Российской Федерации от 25.04.2024 № 530.

1.3. Результаты выполненной Исполнителем историко-культурной экспертизы подлежат согласованию с Комитетом по государственному контролю, использованию и охране памятников истории и культуры.

### 2. СРОКИ ВЫПОЛНЕНИЯ РАБОТ

2.1. Срок действия настоящего договора устанавливается на срок выполнения работ по договору, а именно: с «03» сентября 2024 года до исполнения Сторонами обязательств в полном объеме, но не более трех лет с момента начала проведения государственной историко-культурной экспертизы.

### 3. СТОИМОСТЬ И ПОРЯДОК СДАЧИ И ПРИЕМКИ РАБОТ

- 3.1. Стоимость работ и порядок оплаты определяются Соглашением о стоимости работ.
- 3.2. Авансирование не предусмотрено.

### 4. ПОРЯДОК СДАЧИ И ПРИЕМКИ РАБОТ

4.1. По окончании работ Исполнитель представляет Заказчику экспертное заключение, оформленное в виде акта, которое должно соответствовать требованиям, установленным действующим законодательством и настоящим Договором.

4.2. Приемка Работ по Договору осуществляется в порядке, предусмотренном настоящим разделом Договора, сопровождается передачей оформленного в установленном порядке экспертного заключения по результатам исследования Объекта сопроводительными документами Исполнителя.

4.3. По окончании выполнения Работ Исполнитель передает Заказчику экспертное заключение по результатам исследования Объекта.

4.4. Работа считается успешно законченной при подписании Сторонами акта приемки-передачи выполненных работ.

## 5. ОБЯЗАННОСТИ СТОРОН

5.1. Заказчик обязуется:

5.1.1. По письменному запросу Исполнителя незамедлительно (но не позднее 3 (трех) календарных дней с момента получения запроса) представлять Исполнителю находящиеся в распоряжении Заказчика на момент направления запроса оригиналы документов и/или их копии, необходимые для выполнения Работ по настоящему Договору.

5.1.2. Принять выполненные Работы в порядке и сроки, установленные настоящим Договором, а в случае выявления недостатков, направить Исполнителю в течение 5 (пяти) календарных дней мотивированный отказ от их приемки.

5.1.3. Производить оплату стоимости выполненных Работ в размере, порядке и сроки, предусмотренные настоящим Договором.

5.1.4. Выполнить в полном объеме иные обязательства, предусмотренные настоящим Договором.

5.2. Исполнитель обязуется:

5.2.1. Соблюдать принципы проведения экспертизы, установленные статьей 29 Федерального закона «Об объектах культурного наследия (памятниках истории и культуры) народов Российской Федерации».

5.2.2. Обеспечивать объективность, всесторонность и полноту проводимых исследований, а также достоверность и обоснованность своих выводов.

5.2.3. Самостоятельно оценивать результаты исследований, ответственно и точно формулировать выводы в пределах своей компетенции.

5.2.4. Обеспечивать конфиденциальность полученной при проведении экспертизы информации.

5.2.5. Разработать Документацию на условиях, в порядке и сроки, предусмотренные настоящим Договором.

5.2.6. Немедленно предупреждать в письменном виде Заказчика при обнаружении независящих от Исполнителя обстоятельств, которые могут негативно повлиять на результаты выполняемых Работ и сроки их завершения.

5.2.7. Не передавать разработанную Документацию третьим лицам без согласия Заказчика.

## 6. ОТВЕТСТВЕННОСТЬ СТОРОН

6.1. За неисполнение или ненадлежащее исполнение обязательств по настоящему Договору Стороны несут ответственность в соответствии с действующим законодательством Российской Федерации при наличии вины.

6.2. Отношение сторон, в том числе ответственность по настоящему договору регулируется гражданским законодательством.

## 7. ЗАКЛЮЧИТЕЛЬНЫЕ ПОЛОЖЕНИЯ

7.1. Настоящий Договор составлен в 2 (двух) одинаковых экземплярах, имеющих равную юридическую силу, по одному для каждой из Сторон.



## 8. ПРИЛОЖЕНИЯ

8.1. Все приложения, подписанные к настоящему Договору, являются неотъемлемой частью настоящего Договора.

## 9. АДРЕСА, БАНКОВСКИЕ РЕКВИЗИТЫ И ПОДПИСИ СТОРОН

Заказчик

Общество с ограниченной  
ответственностью «ЦЕНТР  
ИЗЫСКАНИЙ В СТРОИТЕЛЬСТВЕ»  
ИНН 7802284381  
КПП 7802284381  
ОГРН 1157847099189  
Адрес: 192236, г. Санкт-Петербург,  
вн.тер.г. муниципальный округ  
Финляндский округ, ул. Чугунная, д. 14,  
литера 3, помещ. 33-Н, ком. 427, п.м. 3.  
р/с 40702810810000295548  
БАНК АО «ТИНЬКОФФ БАНК»  
к/с 30101810145250000974  
БИК 044525974

Генеральный директор ООО «ЦИИВС»

С.А. Макеев

Исполнитель

Гражданин РФ  
Лавриновский Максим Семенович



М.С. Лавриновский

ДОГОВОР № 09-24/Э2  
на проведение историко-культурной экспертизы

г. Санкт-Петербург

«03» сентября 2024 года

Общество с ограниченной ответственностью «Центр Инженерных Изысканий в Строительстве» (ООО «ЦИИВС»), в лице генерального директора Макеева Станислава Александровича, действующего на основании Устава, именуемый в дальнейшем «Заказчик», и гражданин РФ Скрягина Елена Вячеславовна (аттестованный эксперт по проведению государственной историко-культурной экспертизы), с другой стороны, именуемый в дальнейшем «Исполнитель», совместно именуемые в дальнейшем «Стороны», заключили настоящий Договор (далее - Договор) о нижеследующем:

### 1. ПРЕДМЕТ ДОГОВОРА

1.1. Исполнитель принимает на себя обязательства по проведению государственной историко-культурной экспертизы проектной документации на проведение работ по сохранению объекта культурного наследия федерального значения «Казармы (Трехэскадронный корпус)» по адресу: г. Санкт-Петербург, Конногвардейский бульвар, дом 4, литера А, входящего в состав объекта культурного наследия федерального значения «Манеж и казармы Конногвардейского полка» по адресу: г. Санкт-Петербург, Исаакиевская площадь, дом 1/2, литера А, Конногвардейский бульвар, дом 4, литера А: «Проект реставрации и ремонта фасадов трехэтажного корпуса и фасада одноэтажного корпуса со стороны двора объекта культурного наследия федерального значения «Казармы (Трехэскадронный корпус)», входящего в состав объекта культурного наследия федерального значения «Манеж и казармы Конногвардейского полка», расположенного по адресу: г. Санкт-Петербург, Конногвардейский бул. д. 4», шифр: 78-10-4573, разработанной ООО «ЦИИВС» в 2024 году.

1.2. Заказчик обязуется предоставить документы, необходимые для проведения государственной историко-культурной экспертизы, в соответствии с пунктом 15 Положения о государственной историко-культурной экспертизе, утвержденным постановлением Правительства Российской Федерации от 25.04.2024 № 530.

1.3. Результаты выполненной Исполнителем историко-культурной экспертизы подлежат согласованию с Комитетом по государственному контролю, использованию и охране памятников истории и культуры.

### 2. СРОКИ ВЫПОЛНЕНИЯ РАБОТ

2.1. Срок действия настоящего договора устанавливается на срок выполнения работ по договору, а именно: с «03» сентября 2024 года до исполнения Сторонами обязательств в полном объеме, но не более трех лет с момента начала проведения государственной историко-культурной экспертизы.

### 3. СТОИМОСТЬ И ПОРЯДОК СДАЧИ И ПРИЕМКИ РАБОТ

3.1. Стоимость работ и порядок оплаты определяются Соглашением о стоимости работ.

3.2. Авансирование не предусмотрено.

### 4. ПОРЯДОК СДАЧИ И ПРИЕМКИ РАБОТ

4.1. По окончании работ Исполнитель представляет Заказчику экспертное заключение, оформленное в виде акта, которое должно соответствовать требованиям, установленным действующим законодательством и настоящим Договором.

4.2. Приемка Работ по Договору осуществляется в порядке, предусмотренном настоящим разделом Договора, сопровождается передачей оформленного в установленном порядке экспертного заключения по результатам исследования Объекта сопроводительными документами Исполнителя.

4.3. По окончании выполнения Работ Исполнитель передает Заказчику экспертное заключение по результатам исследования Объекта.

4.4. Работа считается успешно законченной при подписании Сторонами акта приемки-передачи выполненных работ.

## 5. ОБЯЗАННОСТИ СТОРОН

5.1. Заказчик обязуется:

5.1.1. По письменному запросу Исполнителя незамедлительно (но не позднее 3 (трех) календарных дней с момента получения запроса) представлять Исполнителю находящиеся в распоряжении Заказчика на момент направления запроса оригиналы документов и/или их копии, необходимые для выполнения Работ по настоящему Договору.

5.1.2. Принять выполненные Работы в порядке и сроки, установленные настоящим Договором, а в случае выявления недостатков, направить Исполнителю в течение 5 (пяти) календарных дней мотивированный отказ от их приемки.

5.1.3. Производить оплату стоимости выполненных Работ в размере, порядке и сроки, предусмотренные настоящим Договором.

5.1.4. Выполнить в полном объеме иные обязательства, предусмотренные настоящим Договором.

5.2. Исполнитель обязуется:

5.2.1. Соблюдать принципы проведения экспертизы, установленные статьей 29 Федерального закона «Об объектах культурного наследия (памятниках истории и культуры) народов Российской Федерации».

5.2.2. Обеспечивать объективность, всесторонность и полноту проводимых исследований, а также достоверность и обоснованность своих выводов.

5.2.3. Самостоятельно оценивать результаты исследований, ответственно и точно формулировать выводы в пределах своей компетенции.

5.2.4. Обеспечивать конфиденциальность полученной при проведении экспертизы информации.

5.2.5. Разработать Документацию на условиях, в порядке и сроки, предусмотренные настоящим Договором.

5.2.6. Немедленно предупреждать в письменном виде Заказчика при обнаружении независящих от Исполнителя обстоятельств, которые могут негативно повлиять на результаты выполняемых Работ и сроки их завершения.

5.2.7. Не передавать разработанную Документацию третьим лицам без согласия Заказчика.

## 6. ОТВЕТСТВЕННОСТЬ СТОРОН

6.1. За неисполнение или ненадлежащее исполнение обязательств по настоящему Договору Стороны несут ответственность в соответствии с действующим законодательством Российской Федерации при наличии вины.

6.2. Отношение сторон, в том числе ответственность по настоящему договору регулируется гражданским законодательством.

## 7. ЗАКЛЮЧИТЕЛЬНЫЕ ПОЛОЖЕНИЯ

7.1. Настоящий Договор составлен в 2 (двух) одинаковых экземплярах, имеющих равную юридическую силу, по одному для каждой из Сторон.

8. ПРИЛОЖЕНИЯ

8.1. Все приложения, подписанные к настоящему Договору, являются неотъемлемой частью настоящего Договора.

9. АДРЕСА, БАНКОВСКИЕ РЕКВИЗИТЫ И ПОДПИСИ СТОРОН

Заказчик

Общество с ограниченной  
ответственностью «ЦЕНТР  
ИЗЫСКАНИЙ В СТРОИТЕЛЬСТВЕ»  
ИНН 7802284381  
КПП 7802284381  
ОГРН 1157847099189  
Адрес: 192236, г. Санкт-Петербург,  
вн.тер.г. муниципальный округ  
Финляндский округ, ул. Чугунная, д. 14,  
литера 3, помещ. 33-Н, ком. 427, п.м. 3.  
р/с 40702810810000295548  
БАНК АО «ТИНЬКОФФ БАНК»  
к/с 30101810145250000974  
БИК 044525974

Исполнитель

Гражданин РФ  
Скрягина Елена Вячеславовна



Генеральный директор ООО «ЦИИВС»

С.А. Макеев



Е.В. Скрягина



**Приложение № 13 к Акту по результатам государственной историко-культурной экспертизы** проектной документации на проведение работ по сохранению объекта культурного наследия федерального значения «Казармы (Трехэскадронный корпус)» по адресу: г. Санкт-Петербург, Конногвардейский бульвар, дом 4, литера А, входящего в состав объекта культурного наследия федерального значения «Манеж и казармы Конногвардейского полка» по адресу: г. Санкт-Петербург, Исаакиевская площадь, дом 1/2, литера А, Конногвардейский бульвар, дом 4, литера А: «Проект реставрации и ремонта фасадов трехэтажного корпуса и фасада одноэтажного корпуса со стороны двора объекта культурного наследия федерального значения «Казармы (Трехэскадронный корпус)», входящего в состав объекта культурного наследия федерального значения «Манеж и казармы Конногвардейского полка», расположенного по адресу: г. Санкт-Петербург, Конногвардейский бул. д. 4», шифр: 78-10-4573, разработанной ООО «ЦИИВС» в 2024 году

### **Протоколы заседаний экспертной комиссии**

## Протокол № 1

### организационного заседания экспертной комиссии по проведению государственной историко-культурной экспертизы

проектной документации на проведение работ по сохранению объекта культурного наследия федерального значения «Казармы (Трехэскадронный корпус)» по адресу: г. Санкт-Петербург, Конногвардейский бульвар, дом 4, литера А, входящего в состав объекта культурного наследия федерального значения «Манеж и казармы Конногвардейского полка» по адресу: г. Санкт-Петербург, Исаакиевская площадь, дом 1/2, литера А, Конногвардейский бульвар, дом 4, литера А: «Проект реставрации и ремонта фасадов трехэтажного корпуса и фасада одноэтажного корпуса со стороны двора объекта культурного наследия федерального значения «Казармы (Трехэскадронный корпус)», входящего в состав объекта культурного наследия федерального значения «Манеж и казармы Конногвардейского полка», расположенного по адресу: г. Санкт-Петербург, Конногвардейский бул. д. 4», шифр: 78-10-4573, разработанной ООО «ЦИИВС» в 2024 году

г. Санкт-Петербург

«03» сентября 2024 года

#### **Присутствовали:**

- Скрягина Е.В.* - эксперт по проведению государственной историко-культурной экспертизы (приказ об аттестации Минкультуры России от 29.03.2023 № 776).
- Болотина М.В.* - эксперт по проведению государственной историко-культурной экспертизы (приказ об аттестации Минкультуры России от 26.01.2023 № 179).
- Лавриновский М.С.* - эксперт по проведению государственной историко-культурной экспертизы (приказ об аттестации Минкультуры России 20.07.2023 № 2176).

#### **Повестка дня:**

1. Утверждение состава членов экспертной комиссии.
2. Выбор председателя и ответственного секретаря экспертной комиссии.
3. Определение порядка работы и принятия решений экспертной комиссии.
4. Определение основных направлений работы экспертов.
5. Об утверждении календарного плана работы экспертной комиссии.
6. Об определении документов, запрашиваемых у заказчика для проведения

#### **1. Об утверждении состава членов экспертной комиссии.**

##### Слушали:

Скрягина Е.В., Болотина М.В., Лавриновский М.С. поставили вопрос об утверждении состава членов экспертной комиссии.

##### Решили:

Утвердить состав членов экспертной комиссии:

- Скрягина Елена Вячеславовна,

- Болотина Мария Васильевна,
- Лавриновский Максим Семенович.

Голосовали:

Решение принято единогласно.

## **2. О выборе председателя и ответственного секретаря экспертной комиссии:**

Слушали:

Скрягина Е.В., Болотина М.В., Лавриновский М.С. поставили вопрос о выборе председателя и ответственного секретаря экспертной комиссии на голосование.

Решили:

- избрать председателем экспертной комиссии Скрягину Елену Вячеславовну.
- избрать ответственным секретарем экспертной комиссии Болотину Марию Васильевну.

Голосовали:

Решение принято единогласно.

## **3. Об определении порядка работы и принятия решений экспертной комиссии:**

Слушали:

Болотина М.В. уведомила о необходимости определения порядка работы и принятия решений экспертной комиссии.

Решили:

Определить следующий порядок работы и принятия решений экспертной комиссии:

- 1) В своей работе экспертная комиссия руководствуется ст. 28-31 Федерального закона от 25.06.2002 № 73-ФЗ «Об объектах культурного наследия (памятниках истории и культуры) народов Российской Федерации» (далее – Федеральный закон № 73-ФЗ), Положением о государственной историко-культурной экспертизе, утвержденным постановлением Правительства Российской Федерации от 25.04.2024 № 530; другими федеральными законами, а также настоящим порядком.
- 2) Работу экспертной комиссии организует председатель и ответственный секретарь.
- 3) Работа экспертной комиссии осуществляется в форме заседаний. Место, дата и время заседания назначается председателем или ответственным секретарем экспертной комиссии по согласованию с остальными членами. Заседание экспертной комиссии ведет и ее решения объявляет председатель экспертной комиссии. При отсутствии на заседании председателя экспертной комиссии его обязанности осуществляет ответственный секретарь экспертной комиссии. В случае невозможности председателя экспертной комиссии исполнять свои обязанности или его отказа от участия в проведении экспертизы в связи с выявлением обстоятельств, предусмотренных п. 5 Положения о государственной историко-культурной

экспертизе, члены экспертной комиссии проводят организационное заседание и избирают из своего состава нового председателя экспертной комиссии. В период до выборов нового председателя экспертной комиссии его обязанности исполняет ответственный секретарь экспертной комиссии.

4) Решение экспертной комиссии принимается большинством голосов при условии присутствия на заседании всех членов экспертной комиссии. При равенстве голосов «за» и «против» решающим является голос председателя экспертной комиссии.

5) Экспертная комиссия ведет следующие протоколы:

- протокол организационного заседания;
- протоколы рабочих встреч и заседаний;

Протоколы заседаний подписываются всеми членами экспертной комиссии.

Голосовали:

Решение принято единогласно.

#### **4. Об определении основных направлений работы экспертов.**

Слушали:

Скрягина Е.В., Болотина М.В., Лавриновский М.С. поставили вопрос об определении направлений работы экспертной комиссии при проведении государственной историко-культурной экспертизы проектной документации в рамках заключенного договора.

Решили:

Определить следующие направления работы экспертов:

- 1) Болотина М.В. проводит анализ представленной проектной документации на предмет ее соответствия требованиям государственной охраны объектов культурного наследия, проводит анализ Акта влияния на конструктивные и другие характеристики надежности и безопасности объекта культурного наследия (памятника истории и культуры) народов Российской Федерации;
- 2) Скрягина Е.В. определяет состояние элементов предмета охраны объекта культурного наследия и предложенные проектные решения по его сохранению;
- 3) Лавриновский М.С. оценивает полноту и комплектность представленной на экспертизу проектной документации;
- 4) осмотр объекта проводить коллегиально, ответственный за фотофиксацию – Болотина М.В.

Голосовали:

Решение принято единогласно.

#### **5. Об утверждении календарного плана работы экспертной комиссии.**

Слушали:

Скрягину Е.В., Болотину М.В., Лавриновского М.С. об утверждении календарного плана работы экспертной комиссии в рамках заключенного договора на проведение государственной историко-культурной экспертизы.

Решили:

Утвердить следующий календарный план работы экспертной комиссии:



Срок проведения экспертизы – с 03.09.2024 по 19.10.2024

	Дата	Наименование мероприятия, повестка дня заседания	Исполнители:
1.	03.09.2024	Организационное заседание экспертной комиссии	Скрягина Е.В., Болотина М.В., Лавриновский М.С.
2.	03.09.2024	Натурное обследование объекта культурного наследия  фотофиксация современного состояния	Скрягина Е.В., Болотина М.В., Лавриновский М.С.  Болотина М.В.,
3.	03.09.2024- 01.10.2024	Ознакомление с проектной документацией, обработка материала, подготовка исторической справки, обработка материалов фотофиксации, иконографических материалов, графических материалов, подготовка приложений к Акту по результатам государственной историко-культурной экспертизы;  анализ Акта влияния на конструктивные и другие характеристики надежности и безопасности объекта культурного наследия (памятника истории и культуры) народов Российской Федерации	Скрягина Е.В., Болотина М.В., Лавриновский М.С.  Болотина М.В.
4.	01.10.2024- 19.10.2024	Оформление Акта по результатам государственной историко-культурной экспертизы	Скрягина Е.В., Болотина М.В., Лавриновский М.С.
5.	19.10.2024	Заседание экспертной комиссии. Подписание Акта по результатам государственной историко-культурной экспертизы. Передача заказчику Акта по результатам государственной историко-культурной экспертизы подписанного электронными подписями	Скрягина Е.В., Болотина М.В., Лавриновский М.С.

Голосовали:

Решение принято единогласно.

#### **6. Об определении перечня документов, запрашиваемых у заказчика для проведения экспертизы.**

Слушали:

Болотина М.В. уведомила членов экспертной комиссии о том, что от заказчика получен комплект материалов в составе:

- проектная документация на проведение работ по сохранению объекта

культурного наследия федерального значения «Казармы (Трехэскадронный корпус)» по адресу: г. Санкт-Петербург, Конногвардейский бульвар, дом 4, литера А, входящего в состав объекта культурного наследия федерального значения «Манеж и казармы Конногвардейского полка» по адресу: г. Санкт-Петербург, Исаакиевская площадь, дом 1/2, литера А, Конногвардейский бульвар, дом 4, литера А: «Проект реставрации и ремонта фасадов трехэтажного корпуса и фасада одноэтажного корпуса со стороны двора объекта культурного наследия федерального значения «Казармы (Трехэскадронный корпус)», входящего в состав объекта культурного наследия федерального значения «Манеж и казармы Конногвардейского полка», расположенного по адресу: г. Санкт-Петербург, Конногвардейский бул. д. 4», шифр: 78-10-4573, разработанная ООО «ЦИИВС» в 2024 году

№ тома	Обозначение	Наименование
<b>Раздел 1. Предварительные работы</b>		
1	78-10-4573 - ПР	Часть 1. Исходно-разрешительная документация
1	78-10-4573 - ПР	Часть 2. Предварительные исследования
1	78-10-4573 - ФФ	Часть 3. Фотофиксация объекта культурного наследия (до начала работ)
<b>Раздел 2. Комплексные научные исследования</b>		
2	78-10-4573 - КНИ	Часть 1. Историко-архивные и библиографические исследования
2	78-10-4573 - КНИ	Часть 2. Историко-архитектурные натурные исследования. Обмерные чертежи
3	78-10-4573 - КНИ	Часть 3. Инженерно-технические исследования
4	78-10-4573 - КНИ	Часть 4. Инженерные химико-технологические исследования по строительным и отделочным материалам
4	78-10-4573 - КНИ	Часть 5. Технологические рекомендации по реставрации
<b>Раздел 3. Проектная документация</b>		
6	78-10-4573 - ПЗ	Пояснительная записка
6	78-10-4573 - АР	Архитектурные решения
6	78-10-4573 - КР	Конструктивные решения
6	78-10-4573 - ЭН	Сети инженерно-технического обеспечения
7	78-10-4573 - ПОР	Проект организации работ

- извлечение из постановления Правительства Российской Федерации от 10.07.2001 № 527 «О перечне объектов культурного наследия федерального (общероссийского) значения, находящихся в Санкт-Петербурге»;
- копия распоряжения КГИОП от 11.10.2011 № 10-641 «Об утверждении границ и режима использования территории объекта культурного наследия федерального значения «Манеж и казармы Конногвардейского полка»;
- копия распоряжения КГИОП от 22.01.2013 № 10-12 «Об определении предмета охраны здания «Казармы (трехэскадронный корпус)», входящего в состав объекта культурного наследия федерального значения «Манеж и

казармы Конногвардейского полка»;

- копия распоряжения КГИОП от 17.09.2021 № 07-19-469/21 «Об утверждении охранного обязательства собственника или иного законного владельца объекта культурного наследия федерального значения «Казармы (Трехэскадронный корпус)», включенного в единый государственный реестр объектов культурного наследия (памятников истории и культуры) народов Российской Федерации»;

- копия паспорта объекта культурного наследия федерального значения «Казармы (Трехэскадронный корпус)» от 29.05.2023 г.;

- копия технического паспорта нежилое здание по адресу: Санкт-Петербург, Конногвардейский бульвар, дом 4, литера А, составленного филиалом ГУ «ГУИОН» - ПИБ Адмиралтейского района 07.04.2004 г.;

- копии поэтажных планов здания по адресу: Санкт-Петербург, Конногвардейский бульвар, дом 4, литера А, составленных ОАО «Региональное управление геодезии и кадастра» по состоянию на 04.10.2018 г.;

- выписки из Единого государственного реестра недвижимости от 11.06.2024 № КУВИ-001/2024-157516886, от 11.06.2024 № КУВИ-001/2024-157516003;

- копия задания на проведение работ по сохранению объекта культурного наследия от 30.08.2023 № 01-21-2515/23-0-1;

- копия акта технического состояния объекта культурного наследия от 10.05.2024 г.

Решили:

При необходимости запрашивать дополнительные материалы, необходимые для проведения экспертизы, в рабочем порядке.

Голосовали:

Решение принято единогласно.

**Председатель экспертной  
комиссии**

**Скрягина Е.В.**

**Ответственный секретарь  
экспертной комиссии**

**Болотина М.В.**

**Член экспертной комиссии**

**Лавриновский М.С.**

## Протокол № 2

г. Санкт-Петербург

«19» октября 2024 г.

### **Присутствовали:**

*Председатель экспертной комиссии*

Скрягина Е.В. - эксперт по проведению государственной историко-культурной экспертизы (приказ об аттестации Минкультуры России от 29.03.2023 № 776).

*Ответственный секретарь экспертной комиссии*

Болотина М.В. - эксперт по проведению государственной историко-культурной экспертизы (приказ об аттестации Минкультуры России от 26.01.2023 № 179).

*Член экспертной комиссии*

Лавриновский М.С. - эксперт по проведению государственной историко-культурной экспертизы (приказ об аттестации Минкультуры России от 20.07.2023 № 2176).

### **Повестка дня:**

1. Рассмотрение вывода государственной историко-культурной экспертизы проектной документации на проведение работ по сохранению объекта культурного наследия федерального значения «Казармы (Трехэскадронный корпус)» по адресу: г. Санкт-Петербург, Конногвардейский бульвар, дом 4, литера А, входящего в состав объекта культурного наследия федерального значения «Манеж и казармы Конногвардейского полка» по адресу: г. Санкт-Петербург, Исаакиевская площадь, дом 1/2, литера А, Конногвардейский бульвар, дом 4, литера А: «Проект реставрации и ремонта фасадов трехэтажного корпуса и фасада одноэтажного корпуса со стороны двора объекта культурного наследия федерального значения «Казармы (Трехэскадронный корпус)», входящего в состав объекта культурного наследия федерального значения «Манеж и казармы Конногвардейского полка», расположенного по адресу: г. Санкт-Петербург, Конногвардейский бул. д. 4», шифр: 78-10-4573, разработанной ООО «ЦИИВС» в 2024 году.

2. Согласование вывода и подписание Акта экспертизы электронной цифровой подписью. Принятие решения о передаче Акта государственной историко-культурной экспертизы заказчику.

**1. О рассмотрении вывода государственной историко-культурной экспертизы проектной документации на проведение работ по сохранению объекта культурного наследия федерального значения «Казармы (Трехэскадронный корпус)» по адресу: г. Санкт-Петербург, Конногвардейский бульвар, дом 4, литера А, входящего в состав объекта культурного наследия федерального значения «Манеж и казармы**



**Конногвардейского полка» по адресу: г. Санкт-Петербург, Исаакиевская площадь, дом 1/2, литера А, Конногвардейский бульвар, дом 4, литера А: «Проект реставрации и ремонта фасадов трехэтажного корпуса и фасада одноэтажного корпуса со стороны двора объекта культурного наследия федерального значения «Казармы (Трехэскадронный корпус)», входящего в состав объекта культурного наследия федерального значения «Манеж и казармы Конногвардейского полка», расположенного по адресу: г. Санкт-Петербург, Конногвардейский бул. д. 4», шифр: 78-10-4573, разработанной ООО «ЦИИВС» в 2024 году.**

Слушали:

Болотина М.В. доложила о рассмотрении предоставленной проектной документации на проведение работ по сохранению объекта культурного наследия федерального значения «Казармы (Трехэскадронный корпус)» по адресу: г. Санкт-Петербург, Конногвардейский бульвар, дом 4, литера А, входящего в состав объекта культурного наследия федерального значения «Манеж и казармы Конногвардейского полка» по адресу: г. Санкт-Петербург, Исаакиевская площадь, дом 1/2, литера А, Конногвардейский бульвар, дом 4, литера А: «Проект реставрации и ремонта фасадов трехэтажного корпуса и фасада одноэтажного корпуса со стороны двора объекта культурного наследия федерального значения «Казармы (Трехэскадронный корпус)», входящего в состав объекта культурного наследия федерального значения «Манеж и казармы Конногвардейского полка», расположенного по адресу: г. Санкт-Петербург, Конногвардейский бул. д. 4», шифр: 78-10-4573, разработанной ООО «ЦИИВС» в 2024 году, в составе:

№ тома	Обозначение	Наименование
<b>Раздел 1. Предварительные работы</b>		
1	78-10-4573 - ПР	Часть 1. Исходно-разрешительная документация
1	78-10-4573 - ПР	Часть 2. Предварительные исследования
1	78-10-4573 - ФФ	Часть 3. Фотофиксация объекта культурного наследия (до начала работ)
<b>Раздел 2. Комплексные научные исследования</b>		
2	78-10-4573 - КНИ	Часть 1. Историко-архивные и библиографические исследования
2	78-10-4573 - КНИ	Часть 2. Историко-архитектурные натурные исследования. Обмерные чертежи
3	78-10-4573 - КНИ	Часть 3. Инженерно-технические исследования
4	78-10-4573 - КНИ	Часть 4. Инженерные химико-технологические исследования по строительным и отделочным материалам
4	78-10-4573 - КНИ	Часть 5. Технологические рекомендации по реставрации
<b>Раздел 3. Проектная документация</b>		
6	78-10-4573 - ПЗ	Пояснительная записка
6	78-10-4573 - АР	Архитектурные решения
6	78-10-4573 - КР	Конструктивные решения

6	78-10-4573 - ЭН	Сети инженерно-технического обеспечения
7	78-10-4573 - ПОР	Проект организации работ

Решили:

Согласиться с тем, что предоставленная проектная документация на проведение работ по сохранению объекта культурного наследия федерального значения «Казармы (Трехэскадронный корпус)» по адресу: г. Санкт-Петербург, Конногвардейский бульвар, дом 4, литера А, входящего в состав объекта культурного наследия федерального значения «Манеж и казармы Конногвардейского полка» по адресу: г. Санкт-Петербург, Исаакиевская площадь, дом 1/2, литера А, Конногвардейский бульвар, дом 4, литера А: «Проект реставрации и ремонта фасадов трехэтажного корпуса и фасада одноэтажного корпуса со стороны двора объекта культурного наследия федерального значения «Казармы (Трехэскадронный корпус)», входящего в состав объекта культурного наследия федерального значения «Манеж и казармы Конногвардейского полка», расположенного по адресу: г. Санкт-Петербург, Конногвардейский бул. д. 4», шифр: 78-10-4573, разработанная ООО «ЦИИВС» в 2024 году, соответствует требованиям законодательства Российской Федерации в области государственной охраны объектов культурного наследия, представить оформленный текст Акта экспертизы в электронном виде с формулировкой вывода.

Голосовали:

Решение принято единогласно.

## **2. Согласование вывода и подписание Акта экспертизы электронной цифровой подписью. Принятие решения о передаче Акта государственной историко-культурной экспертизы заказчику.**

Слушали:

Болотина М.В. представила Акт государственной историко-культурной экспертизы (заключение экспертизы).

Скрягина Е.В., Болотина М.В., Лавриновский М.С. произвели подписание заключения в порядке, установленном Положением о государственной историко-культурной экспертизе, утвержденным постановлением Правительства Российской Федерации от 25.04.2024 № 530.

Решили:

Согласовать вывод и подписать Акт экспертизы в порядке, установленном Положением о государственной историко-культурной экспертизе, утвержденным постановлением Правительства Российской Федерации от 25.04.2024 № 530.

Передать заказчику Акт экспертизы, подписанный электронными подписями, со всеми прилагаемыми документами и материалами на электронном носителе в формате документа (PDF).

Голосовали:

Решение о подписании заключения экспертизы и передаче акта государственной историко-культурной экспертизы заказчику принято единогласно.

**Председатель экспертной  
комиссии**

**Скрягина Е.В.**

**Ответственный секретарь  
экспертной комиссии**

**Болотина М.В.**

**Член экспертной комиссии**

**Лавриновский М.С.**



## Содержание

№ п/п	Наименование	№ стр.
1.	Акт по результатам государственной историко-культурной экспертизы	1
2.	Приложение № 1. Иконографические материалы	25
3.	Приложение № 2. Извлечение из постановления Правительства Российской Федерации от 10.07.2001 № 527 «О перечне объектов культурного наследия федерального (общероссийского) значения, находящихся в Санкт-Петербурге»	56
4.	Приложение № 3. Копия распоряжения КГИОП от 11.10.2011 № 10-641 «Об утверждении границ и режима использования территории объекта культурного наследия федерального значения «Манеж и казармы Конногвардейского полка»	60
5.	Приложение № 4. Копия распоряжения КГИОП от 22.01.2013 № 10-12 «Об определении предмета охраны здания «Казармы (трехэскадронный корпус)», входящего в состав объекта культурного наследия федерального значения «Манеж и казармы Конногвардейского полка»	67
6.	Приложение № 5. Копия распоряжения КГИОП от 17.09.2021 № 07-19-469/21 «Об утверждении охранного обязательства собственника или иного законного владельца объекта культурного наследия федерального значения «Казармы (Трехэскадронный корпус)», включенного в единый государственный реестр объектов культурного наследия (памятников истории и культуры) народов Российской Федерации»	82
7.	Приложение № 6. Копия паспорта объекта культурного наследия федерального значения «Казармы (Трехэскадронный корпус)» от 29.05.2023 г.	111
8.	Приложение № 7. Копия технического паспорта нежилое здание по адресу: Санкт-Петербург, Конногвардейский бульвар, дом 4, литера А, составленного филиалом ГУ «ГУИОН» - ПИБ Адмиралтейского района 07.04.2004 г.; копии поэтажных планов здания по адресу: Санкт-Петербург, Конногвардейский бульвар, дом 4, литера А, составленных ОАО «Региональное управление геодезии и кадастра» по состоянию на 04.10.2018 г.	117
9.	Приложение № 8. Выписки из Единого государственного реестра недвижимости от 11.06.2024 № КУВИ-001/2024-157516886, от 11.06.2024 № КУВИ-001/2024-157516003	128



10.	Приложение № 9. Копия задания на проведение работ по сохранению объекта культурного наследия от 30.08.2023 № 01-21-2515/23-0-1	227
11.	Приложение № 10. Копия акта технического состояния объекта культурного наследия от 10.05.2024 г.	234
12.	Приложение № 11. Материалы фотофиксации от 03.09.2024 г.	237
13.	Приложение № 12. Копии договоров с экспертами на проведение государственной историко-культурной экспертизы	278
14.	Приложение № 13. Протоколы заседаний экспертной комиссии	288
15.	Содержание	299