

АКТ

**государственной историко-культурной экспертизы научно-проектной документации на проведение работ по сохранению объекта культурного наследия регионального значения «Сад с оградой»
(в составе объекта культурного наследия
«Больница в память Императора Александра II Санкт-Петербургского благотворительного общества последователей гомеопатии»)
по адресу: г. Санкт-Петербург, ул. Рентгена, 8, литера А**

Настоящий Акт государственной историко-культурной экспертизы составлен в соответствии с Федеральным Законом «Об объектах культурного наследия (памятниках истории и культуры) народов Российской Федерации» от 25.06.2002г. № 73-ФЗ (действ. ред.) и «Положением о государственной историко-культурной экспертизе», утвержденным Постановлением Правительства Российской Федерации от 25.04.2024 № 530.

В соответствии с пунктом 9 в) вышеуказанного Положения экспертиза проводится экспертной комиссией.

Дата начала проведения экспертизы	24.02.2025
Дата окончания проведения экспертизы	27.02.2025
Место проведения экспертизы	гг. Челябинск, Омск, Кострома, Санкт-Петербург
Заказчик экспертизы	Федеральное государственное бюджетное образовательное учреждение высшего образования «Первый Санкт-Петербургский государственный медицинский университет имени академика И.П. Павлова» Министерства здравоохранения Российской Федерации (ФГБОУ ВО ПСПбГМУ им. И.П. Павлова Минздрава России)
Исполнители экспертизы	В.Д. Оленьков (Челябинск), Н.Л. Удина (Омск), С.Л. Шаповалова (Кострома).

Сведения об экспертах:

Председатель комиссии экспертов:

Оленьков Валентин Данилович - образование высшее, инженер-строитель по специальности «городское строительство», архитектор-реставратор первой категории, доктор технических наук по специальности «Градостроительство». Стаж работы – 44 года, стаж практической работы по профильной экспертной деятельности – 26 лет (разработка научно-проектной документации для реставрации памятников архитектуры, историко-культурных опорных планов исторических городов Урала, экспертиза

объектов культурного наследия). Профессор архитектурно-строительного института Южно-Уральского государственного университета. Советник РААСН. Член ИКОМОС, аттестованный государственный эксперт по проведению государственной историко-культурной экспертизы – приказ Министерства культуры РФ от 24.08.2023 №2483. Объекты экспертизы: *проектная документация на проведение работ по сохранению объектов культурного наследия*; документация или разделы документации, обосновывающие меры по обеспечению сохранности объекта культурного наследия, включенного в реестр, выявленного объекта культурного наследия либо объекта, обладающего признаками объекта культурного наследия, при проведении земляных, мелиоративных, хозяйственных работ, указанных в статье 30 Федерального закона № 73-ФЗ работ по использованию лесов и иных работ в границах территории объекта культурного наследия либо на земельном участке, непосредственно связанном с земельным участком в границах территории объекта культурного наследия.

Ответственный секретарь комиссии экспертов:

Удина Наталья Леонидовна – образование высшее, специальность архитектор. Директор ООО «Строймир». Стаж работы: 43 года. Аттестованный эксперт по проведению государственной историко-культурной экспертизы – приказ Министерства культуры РФ от 20.09.2022 г. № 1690. Объекты экспертизы: выявленные объекты культурного наследия в целях обоснования целесообразности включения данных объектов в реестр; документы, обосновывающие включение объектов культурного наследия в реестр; документы, обосновывающие исключение объектов культурного наследия из реестра; документы, обосновывающие изменение категории историко-культурного значения объекта культурного наследия; документы, обосновывающие отнесение объекта культурного наследия к историко-культурным заповедникам, особо ценным объектам культурного наследия народов Российской Федерации либо объектам всемирного культурного и природного наследия; проекты зон охраны объекта культурного наследия; документация или разделы документации, обосновывающие меры по обеспечению сохранности объекта культурного наследия, включенного в реестр, выявленного объекта культурного наследия либо объекта, обладающего признаками объекта культурного наследия, при проведении земляных, мелиоративных и (или) хозяйственных работ, предусмотренных статьей 25 Лесного кодекса Российской Федерации работ по использованию лесов и иных работ в границах территории объекта культурного наследия либо на земельном участке, непосредственно связанном с земельным участком в границах территории объекта культурного наследия; *проектная документация на проведение работ по сохранению объекта культурного наследия*.

Член комиссии экспертов:

Шаповалова Светлана Леонидовна – образование высшее - инженер-строитель, реставратор памятников архитектуры и архитектурной среды. Стаж работы – 40 лет. Помощник депутата Государственной Думы.

Аттестованный эксперт по проведению государственной историко-культурной экспертизы - приказ Министерства культуры РФ от 06.02.2024 №208. Объекты экспертизы: выявленные объекты культурного наследия в целях обоснования целесообразности включения данных объектов в реестр; документы, обосновывающие включение объектов культурного наследия в реестр; документы, обосновывающие исключение объектов культурного наследия из реестра; документация или разделы документации, обосновывающие меры по обеспечению сохранности объекта культурного наследия, включенного в реестр, выявленного объекта культурного наследия либо объекта, обладающего признаками объекта культурного наследия, при проведении земляных, мелиоративных, хозяйственных работ, указанных в статье 30 Федерального закона № 73-ФЗ работ по использованию лесов и иных работ в границах территории объекта культурного наследия либо на земельном участке, непосредственно связанном с земельным участком в границах территории объекта культурного наследия; *проектная документация на проведение работ по сохранению объектов культурного наследия*; проекты зон охраны объекта культурного наследия.

Мы, нижеподписавшиеся, экспертная комиссия в составе: Удина Наталья Леонидовна, Шаповалова Светлана Леонидовна, Оленьков Валентин Данилович, признаем свою ответственность за соблюдение принципов проведения государственной историко-культурной экспертизы, установленных статьей 29 Федерального закона от 25 июня 2002 г. № 73-ФЗ «Об объектах культурного наследия (памятниках истории и культуры) народов Российской Федерации», Положением о государственной историко-культурной экспертизе, утвержденным постановлением Правительства Российской Федерации от 25.04.2024 № 530 и отвечаем за достоверность и обоснованность сведений и выводов, изложенных в настоящем акте.

Отношения экспертов и заказчика экспертизы

Эксперты:

- не имеют родственных связей с заказчиком экспертизы (его должностными лицами, работниками);
- не состоят в трудовых отношениях с заказчиком;
- не имеют долговых или иных имущественных обязательств перед заказчиком;
- не владеют ценными бумагами, акциями (долями участия, паями в уставных капиталах) заказчика;
- не заинтересованы в результатах исследований и решений, вытекающих из настоящего заключения экспертизы, с целью получения выгоды в виде денег, ценностей, иного имущества, услуг имущественного характера или имущественных прав для себя или третьих лиц.

Объект экспертизы

Научно-проектная документация на проведение работ по сохранению объекта культурного наследия .

Цели экспертизы

Определение соответствия научно-проектной документации на проведение работ по сохранению объекта культурного наследия требованиям законодательства Российской Федерации в области государственной охраны объектов культурного наследия.

Сведения об обстоятельствах, повлиявших на процесс проведения и результаты экспертизы

Обстоятельства, повлиявшие на процесс и результаты проведения экспертизы, отсутствуют.

Сведения о проведенных исследованиях с указанием примененных методов, объема и характера выполненных работ и их результатов

Экспертной комиссией:

- рассмотрены представленные заказчиком документы, подлежащие экспертизе;
- проведен научный сравнительный анализ всего комплекса данных (документов, материалов, информации);
- проведены консультации с разработчиком Проекта;
- осуществлено обсуждение результатов проведенных исследований и проведен обмен сформированными мнениями экспертов, обобщены мнения экспертов, экспертами принято единое решение и сформулирован вывод экспертизы;

Указанные исследования проведены с применением методов натурного, библиографического, историко-архитектурного и градостроительного анализа в объеме, достаточном для обоснования вывода государственной историко-культурной экспертизы.

Перечень документов, представленных заказчиком

На рассмотрение представлена научно-проектная документация на проведение работ по сохранению объекта культурного наследия регионального значения «Сад с оградой» (в составе объекта культурного наследия «Больница в память Императора Александра II Санкт-Петербургского благотворительного общества последователей гомеопатии») по адресу: г. Санкт-Петербург, ул. Рентгена, 8, литера А. Шифр 223/487/24-Д4 в следующем составе:

Раздел 1 Предварительные работы

Часть 1 223/487/24-Д4-ИРД Исходно-разрешительная документация

Часть 2 223/487/24-Д4-ПР Предварительные работы

Часть 3 223/487/24-Д4-ФМ Фотофиксационные материалы

Раздел 2 Комплексные научные исследования

Подраздел 1 223/487/24-Д4-ИАИ Историко-архивные и библиографические исследования.

Подраздел 2 223/487/24-Д4-ОЧ Натурные исследования (Архитектурные обмеры).

Подраздел 3,4 223/487/24-Д4-ИТО Инженерно-техническое обследование. Инженерные химико-технологические исследования по строительным и отделочным материалам

Подраздел 5 223/487/24-Д4-КНИ Отчет по комплексным научным исследованиям

Раздел 3 Проект реставрации и приспособления

223/487/24-Д4-ЭП Стадия Эскизный проект

Часть 1 223/487/24-Д4-ПЗ Пояснительная записка

Часть 2 223/487/24-Д4-АР Архитектурные решения

Часть 3 223/487/24-Д4-КР Конструктивные решения

Часть 4 223/487/24-Д4-ПОР Проект организации ремонта

Стадия проект

Часть 1 Пояснительная записка

Часть 3 Архитектурные решения

Часть 4 Конструктивные решения

Разработчик Проекта:

Общество с ограниченной ответственностью «Прохрам».

Лицензия на осуществление деятельности по сохранению объектов культурного наследия (памятников истории и культуры) народов Российской Федерации № МКРФ 23761 от 10.08.2023 г.

Авторский коллектив:

Остроумов Д.А. Генеральный директор Общее руководство

Мачавариани К.К. ГАП. Приказ об аттестации МК РФ №1348 от 17.08.2021г. Категория III (архитектор)

Ярдяков А.С. Главный инженер-конструктор. Приказ об аттестации МК РФ №1765 от 29.10.2021 г. Категория III (инженер)

Богданов С.Ю. Архитектор

Авдалян Э.Г. Архитектор

Бессонова О.А. Искусствовед

Факты и сведения, выявленные и установленные в результате анализа научно-проектной документации

В составе исходно-разрешительной документации представлены копии следующих документов:

- Задание на проведение работ по сохранению объекта культурного наследия, выданное Комитетом по государственному контролю, использованию и охране памятников истории и культуры № 01-21-1304/24-0-1 от 30.05.2024 г.;
- Задание на проведение работ по сохранению объекта культурного наследия, выданное Комитетом по государственному контролю, использованию и охране памятников истории и культуры № 01-21-2199/24-0-1 от 06.09.2024 г.;

- Техническое задание на выполнение научно-проектных работ по приспособлению и реставрации объекта культурного наследия. Приложение №1 к Контракту № 223/487/24-Д4 от 12 июля 2024 г.;
- Распоряжение Комитета по государственному контролю, использованию и охране памятников истории и культуры № 07-19-205/21 от 27.05.2021 г. «Об утверждении охранного обязательства собственника или иного законного владельца объекта культурного наследия регионального значения «Сад с оградой», включенного в единый государственный реестр объектов культурного наследия (памятников истории и культуры) народов Российской Федерации»;
- Паспорт объекта культурного наследия;
- Распоряжение КГИОП от 18.07.2016 г. №10-319 «О включении выявленного объекта культурного наследия в единый реестр объектов культурного наследия (памятников истории и культуры) народов Российской Федерации в качестве объекта культурного наследия регионального значения «Больница в память Императора Александра II Санкт-Петербургского благотворительного общества последователей гомеопатии», об утверждении границ территории и режима использования территории объекта культурного наследия»;
- Распоряжение КГИОП от 29.05.2024 г. № 698-рп «Об утверждении предмета охраны объекта культурного наследия регионального значения «Больница в память Императора Александра II Санкт-Петербургского благотворительного общества последователей гомеопатии»;
- Разрешение на проведение работ по сохранению объекта культурного наследия регионального значения, выданное Комитетом по государственному контролю, использованию и охране памятников истории и культуры Рег. №01-26-1502/24-0-0 от 15.07.2024 № 01-26-1502/24-0-1 от 31.07.2024 г.;
- Лицензия на осуществление деятельности по сохранению объектов культурного наследия (памятников истории и культуры) народов Российской Федерации № МКРФ 23761 от 10.08.2023 г.
- Выписка из реестра членов СРО Ассоциация «Объединение профессиональных проектировщиков «РСП» (СРО-П-209-14032019) № 7720859423-20240822-1230 от 22.08.2024 г.

Сведения о государственной охране объекта культурного наследия

«Сад с оградой» поставлен на государственную охрану в качестве объекта культурного наследия регионального значения распоряжением КГИОП от 18.07.2016 г. №10-319 «О включении выявленного объекта культурного наследия в единый реестр объектов культурного наследия (памятников истории и культуры) народов Российской Федерации в качестве объекта культурного наследия регионального значения «Больница в память Императора Александра II Санкт-Петербургского благотворительного общества последователей гомеопатии», об утверждении границ территории и режима использования территории объекта культурного наследия» в составе объекта культурного наследия регионального значения ансамбля «Больница в

память Императора Александра II Санкт-Петербургского благотворительного общества последователей гомеопатии».

Адрес: Санкт-Петербург, улица Рентгена, дом 8, литера А.

Видовая принадлежность – памятник градостроительства и архитектуры.

Зарегистрирован в едином государственном реестре объектов культурного наследия (памятников истории и культуры) народов Российской Федерации Распоряжением под номером 781620743960025.

Предмет охраны объекта культурного наследия регионального значения «Сад с оградой», Санкт-Петербург, улица Рентгена, дом 8, литера А утвержден распоряжением КГИОП от 29.05.2024 г. № 698-рп «Об утверждении предмета охраны объекта культурного наследия регионального значения «Больница в память Императора Александра II Санкт-Петербургского благотворительного общества последователей гомеопатии».

Описание предмета охраны:

- территория: местоположение границ сада;
- историческая объемно-пространственная композиция сада;
- конфигурация участка сада в плане;
- сочетание открытых пространств газонов, площадок с ландшафтными группами деревьев и кустарников, аллеями посадками, зданием больницы, памятником В.К. Рентгену;
- старовозрастные деревья (дуб, липа обыкновенная, клен, береза, лиственница обыкновенная в трехрядной посадке);
- планировочная структура парка: набивные садово-парковые дорожки на щебеночном основании;
- аллеи, организация входа на территорию, трассировка оград;
- местоположение памятника В.К. Рентгену;
- архитектурно-художественное решение: ограда по ул. В.К. Рентгена: 2 калитки и 1 ворота; ограда из кованых металлических пик с накладными деталями на воротах и калитках из полосового железа с элементами растительного орнамента.

Сведения о категории земель, на которых располагается объект культурного наследия

В соответствии с Правилами землепользования и застройки г. Санкт-Петербурга земельный участок с кадастровым номером 78:07:003076:1022 расположен в территориальной зоне ТД-2_1 общественно-деловая подзона специализированных общественно-деловых объектов, расположенных на территории исторически сложившихся районов Санкт-Петербурга с включением объектов инженерной инфраструктуры.

В соответствии с данными Кадастровой карты и Единого государственного реестра недвижимости об основных характеристиках и зарегистрированных правах на объект недвижимости категория земель - земли населенных пунктов, назначение – для размещения объектов здравоохранения и социального обеспечения.

Пользователем объекта культурного наследия является Федеральное государственное бюджетное образовательное учреждение высшего образования «Первый Санкт-Петербургский государственный медицинский университет имени академика И.П. Павлова» (ФГБОУ ВО ПСПбГМУ им. И. П. Павлова Минздрава России) (в границах земельного участка с кадастровым № 78:07:0003076:6).

Охранное обязательство собственника утверждено распоряжением Комитета по государственному контролю, использованию и охране памятников истории и культуры от 27.05.2021 г. №07-19-205/21 «Об утверждении охранного обязательства собственника или иного законного владельца объекта культурного наследия регионального значения «Сад с оградой», включенного в единый государственный реестр объектов культурного наследия (памятников истории и культуры) народов Российской Федерации».

Краткие исторические сведения об объекте культурного наследия

Исследуемая ограда является частью ансамбля «Больница в память императора Александра II Санкт-Петербургского общества последователей гомеопатии». Еще в 1826 году в Санкт-Петербург приехал основатель гомеопатии С. Ганеман, который с согласия Николая I лечил больных в военных госпиталях. В 1833 году было дозволено открывать гомеопатические аптеки. К этому времени в Петербурге насчитывалось около 40 гомеопатов.

Благодаря инициативе инженеров-путейцев, собравших 10 тыс. руб., и поддержке богатых благотворителей Общество во главе с Соловьевым в 1893-1898 годах по проекту П.Ю. Сюзора выстроило на Лицейской улице двухэтажную больницу на 150 человек. По проекту П.Ю. Сюзора также была выполнена и металлическая ограда.

В июне 1893 года прошла торжественная закладка первой гомеопатической больницы. Окончание строительства больницы и ее торжественное открытие состоялось в 1898 году. Здание по замыслу архитектора П. Сюзора было решено в стиле неоклассицизма. В неоклассическом стиле была решена также планировка прилегающей территории и уличная ограда. Сад с оградой вдоль улицы Лицейской (Рентгена) были устроены по окончании строительства собственно здания больницы. Несколько позже установлен бюст Александра II и ограда палисадника.

Ограда возведена в 1898 году, решена в общей стилистике с основным объектом ансамбля – зданием больницы, с использованием неоклассицистических композиционных приемов, что обусловлено не только единым временем создания, но и авторством проектов и здания, и ограды (архитектор П.Ю. Сюзор).

В 1918 г. в здании больницы в память императора Александра II Санкт-Петербургского благотворительного общества последователей гомеопатии по инициативе М.И. Неменова был создан Государственный рентгенологический и радиологический институт.

В 1920 г. преобразован в Центральный рентгенологический, радиологический и раковый институт. В 1920 г. перед зданием института был установлен временный памятник В. К. Рентгену скульптора И.И. Альтмана. В 1929 г. памятник заменили на постоянный - скульптор В.А. Синайский, арх. А. Альтман.

В 1928 г. при институте была создана первая гинекологическая клиника для лечения злокачественных опухолей.

Описание объекта культурного наследия

Рассматриваемый объект – ограда, входит в состав ансамбля «Больница в память Императора Александра II Санкт-Петербургского благотворительного общества последователей гомеопатии», расположенного в квартале, ограниченном улицами Рентгена (бывшая Лицейская улица), Л. Толстого (бывшая Архиерейская улица) и Каменноостровского проспекта. Квартал находится на Петроградской стороне (Петроградский район) города Санкт-Петербурга.

Ограда состоит из 36 секций, двух ворот и двух калиток (по одной калитке у каждых ворот). Представляет собой решетчатый тип ограждения. Основу рядовых секций, полотен ворот и калиток составляют вертикально поставленные металлические стержни круглого сечения, скомпонованные в два уровня, и горизонтальные элементы в виде металлических полос с внешней и внутренней стороны ограды, скрепленных заклепками.

Верхняя часть стержней украшена металлическими пиками. Стержни соединены между собой металлическими полосами, скрепленными заклепками. Каждая из секций, включая калитки и ворота, крепится к металлическим стойкам-опорам круглого сечения, передающим нагрузки на фундамент (металлическая труба в грунте).

Стойки декорированы объемными элементами кубической и шаровидной формы. Лицевая поверхность кубических элементов выполнена с имитацией бриллиантового руста или «ананасной грани». Навершия стоек-опор выполнены в виде граненых конусов.

Акцент в общей композиции ограды сделан на убранстве полотен ворот и калиток. В конструкцию полотен введены дополнительные элементы – диагонально расположенные металлические полосы с перекрестием в центре. На полотнах калиток центральное перекрестие оформлено объемным металлическим элементом в виде цветка. Ворота выделены из общей композиции ограды более высокими стойками с шарообразными навершиями. В украшении полотен ворот использованы декоративные накладные элементы из полосового железа в виде стилизованного растительного орнамента. Верхняя часть полотен ворот также украшена орнаментальными деталями из полосового железа. Соединение этих элементов с верхней направляющей полотна выполнено на сварке, в отличие от клепочного соединения рядовых секций ограды. То есть, в конструкции ограды использовано два типа соединения: на клепках и на сварке.

Исследователи отмечают, что в России электросварку стали использовать в конце 1880-х годов. Изобретатель электросварки Николай

Бенардос (Россия), работавший в Петербурге, на предприятии изобретателя Павла Яблочкова с 1879 года. В 1881 году Бенардос в Париже, на Международной электрической выставке продемонстрировал свой разработанный и усовершенствованный метод электросварки — сварки с использованием электрической дуги. Сначала сварку использовали лишь для небольшого ремонта уже готовых металлических деталей. С конца 1880-х — начала 1890-х годов сварку стали использовать в российских мастерских не только для ремонта, но и для изготовления различных металлических изделий.

Конструкция ворот состоит из вертикальных элементов (балясин - стержней круглого сечения с коваными металлическими пиками на завершении), притвора и декоративных накладных элементов из полосового железа с элементами растительного орнамента.

Ворота соединены с вертикальными литыми фигурными металлическими стойками, передающими нагрузки на фундамент.

Конструкция калиток состоит из вертикальных элементов (балясин – стержней круглого сечения с коваными металлическими пиками на завершении), притвора и декоративных накладных элементов из полосового железа с элементами растительного орнамента. Калитки соединены с вертикальными литыми фигурными металлическими стойками, передающими нагрузки на фундамент.

Конструкции стоек крепятся к фундаментам анкерами крестового сечения 130x130 мм, толщина металла 12 мм.

Элементы ограды окрашены в черный цвет.

Техническое состояние объекта культурного наследия

Состояние сохранившихся элементов неудовлетворительное. Наблюдается повсеместная коррозия металла, отклонение ограды от вертикали, механические повреждения: трещины, сколы, погнутость элементов, сдвиг с фундамента, отклонение от вертикали, и с атмосферными воздействиями (перепад температуры, атмосферные осадки). Наблюдается утрата двух пролетов, утрата наверший столбов и пик стержней, утрата запирающего затвора на воротах, язвенная коррозия, утрата элементов навесов калиток.

В рамках проведенного обследования фундаментов и грунтов основания ограды выполнены следующие работы:

- проходка, освидетельствование и фиксация 2-х исследовательских шурфов;
- отбор и исследование проб грунтов основания;
- динамическое зондирование грунтов основания;
- определение расчетного сопротивления основания.

Шурфы пройдены в полный профиль с подсечкой подошвы фундамента

По результатам инженерно-технических исследований объекта культурного наследия регионального значения «Сад с оградой», входящего в состав ансамбля «Больница в память Императора Александра II Санкт-Петербургского благотворительного общества последователей гомеопатии»,

расположенного по адресу: г. Санкт-Петербург, ул. Рентгена, 8, литера А, выявлено следующее состояние существующих строительных конструкций:

- бутовых фундаментов оценивается как *работоспособное*;
- грунтов основания, сложенных песком пылеватым, оценивается как *работоспособное*;
- металлических конструкций ограды, выполненных из стали Ст0, оценивается как *недопустимое* (по совокупности выявленных дефектов).
- общее техническое состояние объекта культурного наследия регионального значения «Сад с оградой» оценивается как *недопустимое*.

Состояние ограды в целом в соответствии с ГОСТ 55567-2013 табл. В.1 Приложения В оценивается как *IV - предаварийное состояние*.

Предварительные работы и Комплексные научные исследования были выполнены специалистами ООО «Прохрам» в августе 2024 года.

В результате предварительных исследований разработаны программа научно-исследовательских работ, акт определения влияния предполагаемых к проведению работ на конструктивные и другие характеристики надежности и безопасности объекта культурного наследия; план мероприятий, обеспечивающих проведение комплексных научных исследований объекта культурного наследия; предварительное инженерное заключение о техническом состоянии несущих конструкций.

Раздел «Комплексные научные исследования» разработан на основании программы научно-проектных работ, составленной в процессе предварительных работ и состоит из следующих разделов:

Историко-архивные и библиографические исследования

В рамках историко-архивных и библиографических исследований составлена историческая записка, иллюстрационные материалы, включающие в себя фотокопии; библиографический список, содержащий сведения об объекте; архитектурно-художественный анализ объекта; краткую историю местности, где он был сооружен; краткую характеристику окружающей исторической застройки; сведения об архитекторах, строителях и владельцах объекта; изменения в пользовании объекта за время его существования; описание разрушений, ремонтов, перестроек; а также материалы, позволяющие проследить историю его существования, роль в окружающей среде и культурное значение.

Архитектурные натурные исследования

Результаты архитектурных натурных исследований представлены в томе, состоящем из комплекта обмерных чертежей. Обмеры объекта культурного наследия выполнялись механическими и лазерными рулетками с использованием лазерного нивелира и уровня. Обмеры деталей выполнены ручными рулетками.

При сопоставлении обмерных чертежей памятника с собранными и систематизированными историческими, иконографическими и библиографическими материалами, уточнился первоначальный облик сооружения.

Анализ результатов натурных исследований в сочетании с данными историко-архивных и библиографических исследований является одним из обоснований принятых решений проектной документации.

Инженерно-технические исследования

Инженерно-техническое исследование объекта культурного наследия регионального значения «Сад с оградой», входящего в состав ансамбля «Больница в память Императора Александра II Санкт-Петербургского благотворительного общества последователей гомеопатии» проводилось в августе 2024 г. на основании контракта №223/487/24/Д4 от 12 июля 2024 г. между Федеральным государственным бюджетным образовательным учреждением высшего образования «Первый Санкт-Петербургский государственный медицинский университет имени академика И.П. Павлова» Министерство здравоохранения Российской Федерации (Заказчик) и ООО «Прохрам» (Подрядчик).

Целью обследования является определение технического состояния конструкции ограды с разработкой рекомендаций по устранению выявленных дефектов, в объеме достаточном для разработки проекта сохранения и приспособления объекта культурного наследия.

В процессе обследования были выполнены следующие виды работ:

- Визуальное обследование строительных конструкций (фотофиксация, обмерные работы) на предмет их текущего (фактического) состояния;
- Детальное обследование существующих строительных конструкций и грунтов основания, с определением прочностных характеристик (грунт основания, бутовая кладка, металл) и фиксацией выявленных в них дефектов;
- Определение технического состояния с последующим составлением Заключения.

По результатам инженерно-технического обследования формируется проект ремонта объекта (раздел «Конструктивные решения»).

Проектные решения

Стадия Эскизный проект

Включает в себя:

- пояснительную записку с обоснованием проектных решений, в том числе: общие сведения об объекте и проведенных комплексных научных исследованиях; описание существующего облика, технического состояния и использования объекта; описание проектируемого архитектурного облика и характера современного использования объекта; характеристику принципиальных архитектурных, конструктивных решений для ремонта и приспособления объекта для современного использования; перечень необходимых научных исследований в процессе проведения работ на объекте; перечень производственных работ, их технология и применение строительных и отделочных материалов, изделий и оборудования;
- чертежи, характеризующие основные архитектурные и конструктивные решения.

Стадия «Проект»

В составе проекта на проведение работ по сохранению объекта культурного наследия на стадии «Проект» разрабатываются архитектурные и конструктивные решения, необходимые для реализации принципов ремонта, реставрации и приспособления для современного использования объекта культурного наследия, принятых на стадии «Эскизный проект».

Стадия «Проект» выполняется в следующем составе документации:

- пояснительная записка;
- архитектурные решения;
- конструктивные решения;
- проект организации ремонта и реставрации.

Архитектурно-планировочное решение ограды сохраняется в существующих габаритах.

По конструктивной схеме ограда представляет собой стену из полнотелого кирпича.

Фундамент ограды - ленточный на естественном основании, выполнен из бутовой кладки на известково-песчаном растворе.

Проектом предусмотрена реставрация фундаментов из гранитных блоков и усиление бутового фундамента армированным бетонным поясом по всей длине с сохранением гранитных блоков и восстановление утраченных и поврежденных элементов ограды по сохранившимся образцам.

Для обеспечения надежности конструкции запроектированы в соответствии с требованиями действующих технических регламентов, строительных норм, сводов правил и государственных стандартов. Конструкции фундамента ограды проектируются таким образом, чтобы обеспечить эффективное соединение несущих элементов между собой. Устойчивость ограды обеспечивается связями в виде непрерывной арматуры монолитных железобетонных конструкций (непрерывность арматуры обеспечивается стыком арматуры внахлестку в соответствии с п. 7.3.11 СНиП 52-01-2003 «Бетонные и железобетонные конструкции»), армирования кладочной сеткой кирпичной кладки.

Для обеспечения современного использования и предотвращения разрушения объекта культурного наследия регионального значения «Сад с оградой» необходимо:

- выполнить замену разрушенных элементов металлической ограды;
- выполнить восстановление утраченных элементов новыми конструкциями в соответствии с общим стилем ограды;
- выполнить очистку металлических элементов от продуктов коррозии с последующим нанесением защитного покрытия;
- выполнить замену неисторических элементов новыми конструкциями в соответствии с общим стилем ограды;
- восстановить вертикальность элементов ограды путем усиления существующих фундаментов железобетонной обоймой;
- выполнить отмостку.

По конструктивной схеме ограда стоечная. Фундаменты стоек – одиночные столбчатые из бутовой кладки на естественном основании, усиленные монолитной железобетонной обоймой. Размеры подошвы фундаментов под стойки (с учетом обоймы) составляют 600x1200 мм (под рядовые стойки, Ф1) и 1350x2000 мм (под стойки ворот, Ф2). Минимальная глубина заложения фундаментов составляет 1.49 м.

Прочностные и деформационные характеристики грунта в основании фундаментов (песок пылеватый) имеют следующие расчетные характеристики: φ - угол внутреннего трения равен 28° ; c - сцепление, $c = 2.0$ кПа; E - модуль деформации - 13 МПа.

Класс бетона по прочности на сжатие принят для фундаментов и обойм усиления в соответствии с ГОСТ 7473-2010 - В20 F200 W8.

Армирование монолитных железобетонных элементов предусмотрено арматурой А400 Ø10мм по ГОСТ Р 52544-2006. При изготовлении металлических конструкций применять сталь не ниже С255 (ГОСТ 27772-2015).

Дополнительно предусмотрена обмазочная гидроизоляция конструкций фундаментов на границе с грунтом обратной засыпки.

Вертикальные и горизонтальные нагрузки воспринимаются ограждением и стойками. Общая устойчивость и геометрическая неизменяемость сооружения обеспечиваются принимаемыми решениями.

Предложения по цветовому решению фасадов

Металлические элементы ограды должны быть окрашены в черный цвет с последующим нанесением защитного покрытия.

Решения по сохранению территории объекта культурного наследия

Границы территории объекта культурного наследия и режим использования территории объекта культурного наследия утверждены распоряжением КГИОП от 18.07.2016 № 10-319.

Предлагаемые в проекте работы соответствуют установленному режиму использования территории памятника.

Для обеспечения современного использования объекта и территории предлагается устройство следующих конструкций:

- усиление существующего бутового фундамента монолитным армированным бетонным поясом;
- воссоздание двух утраченных секций ограды;
- устройство отмостки у основания ограды.

Перечень производственных работ, их технология и применяемые строительные и отделочные материалы, изделия, конструкции и оборудование.

Перечень производственных работ:

- подготовительные работы;
- организация стройплощадки, инструктаж рабочих;

- земляные работы;
- демонтаж поврежденных элементов и элементов, не соответствующих историческим;
- монтаж железобетонного усиления бутового фундамента захватками;
- реставрация гранитных фундаментных блоков ограды;
- монтаж восстановленных и отреставрированных элементов кованых элементов ограды;
- вывоз мусора на полигон ТБО;
- отделочные работы (окраска, покрытие защитным слоем).

Перечень документов и материалов, собранных и полученных при проведении экспертизы, а также использованной для нее специальной, технической и справочной литературы.

- Федеральный закон от 25 июня 2002 г. № 73-ФЗ «Об объектах культурного наследия (памятниках истории и культуры) народов Российской Федерации»;
- Положение о государственной историко-культурной экспертизе, утвержденное постановлением Правительства Российской Федерации от 25.04.2024 № 530;
- СП 13-102-2003 «Правила обследования несущих строительных конструкций зданий и сооружений», утвержденный постановлением Госстроя Российской Федерации от 21.08.2003 №153;
- ГОСТ 31937-2024 «Здания и сооружения. Правила обследования и мониторинга технического состояния», утвержденный приказом Росстандарта от 10.04.2024 № 433-ст;
- ГОСТ Р 21.101-2020 «Система проектной документации для строительства. Основные требования к проектной и рабочей документации», утвержденный и введенный в действие с 01.01.2021 года приказом Федерального агентства по техническому регулированию и метрологии от 23 июня 2020 г. N 282-ст;
- ГОСТ Р 55528-2013 «Состав и содержание научно-проектной документации по сохранению объектов культурного наследия (памятники истории и культуры). Общие требования», утвержденный и введенный в действие с 01.01.2014 приказом Федерального агентства по техническому регулированию и метрологии от 28.08.2013 № 593-ст;
- ГОСТ Р 55567-2013 «Порядок организации и ведения инженерно-технических исследований на объектах культурного наследия. Памятники истории и культуры. Общие требования», утвержденный и введенный в действие с 1.06.2014 приказом Федерального агентства по техническому регулированию и метрологии от 28.08.2013 № 665-ст;
- ГОСТ Р 56891.1-2016 «Сохранение объектов культурного наследия. Термины и определения. Часть 1. Общие понятия, состав и содержание научно-проектной документации» утвержденный и введенный в действие с 01.06.2016 приказом Федерального агентства по техническому регулированию и метрологии от 10.03.2016 № 134-ст;
- ГОСТ Р 56891.2-2016 «Сохранение объектов культурного наследия. Термины и определения. Часть 2. Памятники истории и культуры»

утвержденный и введенный в действие с 01.06.2016 приказом Федерального агентства по техническому регулированию и метрологии от 10.03.2016 №134-ст;

- ГОСТ Р 56905-2016 «Проведение обмерных и инженерно-геодезических работ на объектах культурного наследия. Общие требования», утвержденный и введенный для добровольного применения с 01.09.2016 Приказом Федерального агентства по техническому регулированию и метрологии от 29.03.2016 № 220-ст;

- Письмо Министерства культуры Российской Федерации от 16.10.2015 № 338-01-39-ГП «Методические рекомендации по разработке научно-проектной документации на проведение работ по сохранению объектов культурного наследия (памятников истории и культуры) народов Российской Федерации»;

- Письмо Министерства культуры Российской Федерации от 02.12.2019г. № 18930-12-02 (разъяснения о порядке принятия решения о влиянии видов работ на конструктивную надежность и безопасность объекта культурного наследия);

- ГОСТ Р 59437-2021 «Сохранение памятников каменного зодчества. Общие требования», утвержденный и введенный в действие с 01.06.2021 приказом Федерального агентства по техническому регулированию и метрологии от 20.04.2021 № 234-ст;

- ГОСТ Р 59493-2021 «Сохранение объектов культурного наследия. Памятники каменного зодчества. Документирование процессов исследования, консервации реставрации», утвержденный и введенный в действие с 01.08.2021 приказом Федерального агентства по техническому регулированию и метрологии от 18.05.2021 № 366-ст;

- Единый государственный реестр объектов культурного наследия (памятников истории и культуры) народов Российской Федерации (открытые данные Министерства культуры России). <https://opendata.mkrf.ru/opendata/7705851331-egrkn/>;

- ЭСПРИ Электронный справочник инженера 2020 R1;

- ЛИРА САПР программный комплекс для проектирования и расчета строительных конструкций.

Обоснование выводов экспертизы

Научно-проектная документация на проведение работ по сохранению объекта культурного наследия регионального значения «Сад с оградой» (в составе объекта культурного наследия «Больница в память Императора Александра II Санкт-Петербургского благотворительного общества последователей гомеопатии») по адресу: г. Санкт-Петербург, ул. Рентгена, 8, литера А. Шифр 223/487/24-Д4, разработана Обществом с ограниченной ответственностью «Прохрам», имеющим лицензию на осуществление деятельности по сохранению объектов культурного наследия (памятников истории и культуры) народов Российской Федерации № МКРФ 23761 от 10.08.2023 г., с правом выполнения работ по разработке проектной документации по консервации, ремонту, реставрации, приспособлению и воссозданию объектов культурного наследия (памятников истории и

культуры) народов Российской Федерации и разработке проектной документации по инженерному укреплению объектов культурного наследия (памятников истории и культуры) народов Российской Федерации и т.д., выдана Министерством культуры Российской Федерации в соответствии с пп. 3, 5 ст. 45 Федерального закона от 25 июня 2002 г. № 73-ФЗ "Об объектах культурного наследия (памятниках истории и культуры) народов Российской Федерации" и ч. 2 ст. 12 Федерального закона от 8 августа 2001 г. № 128-ФЗ "О лицензировании отдельных видов деятельности".

Согласно Акту определения влияния предполагаемых к проведению видов работ на конструктивные и другие характеристики надежности и безопасности объекта культурного наследия регионального значения «Сад с оградой» (в составе объекта культурного наследия «Больница в память Императора Александра II Санкт-Петербургского благотворительного общества последователей гомеопатии») по адресу: г. Санкт-Петербург, ул. Рентгена, 8, литера А от 6 августа 2024 г., представленного в составе документации и подготовленного на основании письма Министерства культуры Российской Федерации от 24.03.2015 № 90-01-39-ГП, установлено, что предполагаемые к выполнению указанные виды работ не оказывают влияния на конструктивные и другие характеристики надежности и безопасности данного объекта культурного наследия (памятника истории и культуры) народов Российской Федерации. Конструктивная схема объекта остается неизменной.

Представленная на экспертизу научно-проектная документация на проведение работ по сохранению объекта культурного наследия :

- содержит достаточный объем, полноту результатов исследований и принимаемых решений по сохранению объекта культурного наследия регионального значения «Сад с оградой» (в составе объекта культурного наследия «Больница в память Императора Александра II Санкт-Петербургского благотворительного общества последователей гомеопатии») по адресу: г. Санкт-Петербург, ул. Рентгена, 8, литера А. Шифр 223/487/24-Д4;

- предусматривает усиление бутового фундамента армированными бетонными обоями и восстановление утраченных и поврежденных элементов ограды по сохранившимся образцам. Конструктивная схема ограды сохраняется. Функциональное назначение не изменяется;

- не противоречит требованиям, установленным ст. 40, 42, 43, 44, 45, Федерального закона от 25.06.2002 года № 73-ФЗ «Об объектах культурного наследия (памятниках истории и культуры) народов Российской Федерации»;

- выполнена в соответствии с Заданиями на проведение работ по сохранению объекта культурного наследия, выданными Комитетом по государственному контролю, использованию и охране памятников истории и культуры № 01-21-1304/24-0-1 от 30.05.2024 г. и № 01-21-2199/24-0-1 от 06.09.2024 г.; Техническим заданием на выполнение научно-проектных работ по приспособлению и реставрации объекта культурного наследия (Приложение №1 к Контракту № 223/487/24-Д4 от 12 июля 2024 г.) с учетом требований, установленных ГОСТ Р 55528-2013 «Состав и содержание

научно-проектной документации по сохранению объектов культурного наследия (памятники истории и культуры). Общие требования».

Особенности объекта культурного наследия, представляющие предмет охраны и утвержденные распоряжением КГИОП от 29.05.2024 г. № 698-рп «Об утверждении предмета охраны объекта культурного наследия регионального значения «Больница в память Императора Александра II Санкт-Петербургского благотворительного общества последователей гомеопатии», остаются без изменений.

Вывод историко-культурной экспертизы

Научно-проектная документация на проведение работ по сохранению объекта культурного наследия регионального значения «Сад с оградой» (в составе объекта культурного наследия «Больница в память Императора Александра II Санкт-Петербургского благотворительного общества последователей гомеопатии») по адресу: г. Санкт-Петербург, ул. Рентгена, 8, литера А. Шифр 223/487/24-Д4, соответствует требованиям законодательства Российской Федерации в области государственной охраны объектов культурного наследия и рекомендуется к согласованию **(ПОЛОЖИТЕЛЬНОЕ ЗАКЛЮЧЕНИЕ)**.

Настоящий акт государственной историко-культурной экспертизы составлен на электронном носителе в формате переносимого документа (PDF), подписан усиленными квалифицированными электронными подписями.

К настоящему акту прилагаются:

1. Протокол №1 организационного заседания комиссии экспертов на 5 л. по проведению государственной историко-культурной экспертизы научно-проектной документации на проведение работ по сохранению объекта культурного наследия регионального значения «Сад с оградой» (в составе объекта культурного наследия «Больница в память Императора Александра II Санкт-Петербургского благотворительного общества последователей гомеопатии») по адресу: г. Санкт-Петербург, ул. Рентгена, 8, литера А. Шифр 223/487/24-Д4 от 24.02.2022
2. Протокол №2 итогового заседания комиссии экспертов на 4 л. по вопросу государственной историко-культурной экспертизы научно-проектной документации на проведение работ по сохранению объекта культурного наследия регионального значения «Сад с оградой» (в составе объекта культурного наследия «Больница в память Императора Александра II Санкт-Петербургского благотворительного общества последователей гомеопатии») по адресу: г. Санкт-Петербург, ул. Рентгена, 8, литера А. Шифр 223/487/24-Д4 от 27.02.2025г.

3. Приложение №1. Проектные решения по сохранению объекта на 5 л. культурного наследия регионального значения «Сад с оградой» (в составе объекта культурного наследия «Больница в память Императора Александра II Санкт-Петербургского благотворительного общества последователей гомеопатии») по адресу: г. Санкт-Петербург, ул. Рентгена, 8, литера А.

Председатель комиссии экспертов:

В.Д. Оленьков

**Ответственный секретарь
комиссии экспертов:**

Н.Л. Удина

Член комиссии экспертов:

С.Л. Шаповалова

Дата оформления заключения экспертизы: 27 февраля 2025 г.

ПРОТОКОЛ № 1

организационного заседания комиссии экспертов по проведению государственной историко-культурной экспертизы научно-проектной документации на проведение работ по сохранению объекта культурного наследия регионального значения «Сад с оградой» (в составе объекта культурного наследия «Больница в память Императора Александра II Санкт-Петербургского благотворительного общества последователей гомеопатии») по адресу: г. Санкт-Петербург, ул. Рентгена, 8, литера А

гг. Челябинск, Омск, Кострома,

от 24.02.202

Совещались по дистанционной связи

Присутствовали эксперты:

Шаповалова Светлана Леонидовна – образование высшее - инженер-строитель, реставратор памятников архитектуры и архитектурной среды. Стаж работы – 40 лет. Помощник депутата Государственной Думы. Аттестованный эксперт по проведению государственной историко-культурной экспертизы - приказ Министерства культуры РФ от 06.02.2024 №208. Объекты экспертизы: выявленные объекты культурного наследия в целях обоснования целесообразности включения данных объектов в реестр; документы, обосновывающие включение объектов культурного наследия в реестр; документы, обосновывающие исключение объектов культурного наследия из реестра; документация или разделы документации, обосновывающие меры по обеспечению сохранности объекта культурного наследия, включенного в реестр, выявленного объекта культурного наследия либо объекта, обладающего признаками объекта культурного наследия, при проведении земляных, мелиоративных, хозяйственных работ, указанных в статье 30 Федерального закона № 73-ФЗ работ по использованию лесов и иных работ в границах территории объекта культурного наследия либо на земельном участке, непосредственно связанном с земельным участком в границах территории объекта культурного наследия; *проектная документация на проведение работ по сохранению объектов культурного наследия*; проекты зон охраны объекта культурного наследия.

Оленьков Валентин Данилович - образование высшее, инженер-строитель по специальности «городское строительство», архитектор-реставратор первой категории, доктор технических наук по специальности «Градостроительство». Стаж работы – 44 года, стаж практической работы по профильной экспертной деятельности – 26 лет (разработка научно-проектной документации

для реставрации памятников архитектуры, историко-культурных опорных планов исторических городов Урала, экспертиза объектов культурного наследия). Профессор архитектурно-строительного института Южно-Уральского государственного университета. Советник РААСН. Член ИКОМОС, аттестованный государственный эксперт по проведению государственной историко-культурной экспертизы – приказ Министерства культуры РФ от 24.08.2023 №2483. Объекты экспертизы: *проектная*

документация на проведение работ по сохранению объектов культурного наследия; документация или разделы документации, обосновывающие меры по обеспечению сохранности объекта культурного наследия, включенного в реестр, выявленного объекта культурного наследия либо объекта, обладающего признаками объекта культурного наследия, при проведении земляных, мелиоративных, хозяйственных работ, указанных в статье 30 Федерального закона № 73-ФЗ работ по использованию лесов и иных работ в границах территории объекта культурного наследия либо на земельном участке, непосредственно связанном с земельным участком в границах территории объекта культурного наследия.

Удина Наталья Леонидовна – образование высшее, специальность архитектор. Директор ООО «Строймир». Стаж работы: 43 года. Аттестованный эксперт по проведению государственной историко-культурной экспертизы – приказ Министерства культуры РФ от 20.09.2022 г. № 1690. Объекты экспертизы: выявленные объекты культурного наследия в целях обоснования целесообразности включения данных объектов в реестр; документы, обосновывающие включение объектов культурного наследия в реестр; документы, обосновывающие исключение объектов культурного наследия из реестра; документы, обосновывающие изменение категории историко-культурного значения объекта культурного наследия; документы, обосновывающие отнесение объекта культурного наследия к историко-культурным заповедникам, особо ценным объектам культурного наследия народов Российской Федерации либо объектам всемирного культурного и природного наследия; проекты зон охраны объекта культурного наследия; документация или разделы документации, обосновывающие меры по обеспечению сохранности объекта культурного наследия, включенного в реестр, выявленного объекта культурного наследия либо объекта, обладающего признаками объекта культурного наследия, при проведении земляных, мелиоративных и (или) хозяйственных работ, предусмотренных статьей 25 Лесного кодекса Российской Федерации работ по использованию лесов и иных работ в границах территории объекта культурного наследия либо на земельном участке, непосредственно связанном с земельным участком в границах территории объекта культурного наследия; *проектная документация на проведение работ по сохранению объекта культурного наследия.*

Повестка дня:

1. Утверждение состава членов комиссии экспертов.
2. Выбор председателя и ответственного секретаря комиссии экспертов.
3. Определение порядка работы и принятия решений комиссии экспертов.
4. Определение основных направлений работы экспертов.
5. Утверждение календарного плана работы комиссии экспертов.
6. Определение перечня документов, запрашиваемых у Заказчика проведения экспертизы.

Слушали:

- 1. Об утверждении состава членов комиссии экспертов**

Решили: Утвердить состав членов комиссии экспертов в следующем составе: С.Л. Шаповалова, Н.Л. Удина, В.Д. Оленьков.

2.О выборе председателя и ответственного секретаря комиссии экспертов

Выбор председателя и ответственного секретаря комиссии экспертов был поставлен на голосование. Решение принято - единогласно.

Решили:

- избрать председателем комиссии экспертов В.Д. Оленькова;
- избрать ответственным секретарем комиссии экспертов Н.Л. Удину.

3. Об определении порядка работы и принятии решений комиссии экспертов

В.Д. Оленьков уведомил членов комиссии о получении от Заказчика научно-проектной документации на проведение работ по сохранению объекта культурного наследия регионального значения «Сад с оградой» (в составе объекта культурного наследия «Больница в память Императора Александра II Санкт-Петербургского благотворительного общества последователей гомеопатии») по адресу: г. Санкт-Петербург, ул. Рентгена, 8, литера А. Шифр 223/487/24-Д4 в следующем составе:

Раздел 1 Предварительные работы

Часть 1 223/487/24-Д4-ИРД Исходно-разрешительная документация

Часть 2 223/487/24-Д4-ПР Предварительные работы

Часть 3 223/487/24-Д4-ФМ Фотофиксационные материалы

Раздел 2 Комплексные научные исследования

Подраздел 1 223/487/24-Д4-ИАИ Историко-архивные и библиографические исследования.

Подраздел 2 223/487/24-Д4-ОЧ Натурные исследования (Архитектурные обмеры).

Подраздел 3,4 223/487/24-Д4-ИТО Инженерно-техническое обследование. Инженерные химико-технологические исследования по строительным и отделочным материалам

Подраздел 5 223/487/24-Д4-КНИ Отчет по комплексным научным исследованиям

Раздел 3 Проект реставрации и приспособления

223/487/24-Д4-ЭП Стадия Эскизный проект

Часть 1 223/487/24-Д4-ПЗ Пояснительная записка

Часть 2 223/487/24-Д4-АР Архитектурные решения

Часть 3 223/487/24-Д4-КР Конструктивные решения

Часть 4 223/487/24-Д4-ПОР Проект организации ремонта

Стадия проект

Часть 1 Пояснительная записка

Часть 3 Архитектурные решения

Часть 4 Конструктивные решения

Разработчик Проекта:

Общество с ограниченной ответственностью «Прохрам».

Лицензия на осуществление деятельности по сохранению объектов культурного наследия (памятников истории и культуры) народов Российской Федерации № МКРФ 23761 от 10.08.2023 г.

Авторский коллектив:

Остроумов Д.А. Генеральный директор Общее руководство

Мачавариани К.К. ГАП. Приказ об аттестации МК РФ №1348 от 17.08.2021г. Категория III (архитектор)

Ярдяков А.С. Главный инженер-конструктор. Приказ об аттестации МК РФ №1765 от 29.10.2021 г. Категория III (инженер)

Богданов С.Ю. Архитектор

Авдалян Э.Г. Архитектор

Бессонова О.А. Искусствовед

Решили:

Определить следующий порядок работы и принятия решений комиссии экспертов:

1. В своей работе комиссия экспертов руководствуется ст. 29 ст. 31 Федерального закона от 25.06.2002 г. № 73-ФЗ «Об объектах культурного наследия (памятников истории и культуры) народов Российской Федерации», Положением о государственной историко-культурной экспертизе, утвержденным Постановлением Правительства РФ от 25.04.2024 № 530, другими федеральными законами, а также настоящим порядком.

2. Работа комиссии экспертов осуществляется в форме заседаний. Место, дата и время заседания назначается председателем или ответственным секретарем комиссии экспертов, по согласованию с остальными членами. Заседание комиссии экспертов ведет и ее решение объявляет председатель комиссии экспертов.

При отсутствии на заседании председателя комиссии экспертов, его обязанности осуществляет ответственный секретарь комиссии экспертов. В случае невозможности председателя комиссии экспертов исполнять свои обязанности или его отказа от участия в проведении экспертизы, в связи с выявлением обстоятельств, предусмотренных п. 5 Положения о государственной историко-культурной экспертизе, члены комиссии экспертов проводят организационное заседание и избирают из своего состава нового председателя комиссии экспертов. В период до выборов нового председателя комиссии экспертов его обязанности исполняет ответственный секретарь комиссии экспертов.

3. Решение комиссии экспертов принимается большинством голосов, при условии присутствия на заседании всех членов Экспертной комиссии. При равенстве голосов «за» и «против» решающим голосом является голос председателя комиссии экспертов.

4. Комиссия экспертов ведет протоколы заседаний комиссии, которые подписываются всеми членами комиссии экспертов.

Работу комиссии экспертов организуют председатель и ответственный секретарь.

4. Об определении основных направлений работы экспертов.

24

Решили:

Определить следующие направления работы экспертов:

- провести научный сравнительный анализ всего комплекса данных (документов, материалов, информации) по проекту с позиции научно-методического соответствия по содержанию научно-проектной документации по разделам;
- обсудить на комиссии предварительные результаты рассмотрений, обсудить материалы экспертных заключений членов комиссии.

5. Об утверждении календарного плана работы комиссии экспертов.

Решили:

Утвердить следующий календарный план работы комиссии экспертов:

24.02.202 – организационное заседание комиссии экспертов по проведению государственной историко-культурной экспертизы научно-проектной документации на проведение работ по сохранению объекта культурного наследия .

27.02.2025 – итоговое заседание комиссии экспертов по оформлению, подписанию и передаче заказчику протоколов и Заключения в формате PDF с электронной подписью в виде АКТа государственной историко-культурной экспертизы научно-проектной документации на проведение работ по сохранению объекта культурного наследия .

Ответственные исполнители: В.Д. Оленьков, С.Л. Шаповалова, Н.Л. Удина.

6. Об определении перечня документов, запрашиваемых у заказчика

Решили:

Запрашивать у заказчика дополнительные материалы в случае возникновения вопросов в рабочем порядке.

Председатель комиссии экспертов

В.Д. Оленьков

**Ответственный секретарь
комиссии экспертов**

Н.Л. Удина

Член комиссии экспертов

С.Л. Шаповалова

ПРОТОКОЛ № 2

итогового заседания комиссии экспертов по проведению государственной историко-культурной экспертизы научно-проектной документации на проведение работ по сохранению объекта культурного наследия регионального значения «Сад с оградой» (в составе объекта культурного наследия «Больница в память Императора Александра II Санкт-Петербургского благотворительного общества последователей гомеопатии») по адресу: г. Санкт-Петербург, ул. Рентгена, 8, литера А

гг. Челябинск, Омск, Кострома,

27.02.2025 г.

Совещались по дистанционной связи:

Присутствовали эксперты:

Председатель комиссии экспертов:

Оленьков Валентин Данилович - образование высшее, инженер-строитель по специальности «городское строительство», архитектор-реставратор первой категории, доктор технических наук по специальности «Градостроительство». Стаж работы – 44 года, стаж практической работы по профильной экспертной деятельности – 26 лет (разработка научно-проектной документации для реставрации памятников архитектуры, историко-культурных опорных планов исторических городов Урала, экспертиза объектов культурного наследия). Профессор архитектурно-строительного института Южно-Уральского государственного университета. Советник РААСН. Член ИКОМОС, аттестованный государственный эксперт по проведению государственной историко-культурной экспертизы – приказ Министерства культуры РФ от 24.08.2023 №2483. Объекты экспертизы: *проектная документация на проведение работ по сохранению объектов культурного наследия; документация или разделы документации, обосновывающие меры по обеспечению сохранности объекта культурного наследия, включенного в реестр, выявленного объекта культурного наследия либо объекта, обладающего признаками объекта культурного наследия, при проведении земляных, мелиоративных, хозяйственных работ, указанных в статье 30 Федерального закона № 73-ФЗ работ по использованию лесов и иных работ в границах территории объекта культурного наследия либо на земельном участке, непосредственно связанном с земельным участком в границах территории объекта культурного наследия.*

Ответственный секретарь комиссии экспертов:

Удина Наталья Леонидовна – образование высшее, специальность архитектор. Директор ООО «Строймир». Стаж работы: 43 года. Аттестованный эксперт по проведению государственной историко-культурной экспертизы – приказ Министерства культуры РФ от 20.09.2022 г. № 1690. Объекты экспертизы: выявленные объекты культурного наследия в целях обоснования целесообразности включения данных объектов в реестр; документы, обосновывающие включение объектов культурного наследия в реестр; документы, обосновывающие исключение объектов культурного наследия из реестра; документы, обосновывающие изменение категории

историко-культурного значения объекта культурного наследия; документы, обосновывающие отнесение объекта культурного наследия к историко-культурным заповедникам, особо ценным объектам культурного наследия народов Российской Федерации либо объектам всемирного культурного и природного наследия; проекты зон охраны объекта культурного наследия; документация или разделы документации, обосновывающие меры по обеспечению сохранности объекта культурного наследия, включенного в реестр, выявленного объекта культурного наследия либо объекта, обладающего признаками объекта культурного наследия, при проведении земляных, мелиоративных и (или) хозяйственных работ, предусмотренных статьей 25 Лесного кодекса Российской Федерации работ по использованию лесов и иных работ в границах территории объекта культурного наследия либо на земельном участке, непосредственно связанном с земельным участком в границах территории объекта культурного наследия; *проектная документация на проведение работ по сохранению объекта культурного наследия.*

Член комиссии экспертов:

Шаповалова Светлана Леонидовна – образование высшее - инженер-строитель, реставратор памятников архитектуры и архитектурной среды. Стаж работы – 40 лет. Помощник депутата Государственной Думы. Аттестованный эксперт по проведению государственной историко-культурной экспертизы - приказ Министерства культуры РФ от 06.02.2024 №208. Объекты экспертизы: выявленные объекты культурного наследия в целях обоснования целесообразности включения данных объектов в реестр; документы, обосновывающие включение объектов культурного наследия в реестр; документы, обосновывающие исключение объектов культурного наследия из реестра; документация или разделы документации, обосновывающие меры по обеспечению сохранности объекта культурного наследия, включенного в реестр, выявленного объекта культурного наследия либо объекта, обладающего признаками объекта культурного наследия, при проведении земляных, мелиоративных, хозяйственных работ, указанных в статье 30 Федерального закона № 73-ФЗ работ по использованию лесов и иных работ в границах территории объекта культурного наследия либо на земельном участке, непосредственно связанном с земельным участком в границах территории объекта культурного наследия; *проектная документация на проведение работ по сохранению объектов культурного наследия;* проекты зон охраны объекта культурного наследия.

Повестка дня:

1. Рассмотрение предложений экспертов по Заключению государственной историко-культурной экспертизы научно-проектной документации на проведение работ по сохранению объекта культурного наследия .

2. Внесение изменений, дополнений, поправок и согласование заключительных выводов государственной историко-культурной экспертизы научно-проектной документации на проведение работ по сохранению

объекта культурного наследия регионального значения на проведение работ по сохранению объекта культурного наследия .

3.Принятие решения о подписании и передаче заказчику протоколов заседаний комиссии экспертов и Заключения в формате PDF с электронной подписью в виде АКТа государственной историко-культурной экспертизы научно-проектной документации на проведение работ по сохранению объекта культурного наследия регионального значения на проведение работ по сохранению объекта культурного наследия .

Ответственные исполнители: С.Л.Шаповалова, В.Д.Оленьков, Н.Л.Удина.

Принятые решения:

1.Члены комиссии экспертов С.Л.Шаповалова, В.Д.Оленьков, Н.Л.Удина ознакомились с Проектом, согласились с представленными на экспертизу проектными решениями и решили оформить текст Заключения - АКТа государственной историко-культурной экспертизы научно-проектной документации на проведение работ по сохранению объекта культурного наследия регионального значения на проведение работ по сохранению объекта культурного наследия с формулировкой заключительных выводов.

2.Внесли изменения, дополнения, поправки и согласовали заключительные выводы Заключения - АКТа государственной историко-культурной экспертизы научно-проектной документации на проведение работ по сохранению объекта культурного наследия .

3.Решили подписать и передать Заказчику протоколы и Заключение в формате PDF с электронной подписью в виде АКТа государственной историко-культурной экспертизы научно-проектной документации на проведение работ по сохранению объекта культурного наследия

Председатель Комиссии Экспертов:

В.Д. Оленьков

**Ответственный секретарь
Комиссии Экспертов:**

Н.Л. Удина

Член Комиссии Экспертов:

С.Л. Шаповалова

Приложение №1.
к акту государственной историко-культурной экспертизы

**Проектные решения по сохранению объекта культурного наследия
регионального значения «Сад с оградой» (в составе объекта культурного
наследия «Больница в память Императора Александра II Санкт-
Петербургского благотворительного общества последователей
гомеопатии») по адресу: г. Санкт-Петербург, ул. Рентгена, 8, литера А**





Рисунок 1 – Выкопировка из карты города Санкт-Петербурга (использована программа «2Gis» ООО «ДИАС»)
  - Площадка изысканий

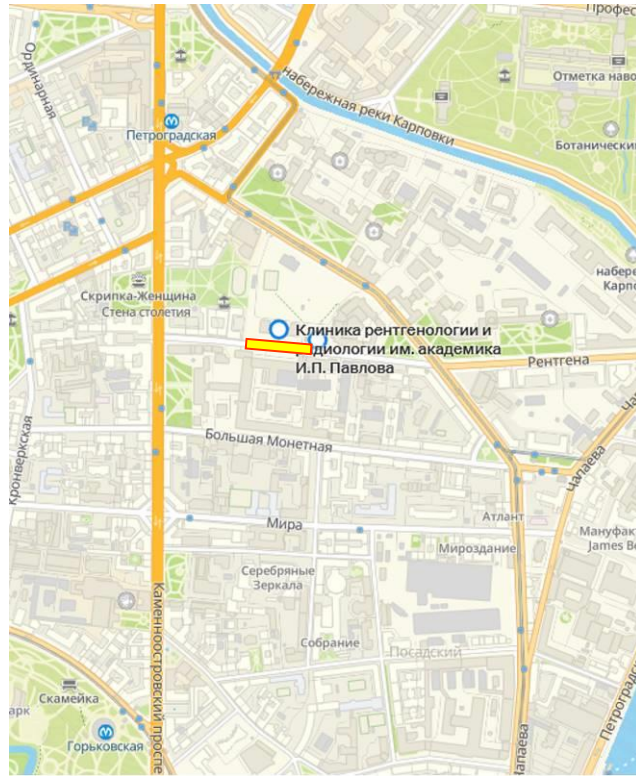

Рисунок 2 – Схема расположения объекта на карте города Санкт-Петербурга.

Инвар. № подл.	Подп. и дата	Взам. инв. №							Лист
			223/487/24/Д4-КР.ТЧ						5
Изм.	Кол.уч	Лист	№ док.	Подп.	Дата				

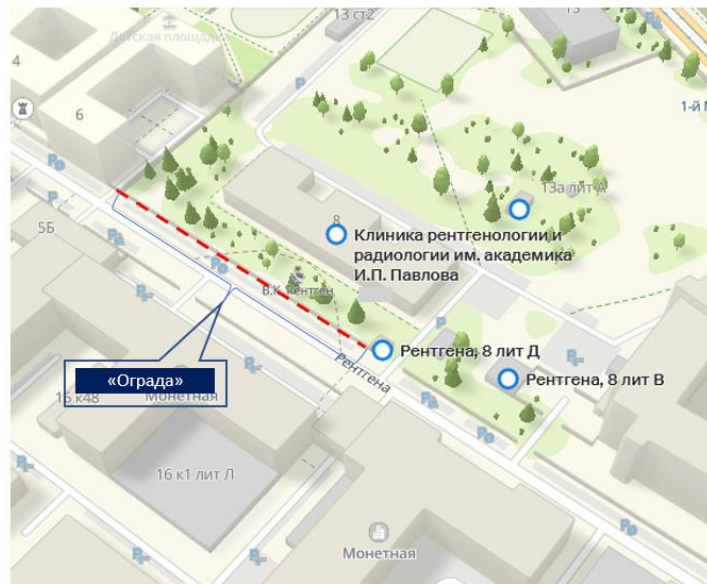

Рис. 3. Ограда и ворота. Фото нач. XX в. (ЦГАКФФД СПб Ар 248900)

Изм.	Кол.уч	Лист	№ док.	Подп.	Дата
Изм.	Кол.уч	Лист	№ док.	Подп.	Дата

Взам. инв.№

Подп. и дата

Инв. № подл.

223/487/24-Д4-ПР

Лист

11

Рядовая секция ограды. М1:20.

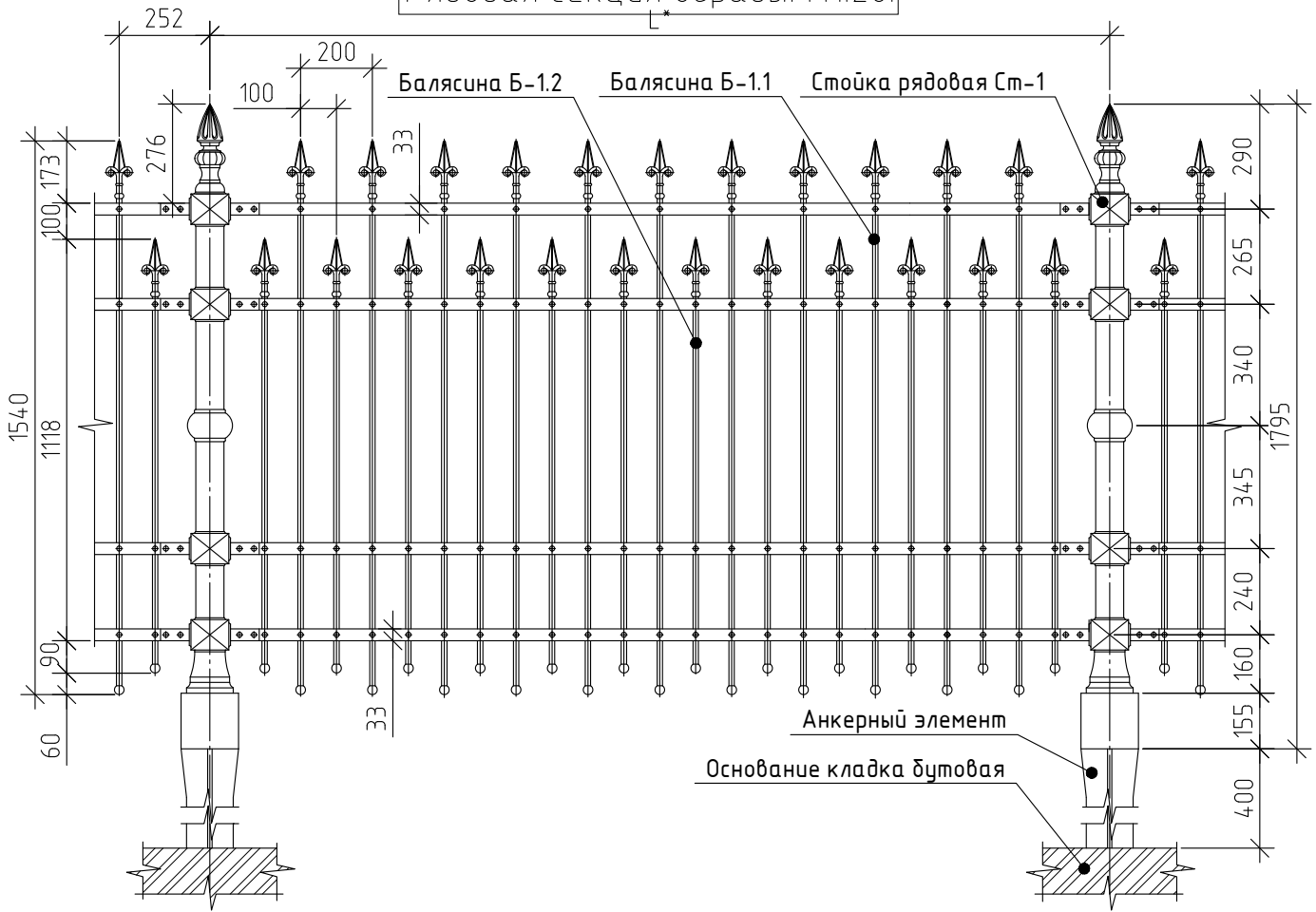

* - размер L см. Схему плана ограды.

Согласовано

Взам. инв. №

Подпись и дата

Инв. № подл.

223/487/24-Д4-АР

Объект культурного наследия регионального значения «Сад с оградой» (в составе «Больница в память Императора Александра II Санкт-Петербургского благотворительного общества последователей гомеопатии»), расположенный по адресу: г. Санкт-Петербург, ул. Рентгена, 8, корпус А

Изм.	Кол.уч.	Лист	№.док.	Подпись	Дата
Разработал	Богданов				10.24
Проверил	Мачавариани				10.24
Норм.контр.	Авдалян				10.24
ГАП	Мачавариани				10.24
ГИП	Ярдяков				10.24

Проект сохранения

Секция рядовая ограды. М1:20.

Стадия	Лист	Листов
П	3	

ООО "ПРОХРАМ"

Ворота и калитка.

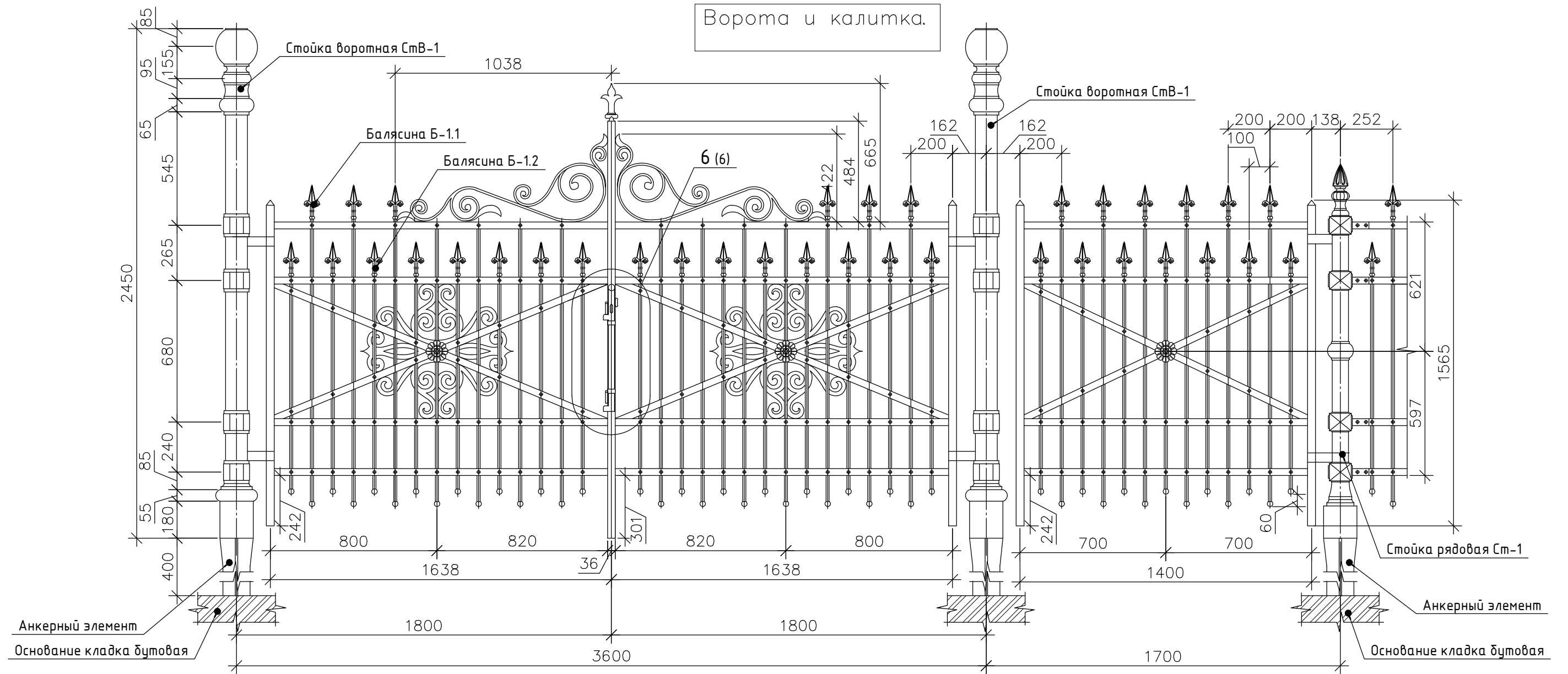

Согласовано		
Взам. инв. №		
Подпись и дата		
Инв. № подл.		

223/487/24-Д4-АР					
Объект культурного наследия регионального значения «Сад с оградой» (в составе «Больница в память Императора Александра II Санкт-Петербургского благотворительного общества последователей гомеопатии»), расположенный по адресу: г. Санкт-Петербург, ул. Рентгена, 8, корпус А					
Изм.	Кол.уч	Лист	№.док.	Подпись	Дата
Разработал		Богданов		<i>[Signature]</i>	11.24
Проверил		Мачавариани		<i>[Signature]</i>	11.24
Норм.контр.		Авдалян		<i>[Signature]</i>	11.24
ГАП		Мачавариани		<i>[Signature]</i>	11.24
ГИП		Ярдяков		<i>[Signature]</i>	11.24
Проект сохранения				Стадия	Лист
Ворота и калитка. Вид В. М1:20.				П	5
				ООО "ПРОХРАМ"	

Фундамент Ф1

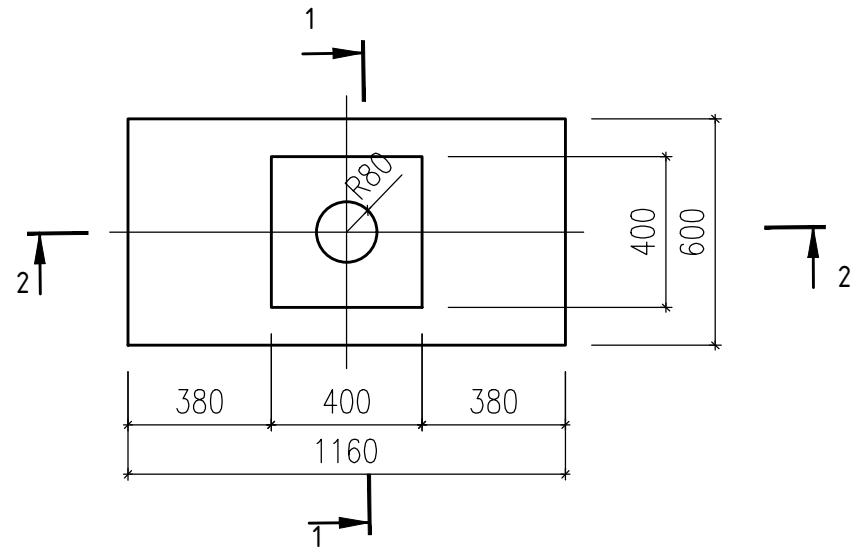

Фундамент Ф2

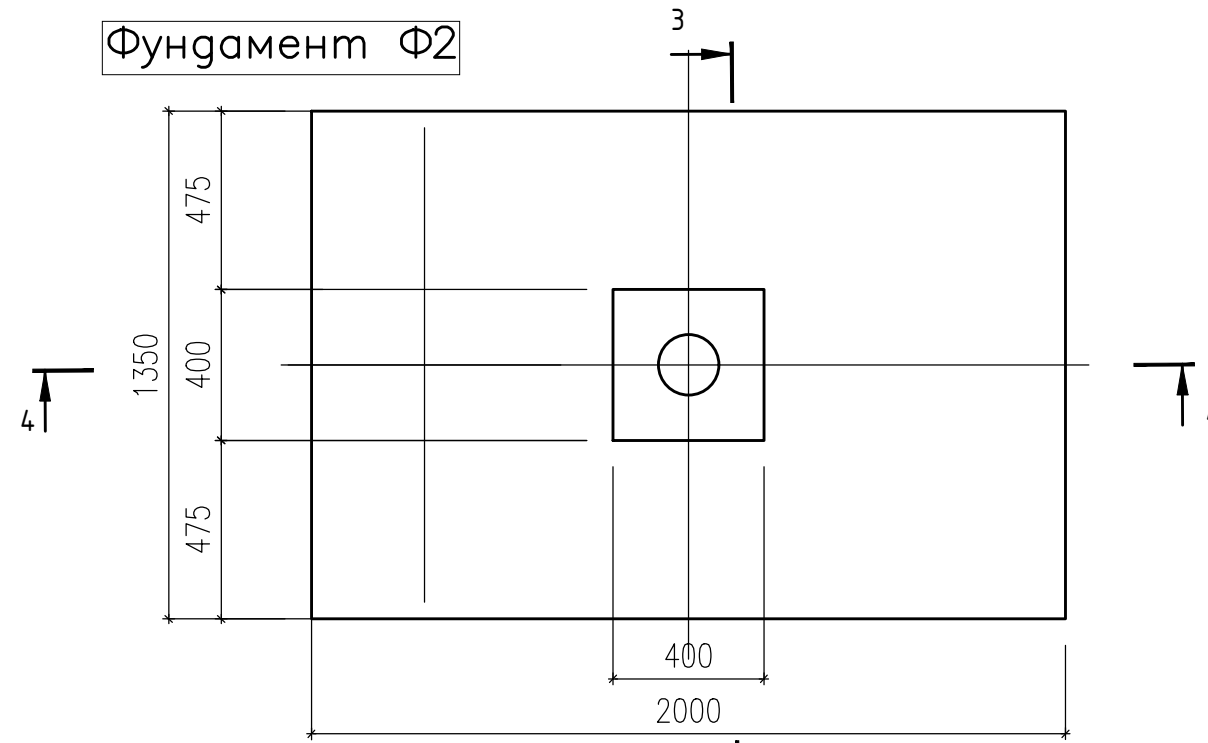

1-1

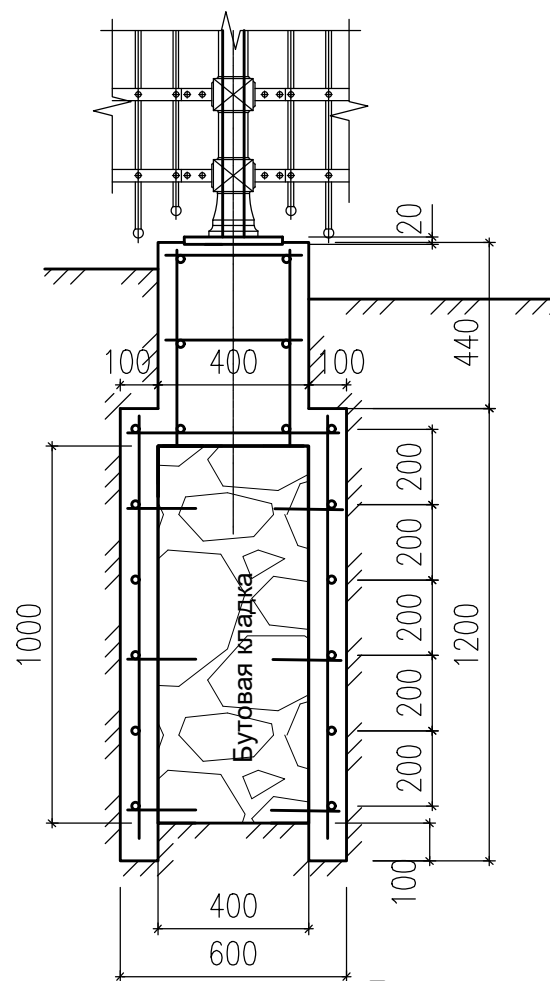

2-2

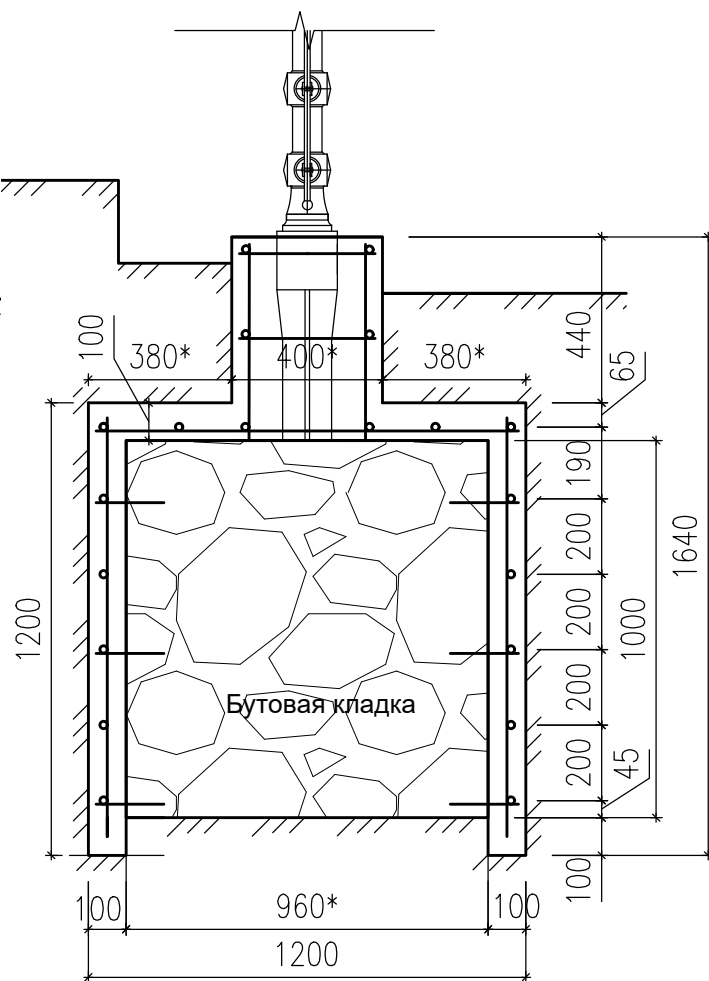

3-3

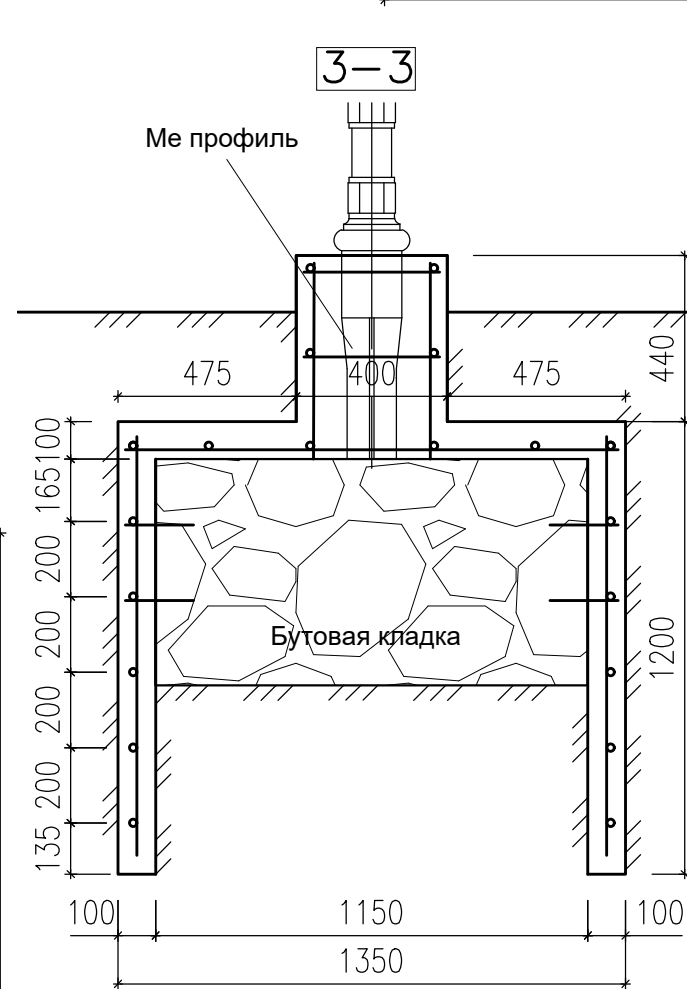

4-4

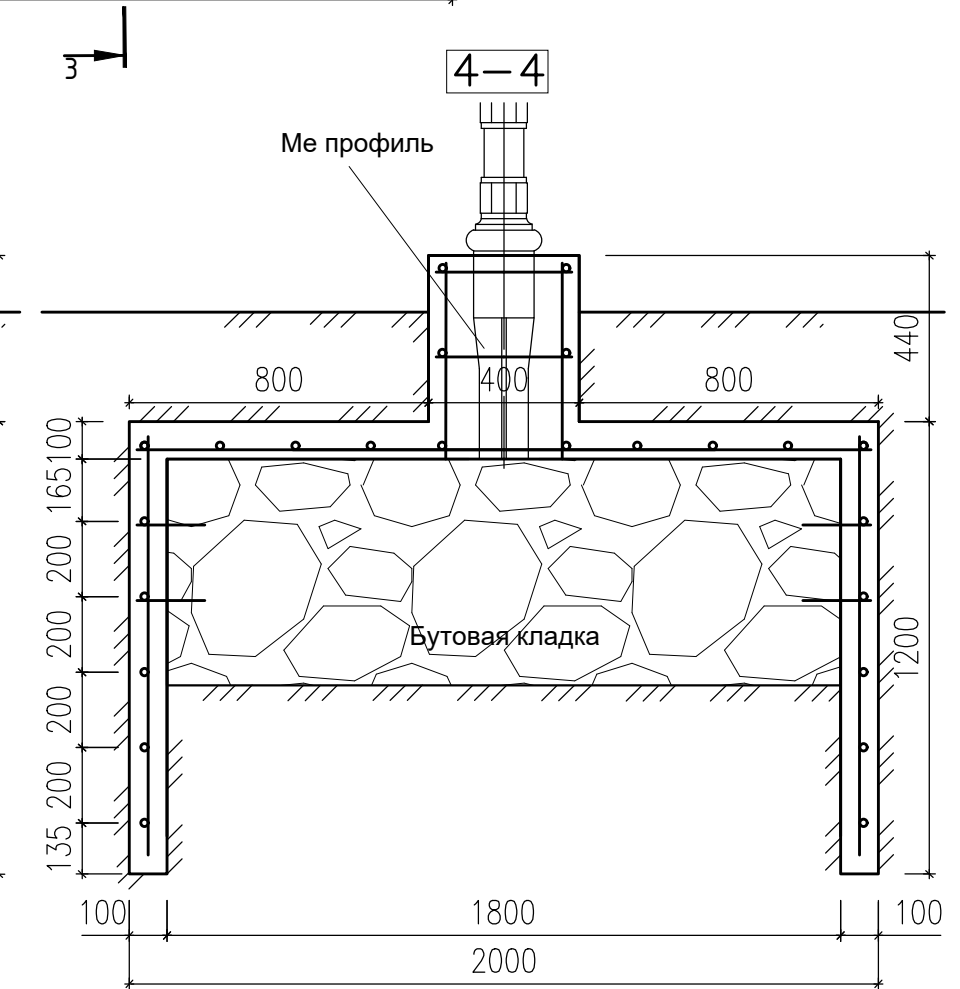

Примечание:

1. Размеры со знаком "*" уточнить по месту;
2. Бетон марки В20W8F200;
3. Поверхность бетона на контакте с грунтом обратной засыпки покрыть битумом за 2 раза

					223/487/24-Д4-КР				
					Объект культурного наследия регионального значения «Сад с оградой» (в составе «Больница в память Императора Александра II Санкт-Петербургского благотворительного общества последователей гомеопатии»), расположенный по адресу: г. Санкт-Петербург, ул. Рентгена, 8, корпус А				
Изм.	Кол.уч	Лист	№.док.	Подпись	Дата	Проект сохранения	Стадия	Лист	Листов
Разработал	Богданов			<i>Богданов</i>	08.24		П	3	4
Проверил	Мачавариани			<i>Мачавариани</i>	08.24	Фундаменты Ф1, Ф2	ООО "ПРОХРАМ"		
Норм.контр.	Авдалян			<i>Авдалян</i>	08.24				
ГАП	Мачавариани			<i>Мачавариани</i>	08.24				
ГИП	Ярдяков			<i>Ярдяков</i>	08.24				

Согласовано

Взам. инв. №

Подпись и дата

Инв. № подл.