



ООО «УК «СПРИНГАЛД»

Выписка из реестра членов СРО Ассоциация «Саморегулируемая организация «Объединенные разработчики проектной документации» СРО-П-099-23122009

Выписка № 42-СРО-П-099 от 01 апреля 2022 г.

г. Санкт–Петербург, проспект Обуховской Обороны, дом 120, литера АМ1, АМ 4, литера АМ 5, литера АЕ 1, литера АЕ 2, литера АЕ 3, литера АЕ 7, литера О 1.

«Пушечная мастерская Обуховского сталелитейного завода», 1868 г., 1872 г., 1881 г., 1884–1885 гг., между 1895 и 1899 гг., 1898 г., между 1906 и 1909 гг., 1908 г., 1909 г., 1912–1913 гг., между 1912 и 1917 гг., кон. 1910–х гг., входящая в состав объекта культурного наследия регионального значения «Императорская Александровская мануфактура (Обуховский сталелитейный завод)», 1798–1917 гг. (г. Санкт-Петербург)

**ПРОЕКТ УСТАНОВКИ ИНФОРМАЦИОННОЙ
НАДПИСИ И ОБОЗНАЧЕНИЯ НА ОБЪЕКТ
КУЛЬТУРНОГО НАСЛЕДИЯ РЕГИОНАЛЬНОГО
ЗНАЧЕНИЯ.**

ШИФР 22-04-06-АМ

Санкт-Петербург, 2022 г.



Снос зданий • Редевелопмент • Реконструкция

ООО «УК «СПРИНГАЛД»

Выписка из реестра членов СРО Ассоциация «Саморегулируемая организация «Объединенные разработчики проектной документации» СРО-П-099-23122009

Выписка № 42-СРО-П-099 от 01 апреля 2022 г.

г. Санкт-Петербург, проспект Обуховской Обороны, дом 120, литера АМ1, АМ 4, литера АМ 5, литера АЕ 1, литера АЕ 2, литера АЕ 3, литера АЕ 7, литера О 1.

«Пушечная мастерская Обуховского сталелитейного завода», 1868 г., 1872 г., 1881 г., 1884–1885 гг., между 1895 и 1899 гг., 1898 г., между 1906 и 1909 гг., 1908 г., 1909 г., 1912–1913 гг., между 1912 и 1917 гг., кон. 1910–х гг., входящая в состав объекта культурного наследия регионального значения «Императорская Александровская мануфактура (Обуховский сталелитейный завод)», 1798–1917 гг. (г. Санкт-Петербург)

ПРОЕКТ УСТАНОВКИ ИНФОРМАЦИОННОЙ НАДПИСИ И ОБОЗНАЧЕНИЯ НА ОБЪЕКТ КУЛЬТУРНОГО НАСЛЕДИЯ РЕГИОНАЛЬНОГО ЗНАЧЕНИЯ.

ШИФР 22-04-06-АМ

Генеральный директор

ООО «УК «СПРИНГАЛД»

Никифоровский В.А.

(М.П.)

Главный инженер проекта

ООО «УК «СПРИНГАЛД»

Моисеева И. И.

(М.П.)



Снос зданий • Редевелопмент • Реконструкция

Согласовано			
Инва. № подл.	Подп. и дата	Взам. инв. №	

СОСТАВ ПРОЕКТА

№	Наименование	Стр.
1	Общие сведения об объекте культурного наследия	2
2	Информация об объектах культурного наследия, входящих в состав ансамбля.	3
3	Эскизное предложение информационной надписи и обозначения	5
4	Технические характеристики информационной надписи и обозначения	6
5	Описание метода крепления информационной надписи и обозначения	7
6	Схема установки информационной надписи и обозначения на фотофиксации	8
7	Карта-схема предполагаемого расположение памятника на территории ансамбля размещения	11
8	Чертеж пластины с указанием размеров	10

Согласовано

Взам. инв. №

Подп. и дата

Инв. № подл.

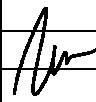
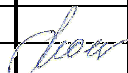
					2022	22-04-06-AM			
						г. Санкт-Петербург, проспект Обуховской Обороны, дом 120, литера АМ1, АМ 4, литера АМ 5, литера АЕ 1, литера АЕ 2, литера АЕ 3, литера АЕ 7, литера О 1.			
	Изм.	Кол.уч	Лист	№док.	Подп.	Дата	Стадия	Лист	Листов
	Разработал	Иванов				06.04	П	1	12
	Проверил					06.04	ООО «УК «Спрингалд»		
	Н.контр.	Моисеева				06.04			
Проект установки и содержания информационной надписи и обозначения на ОКН РЗ «Императорская Александровская мануфактура. Казармы Александровской инвалидной команды (Казармы для инвалидов и мастеров или 2-й квадратный корпус Александровской мануфактуры, Тигельная Обуховского сталелитейного завода)». 1804 г., 1863 г., 1878–1879 гг., 1907 г., 1910 г.									
Состав проекта.									

1. Общие сведения об объекте культурного наследия.

Объект культурного наследия регионального значения
«Императорская Александровская мануфактура. (Обуховский сталелитейный завод) 1798-1917 гг. Пушечная мастерская Обуховского сталелитейного завода», 1868 г., 1872 г., 1881 г., 1884–1885 гг., между 1895 и 1899 гг., 1898 г., между 1906 и 1909 гг., 1908 г., 1909 г., 1912–1913 гг., между 1912 и 1917 гг., кон. 1910–х гг.

Адрес объекта культурного наследия:

г. Санкт–Петербург, проспект Обуховской Обороны, дом 120, литера АМ; литера АМ 4; литера АМ 5; литера АЕ 1; литера АЕ; литера АЕ; литера АЕ 7; литера О 1.

Вид объекта культурного наследия:

«Памятник».

Реквизиты и наименование правового акта о принятии объекта культурного наследия на государственную охрану:

Приказ Министерства культуры Российской Федерации о регистрации № 22917-р от 27 ноября 2015г.

Распоряжение КГИОП № 10-306 от 08.07.2015

Сведения о собственнике:

Акционерное общество «Северо-Западный региональный центр Концерта ВКО «Алмаз-Антей» - Обуховский завод»

Сведения о пользователе:

Акционерное общество «Северо-Западный региональный центр Концерта ВКО «Алмаз-Антей» - Обуховский завод»



Регистрационный номер в едином государственном реестре объектов культурного наследия (памятников истории и культуры) народов Российской Федерации:

781510357880055.

Сведения о ранее установленных информационных надписях:

Отсутствует.

Согласовано			

Взам инв. №										
Подп. и Дата										
Инв. № подл.						2022	22-04-06-AM			
							г. Санкт–Петербург, проспект Обуховской Обороны, дом 120, литера АМ1, АМ 4, литера АМ 5, литера АЕ 1, литера АЕ 2, литера АЕ 3, литера АЕ 7, литера О 1.			
							Проект установки и содержания информационной надписи и обозначения на ОКН РЗ «Императорская Александровская мануфактура. Казармы Александровской инвалидной команды (Казармы для инвалидов и мастеров или 2–й квадратный корпус Александровской мануфактуры, Тигельная Обуховского сталелитейного завода)», 1804 г., 1863 г., 1878–1879 гг., 1907 г., 1910 г.	Стадия	Лист	Листов
	Разработал	Иванов				06.04		П	2	12
Проверил					06.04	Общие сведения об объекте культурного наследия	ООО «УК «Спрингалд»			
Н.контр.	Моисеева				06.04					

2. Информация об объектах культурного наследия, входящих в состав ансамбля.

Наименование объекта культурного наследия;

«Императорская Александровская мануфактура» (Обуховский сталелитейный завод) 1798-1917 гг.

Вид объекта:

Ансамбль

Состав ансамбля:

1) «Казармы чиновников Александровской инвалидной команды (Флигель для служащих и мастеровых Александровской мануфактуры, Жилой дом со службами Обуховского сталелитейного завода) (здесь располагалась квартира начальника завода)», 1801 г., архитектор А.И.Порто (проспект Обуховской Обороны, дом 120, литера Л);

2) «Лазарет Александровской инвалидной команды (Главная контора и лаборатории Обуховского сталелитейного завода)», между 1801 и 1804 гг., архитектор А.И.Порто (проспект Обуховской Обороны, дом 120, литера ВУ 1);

3) «Казармы Александровской инвалидной команды (Казармы для инвалидов и мастеров или 2-й квадратный корпус Александровской мануфактуры, Тигельная Обуховского сталелитейного завода)», 1804 г., архитектор А.И.Порто; 1863 г., архитектор Р.Р.Генрихсен; 1878-1879 гг., 1907 г., 1910 г. (проспект Обуховской Обороны, дом 120, литера АВ);

4) «Корпус Станочной мастерской Обуховского сталелитейного завода (Льнопрядильня Александровской мануфактуры)», 1811-1821 гг., инженер А.Я.Вильсон, архитектор А.Н.Роков, 1845 г., 1891-1902 гг., 1910 г., инженер Л.Малецкий (проспект Обуховской Обороны, дом 120, литера АО 1, литера АО 15);

5) «Пушечная мастерская Обуховского сталелитейного завода», 1868 г.; 1872 г., 1881 г., 1884-1885 гг., инженер М.М. Бородатов; между 1895 и 1899 гг., 1898 г., гр. Инженер



Ф.Ф.Лумберг; между 1906 и 1909 гг., гр. инженер Ф.Ф.Лумберг (?) и архитектор Н.Л. Серяков (?); 1908 г., инженер М.В.Бортникель; 1909 г., 1912-1913 гг., между 1912 и 1917 гг., архитектор Н.Л.Серяков (?); кон. 1910-х гг. (проспект Обуховской Обороны, дом 120,

Согласовано			

Взам инв. №	

Подп. и Дата						2022

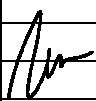
Инв. № подл.					

						22-04-06-AM		
						г Санкт-Петербург, проспект Обуховской Обороны, дом 120, литера АМ1, АМ 4, литера АМ 5, литера АЕ 1, литера АЕ 2, литера АЕ 3, литера АЕ 7, литера О 1.		
Изм.	Кол.уч	Лист	№док.	Подп.	Дата	Стадия	Лист	Листов
						П	3	12
Разработал	Иванов				06.04			
Проверил					06.04			
Н.контр.	Моисеева				06.04	ООО «УК «Спрингалд»		
Проект установки и содержания информационной надписи и обозначения на ОКН РЗ «Императорская Александровская мануфактура. Казармы Александровской инвалидной команды (Казармы для инвалидов и мастеров или 2-й квадратный корпус Александровской мануфактуры, Тигельная Обуховского сталелитейного завода)», 1804 г., 1863 г., 1878-1879 гг., 1907 г., 1910 г.								
Информация об объектах культурного наследия, входящих в состав ансамбля.								

6) «Водоподъемная башня при Бессемеровской Обуховского сталелитейного завода», 1869-1872 гг., инженер М.М.Бородатов (проспект Обуховской Обороны, дом 120 литера АЕ 10);

7) «Орудийно-сборочная Пушечной мастерской Обуховского сталелитейного завода с заводскими воротами и проходной», 1884-1885 гг., инженер М.М.Бородатов, 1901-1902 гг., пристройка заводских ворот и проходной (проспект Обуховской Обороны, дом 120, литера АД);

8) «Дом больничной администрации с амбулаторией Обуховского сталелитейного завода», 1896-1897, г. инженер Ф.Ф.Лумберг (проспект Обуховской Обороны, дом 120, литера КД);



9) «Больница Обуховского сталелитейного завода», 1897 г., г. инженер Ф.Ф.Лумберг (проспект Обуховской Обороны, д. 124, литера А);

10) «Медницкая Минной мастерской Обуховского сталелитейного завода», 1898-1899 гг., г. инженер Ф.Ф.Лумберг; 1910 г. (проспект Обуховской Обороны, д. 120, литера ДЕ 3).

11) «Главная электрическая станция Обуховского сталелитейного завода», 1901-1902 гг., г. инженер Ф.Ф.Лумберг (проспект Обуховской Обороны, дом 120, литера Щ 12);

12) «Башенная мастерская Обуховского сталелитейного завода», 1915 г., архитектор Н.Л.Серяков (проспект Обуховской Обороны, дом 120, литера АО 14).

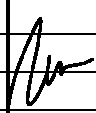
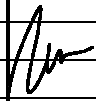
Согласовано			

Взам инв. №									
Подп. и Дата									
	2022								
Инв. № подл.	22-04-06-AM								
	г. Санкт-Петербург, проспект Обуховской Обороны, дом 120, литера АМ1, АМ 4, литера АМ 5, литера АЕ 1, литера АЕ 2, литера АЕ 3, литера АЕ 7, литера О 1.								
	Изм.	Кол.уч	Лист	№док.	Подп.	Дата	Стадия	Лист	Листов
	Разработал	Иванов				06.04	П	4	12
	Проверил					06.04	ООО «УК «Спрингалд»		
	Н.контр.	Моисеева				06.04			
Проект установки и содержания информационной надписи и обозначения на ОКН РЗ «Императорская Александровская мануфактура. Казармы Александровской инвалидной команды (Казармы для инвалидов и мастеров или 2-й квадратный корпус Александровской мануфактуры, Тигельная Обуховского сталелитейного завода)», 1804 г., 1863 г., 1878-1879 гг., 1907 г., 1910 г.									
Информация об объектах культурного наследия, входящих в состав ансамбля.									

3. Эскизное предложение информационной надписи и обозначения.

Проектом предлагается размещение информационной надписи на главном фасаде здания.

Размер пластины:

600(Ш) x 325(В) x 5 мм.

Сведения о теме и размере шрифта:

Тема шрифта: Times New Roman.

1. Герб г. Санкт-Петербург - 40x40 мм.

2. Категория объекта:

Объект культурного наследия регионального значения - высота шрифта - 10 мм.

3. Название объекта:

Императорская Александровская мануфактура (Обуховский сталелитейный завод) – высота шрифта - 17 мм.

Пушечная мастерская Обуховского сталелитейного завода», 1868 г.; инженер М.М. Бородатов; гр. инженер Ф.Ф.Лумберг; М.В.Бортникель.– высота шрифта - 15 мм.

4. Фраза **Охраняется государством** - размер шрифта - 10 мм.

5. Фраза **«Регистрационный №: 781510357880055.** - высота шрифта - 10 мм.



Согласовано			

Взам инв. №	
-------------	--

Подп. и Дата	
--------------	--

Инв. № подл.	
--------------	--

					2022	22-04-06-AM		
						г. Санкт-Петербург, проспект Обуховской Обороны, дом 120, литера АМ1, АМ 4, литера АМ 5, литера АЕ 1, литера АЕ 2, литера АЕ 3, литера АЕ 7, литера О 1.		
Изм.	Кол.уч	Лист	№док.	Подп.	Дата	Стадия	Лист	Листов
Разработал	Иванов				06.04	П	3	12
Проверил					06.04	ООО «УК «Спрингалд»		
Н.контр.	Моисеева				06.04			

Проект установки и содержания информационной надписи и обозначения на ОКН РЗ «Императорская Александровская мануфактура. Казармы Александровской инвалидной команды (Казармы для инвалидов и мастеров или 2-й кварталный корпус Александровской мануфактуры, Тигельная Обуховского сталелитейного завода)», 1804 г., 1863 г., 1878–1879 гг., 1907 г., 1910 г.

Информация об объектах культурного наследия, входящих в состав ансамбля.

4. Технические характеристики информационной надписи и обозначения.

Информационная надпись представляет собой прямоугольную пластину из полистирола толщиной 5 мм.

Цвет фона темно-серый.



Цвет герба г. Санкт-Петербург золотой.

Цвет надписи золотой.

Расчетный вес пластины: $60 \times 32.5 \times 0.5 \times 1.060$ г/куб.см.= 1033 г.

На пластину из полистирола наклеиваются литые буквы, декоративная окантовка и герб г. Санкт-Петербург, окрашенные в золотой цвет.

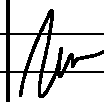
Согласовано			

Инв. № подл.	Подп. и Дата	Взам инв. №													
									22-04-06-AM						
									г. Санкт-Петербург, проспект Обуховской Обороны, дом 120, литера АМ1, АМ 4, литера АМ 5, литера АЕ 1, литера АЕ 2, литера АЕ 3, литера АЕ 7, литера О 1.						
			Изм.	Кол.уч	Лист	№ док.	Подп.	Дата							
			Проект установки и содержания информационной надписи и обозначения на ОКН РЗ «Императорская Александровская мануфактура. Казармы Александровской инвалидной команды (Казармы для инвалидов и мастеров или 2-й квадратный корпус Александровской мануфактуры, Тигельная Обуховского сталелитейного завода)», 1804 г., 1863 г., 1878–1879 гг., 1907 г., 1910 г.						Стадия	Лист	Листов				
									Разработал	Иванов		06.04	П	6	12
									Проверил			06.04	ООО «УК «Спрингалд»		
			Н.контр.	Моисеева		06.04	Технические характеристики информационной надписи и обозначения.								

5. Описание метода крепления информационной надписи и обозначения.

Для предполагаемых работ по обустройству информационной таблички на фасаде объекта культурного наследия не требуется специальной механизированной техники.

Метод установки предусматривает минимальное воздействие на фасад.

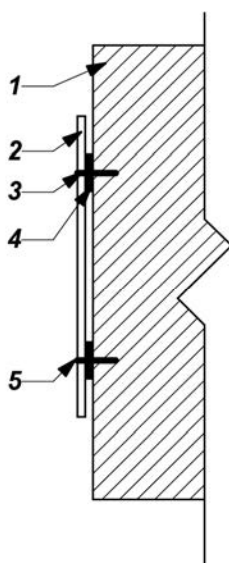

Крепление состоит из четырех шурупов с дюбелями диаметром 4,0 мм., вкручивающихся сквозь отверстия в надписи в стену на глубину 50 мм. Отверстия декорируются колпачками «Полусфера» диаметром 16 мм. Толщина торцевой стороны надписи не более 30 мм.



- 1 - стена;
- 2 - табличка;
- 3 - саморез 4x50;
- 4 - прокладка;
- 5 - декоративный колпачок R-16мм.

Прочность крепления таблички к стене здания обеспечена со значительным запасом по надежности, а само крепление исключает возможность повреждения и разрушения стены здания.

Согласовано			

Взам инв. №												
Подп. и Дата	2022											
	22-04-06-AM											
Инв. № подл.	г. Санкт-Петербург, проспект Обуховской Обороны, дом 120, литера АМ1, АМ 4, литера АМ 5, литера АЕ 1, литера АЕ 2, литера АЕ 3, литера АЕ 7, литера О 1.											
	Изм.	Кол.уч	Лист	№ док.	Подп.	Дата						
Инв. № подл.	Разработал	Иванов			06.04	Проект установки и содержания информационной надписи и обозначения на ОКН РЗ «Императорская Александровская мануфактура. Казармы Александровской инвалидной команды (Казармы для инвалидов и мастеров или 2-й квадратный корпус Александровской мануфактуры, Тигельная Обуховского сталелитейного завода)», 1804 г., 1863 г., 1878–1879 гг., 1907 г., 1910 г.						
	Проверил				06.04							
	Н.контр.	Моисеева					06.04					
Описание метода крепления информационной надписи и обозначения.						<table border="1"> <tr> <td>Стадия</td> <td>Лист</td> <td>Листов</td> </tr> <tr> <td>П</td> <td>7</td> <td>12</td> </tr> </table>	Стадия	Лист	Листов	П	7	12
Стадия	Лист	Листов										
П	7	12										
						ООО «УК «Спрингалд»						

6. Схемы установки информационной надписи и обозначения и фотофиксация на местах предполагаемого размещения.

Здание цеха №148, Санкт-Петербург, пр. Обуховской обороны д.120, лит.АМ

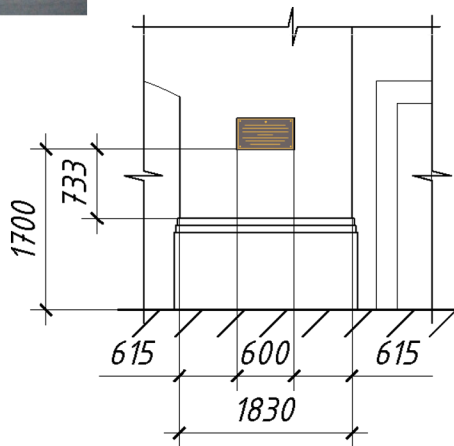
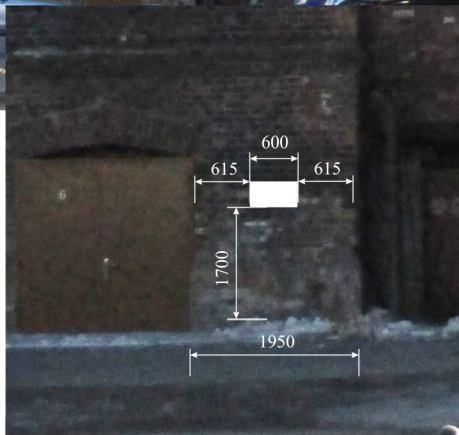

Согласовано				

Инв. № подл.	Подп. и дата	Взам инв №					

						2022

22-04-06-АМ

г. Санкт-Петербург, проспект Обуховской Обороны, дом 120, литера АМ 1 помещение 1Н 2, 1Н 9-24, 1Н 26, 1Н 29-76, 1Н 80-85; литера АМ 4; литера АМ 5; литера АЕ 1 помещение 1Н 3; литера АЕ 2 помещение 1Н 2; литера АЕ 3 помещение 1Н 1; литера АЕ 7; литера О 1.

Изм.	Кол.уч	Лист	№ док.	Подп.	Дата

Проект установки и содержания информационной надписи и обозначения на ОКН РЗ «Императорская Александровская мануфактура. Казармы Александровской инвалидной команды (Казармы для инвалидов и мастеров или 2-й квадратный корпус Александровской мануфактуры, Тигельная Обуховского сталелитейного завода)», 1804 г., 1863 г., 1878-1879 гг., 1907 г., 1910 г.

Схема установки информационной надписи и обозначения и фотофиксация на месте предполагаемого размещения.

Стадия	Лист	Листов
П	8	12
ООО «УК «Спрингалд»		

Механический цех №42/48, Санкт-Петербург, пр. Обуховской обороны д.120, лит.О.

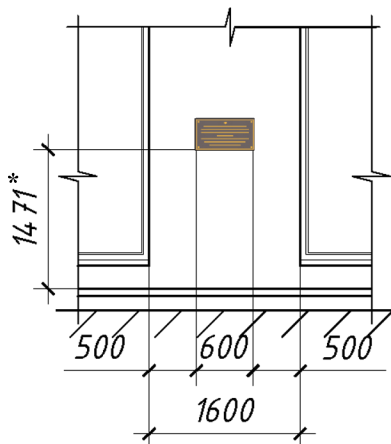

Согласовано			

* Высота установки привязана к цоколю здания, от уровня земли в месте установки (+1.700)

Инв. № подл.	Подп. и дата	Взам инв №				2022	22-04-06-AM																													
<p>г. Санкт-Петербург, проспект Обуховской Обороны, дом 120, литера АМ 1 помещение 1Н 2, 1Н 9-24, 1Н 26, 1Н 29-76, 1Н 80-85; литера АМ 4; литера АМ 5; литера АЕ 1 помещение 1Н 3; литера АЕ 2 помещение 1Н 2; литера АЕ 3 помещение 1Н 1; литера АЕ 7; литера О 1.</p>																																				
<p>Проект установки и содержания информационной надписи и обозначения на ОКН РЗ «Императорская Александровская мануфактура. Казармы Александровской инвалидной команды (Казармы для инвалидов и мастеров или 2-й квадратный корпус Александровской мануфактуры, Тигельная Обуховского сталелитейного завода)», 1804 г., 1863 г., 1878-1879 гг., 1907 г., 1910 г.</p>																																				
<table border="1"> <thead> <tr> <th>Изм.</th> <th>Кол.уч</th> <th>Лист</th> <th>№ док.</th> <th>Подп.</th> <th>Дата</th> <th>Стадия</th> <th>Лист</th> <th>Листов</th> </tr> </thead> <tbody> <tr> <td>Разработал</td> <td>Иванов</td> <td></td> <td></td> <td><i>Иванов</i></td> <td>06.04</td> <td rowspan="3">П</td> <td rowspan="3">9</td> <td rowspan="3">12</td> </tr> <tr> <td>Проверил</td> <td></td> <td></td> <td></td> <td></td> <td>06.04</td> </tr> <tr> <td>Н.контр.</td> <td>Моисеева</td> <td></td> <td></td> <td><i>Моисеева</i></td> <td>06.04</td> </tr> </tbody> </table>							Изм.	Кол.уч	Лист	№ док.	Подп.	Дата	Стадия	Лист	Листов	Разработал	Иванов			<i>Иванов</i>	06.04	П	9	12	Проверил					06.04	Н.контр.	Моисеева			<i>Моисеева</i>	06.04
Изм.	Кол.уч	Лист	№ док.	Подп.	Дата	Стадия	Лист	Листов																												
Разработал	Иванов			<i>Иванов</i>	06.04	П	9	12																												
Проверил					06.04																															
Н.контр.	Моисеева			<i>Моисеева</i>	06.04																															
<p>Схема установки информационной надписи и обозначения и фотофиксация на месте предполагаемого размещения.</p>																																				
<p>ООО «УК «Спрингалд»</p>																																				

Пушечная мастерская Обуховского сталелитейного завода, Санкт-Петербург, пр. Обуховской обороны д.120, стр.5

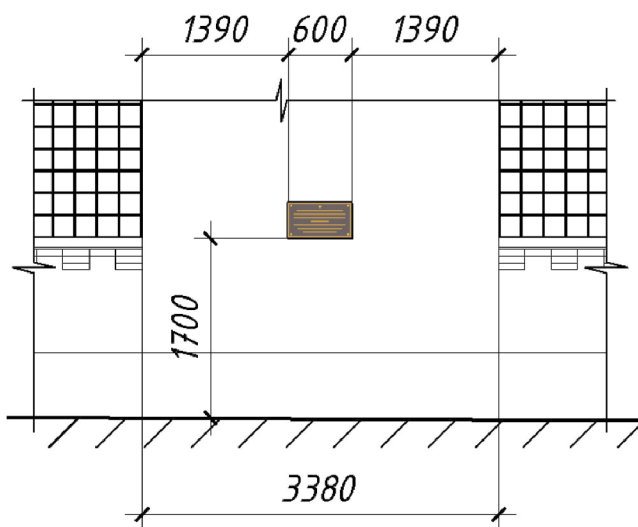

Согласовано	

Взам инв. №	
-------------	--

Подп. и дата		2022
--------------	--	------

Инв. № подл.	
--------------	--

Изм.	Кол.уч.	Лист	№ док.	Подп.	Дата

Разработал	Иванов	<i>[Signature]</i>	06.04
Проверил		<i>[Signature]</i>	06.04
Н.контр.	Моисеева	<i>[Signature]</i>	06.04

22-04-06-AM
 г. Санкт-Петербург, проспект Обуховской Обороны, дом 120, литера АМ 1 помещение 1Н 2, 1Н 9-24, 1Н 26, 1Н 29-76, 1Н 80-85; литера АМ 4; литера АМ 5; литера АЕ 1 помещение 1Н 3; литера АЕ 2 помещение 1Н 2; литера АЕ 3 помещение 1Н 1; литера АЕ 7; литера О 1.

Проект установки и содержания информационной надписи и обозначения на ОКН РЗ «Императорская Александровская мануфактура. Казармы Александровской инвалидной команды (Казармы для инвалидов и мастеров или 2-й квадратный корпус Александровской мануфактуры, Тигельная Обуховского сталелитейного завода)», 1804 г., 1863 г., 1878-1879 гг., 1907 г., 1910 г.г., 1878-1879			Стадия	Лист	Листов
Схема установки информационной надписи и обозначения и фотофиксация на месте предполагаемого размещения.			П	10	12
			ООО «УК «Спрингалд»		

7. Карта-схема предполагаемого расположение памятника на территории ансамбля размещения.

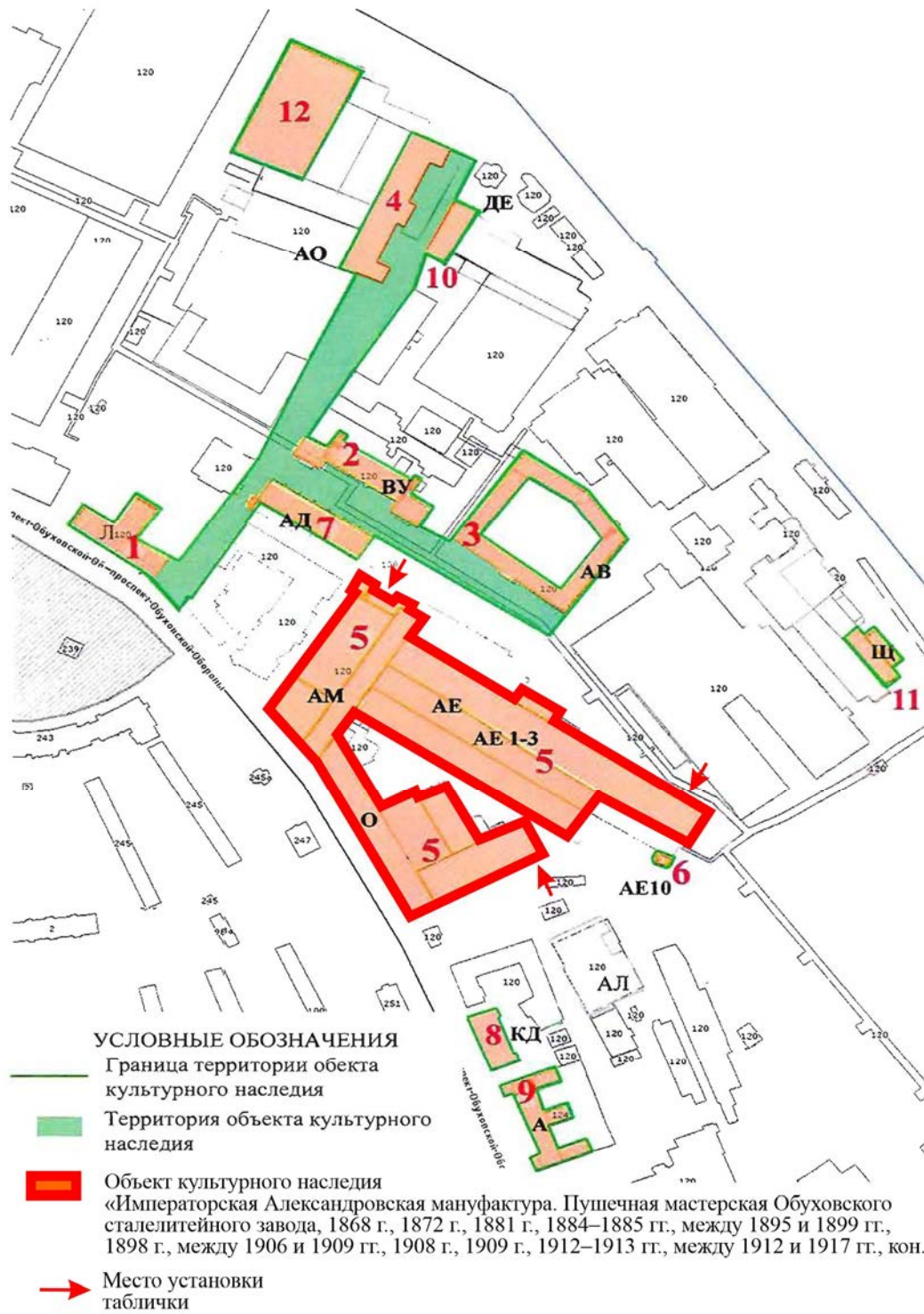

Согласовано			

Взам инв. №

Подп. и Дата

Инв. № подл.

						2022
Изм.	Кол.уч	Лист	№ док.	Подп.	Дата	
Разработал	Иванов			<i>Иванов</i>	06.04	
Проверил				<i>Моисеева</i>	06.04	
Н.контр.	Моисеева			<i>Моисеева</i>	06.04	

22-04-06-AM

г. Санкт-Петербург, проспект Обуховской Обороны, дом 120, литера АМ1, АМ 4, литера АМ 5, литера АЕ 1, литера АЕ 2, литера АЕ 3, литера АЕ 7, литера О 1.

Проект установки и содержания информационной надписи и обозначения на ОКН РЗ «Императорская Александровская мануфактура. Казармы Александровской инвалидной команды (Казармы для инвалидов и мастеров или 2-й квадратный корпус Александровской мануфактуры, Тигельная Обуховского сталелитейного завода)», 1804 г., 1863 г., 1878–1879 гг., 1907 г., 1910 г.

Карта-схема предполагаемого расположение памятника на территории ансамбля размещения.

Стадия	Лист	Листов
П	11	12
ООО «УК «Спрингалд»		

8. Чертеж пластины с указанием размеров.

Согласовано	

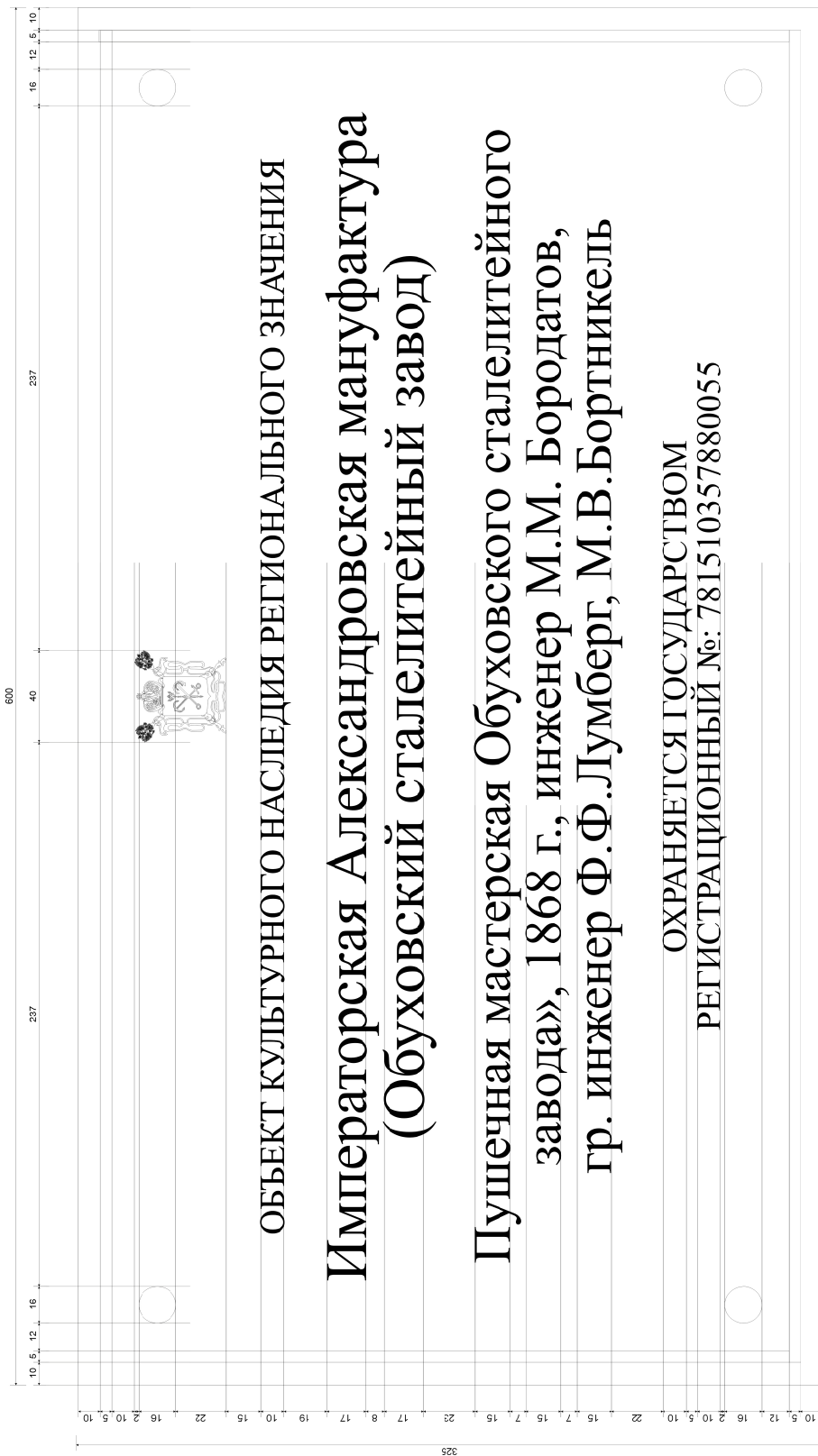

ОБЪЕКТ КУЛЬТУРНОГО НАСЛЕДИЯ РЕГИОНАЛЬНОГО ЗНАЧЕНИЯ
Императорская Александровская мануфактура
(Обуховский сталелитейный завод)
 Пушечная мастерская Обуховского сталелитейного
 завода», 1868 г., инженер М.М. Бородатов,
 гр. инженер Ф.Ф. Лумберг, М.В. Бортникель

ОХРАНЯЕТСЯ ГОСУДАРСТВОМ
 РЕГИСТРАЦИОННЫЙ №: 781510357880055

Инв. № подл.	Подп. и Дата		2022			22-04-06-AM		
	Взам инв. №		г. Санкт-Петербург, проспект Обуховской Обороны, дом 120, литера АМ1, АМ 4, литера АМ 5, литера АЕ 1, литера АЕ 2, литера АЕ 3, литера АЕ 7, литера О 1.			Стадия	Лист	Листов
Разработал	Иванов					П	12	12
Проверил								
Н.контр.	Моисева					ООО «УК «Спрингалд»		

Проект установки и содержания информационной надписи и обозначения на ОКН РЗ «Императорская Александровская мануфактура. Казармы Александровской инвалидной команды (Казармы для инвалидов и мастеров или 2-й квадратный корпус Александровской мануфактуры, Тигельная Обуховского сталелитейного завода)», 1804 г., 1863 г., 1878-1879 гг., 1907 г., 1910 г.

Чертеж пластины с указанием размеров.