



ООО «АрхиГрация»

199106, Санкт-Петербург, линия 26-я В.О., д. 15, к. 2, литера А, пом. 43-Н
ag-spb.com +7 (950) 019-22-47 8 (812) 642-31-20 ms@ag-spb.com
ИНН 7814730425 КПП 780101001 ОГРН 1187847147531

Акт

по результатам государственной историко-культурной экспертизы проектной документации

на проведение работ по сохранению объекта культурного наследия федерального значения «Казармы (трехэскадронный корпус)», входящего в состав объекта культурного наследия федерального значения «Манеж и казармы Конногвардейского полка», расположенного по адресу: Санкт-Петербург, Конногвардейский бульв., д. 4, литера А (Конногвардейский бульвар, 4; Конногвардейский пер., 2; Почтамтский пер., 1; Якубовича ул., 3): «Проект приспособления для современного использования; объект культурного наследия федерального значения «Манеж и казармы Конногвардейского полка», входящий в состав объекта культурного наследия федерального значения «Манеж и казармы Конногвардейского полка»; адрес объекта: Санкт-Петербург, Конногвардейский бул., д.4, лит. А» (шифр: 013-22-П), разработанной ООО «НЕД-СПб» в 2022 г



ООО «АрхиГрация»

199106, Санкт-Петербург, линия 26-я В.О., д. 15, к. 2, литера А, пом. 43-Н
ag-spb.com +7 (950) 019-22-47 8 (812) 642-31-20 ms@ag-spb.com
ИНН 7814730425 КПП 780101001 ОГРН 1187847147531

УТВЕРЖДАЮ:
Генеральный директор
ООО «АрхиГрация»
Архипова М.С.

(подписано электронной подписью)

«14» ноября 2022 г.

Акт

по результатам государственной историко-культурной экспертизы проектной документации на проведение работ по сохранению объекта культурного наследия федерального значения «Казармы (трехэскадронный корпус)», входящего в состав объекта культурного наследия федерального значения «Манеж и казармы Конногвардейского полка», расположенного по адресу: Санкт-Петербург, Конногвардейский бульв., д. 4. литера А (Конногвардейский бульвар, 4; Конногвардейский пер., 2; Почтамтский пер., 1; Якубовича ул., 3): «Проект приспособления для современного использования; объект культурного наследия федерального значения «Манеж и казармы Конногвардейского полка», входящий в состав объекта культурного наследия федерального значения «Манеж и казармы Конногвардейского полка»; адрес объекта: Санкт-Петербург, Конногвардейский бул., д.4, лит. А» (шифр: 013-22-П), разработанной ООО «НЕД-СПб» в 2022 г.

Санкт-Петербург

«14» ноября 2022 г.

1. Дата начала и дата окончания проведения экспертизы

Настоящая государственная историко-культурная экспертиза проведена Обществом с ограниченной ответственностью «АрхиГрация» (ООО «АГ») в составе экспертной комиссии в период с «20» мая 2022 года по «08» августа 2022 года, с «09» августа 2022 года по «11» августа 2022 года и с «24» октября 2022 года по «14» ноября 2022 года (Приложение № 12: протоколы заседаний экспертной комиссии). Настоящая экспертиза откорректирована в связи с техническими ошибками и на основании замечаний КГИОП от 21.10.2022 №01-24-1954/22-0-1.



2. Место проведения экспертизы

Санкт-Петербург.

3. Заказчик государственной историко-культурной экспертизы

Общество с ограниченной ответственностью "ТРЭВЭЛС" (ООО "ТРЭВЭЛС") (Приложение № 11 – копия договора с заказчиком).

4. Сведения об экспертах

- *Председатель экспертной комиссии:*

Прокофьев Михаил Федорович, образование высшее, окончил Ленинградский государственный университет имени А.А. Жданова; историк, стаж работы по профессии - 41 год; место работы и должность - Генеральный директор ООО «Научно-проектный реставрационный центр»; аттестован в качестве государственного эксперта по проведению государственной историко-культурной экспертизы (приказ об аттестации Министерства культуры Российской Федерации от 25.12.2019 г. № 2032 – пункт 21).

Профиль экспертной деятельности (объекты экспертизы):

- выявленные объекты культурного наследия в целях обоснования целесообразности включения данных в реестр;
- документы, обосновывающие включение объектов культурного наследия в реестр;
- документы, обосновывающие изменение категории историко-культурного значения объекта культурного наследия;
- документы, обосновывающие исключение объектов культурного наследия из реестра;
- проектная документация на проведение работ по сохранению объектов культурного наследия.

- *Ответственный секретарь экспертной комиссии:*

Глинская Наталия Борисовна, образование высшее, окончила Ордена Трудового Красного Знамени институт живописи, скульптуры и архитектуры имени И.Е. Репина; искусствовед, стаж работы по профессии - 43 года; место работы и должность - заместитель генерального директора ООО «Научно-проектный реставрационный центр»; аттестована в качестве государственного эксперта по проведению государственной историко-культурной экспертизы (приказ об аттестации Министерства культуры Российской Федерации от 25.12.2019 г. № 2032 – пункт 5; приказ от 30.04.2021 № 596 о внесении изменений в приложение к приказу Министерства культуры Российской Федерации от 25.12.2019 № 2032).

Профиль экспертной деятельности (объекты экспертизы):

- выявленные объекты культурного наследия в целях обоснования целесообразности включения данных объектов в реестр;
- документы, обосновывающие включение объектов культурного наследия в реестр;
- документы, обосновывающие изменение категории историко-культурного значения объекта культурного наследия;
- проектная документация на проведение работ по сохранению объектов культурного наследия.

- *Член экспертной комиссии:*

Калинин Валерий Александрович, образование высшее, окончил Санкт-Петербургский государственный политехнический университет; инженер - строитель, стаж работы по профессии - 18 лет; место работы и должность - главный инженер ООО «Научно-проектный реставрационный центр»;



аттестован в качестве государственного эксперта по проведению государственной историко-культурной экспертизы (приказ об аттестации Министерства культуры Российской Федерации от 25.12.2019 г. № 2032 – пункт 11).

Профиль экспертной деятельности (объекты экспертизы):

- проектная документация на проведение работ по сохранению объектов культурного наследия.

5. Информация о том, что в соответствии с законодательством Российской Федерации эксперты несут ответственность за достоверность сведений, изложенных в заключении

Настоящая государственная историко-культурная экспертиза проведена в соответствии со статьями 28, 29, 30, 31, 32 Федерального закона от 25.06.2002 №73-ФЗ «Об объектах культурного наследия (памятниках истории и культуры) народов Российской Федерации» и Положением о государственной историко-культурной экспертизе, утвержденным Постановлением Правительства Российской Федерации от 15.07.2009 г. № 569.

Настоящим подтверждаем, что мы предупреждены об ответственности за достоверность сведений, изложенных в заключение экспертизы, в соответствии с законодательством Российской Федерации, содержание которого нам известно и понятно.

Председатель экспертной
комиссии:

(подписано электронной подписью)

М.Ф. Прокофьев

Ответственный секретарь
экспертной комиссии:

(подписано электронной подписью)

Н.Б. Глинская

Член экспертной комиссии:

(подписано электронной подписью)

В.А. Калинин

6. Цели и объекты государственной историко-культурной экспертизы

Цель государственной историко-культурной экспертизы:

Определение соответствия проектной документации на проведение работ по сохранению объекта культурного наследия федерального значения «Казармы (трехэскадронный корпус)», входящего в состав объекта культурного наследия федерального значения «Манеж и казармы Конногвардейского полка», расположенного по адресу: Санкт-Петербург, Конногвардейский бульв., д. 4. литера А (Конногвардейский бульвар, 4; Конногвардейский пер., 2; Почтамтский пер., 1; Якубовича ул., 3): «Проект приспособления для современного использования; объект культурного наследия федерального значения «Манеж и казармы Конногвардейского полка», входящий в состав объекта культурного наследия федерального значения «Манеж и казармы Конногвардейского полка»; адрес объекта: Санкт-Петербург, Конногвардейский бул., д.4, лит. А» (шифр: 013-22-П), разработанной ООО «НЭД-СПб» в 2022 г. в составе, указанном в п. 6 настоящего акта, требованиям законодательства Российской Федерации в области государственной охраны объектов культурного наследия.

Объект государственной историко-культурной экспертизы:

Проектная документация на проведение работ по сохранению объекта культурного наследия федерального значения «Казармы (трехэскадронный корпус)», входящего в состав объекта культурного наследия федерального значения «Манеж и казармы Конногвардейского полка», расположенного по адресу: Санкт-Петербург, Конногвардейский бульв., д. 4. литера А (Конногвардейский бульвар, 4; Конногвардейский пер., 2; Почтамтский пер., 1; Якубовича ул., 3):



«Проект приспособления для современного использования; объект культурного наследия федерального значения «Манеж и казармы Конногвардейского полка», входящий в состав объекта культурного наследия федерального значения «Манеж и казармы Конногвардейского полка»; адрес объекта: Санкт-Петербург, Конногвардейский бул., д.4, лит. А» (шифр: 013-22-П), разработанная ООО «НЕД-СПб» в 2022 г. в следующем составе:

Раздел 1. Предварительные работы:

Том 1.1. Исходно-разрешительная документация (шифр: 013-22-П-ПР-ИРД);

Раздел 2. Комплексные научные исследования:

Том 2.1. Историко-архивные и библиографические исследования. Историческая справка (шифр: 013-22-П-НИ-ИС);

Том 2.2. Заключение по результатам обследования (шифр: 013-22-П-НИ-ТО);

Раздел 3. Проект реставрации и приспособления:

Том 3.1. Пояснительная записка (шифр: 013-22-П-РП-ПЗ);

Том 3.2. Архитектурные решения. Планировочные работы (шифр: 013-22-П-АР1);

Том 3.3. Архитектурные решения. Фасадные решения (шифр: 013-22-П-АР2);

Том 3.4. Водопровод и канализация (шифр: 013-22-П-РП-ВК);

Том 3.5. Автоматическая установка пожарной сигнализации (АУПС) и система оповещения и управления эвакуацией (СОУЭ) (шифр: 013-22-П-РП-ПС);

Том 3.6. Электроснабжение и электроосвещение (шифр: 013-22-П-РП-ЭС).

7. Перечень документов, представленных заявителем

- 1) Копия выписки из Единого государственного реестра недвижимости от 23.12.2021 г. № КУВИ-999/2021-1293129;
- 2) Копия распоряжения КГИОП от 22.01.2013 г. №10-12 «Об определении предмета охраны здания «Казармы (трехэскадронный корпус)», входящего в состав объекта культурного наследия федерального значения «Манеж и казармы Конногвардейского полка»;
- 3) Копия распоряжения КГИОП от 11.10.2011 г. №10-641 «Об утверждении границ и режима использования территории объекта культурного наследия федерального значения «Манеж и казармы Конногвардейского полка»;
- 4) Копия паспорта объекта культурного наследия федерального значения «Казармы (трехэскадронный корпус)», рег. №781510296210026;
- 5) Копия охранного обязательства от 17.09.2021 г. №07-19-469/21;
- 6) Копия поэтажных планов по состоянию на 2018 г.;
- 7) Проектная документация «Проект приспособления для современного использования; объект культурного наследия федерального значения «Манеж и казармы Конногвардейского полка», входящий в состав объекта культурного наследия федерального значения «Манеж и казармы Конногвардейского полка»; адрес объекта: Санкт-Петербург, Конногвардейский бул., д.4, лит. А» (шифр: 013-22-П), разработанная ООО «НЕД-СПб» в 2022 г.

8. Перечень документов и материалов, собранных и полученных при проведении экспертизы, а также использованной для нее специальной, технической и справочной литературы

8.1. Нормативно-правовая документация

- 1) Федеральный закон от 25.06.2002 № 73-ФЗ «Об объектах культурного наследия (памятниках истории и культуры) народов Российской Федерации».



- 2) Положение о государственной историко-культурной экспертизе, утвержденное постановлением Правительства РФ от 15 июля 2009 г. № 569.
- 3) Разъяснительное письмо Министерства культуры РФ от 25.03.2014 г. № 52-01-39/12-ГА «О научно-проектной и проектной документации, направляемой на государственную историко-культурную экспертизу».
- 4) ГОСТ Р 55528-2013 «Состав и содержание научно-проектной документации по сохранению объектов культурного наследия. Памятники истории и культуры. Общие требования» (действует от 01.01.2014 г.).
- 5) ГОСТ Р 55567-2013 «Порядок организации и ведения инженерно-технических исследований на объектах культурного наследия. Памятники истории и культуры. Общие требования» (действует от 01.06.2014 г.).
- 6) ГОСТ Р 56198-2014 «Мониторинг технического состояния объектов культурного наследия. Недвижимые памятники. Общие требования» (действует от 01.04.2015 г.).
- 7) Постановление Правительства Российской Федерации от 10.07.2001 г. № 527 «О перечне объектов исторического и культурного наследия федерального (общероссийского) значения, находящихся в г. Санкт-Петербурге» (Приложение № 3).
- 8) Копия задания КГИОП от 23.05.2022 г. №01-21-1371/22 (Приложение №8);
- 9) Копия выписки из Единого государственного реестра недвижимости от 11.11.2022 г. № КУВИ-001/2022-198979498 (Приложение №10).

8.2. Архивные и библиографические источники

- 1) Александрова Л. Б.. Луиджи Руска. Л., 1990.
- 2) Памятники архитектуры Ленинграда. Гл. ред. Г.Н. Булдаков Изд. 4-е, перераб. Л., Стройиздат, ЛО, 1975.
- 3) ЦГАКФФД (Ар 122298)
- 4) ЦГАКФФД СПб. Инв. Д-16941
- 5) ЦГАКФФД СПб: Д 16929.

8.3. Интернет-ресурсы

- 1) «PastVu» – ретро-фотографии стран и городов [Электронный ресурс]. URL: <https://pastvu.com>.
- 2) «Это место» – старые и современные карты всех регионов [Электронный ресурс]. URL: <http://www.etomesto.ru>.
- 3) Citywalls.ru — архитектурный сайт Петербурга [Электронный ресурс]. URL: <http://www.citywalls.ru>.

9. Сведения о проведенных исследованиях с указанием примененных методов, объема и характера выполненных работ и их результатов

В рамках настоящей государственной историко-культурной экспертизы экспертами были проведены следующие научно-практические исследования:

- визуальное обследование, натурная фотофиксация (Приложение №2) в целях установления особенностей состояния объекта культурного наследия;
- анализ представленных заказчиком материалов и документации, перечисленных в пункте 8 настоящего Акта;
- историко-библиографические исследования на основании материалов из Центрального государственного архива кинофотофонодокументов Санкт-Петербурга и других материалов,



хранящихся в открытом доступе. Иконографические материалы, собранные в процессе проведения экспертизы, представлены в Приложении №1 к настоящему акту.

Указанные исследования были проведены с применением методов натурного, историко-архивного и историко-архитектурного анализа в объеме, достаточном для обоснования вывода о возможности проведения работ по сохранению объекта культурного наследия федерального значения «Казармы (трехэскадронный корпус)», входящего в состав объекта культурного наследия федерального значения «Манеж и казармы Конногвардейского полка». Исследования проводились на основе принципов научной обоснованности, объективности и законности, презумпции сохранности объекта культурного наследия, соблюдения требований безопасности в отношении объекта культурного наследия, достоверности и полноты информации.

10. Сведения об обстоятельствах, повлиявших на процесс проведения и результаты экспертизы

На момент проведения данной экспертизы, на дворового фасада здания установлено инженерное оборудование - наружные блоки кондиционирования, вытяжки вентиляции - их установка согласована на основании акта приёмки выполненных работ по сохранению объекта культурного наследия от 03.10.2019 года (рег. №01-54-492/19 от 21.10.2019 года).

Натурным обследованием установлено, что работы по установке козырьков на фасадах здания – выполнены.

Настоящая экспертиза откорректирована в связи с техническими ошибками и на основании замечаний КГИОП от 21.10.2022 №01-24-1954/22-0-1.

На момент подачи государственной историко-культурной экспертизы Протоколы №3 и №4 (Приложение №12) не были учтены. При корректировке экспертизы на основании замечаний КГИОП от 21.10.2022 №01-24-1954/22-0-1 данное замечание было исправлено.

Иные обстоятельства, повлиявшие на процесс проведения и результаты экспертизы, отсутствуют.

11. Факты и сведения, выявленные и установленные в результате проведенных исследований

11.1. Собственник или пользователь объекта

Собственником объекта культурного наследия федерального значения «Казармы (трехэскадронный корпус)», входящего в состав объекта культурного наследия федерального значения «Манеж и казармы Конногвардейского полка», расположенного по адресу: Санкт-Петербург, Конногвардейский бульв., д. 4. литера А, является Российская Федерация, правом на оперативное управление обладает Федеральное государственное бюджетное учреждение культуры «Агентство по управлению и использованию памятников истории и культуры», ООО «ТРЭВЭЛС» является пользователем на основании договора аренды - по данным копии выписки из Единого государственного реестра недвижимости от 23.12.2021 г. № КУВИ-999/2021-1293129 и от 11.11.2022 г. № КУВИ-001/2022-198979498 (Приложение № 10).

11.2. Сведения о государственной охране объекта культурного наследия

Здание по адресу: Санкт-Петербург, Конногвардейский бульв., д. 4. литера А является объектом культурного наследия федерального значения согласно постановлению Правительства Российской Федерации от 10.07.2001 г. № 527 «О перечне объектов исторического и культурного



наследия федерального (общероссийского) значения, находящихся в г. Санкт-Петербурге» (Приложение №3).

Распоряжение КГИОП от 22.01.2013 г. №10-12 «Об определении предмета охраны здания «Казармы (трехэскадронный корпус)», входящего в состав объекта культурного наследия федерального значения «Манеж и казармы Конногвардейского полка» (Приложение № 4);

Распоряжение КГИОП от 11.10.2011 г. №10-641 «Об утверждении границ и режима использования территории объекта культурного наследия федерального значения «Манеж и казармы Конногвардейского полка» (Приложение № 5);

Паспорт объекта культурного наследия федерального значения «Казармы (трехэскадронный корпус)», рег. №781510296210026 (Приложение №6);

Охранное обязательство от 17.09.2021 г. №07-19-469/21 (Приложение №7).

11.3. Краткие исторические сведения: время возникновения, даты основных изменений объекта

С 1741 г. лейб-гвардии Конный полк был расположен в районе Смольного монастыря, в Кикиных палатах. Это единственный сохранившийся до нашего времени дом адмирала-советника и одного из сподвижников Петра I — Александра Кикина (Кикин имел также участок в центре города, на месте которого сейчас расположен Зимний дворец). Дом был построен в 1714—1720 годах неизвестным архитектором (предположительно Андреасом Шлютером), с 1733 года в Кикиных палатах размещались канцелярия, лазарет и Благовещенская церковь лейб-гвардейского Конного полка.

По окончании правления Екатерины II Конногвардейскому полку под казармы было передано здание Таврического дворца — резиденции князя Потёмкина-Таврического, подаренной ему императрицей и после его смерти в 1791 году вернувшейся в казну.

В 1797 году по указу Павла I Гарновский и Грибовский за хищничество преданы суду, в связи с чем имущество Таврического дворца перенесено в Михайловский замок, а сам дворец передан Конногвардейскому полку под казармы. В 1799 г. вышел указ "о выстраивании из бывшего дома Гарновского дому казарм". В 1805 г. вновь ставится вопрос о принятии в казенное ведомство "бывшего полковника Гарновского, занимаемого ныне лейб-гвардии конным полком"¹.

После убийства Павла император Александр I вновь включил здание в число императорских резиденций. Взамен под строительство казарм, конюшен и манежа был выделен участок, пролегающий между Конногвардейским бульваром и Адмиралтейской улицей (затем — Большая или Ново-Исаакиевская, с 1923 года — улица Якубовича), ограниченный Сенатской площадью с одной стороны и Малой Луговой улицей (после 1836 года Благовещенская, с 1923 — улица Труда) — с другой.

В начале XIX в. были построены новые казармы Конногвардейского полка, включающие большой каменный трехэтажный солдатский корпус. Фасад дома выходил на Адмиралтейский канал, который проходил по Конногвардейскому бульвару и соединял Адмиралтейство с лесными складами - Новой Голландией.

Конногвардейский манеж был возведён в 1804—1807 годах по проекту архитектора Джакомо Кваренги. Здание в классическом стиле, вытянутое между Конногвардейским бульваром (№ 2) и Адмиралтейской улицей (современный адрес — улица Якубовича, 1) своим фасадом обращено к Сенатской площади и Александровскому саду.

¹ Александрова Л. Б. Луиджи Руска. Л., 1990.



В 1844-1847 гг. арх. И. Д. Черник перестроил старый солдатский корпус, изменив фасад здания в стиле, переходном от казарменного классицизма к неоренессансу в безордерной трактовке. Казарменные здания, обращенные на Конногвардейский пер. сохранили в облике архитектурные элементы конца XVIII в.

В советский период здания бывших казарм Лейб-Гвардии Конного полка арендовались Управлением Военно-Морских Сил Рабоче-Крестьянской Красной армии под квартиры и общежитие. Позже здесь размещался Клуб коммунальных и строительных органов Ленинградского военного округа, по другим данным – Клуб строителей.

В 1982 году здание было передано под производственные цели Ленинградскому городскому производственно-техническому Управлению почтовой связи.

В 1953 – 1961 и в 1982 годах были произведены капитальные ремонты.

В 1987 году, к 70-летию Октябрьской революции, на здании установлена гранитная мемориальная доска со следующим текстом: «В этом здании в 1917 году были казармы лейб-гвардии Кексгольмского полка. В дни Октябрьского вооруженного восстания полк участвовал в занятии главного телеграфа, почтамта, Мариинского и Зимнего дворцов». Архитектор В. В. Исаева.

В 2001 году включено в перечень объектов культурного наследия федерального значения как «Казармы (Трехэскадронный корпус)», входящего в состав объекта культурного наследия федерального значения «Манеж и казармы Конногвардейского полка», в связи с постановлением Правительства РФ №527 от 10.07.2001 г.

11.4. Описание объекта

Сложное в плане, представляет из себя комплекс из трехэтажного (северо-западного) корпуса с пятью ризалитами по лицевому фасаду (центральный ризалит завершен треугольным фронтоном, остальные – аттиковыми стенками) и шестью раскреповками по дворовому фасаду, завершенными треугольными фронтонами; два торцевых трехэтажных корпуса (северо-восточный и юго-западный) с раскреповками, завершенными треугольными фронтонами; два трехэтажных объема (в три оси); один трехэтажный объем между северо-восточным (торцевым) корпусом и трехэтажным объемом (в три оси); одноэтажный конюшенный (юго-восточный) корпус. Два воротных проезда в юго-восточном корпусе (выход на ул. Якубовича) – прямоугольные, с полуциркульным завершением и арка, соединяющая торцевой (юго-западный) и конюшенный юго-восточный корпуса. Стены – кирпичные, крыши двускатные, вальмовые.

Архитектурно-художественное решение лицевых фасадов:

Северо-западный фасад (по Конногвардейскому бульвару): материал отделки цоколя – известняк; материал и характер отделки фасада – руст (в уровне 1 этажа), фасад гладко отштукатурен. Профилированные тяги в уровнях 1 этажа, 1-2 этажа, 3 этажа, и профилированный венчающий карниз по всему лицевому фасаду. Дверные проемы оформлены профилированными наличниками, профилированными архивольтами с замковыми камнями, материал заполнения – дерево. Оформление оконных проемов в уровне 1 этажа – профилированные наличники, профилированные архивольты с замковыми камнями, в уровне 2 этажа – профилированные наличники и прямые сандрики. Оформление оконных проемов 3 этажа – подоконные выступы.

На северо-западном фасаде (по Конногвардейскому бульвару) - треугольные сандрики в оформлении оконных проемов второго этажа по 6-12 оси центрального ризалита, над оконными проемами – треугольный фронтон с гладким тимпаном и профилированным карнизом.

На северо-восточном (по Почтамтскому переулку) и юго-западном (по Конногвардейскому переулку) – треугольные сандрики в оформлении оконных проемов второго этажа по 4-8 оси.



Со стороны юго-восточного корпуса (по ул. Якубовича) – воротные проезды и оконные проемы 1 этажа в месте трехэтажного объема между северо-восточным (торцевым) корпусом и трехэтажным объемом (в три оси) оформлены веерными замковыми камнями. Четыре балкона по 10,13 оси в уровне 2,3 этажа.

Архитектурно-художественное решение дворовых фасадов:

Материал и характер отделки фасада – руст (в уровне 1 этажа), гладкая штукатурка. На части стен дворового фасада отсутствует отделка. Через весь дворовый фасад проходит венчающий профилированный карниз.

На северо-западном дворовом фасаде - шесть фронтонов (в завершении раскреповок), треугольные, оформлены гладким тимпаном с термальным окном, профилированным карнизом. Профилированная тяга под оконными проемами 1 этажа, частично сохранены фрагменты декоративного оформления оконных проемов 2 этажа (наличники и прямые, треугольные сандрики). По 1 этажу оконные проемы арочные, со шпросами. Оконные проемы выполнены из металлопластика, цвет – коричневый.

Интерьер помещений:

Поверхности стен со стороны помещений частично оштукатурены и окрашены, частично обшиты гипроком и отделаны современными материалами. В уровне цоколя отделка стен выполнена из плит известняка. Полы покрыты линолеумом и кафельной плиткой, потолки – подвесные типа «Армстронг».

11.5. Анализ проектной документации

Представленная на экспертизу проектная документация «Проект приспособления для современного использования; объект культурного наследия федерального значения «Манеж и казармы Конногвардейского полка», входящий в состав объекта культурного наследия федерального значения «Манеж и казармы Конногвардейского полка»; адрес объекта: Санкт-Петербург, Конногвардейский бул., д.4, лит. А» (шифр: 013-22-П), разработанная ООО «НЕД-СПб» в 2022 г. с целью приспособления объекта культурного наследия для современного использования.

Общество с ограниченной ответственностью «НЕД-СПб» осуществляет свою деятельность по сохранению объектов культурного наследия на основании Лицензии № МКРФ 03337 выданной Министерством культуры Российской Федерации от 30.03.2016 г. (лицензия переоформлена на основании решения лицензирующего органа – приказа № 776 от 12.05.2020 г.).

Данная документация разработана с целью приспособления объекта культурного наследия для современного использования и направлена на обеспечение сохранности объекта культурного наследия.

Ниже представлен анализ экспертируемого проекта:

Раздел 1. Предварительные работы:

Том 1.1 Исходно-разрешительная документация (шифр: 013-22-П.ИРД).

В проектную документацию включены необходимые документы, копии задания КГИОП, копия выписки из ЕГРН, копия распоряжения КГИОП об утверждении границ и режима использования территории объекта культурного наследия, копия распоряжения КГИОП об утверждении перечня предметов охраны, копия паспорта объекта культурного и охранного обязательств, копия поэтажных планов здания, а также акт определения влияния предполагаемых к проведению видов работ на конструктивные и другие характеристики надежности и безопасности объекта культурного наследия (памятника истории и культуры) народов Российской Федерации. Вышеуказанный акт составлен по утвержденной форме, содержит необходимые данные о состоянии



объекта перед проектированием, состав предполагаемых работ и заключение о том, что данные работы не оказывают влияния на конструктивные и другие характеристики надежности и безопасности объекта.

Раздел 2. Комплексные научные исследования:

Том 2.1. Историко-архивные и библиографические исследования. Историческая справка (шифр: 013-22-П-НИ-ИС);

Историческая справка с иконографическими материалами в полном объеме отражает сведения об объекте культурного наследия с момента начала строительства до сегодняшних дней (архитектурно-художественный анализ объекта, краткая история местности и характеристика окружающей исторической застройки, сведения об архитекторах, строителях, владельцах объекта, изменения в пользовании объекта за время его существования и необходимые иллюстративные материалы, позволяющие проследить историю его существования). Сведения, приведенные в разделе, являются достоверными, и подтверждаются проведенными экспертами исследованиями.

Том 2.2. Заключение по результатам обследования (шифр: 013-22-П-НИ-ТО)

В разделе представлены результаты визуального и инструментального обследования объекта, а также рекомендации по ремонту и влияния планируемой перепланировки на несущие конструкции и приложения, в которых представлены графические материалы (фотофиксация общего состояния объекта, обмерные чертежи помещений).

В ходе обследования были сделаны следующие выводы и рекомендации:

- Техническое состояние конструкций стен в границах обследования в является работоспособным. Несущая способность стен здания в границах обследуемых помещений – обеспечена. Трещин и дефектов, свидетельствующих о недостаточности прочности кладки не выявлено.

- Состояние основных несущих конструктивных элементов оценивается, как работоспособное. Перегородки обследуемых помещений не воспринимают нагрузку от перекрытия.

- Допускается проведение работ по приспособлению объекта культурного наследия для современного использования, согласно утвержденного заказчиком перечня планируемых мероприятий.

Результаты предварительных работ и комплексных научных исследований соответствуют требованиям задания КГИОП от 23.05.2022 г. №01-21-1371/22 и достаточны для выбора направлений и методов проведения работ по сохранению выявленного объекта культурного наследия федерального значения «Казармы (трехэскадронный корпус)», входящего в состав объекта культурного наследия федерального значения «Манеж и казармы Конногвардейского полка».

Раздел 3. Проект реставрации и приспособления:

Том 3.1. Пояснительная записка (шифр: 013-22-П-РП-ПЗ);

Пояснительная записка, представленная в материалах проекта, содержит характеристику существующего положения, обоснование и описание проектных решений, а также рекомендации по проведению работ, организации строительства, порядка организации работ.

Том 3.2. Архитектурные решения. Планировочные работы (шифр: 013-22-П-АР1);

Проектными решениями предусматривается:

- демонтаж существующих и устройство новых перегородок в части помещений;
- отделочные работы, гидроизоляция в местах расположения мокрых зон;
- перенос и установка новых сантехнических приборов с устройством подводящих элементов;



- монтаж систем пожарной безопасности, автоматической пожарной сигнализации (с дымовыми и ручными извещателями, системами оповещения и управления эвакуацией в составе речевых динамиков и световых указателей);

- монтаж сети электроснабжения, розетки бытовые и слаботочные; монтаж сети электроосвещения и оборудования электроосвещения, устанавливаемое в подвесные потолки.

Том содержит следующие графические материалы: обмерные чертежи помещений 1, 2, 3 –го этажей, план помещений после перепланировки 1, 2, 3 – го этажей, экспликацию полов, ведомость отделки помещений, конструктивные узлы перегородок и подвесного потолка.

Том 3.3. Архитектурные решения. Фасадные решения (шифр: 013-22-П-АР2);

Архитектурные решения в части фасадных решений предусматривают размещение козырьков над входами на фасадах здания.

Том содержит следующие графические материалы: развертки частей лицевого фасада здания, схемы устройства козырьков, схемы устройства каркаса козырьков.

Том 3.4. Водопровод и канализация (шифр: 013-22-П-РП-ВК);

Том 3.5. Автоматическая установка пожарной сигнализации (АУПС) и система оповещения и управления эвакуацией (СОУЭ) (шифр: 013-22-П-РП-ПС);

Том 3.6. Электроснабжение и электроосвещение (шифр: 013-22-П-РП-ЭС).

Данными разделами проектной документации предусмотрено переоборудование инженерных систем здания (водопровод и канализация, автоматическая установка пожарной сигнализации и система оповещения и управления эвакуацией, Электроснабжение и электроосвещение) в соответствии с новой планировкой.

Принятые в разделах решения отвечают современным нормативным требованиям и направлены на реализацию задачи по приспособлению и созданию условий для современного использования объекта культурного наследия и сопровождаются всеми необходимыми расчетами, спецификациями и схемами инженерных трассировок.

Описание проектных решений и порядок производства работ обеспечивают безопасность их проведения при условии соблюдения описанных в нем условий, тем самым обеспечивая сохранение объекта культурного наследия.

Разработанные проектом решения приняты с учетом требования задания КГИОП от 23.05.2022 г. №01-21-1371/22 (Приложение № 8) и направлены на поддержание современных эксплуатационных характеристик здания без изменения предмета охраны объекта, определенного распоряжением КГИОП от 22.01.2013 г. №10-12 (Приложение №4).

12. Обоснование вывода экспертизы

По результатам рассмотрения представленной на экспертизу проектной документации на проведение работ по сохранению объекта культурного наследия федерального значения «Казармы (трехэскадронный корпус)», входящего в состав объекта культурного наследия федерального значения «Манеж и казармы Конногвардейского полка», расположенного по адресу: Санкт-Петербург, Конногвардейский бульв., д. 4. литера А (Конногвардейский бульвар, 4; Конногвардейский пер., 2; Почтамтский пер., 1; Якубовича ул., 3): «Проект приспособления для современного использования; объект культурного наследия федерального значения «Манеж и казармы Конногвардейского полка», входящий в состав объекта культурного наследия федерального значения «Манеж и казармы Конногвардейского полка»; адрес объекта: Санкт-Петербург, Конногвардейский бул., д.4, лит. А» (шифр: 013-22-П), разработанной ООО «НЕД-СПб» в 2022 г., экспертами сделаны следующие выводы:



1) Анализ решений, предусмотренных экспертируемой проектной документацией, совместно с изучением предмета охраны выявленного объекта культурного наследия федерального значения «Казармы (трехэскадронный корпус)», входящего в состав объекта культурного наследия федерального значения «Манеж и казармы Конногвардейского полка», расположенного по адресу: Санкт-Петербург, Адмиралтейский район, Конногвардейский бульв., д. 4. литера А (Конногвардейский бульвар, 4; Конногвардейский пер., 2; Почтамтский пер., 1; Якубовича ул., 3), определенного распоряжением КГИОП от 22.01.2013 г. №10-12 (Приложение № 4) показал, что особенности объекта культурного наследия в рамках рассматриваемого проекта не затрагиваются или сохраняются без изменений (отсутствие влияния принятых решений на сохранность предмета охраны описано в разделе 12.5. «Анализ проектной документации» настоящего акта).

2) Предусмотренные проектом работы согласно ст. 44 Федерального закона № 73-ФЗ от 25.06.2002 г. относятся к «приспособлению объекта культурного наследия для современного использования» так как направлены на научно-исследовательские, проектные и производственные работы, проводимые в целях создания условий для современного использования объекта культурного наследия, включая реставрацию представляющих собой историко-культурную ценность элементов объекта культурного наследия без изменения особенностей, составляющих предмет охраны, определенный распоряжением КГИОП от 22.01.2013 г. №10-12 (Приложение № 4).

3) Представленная на экспертизу проектная документация разработана с учетом действующих требований в части ее состава, содержания и оформления, соответствует требованиям задания КГИОП от 23.05.2022 г. №01-21-1371/22 (Приложение № 8) и не противоречит действующему законодательству в сфере сохранения объектов культурного наследия (памятников истории и культуры) народов Российской Федерации.

13. Вывод экспертизы

Проектная документация на проведение работ по сохранению объекта культурного наследия федерального значения «Казармы (трехэскадронный корпус)», входящего в состав объекта культурного наследия федерального значения «Манеж и казармы Конногвардейского полка», расположенного по адресу: Санкт-Петербург, Конногвардейский бульв., д. 4. литера А (Конногвардейский бульвар, 4; Конногвардейский пер., 2; Почтамтский пер., 1; Якубовича ул., 3): «Проект приспособления для современного использования; объект культурного наследия федерального значения «Манеж и казармы Конногвардейского полка», входящий в состав объекта культурного наследия федерального значения «Манеж и казармы Конногвардейского полка»; адрес объекта: Санкт-Петербург, Конногвардейский бул., д.4, лит. А» (шифр: 013-22-П), разработанной ООО «НЕД-СПб» в 2022 г., **соответствует требованиям законодательства РФ в области государственной охраны объектов культурного наследия (положительное заключение).**

Подписи экспертов

Председатель экспертной комиссии:
(подписано электронной подписью) /М.Ф. Прокофьев/ 14.11.2022 года

Ответственный секретарь экспертной комиссии:
(подписано электронной подписью) /Н.Б. Глинская/ 14.11.2022 года

Член экспертной комиссии:
(подписано электронной подписью) /В.А. Калинин/ 14.11.2022 года



15. Перечень приложений к заключению экспертизы.

Приложение № 1. Материалы, содержащие информацию о ценности объекта с точки зрения истории, археологии, архитектуры, градостроительства, искусства, науки и техники, эстетики, этнологии или антропологии, социальной культуры;

Приложение № 2. Фотофиксация современного состояния;

Приложение № 3. Копия решения органа государственной власти о включении в перечень объектов культурного наследия федерального значения;

Приложение № 4. Копия решения органа государственной власти об определении предмета охраны объекта культурного наследия;

Приложение № 5. Копия решения органа государственной власти об утверждении границ и режима использования территории объекта культурного наследия;

Приложение № 6. Копия паспорта объекта культурного наследия;

Приложение № 7. Копия охранного обязательства объекта культурного наследия;

Приложение № 8. Копия задания, выданного органом охраны на проведение работ по сохранению объекта культурного наследия;

Приложение № 9. Копии технического паспорта на объект культурного наследия и (или) его поэтажного плана с указанием размеров и приведением экспликации помещений, выдаваемых организациями, осуществляющими государственный технический учет и (или) техническую инвентаризацию объектов капитального строительства;

Приложение № 10. Правоустанавливающие документы: выписка из ЕГРН;

Приложение № 11. Копия договора с Заказчиком;

Приложение № 12. Копии протоколов заседаний экспертной комиссии.

Приложение № 1 к Акту по результатам государственной историко-культурной экспертизы проектной документации на проведение работ по сохранению объекта культурного наследия федерального значения «Казармы (трехэскадронный корпус)», входящего в состав объекта культурного наследия федерального значения «Манеж и казармы Конногвардейского полка», расположенного по адресу: Санкт-Петербург, Конногвардейский бульв., д. 4. литера А (Конногвардейский бульвар, 4; Конногвардейский пер., 2; Почтамтский пер., 1; Якубовича ул., 3): «Проект приспособления для современного использования; объект культурного наследия федерального значения «Манеж и казармы Конногвардейского полка», входящий в состав объекта культурного наследия федерального значения «Манеж и казармы Конногвардейского полка»; адрес объекта: Санкт-Петербург, Конногвардейский бул., д.4, лит. А» (шифр: 013-22-П), разработанной ООО «НВД-СПб» в 2022 г.

Материалы, содержащие информацию о ценности объекта с точки зрения истории, археологии, архитектуры, градостроительства, искусства, науки и техники, эстетики, этнологии или антропологии, социальной культуры

АННОТИРОВАННЫЙ СПИСОК ИЛЛЮСТРАЦИЙ

1. Фрагмент генерального плана столичного города С.Петербурга из атласа Зуева, 1858 г. — ЭтоМесто – старые карты России [Электронный ресурс]. URL: www.etomesto.ru.
2. Фрагмент карты С.Петербургского столичного мирового округа и полицейского управления. 1871 г. — ЭтоМесто – старые карты России [Электронный ресурс]. URL: www.etomesto.ru.
3. Фрагмент плана С.Петербурга 1878 года. Картографическое заведение А. Ильина. — ЭтоМесто – старые карты России [Электронный ресурс]. URL: www.etomesto.ru.
4. Фрагмент плана С.Петербурга 1892 года. — ЭтоМесто – старые карты России [Электронный ресурс]. URL: www.etomesto.ru
5. Фрагмент плана из путеводителя Суворина 1903 года: Весь Петербург. — ЭтоМесто – старые карты России [Электронный ресурс]. URL: www.etomesto.ru.
6. Фрагмент плана-панорамы Ленинграда 1934 года. — ЭтоМесто – старые карты России [Электронный ресурс]. URL: www.etomesto.ru.
7. Немецкая аэрофотосъемка Ленинграда времён ВОВ. 1942 г. — ЭтоМесто – старые карты России [Электронный ресурс]. URL: www.etomesto.ru.
8. Казармы л.-гв. Конного полка. Корпус № 18 (вид с Новоисаакиевской улицы). 1900 – 1910 г. Автор съемки: ателье К. Буллы. — «PastVu» – ретро-фотографии стран и городов [Электронный ресурс]. URL: [https:// pastvu.com/p/876146](https://pastvu.com/p/876146).
9. Казармы л.-гв. Конного полка. Корпус № 18 (вид со двора). 1900 – 1910 г. Автор съемки: ателье К. Буллы. — «PastVu» – ретро-фотографии стран и городов [Электронный ресурс]. URL: <https://pastvu.com/p/876148>.
10. Казармы л.-гв. Конного полка. Кладовая 1-го дивизиона. 1900 – 1910 г. Автор съемки: ателье К. Буллы. — «PastVu» – ретро-фотографии стран и городов [Электронный ресурс]. URL: <https://pastvu.com/p/876149>
11. Лейб-Гвардии Конный полк перед восточным фасадом Трехэскадронного корпуса. 1903 г. - ЦГАКФФД СПб. Инв. Д-16941.
12. Посещение Фердинандом I, болгарским царем, Российской империи в 1902 г. – «PastVu» – ретро-фотографии стран и городов [Электронный ресурс]. URL: <https://pastvu.com/p/1565985>.
13. Photo of the visit of Ferdinand I in the Russian Empire in 1902. – «Wikipedia Commons» [Электронный ресурс]. URL: <https://commons.wikimedia.org/wiki/File:BASA-3K-7-475-24->

Ferdinand_I_of_Bulgaria_in_the_Russian_Empire_in_1902.jpg

14. Николай II и великий князь Михаил Александрович у канцелярии Лейб-гвардии Конного полка. 25 марта 1903 г. Автор съемки: ателье К. Буллы. – ЦГАКФФД СПб: Д 16929.

15. Поливальная машина на бульваре Профсоюзов. 1935 г. «PastVu» – ретро-фотографии стран и городов [Электронный ресурс]. URL: <https://pastvu.com/p/123388>.

16. Казарма Конногвардейского полка. 1971-1973 г. — Памятники архитектуры Ленинграда. Гл. ред. Г.Н. Булдаков Изд. 4-е, перераб. Л., Стройиздат, ЛО, 1975.

17. Бульвар Профсоюзов, 4. 1982 г. — ЦГАКФФД (Ар 122298).

18. На бульваре Профсоюзов. 1988 г. – «PastVu» – ретро-фотографии стран и городов [Электронный ресурс]. URL: <https://pastvu.com/p/1328122>.

19. На бульваре Профсоюзов. 1978-1988 г. – «PastVu» – ретро-фотографии стран и городов [Электронный ресурс]. URL: <https://pastvu.com/p/419450>.

20. Внутренний двор бывших казарм лейб-гвардии Конного полка. 1986-1989 г. Автор: И.А.Пальмин. – «PastVu» – ретро-фотографии стран и городов [Электронный ресурс]. URL: <https://pastvu.com/p/170882>.

21. Внутренний двор бывших казарм лейб-гвардии Конного полка. 1986-1989 г. Автор: И.А.Пальмин. – «PastVu» – ретро-фотографии стран и городов [Электронный ресурс]. URL: <https://pastvu.com/p/139844>.



1. Фрагмент генерального плана столичного города С.Петербурга из атласа Зуева, 1858 г. — ЭтоМесто – старые карты России [Электронный ресурс].

URL: www.etomesto.ru.



2. Фрагмент карты С.Петербургского столичного мирового округа и полицейского управления. 1871 г. — ЭтоМесто – старые карты России [Электронный ресурс]. URL: www.etomesto.ru.

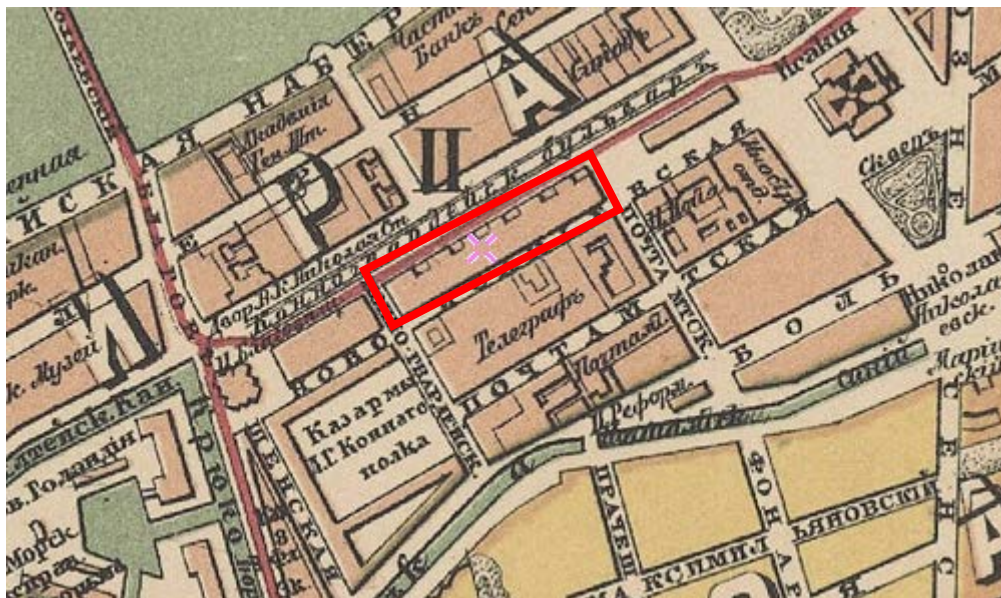

3. Фрагмент плана С.Петербурга 1878 года. Картографическое заведение А. Ильина. — ЭтоМесто – старые карты России [Электронный ресурс]. URL: www.etomesto.ru.



4. Фрагмент плана С.Петербурга 1892 года. — ЭтоМесто – старые карты России [Электронный ресурс]. URL: www.etomesto.ru

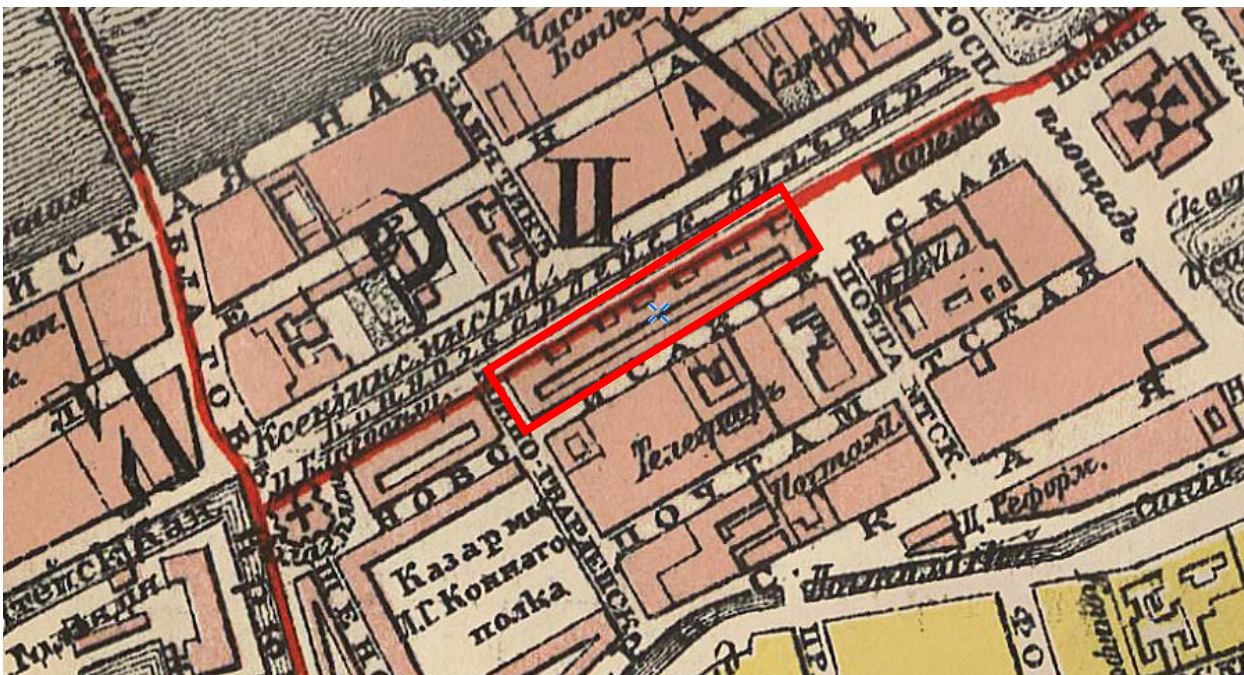

5. Фрагмент плана из путеводителя Суворина 1903 года: Весь Петербург. — ЭтоМесто – старые карты России [Электронный ресурс]. URL: www.etomesto.ru.

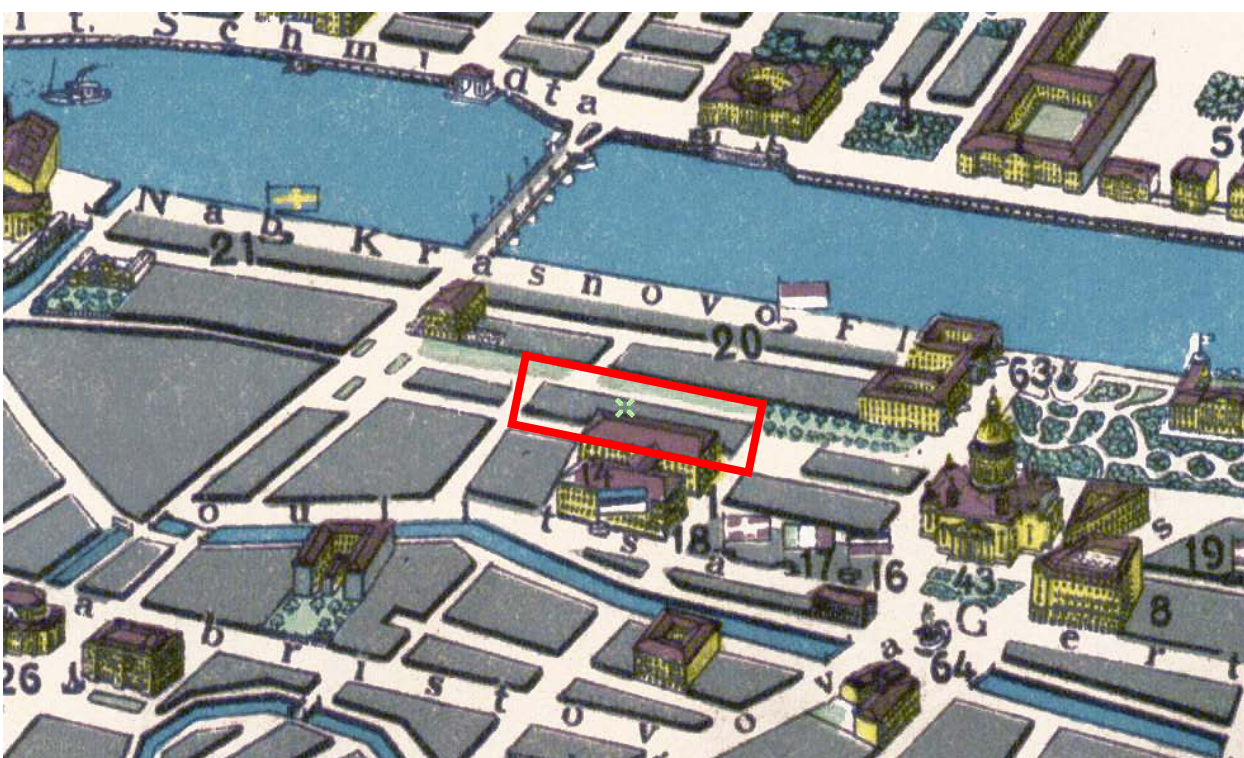

6. Фрагмент плана-панорамы Ленинграда 1934 года. — ЭтоМесто – старые карты России [Электронный ресурс]. URL: www.etomesto.ru.



7. Немецкая аэрофотосъемка Ленинграда времён ВОВ. 1942 г. — ЭтоМесто – старые карты России [Электронный ресурс]. URL: www.etomesto.ru.



8. Казармы л.-гв. Конного полка. Корпус № 18 (вид с Новоисаакиевской улицы). 1900 – 1910 г. Автор съемки: ателье К. Буллы. — «PastVu» – ретро-фотографии стран и городов [Электронный ресурс]. URL: <https://pastvu.com/p/876146>.



9. Казармы л.-гв. Конного полка. Корпус № 18 (вид со двора). 1900 – 1910 г.
 Автор съемки: ателье К. Буллы. — «PastVu» – ретро-фотографии стран и городов [Электронный ресурс]. URL: <https://pastvu.com/p/876148>.



10. Казармы л.-гв. Конного полка. Кладовая 1-го дивизиона. 1900 – 1910 г.
 Автор съемки: ателье К. Буллы. — «PastVu» – ретро-фотографии стран и городов [Электронный ресурс]. URL: <https://pastvu.com/p/876149>



11. Лейб-Гвардии Конный полк перед восточным фасадом Трехэскадронного корпуса. 1903 г. - ЦГАКФФД СПб. Инв. Д-16941.



12. Посещение Фердинандом I, болгарским царем, Российской империи в 1902 г. – «PastVu» – ретро-фотографии стран и городов [Электронный ресурс]. URL: <https://pastvu.com/p/1565985>.



13. Photo of the visit of Ferdinand I in the Russian Empire in 1902. – «Wikipedia Commons» [Электронный ресурс]. URL: https://commons.wikimedia.org/wiki/File:BASA-3K-7-475-24-Ferdinand_I_of_Bulgaria_in_the_Russian_Empire_in_1902.jpg



14. Николай II и великий князь Михаил Александрович у канцелярии Лейб-гвардии Конного полка. 25 марта 1903 г. Автор съемки: ателье К. Буллы. – ЦГАКФФД СПб: Д 16929.



15. Поливальная машина на бульваре Профсоюзов. 1935 г. «PastVu» – ретро-фотографии стран и городов [Электронный ресурс]. URL: <https://pastvu.com/p/123388>.



16. Казарма Конногвардейского полка. 1971-1973 г. — Памятники архитектуры Ленинграда. Гл. ред. Г.Н. Булдаков Изд. 4-е, перераб. Л., Стройиздат, ЛО, 1975.



17. Бульвар Профсоюзов, 4. 1982 г. — ЦГАКФФД (Ар 122298).



18. На бульваре Профсоюзов. 1988 г. — «PastVu» — ретро-фотографии стран и городов [Электронный ресурс]. URL: <https://pastvu.com/p/1328122>.



19. На бульваре Профсоюзов. 1978-1988 г. – «PastVu» – ретро-фотографии стран и городов [Электронный ресурс]. URL: <https://pastvu.com/p/419450>.



20. Внутренний двор бывших казарм лейб-гвардии Конного пока. 1986-1989 г. Автор: И.А.Пальмин. – «PastVu» – ретро-фотографии стран и городов [Электронный ресурс]. URL: <https://pastvu.com/p/170882>.



21. Внутренний двор бывших казарм лейб-гвардии Конного полка. 1986-1989 г.
Автор: И.А.Пальмин. – «PastVu» – ретро-фотографии стран и городов
[Электронный ресурс]. URL: <https://pastvu.com/p/139844>.

Приложение № 2 к Акту по результатам государственной историко-культурной экспертизы проектной документации на проведение работ по сохранению объекта культурного наследия федерального значения «Казармы (трехэскадронный корпус)», входящего в состав объекта культурного наследия федерального значения «Манеж и казармы Конногвардейского полка», расположенного по адресу: Санкт-Петербург, Конногвардейский бульв., д. 4. литера А (Конногвардейский бульвар, 4; Конногвардейский пер., 2; Почтамтский пер., 1; Якубовича ул., 3): «Проект приспособления для современного использования; объект культурного наследия федерального значения «Манеж и казармы Конногвардейского полка», входящий в состав объекта культурного наследия федерального значения «Манеж и казармы Конногвардейского полка»; адрес объекта: Санкт-Петербург, Конногвардейский бул., д.4, лит. А» (шифр: 013-22-П), разработанной ООО «НЕД-СПб» в 2022 г.

Фотофиксация современного состояния

Фото 72. Интерьер объекта культурного наследия федерального значения
«Казармы(Трехэскадронный корпус)», пом. 130-Н

Фото 73. Интерьер объекта культурного наследия федерального значения
«Казармы(Трехэскадронный корпус)», пом. 130-Н

Условные обозначения:

◀ - Место и направление фотофиксации

1 - Номер фотографии



Рисунок 1. Схема фотофиксации на плане здания



Рисунок 2. Схема фотофиксации на фрагменте плана 1 этажа, пом. 90-Н

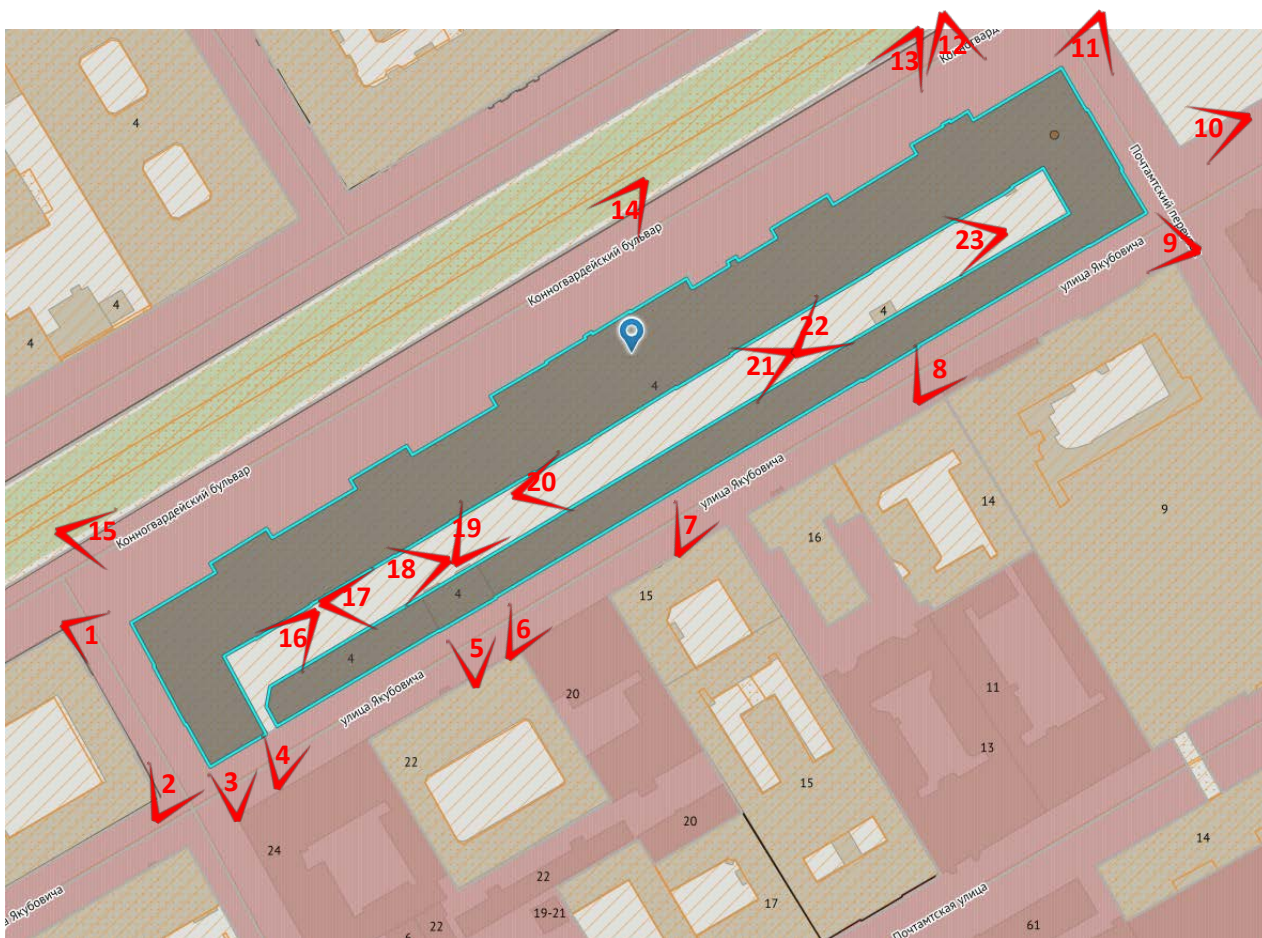

Рисунок 3. Схема фотофиксации на фрагменте плана 2 этажа, пом. 42-Н

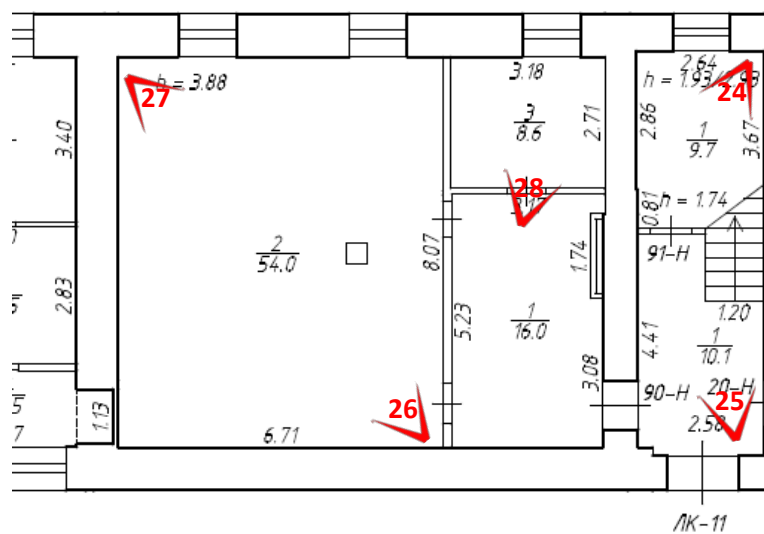

Рисунок 4. Схема фотофиксации на фрагменте плана 2 этажа, пом. 53-Н

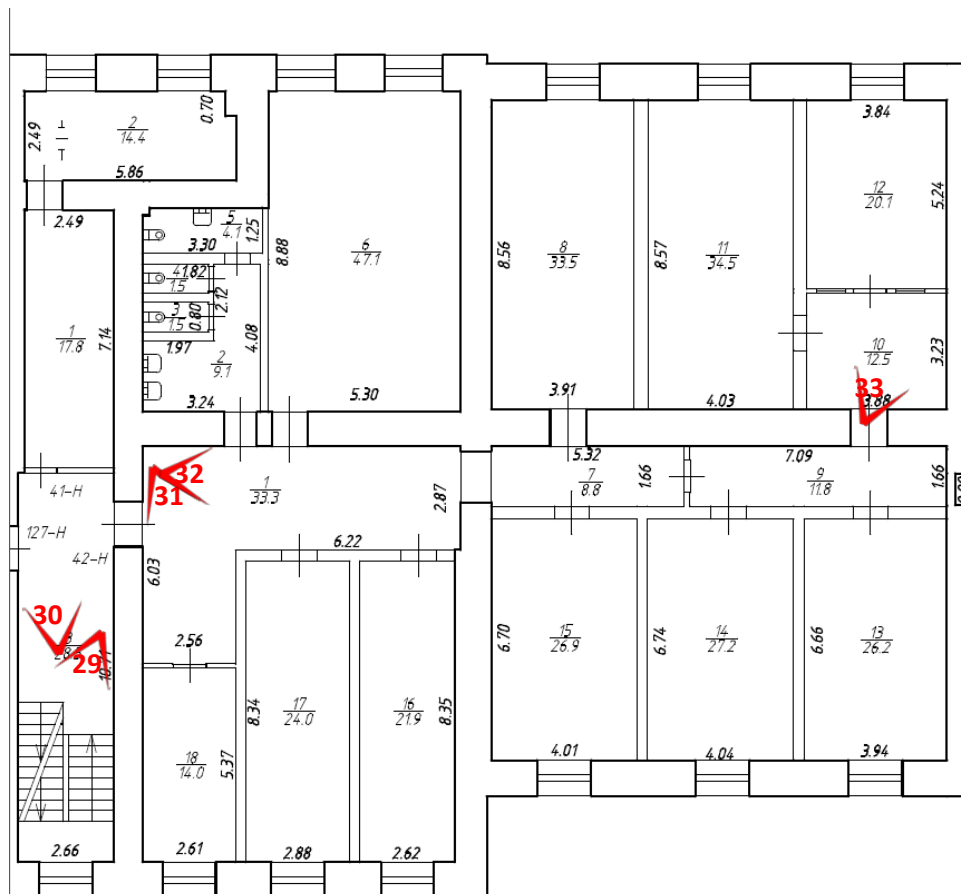

Рисунок 5. Схема фотофиксации на фрагменте плана 2 этажа, пом. 129-Н

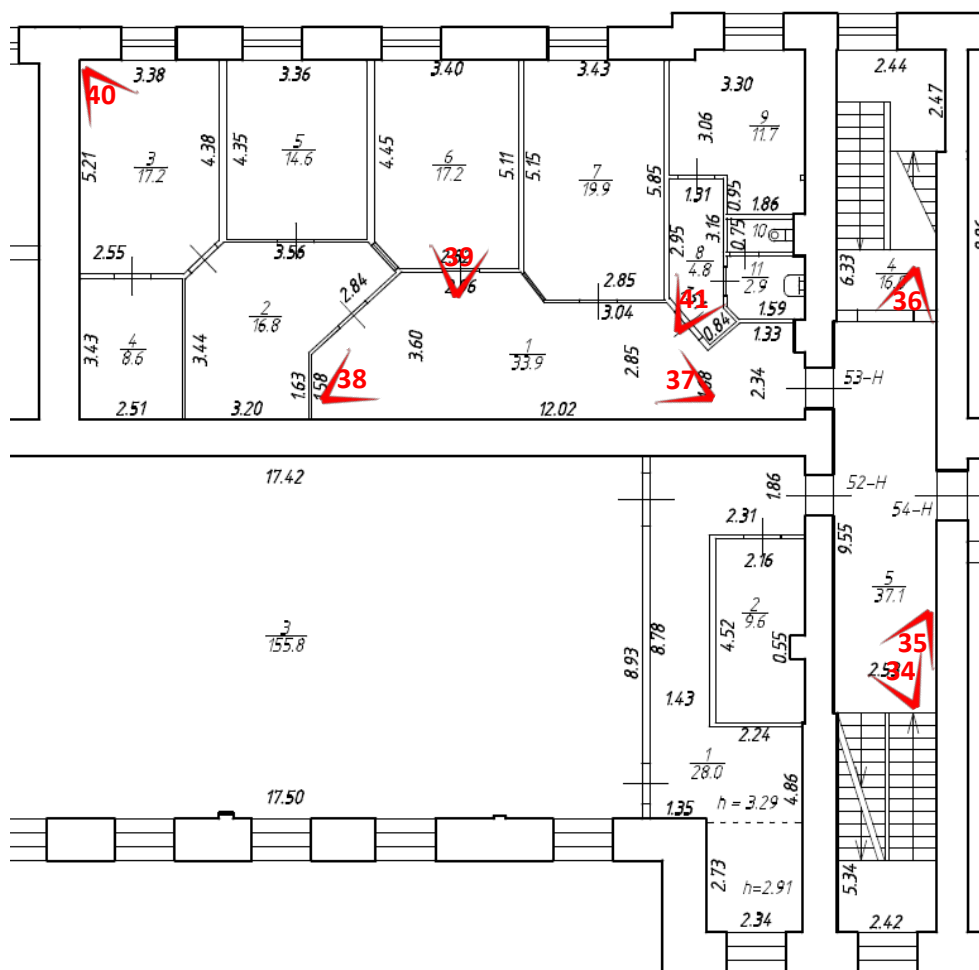

Рисунок 6. Схема фотофиксации на фрагменте плана 3 этажа, пом. 61-Н и 63-Н

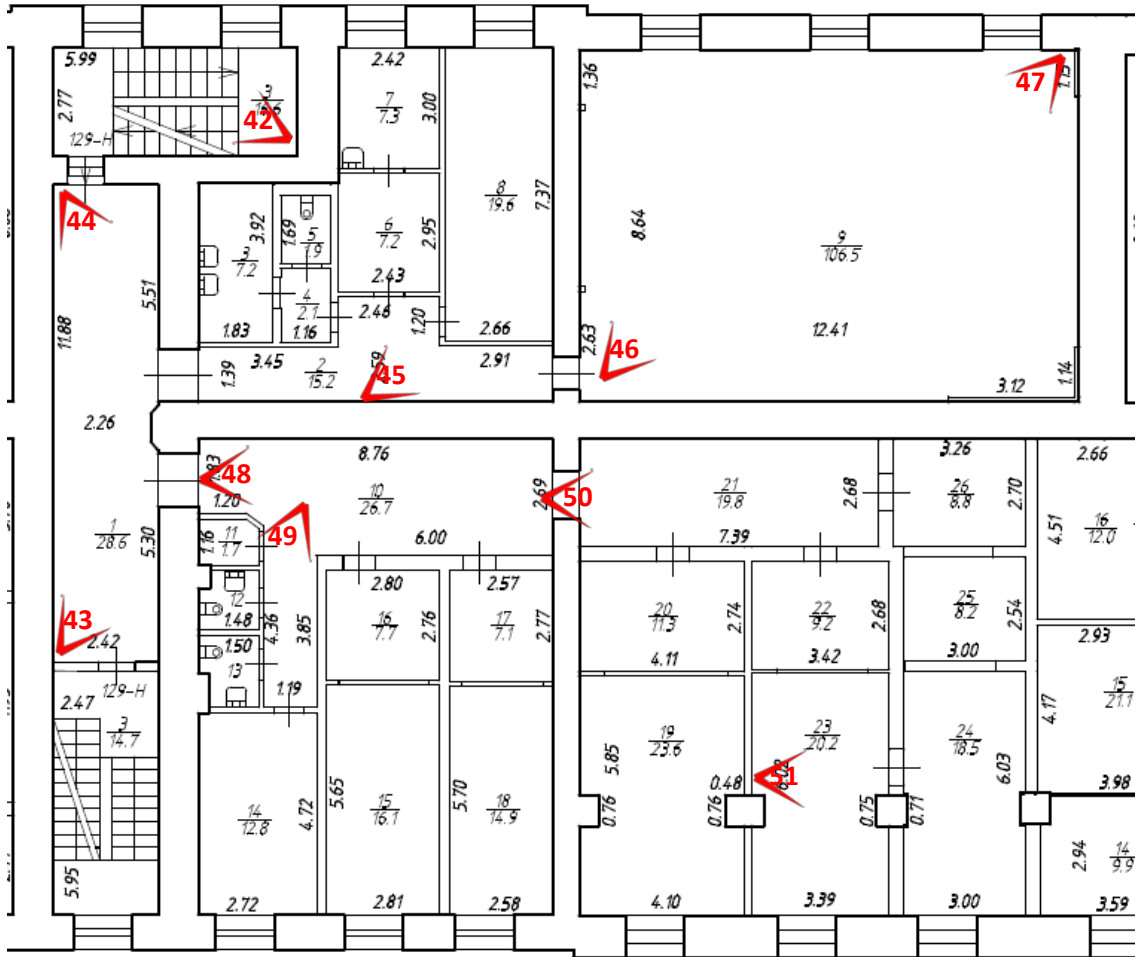

Рисунок 7. Схема фотофиксации на фрагменте плана 3 этажа, пом. 74-Н, 75-Н и 76-Н

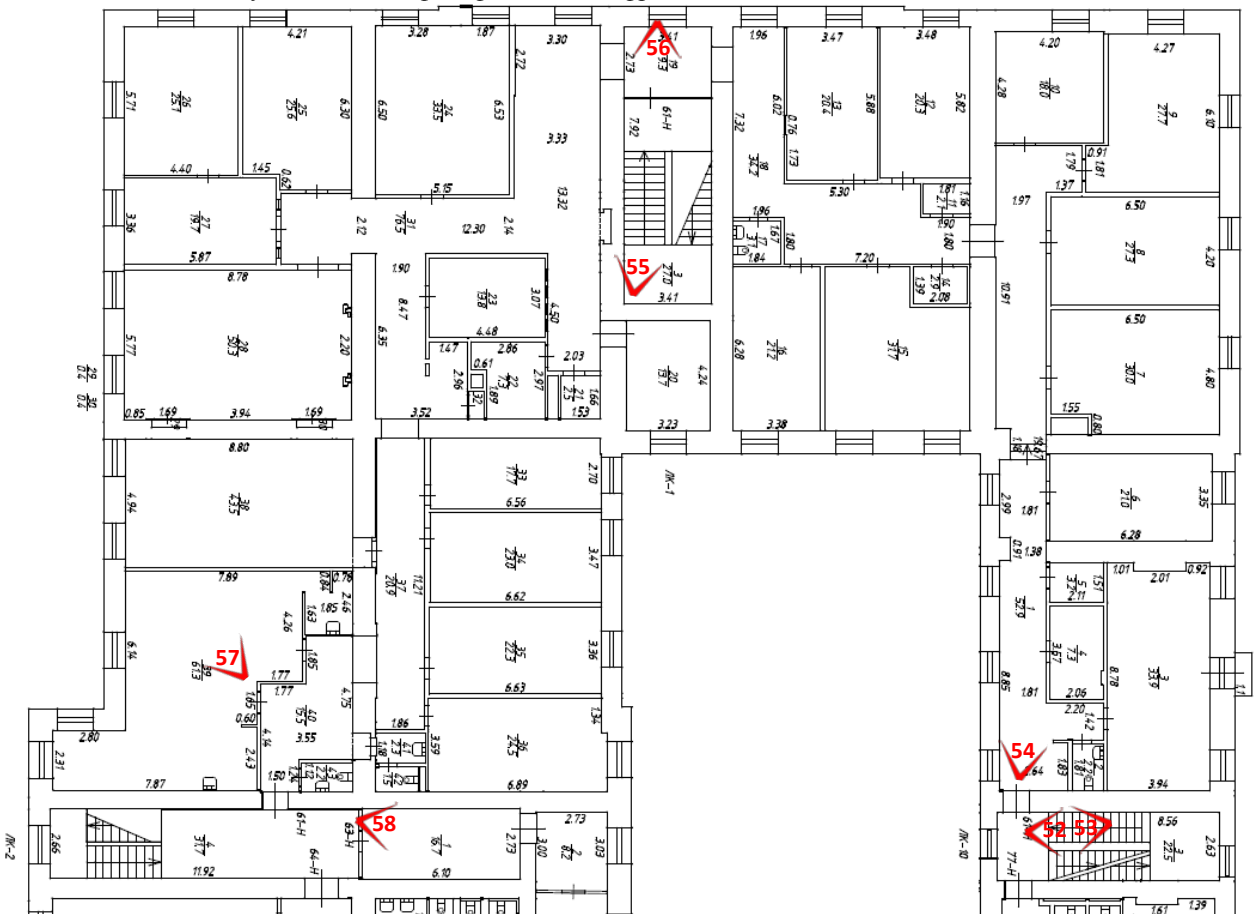

Рисунок 8. Схема фотофиксации на фрагменте плана 3 этажа, пом. 130-Н

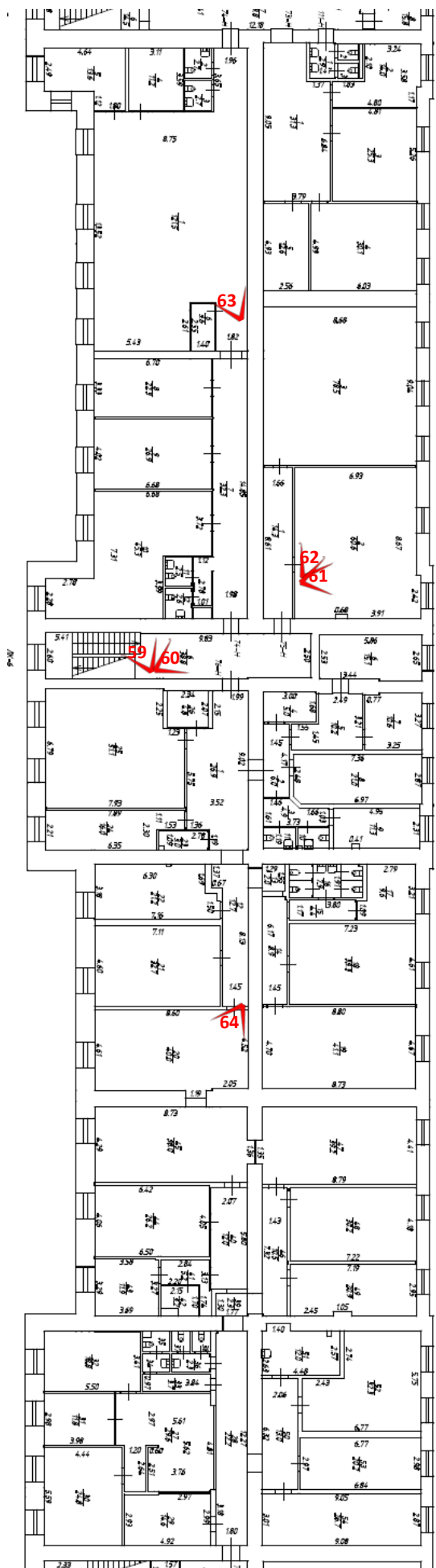

Фото 1. Лицевой фасад объекта культурного наследия федерального значения «Казармы(Трехэскадронный корпус)»

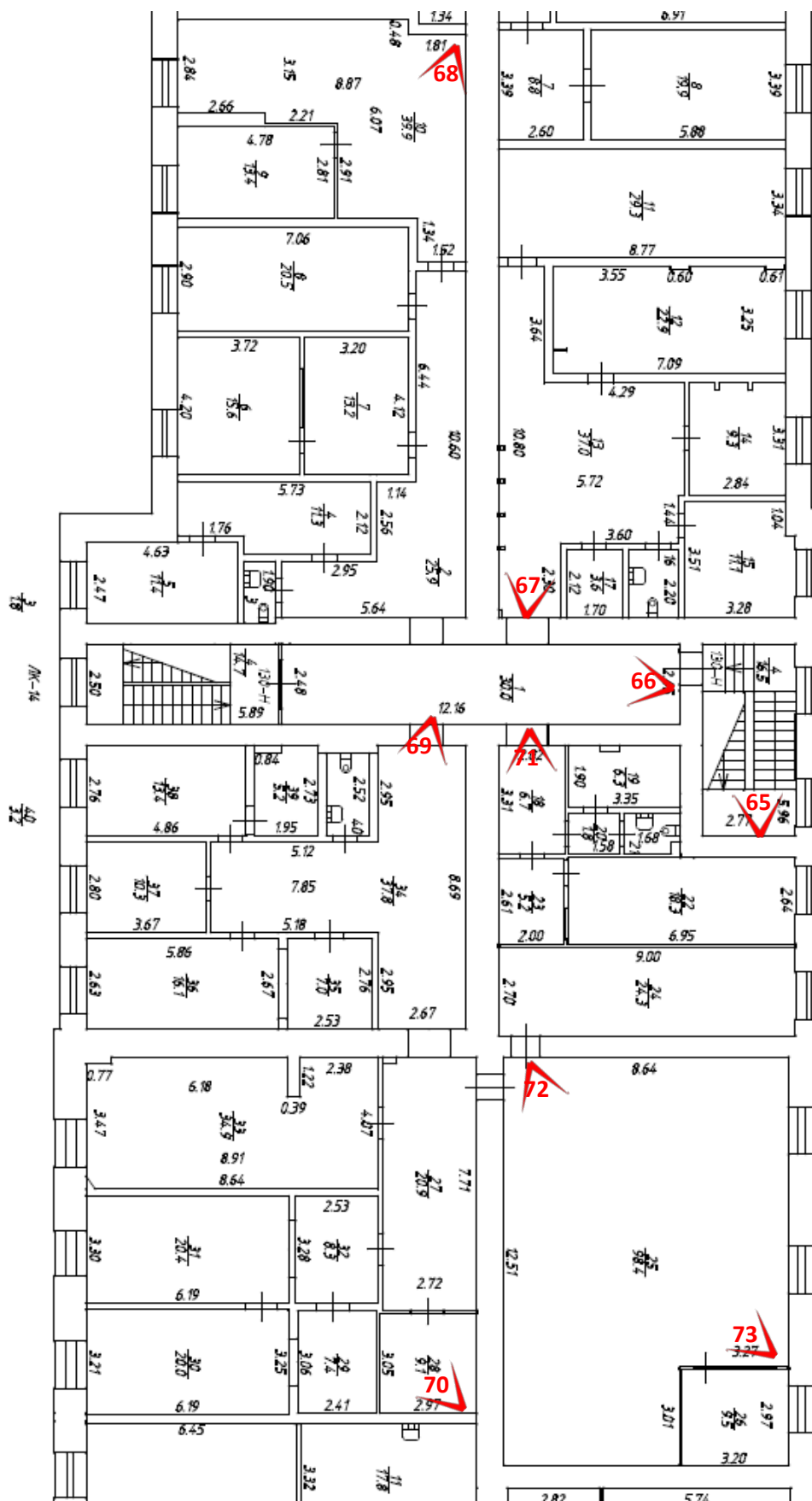

Фото 2. Лицевой фасад объекта культурного наследия федерального значения «Казармы(Трехэскадронный корпус)».



Фото 3. Лицевой фасад объекта культурного наследия федерального значения «Казармы(Трехэскадронный корпус)».



Фото 4. Лицевой фасад объекта культурного наследия федерального значения «Казармы(Трехэскадронный корпус)».



Фото 5. Лицевой фасад объекта культурного наследия федерального значения «Казармы(Трехэскадронный корпус)».



Фото 6. Лицевой фасад объекта культурного наследия федерального значения «Казармы(Трехэскадронный корпус)».

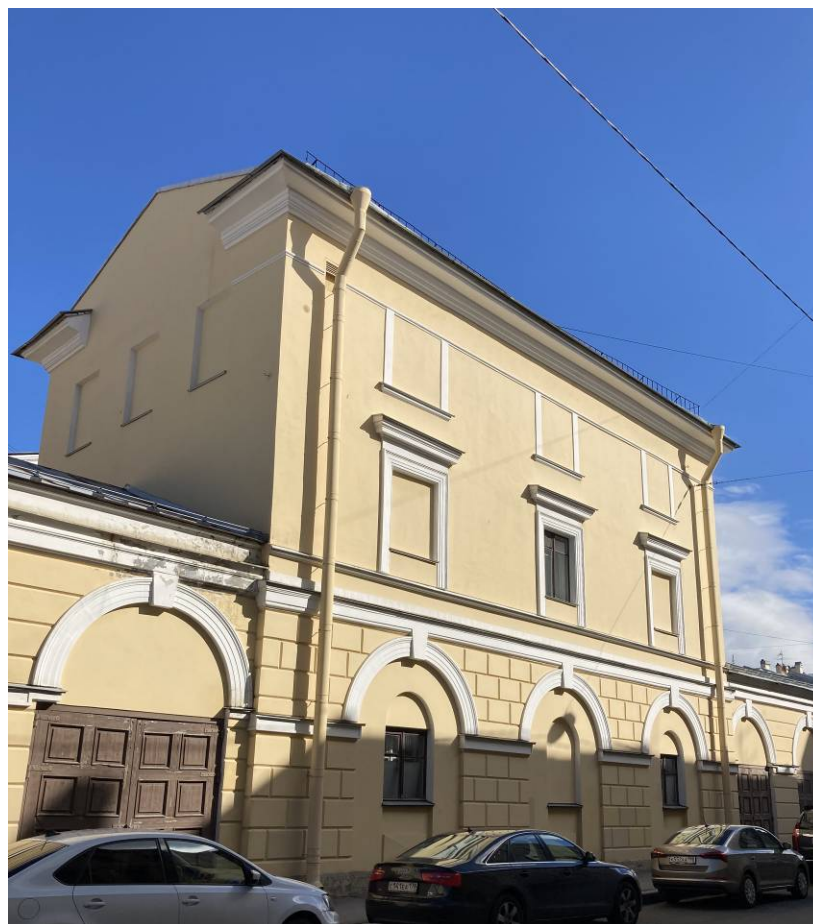

Фото 7. Лицевой фасад объекта культурного наследия федерального значения «Казармы(Трехэскадронный корпус)».

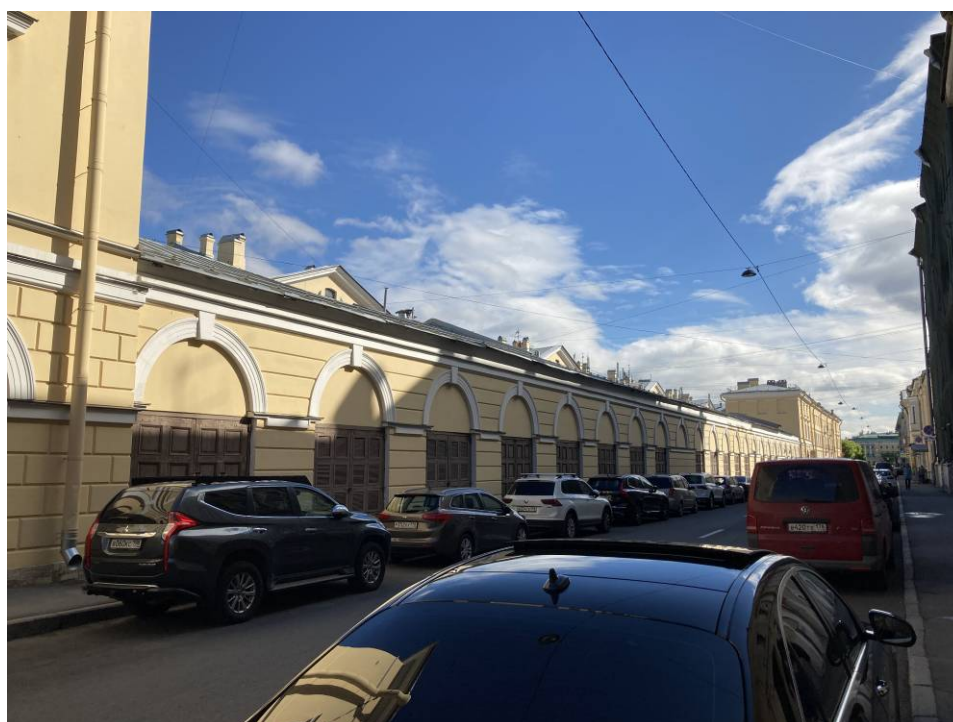

Фото 8. Лицевой фасад объекта культурного наследия федерального значения «Казармы(Трехэскадронный корпус)».



Фото 9. Лицевой фасад объекта культурного наследия федерального значения «Казармы(Трехэскадронный корпус)».



Фото 10. Лицевой фасад объекта культурного наследия федерального значения «Казармы(Трехэскадронный корпус)».



Фото 11. Лицевой фасад объекта культурного наследия федерального значения «Казармы(Трехэскадронный корпус)».



Фото 12. Лицевой фасад объекта культурного наследия федерального значения «Казармы(Трехэскадронный корпус)».

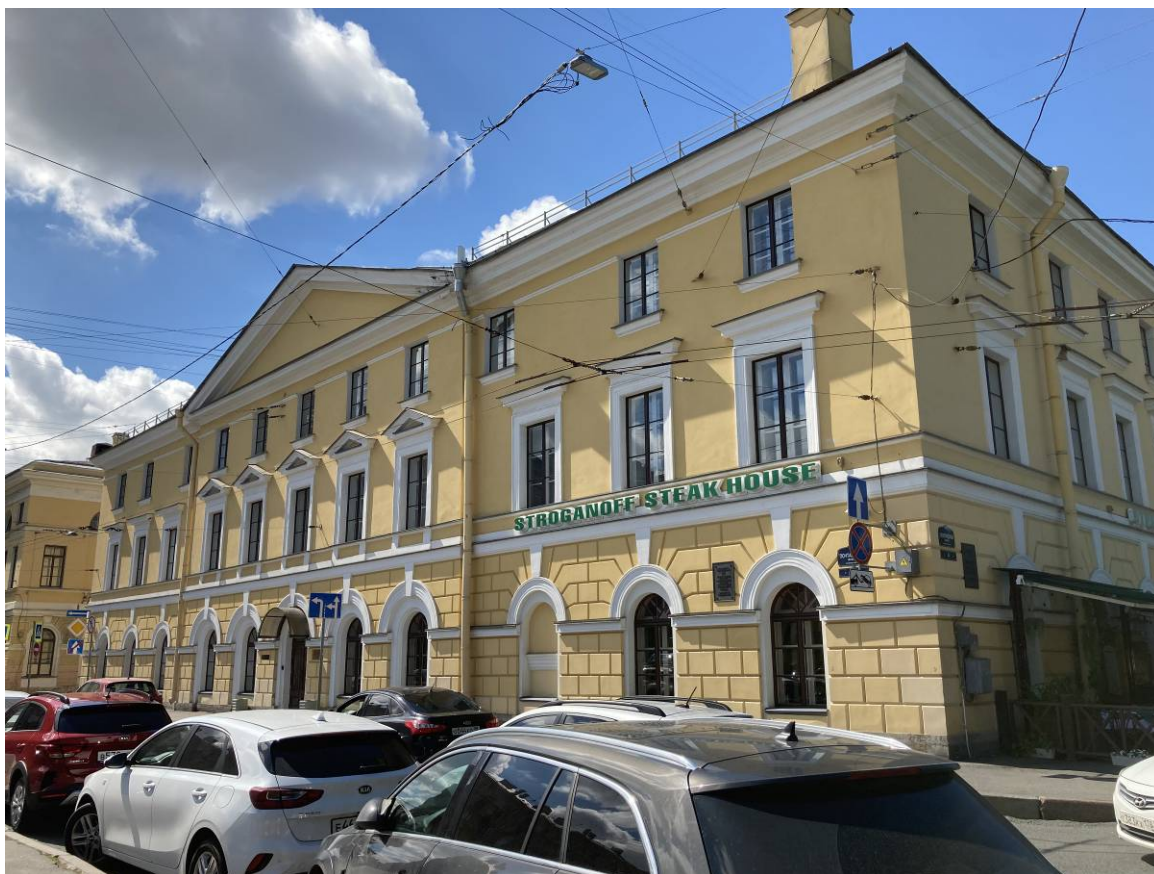

Фото 13. Лицевой фасад объекта культурного наследия федерального значения «Казармы(Трехэскадронный корпус)».



Фото 14. Лицевой фасад объекта культурного наследия федерального значения «Казармы(Трехэскадронный корпус)».



Фото 15. Лицевой фасад объекта культурного наследия федерального значения «Казармы(Трехэскадронный корпус)».



Фото 16. Фрагмент дворового фасада объекта культурного наследия федерального значения «Казармы(Трехэскадронный корпус)»



Фото 17. Фрагмент дворового фасада объекта культурного наследия федерального значения «Казармы(Трехэскадронный корпус)»



Фото 18. Фрагмент дворового фасада объекта культурного наследия федерального значения «Казармы(Трехэскадронный корпус)»



Фото 19. Фрагмент дворового фасада объекта культурного наследия федерального значения «Казармы(Трехэскадронный корпус)».



Фото 20. Фрагмент дворового фасада объекта культурного наследия федерального значения «Казармы(Трехэскадронный корпус)»



Фото 21. Фрагмент дворового фасада объекта культурного наследия федерального значения «Казармы(Трехэскадронный корпус)»

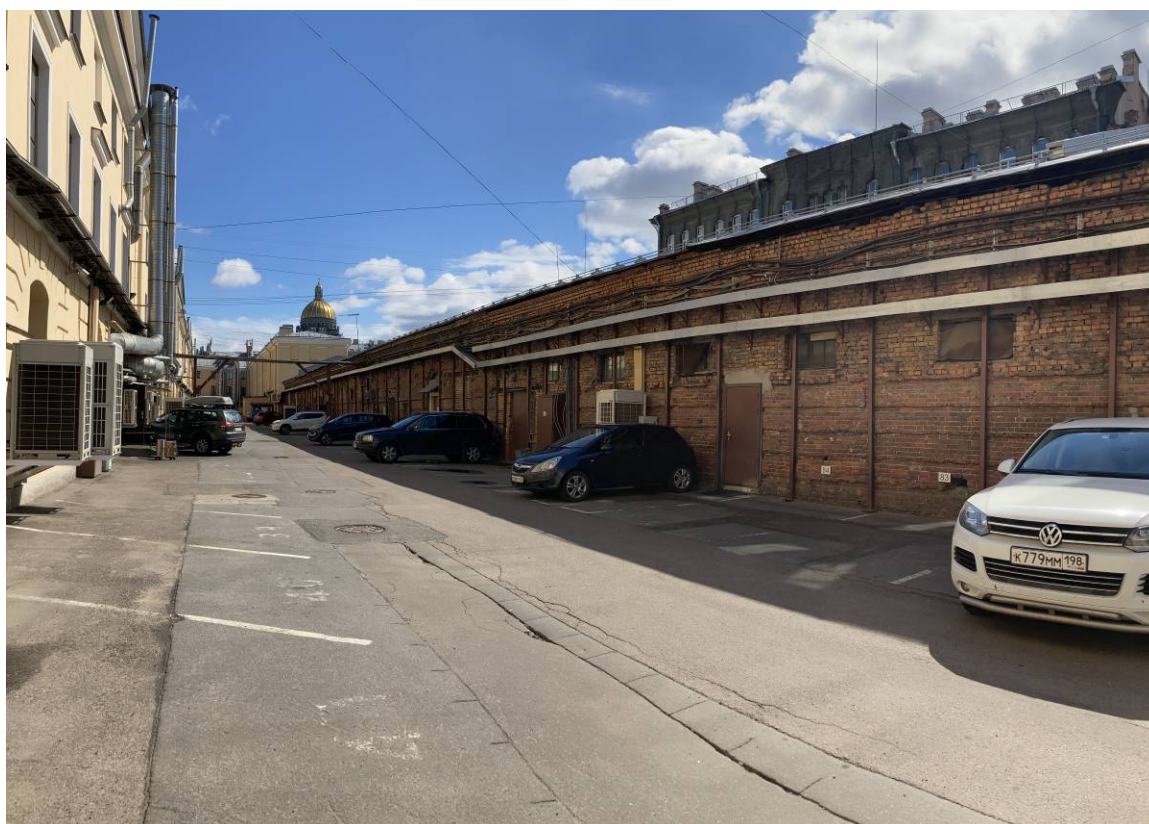

Фото 22. Фрагмент дворового фасада объекта культурного наследия федерального значения «Казармы(Трехэскадронный корпус)»



Фото 23. Фрагмент дворового фасада объекта культурного наследия федерального значения «Казармы(Трехэскадронный корпус)»



Фото 24. Интерьер объекта культурного наследия федерального значения «Казармы(Трехэскадронный корпус)», пом. 90-Н



Фото 25. Интерьер объекта культурного наследия федерального значения «Казармы(Трехэскадронный корпус)», пом. 90-Н



Фото 26. Интерьер объекта культурного наследия федерального значения «Казармы(Трехэскадронный корпус)», пом. 90-Н



Фото 27. Интерьер объекта культурного наследия федерального значения «Казармы(Трехэскадронный корпус)», пом. 90-Н



Фото 28. Интерьер объекта культурного наследия федерального значения «Казармы(Трехэскадронный корпус)», пом. 90-Н



Фото 29. Интерьер объекта культурного наследия федерального значения «Казармы(Трехэскадронный корпус)», пом. 42-Н



Фото 30. Интерьер объекта культурного наследия федерального значения «Казармы(Трехэскадронный корпус)», пом. 42-Н



Фото 31. Интерьер объекта культурного наследия федерального значения «Казармы(Трехэскадронный корпус)», пом. 42-Н



Фото 32. Интерьер объекта культурного наследия федерального значения «Казармы(Трехэскадронный корпус)», пом. 42-Н



Фото 33. Интерьер объекта культурного наследия федерального значения «Казармы(Трехэскадронный корпус)», пом. 42-Н



Фото 34. Интерьер объекта культурного наследия федерального значения «Казармы(Трехэскадронный корпус)», пом. 53-Н



Фото 35. Интерьер объекта культурного наследия федерального значения «Казармы(Трехэскадронный корпус)», пом. 53-Н



Фото 36. Интерьер объекта культурного наследия федерального значения «Казармы(Трехэскадронный корпус)», пом. 53-Н



Фото 37. Интерьер объекта культурного наследия федерального значения «Казармы(Трехэскадронный корпус)», пом. 53-Н



Фото 38. Интерьер объекта культурного наследия федерального значения «Казармы(Трехэскадронный корпус)», пом. 53-Н

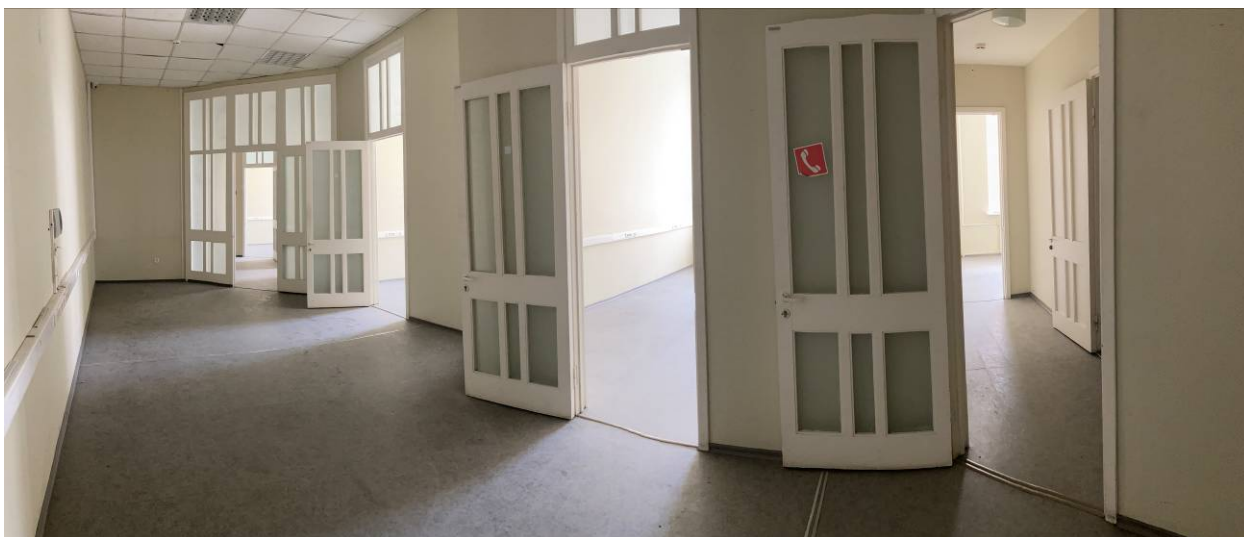

Фото 39. Интерьер объекта культурного наследия федерального значения «Казармы(Трехэскадронный корпус)», пом. 53-Н



Фото 40. Интерьер объекта культурного наследия федерального значения «Казармы(Трехэскадронный корпус)», пом. 53-Н



Фото 41. Интерьер объекта культурного наследия федерального значения «Казармы(Трехэскадронный корпус)», пом. 53-Н



Фото 42. Интерьер объекта культурного наследия федерального значения «Казармы(Трехэскадронный корпус)», пом. 129-Н



Фото 43. Интерьер объекта культурного наследия федерального значения «Казармы(Трехэскадронный корпус)», пом. 129-Н



Фото 44. Интерьер объекта культурного наследия федерального значения «Казармы(Трехэскадронный корпус)», пом. 129-Н



Фото 45. Интерьер объекта культурного наследия федерального значения «Казармы(Трехэскадронный корпус)», пом. 129-Н



Фото 46. Интерьер объекта культурного наследия федерального значения «Казармы(Трехэскадронный корпус)», пом. 129-Н



Фото 47. Интерьер объекта культурного наследия федерального значения «Казармы(Трехэскадронный корпус)», пом. 129-Н



Фото 48. Интерьер объекта культурного наследия федерального значения «Казармы(Трехэскадронный корпус)», пом. 129-Н



Фото 49. Интерьер объекта культурного наследия федерального значения «Казармы(Трехэскадронный корпус)», пом. 129-Н



Фото 50. Интерьер объекта культурного наследия федерального значения «Казармы(Трехэскадронный корпус)», пом. 129-Н



Фото 51. Интерьер объекта культурного наследия федерального значения «Казармы(Трехэскадронный корпус)», пом. 129-Н



Фото 52. Интерьер объекта культурного наследия федерального значения «Казармы(Трехэскадронный корпус)», пом. 61-Н



Фото 53. Интерьер объекта культурного наследия федерального значения «Казармы(Трехэскадронный корпус)», пом. 61-Н



Фото 54. Интерьер объекта культурного наследия федерального значения «Казармы(Трехэскадронный корпус)», пом. 61-Н



Фото 55. Интерьер объекта культурного наследия федерального значения «Казармы(Трехэскадронный корпус)», пом. 61-Н



Фото 56. Интерьер объекта культурного наследия федерального значения «Казармы(Трехэскадронный корпус)», пом. 61-Н



Фото 57. Интерьер объекта культурного наследия федерального значения «Казармы(Трехэскадронный корпус)», пом. 61-Н

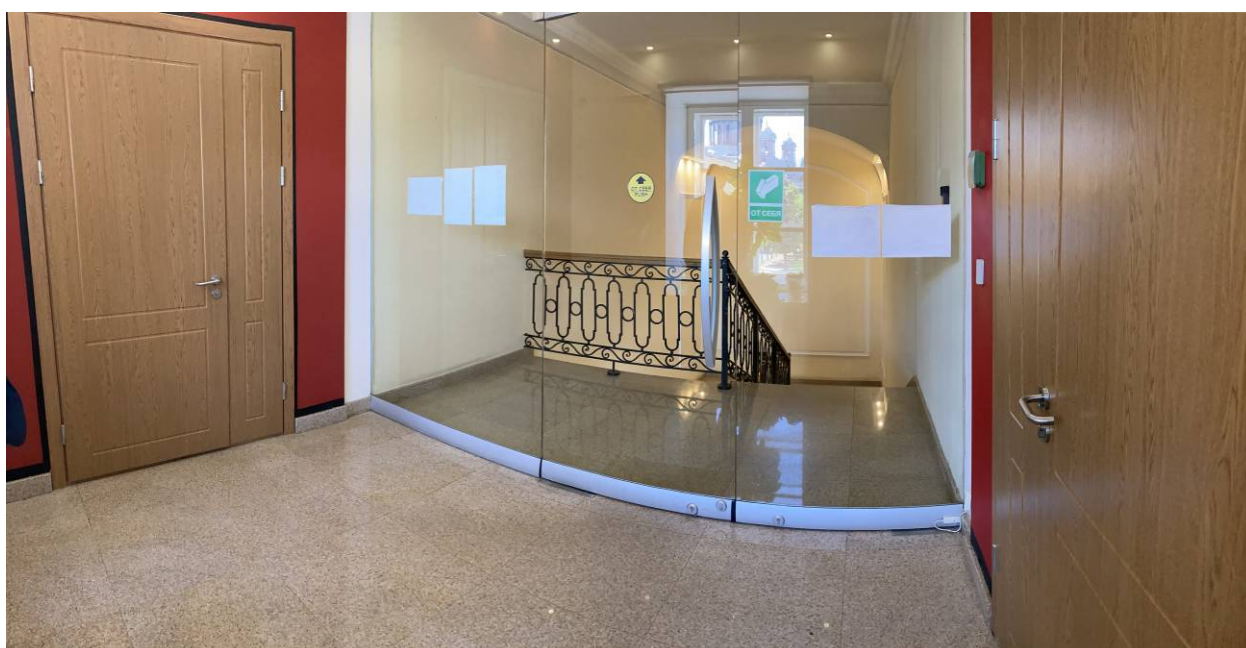

Фото 58. Интерьер объекта культурного наследия федерального значения «Казармы(Трехэскадронный корпус)», пом. 63-Н



Фото 59. Интерьер объекта культурного наследия федерального значения «Казармы(Трехэскадронный корпус)», лестничная клетка



Фото 60. Интерьер объекта культурного наследия федерального значения «Казармы(Трехэскадронный корпус)», вход в пом. 74-Н, 75-Н, 76-Н



Фото 61. Интерьер объекта культурного наследия федерального значения «Казармы(Трехэскадронный корпус)», пом. 75-Н

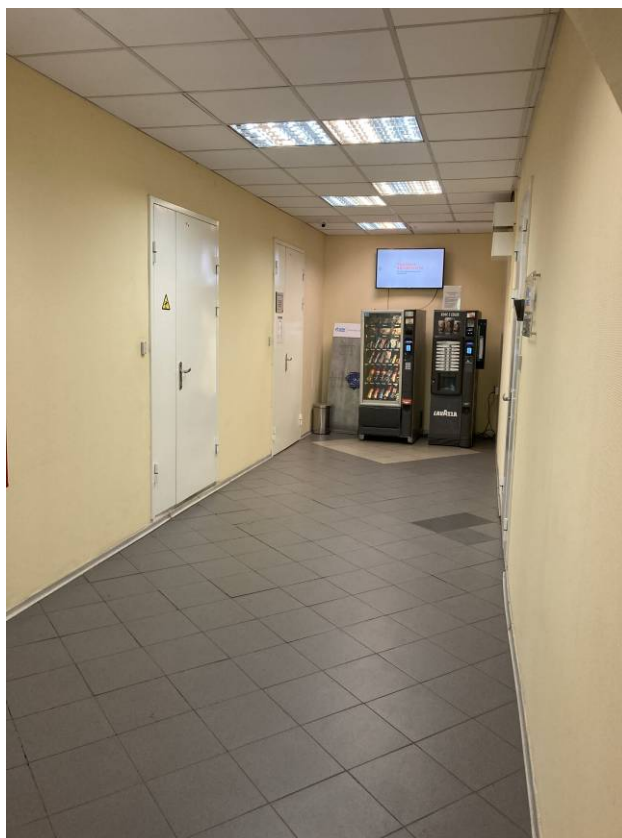

Фото 62. Интерьер объекта культурного наследия федерального значения «Казармы(Трехэскадронный корпус)», пом. 75-Н



Фото 63. Интерьер объекта культурного наследия федерального значения «Казармы(Трехэскадронный корпус)», пом. 74-Н



Фото 64. Интерьер объекта культурного наследия федерального значения «Казармы(Трехэскадронный корпус)», пом. 76-Н



Фото 65. Интерьер объекта культурного наследия федерального значения «Казармы(Трехэскадронный корпус)», вход в пом. 130-Н

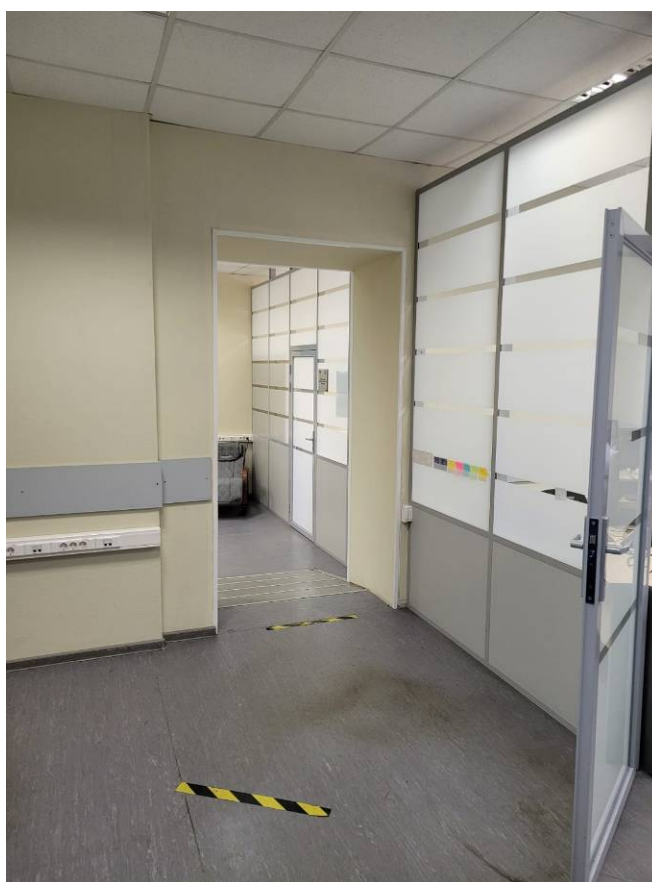

Фото 66. Интерьер объекта культурного наследия федерального значения «Казармы(Трехэскадронный корпус)», пом. 130-Н



Фото 67. Интерьер объекта культурного наследия федерального значения «Казармы(Трехэскадронный корпус)», пом. 130-Н



Фото 68. Интерьер объекта культурного наследия федерального значения «Казармы(Трехэскадронный корпус)», пом. 130-Н



Фото 69. Интерьер объекта культурного наследия федерального значения «Казармы(Трехэскадронный корпус)», пом. 130-Н



Фото 70. Интерьер объекта культурного наследия федерального значения «Казармы(Трехэскадронный корпус)», пом. 130-Н



Фото 71. Интерьер объекта культурного наследия федерального значения «Казармы(Трехэскадронный корпус)», пом. 130-Н



Фото 72. Интерьер объекта культурного наследия федерального значения «Казармы(Трехэскадронный корпус)», пом. 130-Н



Фото 73. Интерьер объекта культурного наследия федерального значения «Казармы(Трехэскадронный корпус)», пом. 130-Н

Приложение № 3 к Акту по результатам государственной историко-культурной экспертизы проектной документации на проведение работ по сохранению объекта культурного наследия федерального значения «Казармы (трехэскадронный корпус)», входящего в состав объекта культурного наследия федерального значения «Манеж и казармы Конногвардейского полка», расположенного по адресу: Санкт-Петербург, Конногвардейский бульв., д. 4. литера А (Конногвардейский бульвар, 4; Конногвардейский пер., 2; Почтамтский пер., 1; Якубовича ул., 3): «Проект приспособления для современного использования; объект культурного наследия федерального значения «Манеж и казармы Конногвардейского полка», входящий в состав объекта культурного наследия федерального значения «Манеж и казармы Конногвардейского полка»; адрес объекта: Санкт-Петербург, Конногвардейский бул., д.4, лит. А» (шифр: 013-22-П), разработанной ООО «НЕД-СПб» в 2022 г.

**Копия решения органа государственной власти о включении
в перечень объектов культурного наследия федерального
значения**



ПРАВИТЕЛЬСТВО РОССИЙСКОЙ ФЕДЕРАЦИИ

ПОСТАНОВЛЕНИЕ

от 10 июля 2001 г. № 527

МОСКВА

О перечне объектов исторического и культурного наследия федерального (общероссийского) значения, находящихся в г. Санкт-Петербурге

Правительство Российской Федерации **п о с т а н о в л я е т :**

1. Одобрить работу Министерства культуры Российской Федерации и правительства Санкт-Петербурга, проведенную совместно с научно-исследовательскими организациями и организациями по охране памятников истории и культуры, по уточнению пообъектного состава памятников истории и культуры федерального (общероссийского) значения, находящихся в г. Санкт-Петербурге.

2. Утвердить прилагаемый перечень объектов исторического и культурного наследия федерального (общероссийского) значения, находящихся в г. Санкт-Петербурге.

3. Признать утратившими силу:

приложение № 1 к постановлению Совета Министров РСФСР от 30 августа 1960 г. № 1327 "О дальнейшем улучшении дела охраны памятников культуры в РСФСР" в части, касающейся памятников культуры г. Ленинграда;

приложение № 1 к постановлению Совета Министров РСФСР от 4 декабря 1974 г. № 624 "О дополнении и частичном изменении

постановления Совета Министров РСФСР от 30 августа 1960 г. № 1327 "О дальнейшем улучшении дела охраны памятников культуры в РСФСР" в части, касающейся памятников культуры г. Ленинграда;

приложение к постановлению Совета Министров РСФСР от 7 сентября 1976 г. № 495 "О дополнении постановления Совета Министров РСФСР от 30 августа 1960 г. № 1327 "О дальнейшем улучшении дела охраны памятников культуры в РСФСР" (СП РСФСР, 1976, № 17, ст.134) в части, касающейся памятника культуры г. Ленинграда;

постановление Правительства Российской Федерации от 20 февраля 1992 г. № 116 "О включении в список исторических памятников ледокола "Красин".

Председатель Правительства
Российской Федерации



М.Касьянов

Наименование и дата сооружения памятника истории и культуры	Местонахождение памятника истории и культуры
парк, 1827-1830-е гг., садовый мастер Бук П., садовый мастер Буш Дж., садовый мастер Колл М.	
пруды (шесть) с протоками, XIX в.	Институтский пер., 5, парк
✓ Церковь Преображения Господня, 1840-1845 гг., арх.Тон К.А.	Инструментальная ул., 3
Дача Безобразовых "Жерновка", 1780-1790 гг., арх.Кваренги Д.: дача сад с прудом	Ириновский просп., 9
✓ Памятник императору Николаю I, 1859 г., ск.Залеман Р.К., ск.Клодт П.К., ск.Рамазанов Н.А., арх.Монферран О.	Исаакиевская пл.
✓ Собор Исаакиевский: сквер Исаакиевский, 1860 г., чертежн.Яковлев С., 1863-1865 гг., худ.Одинцов Е., 1911-1912 гг., садовый мастер Катцер Р.Ф.	Исаакиевская пл.
собор, 1818-1858 гг., инж.Бетанкур А., ск.Витали И.П., ск.Герман И., ск.Клодт П.К., ск.Лемер А., ск.Логановский А.В., арх.Монферран О., ск.Пименов Н.С. 1947-1951 гг., 1954-1963 гг. (реставрация), арх.Ротач А.Л.	
✗ Манеж и казармы Конногвардейского полка:	Исаакиевская пл., 1, Конногвардейский бульв., 2, 4, Почтамтский пер., 1, Якубовича ул., 1, 3, Конногвардейский пер., 2
скульптурные группы "Диоскуры, укрощающие коней" (две), 1817 г., ск.Трискорни П.	Исаакиевская пл., 1, Конногвардейский бульв., 2, Якубовича ул., 1
казармы (Трехэскадронный корпус), 1805-1807 гг., арх.Ермолаев 1844-1847 гг., арх.Черняк И.Д.	Конногвардейский бульв., 4, Конногвардейский пер., 2, Почтамтский пер., 1, Якубовича ул., 3

Приложение № 4 к Акту по результатам государственной историко-культурной экспертизы проектной документации на проведение работ по сохранению объекта культурного наследия федерального значения «Казармы (трехэскадронный корпус)», входящего в состав объекта культурного наследия федерального значения «Манеж и казармы Конногвардейского полка», расположенного по адресу: Санкт-Петербург, Конногвардейский бульв., д. 4, литера А (Конногвардейский бульвар, 4; Конногвардейский пер., 2; Почтамтский пер., 1; Якубовича ул., 3): «Проект приспособления для современного использования; объект культурного наследия федерального значения «Манеж и казармы Конногвардейского полка», входящий в состав объекта культурного наследия федерального значения «Манеж и казармы Конногвардейского полка»; адрес объекта: Санкт-Петербург, Конногвардейский бул., д.4, лит. А» (шифр: 013-22-П), разработанной ООО «НЕД-СПб» в 2022 г.

Копия решения органа государственной власти об определении предмета охраны объекта культурного наследия



ПРАВИТЕЛЬСТВО САНКТ-ПЕТЕРБУРГА
КОМИТЕТ ПО ГОСУДАРСТВЕННОМУ КОНТРОЛЮ, ИСПОЛЬЗОВАНИЮ
И ОХРАНЕ ПАМЯТНИКОВ ИСТОРИИ И КУЛЬТУРЫ
РАСПОРЯЖЕНИЕ

окуд

22 ЯНВ 2013№ 10-12**Об определении предмета охраны здания**

**«Казармы (трехэскадронный корпус)», входящего в
состав объекта культурного наследия федерального значения
«Манеж и казармы Конногвардейского полка»**

1. Определить предмет охраны здания «Казармы (трехэскадронный корпус)», расположенного по адресу: Санкт-Петербург, Адмиралтейский район, Конногвардейский бульв., д. 4. литеры А, В, Д (Конногвардейский бульвар, 4; Конногвардейский пер., 2; Почтамтский пер., 1; Якубовича ул., 3), входящего в состав объекта культурного наследия федерального значения «Манеж и казармы Конногвардейского полка», согласно приложению к настоящему распоряжению.

2. Начальнику отдела государственного учёта объектов культурного наследия обеспечить размещение настоящего распоряжения в электронной форме в локальной компьютерной сети КГИОП.

3. Настоящее распоряжение утрачивает силу со дня утверждения федеральным органом охраны объектов культурного наследия предмета охраны вышеуказанного объекта.

4. Контроль за выполнением распоряжения возложить на заместителя председателя КГИОП – начальника управления государственного учёта объектов культурного наследия.

И.о. председателя КГИОП

А.В. Комлев

Приложение к распоряжению КГИОП
от 22 ЯНВ 2013 № 10-12

Предмет охраны здания «Казармы (трехэскадронный корпус)»,
входящего в состав объекта культурного наследия федерального значения
«Манеж и казармы Конногвардейского полка»
Санкт-Петербург, Адмиралтейский район, Конногвардейский бульвар., д. 4. литеры А, В, Д
(Конногвардейский бульвар, 4; Конногвардейский пер., 2; Почтамтский пер., 1;
Якубовича ул., 3)

№ пп	Виды предметов охраны	Элементы предметов охраны	Фотофиксация
1	2	3	4
1	Объемно-пространственное решение:	<p>исторические габариты и конфигурация здания, состоящего из трехэтажного (северо-западного) корпуса с пятью ризалитами по лицевому фасаду (центральный ризалит завершен треугольным фронтоном, остальные – аттиковыми стенками) и шестью раскреповками по дворовому фасаду, завершенными треугольными фронтонами, двух торцевых трехэтажных корпусов (северо-восточного и юго-западного) с раскреповками, завершенными треугольными фронтонами, и одноэтажного конюшенного (юго-восточного) корпуса с двумя трехэтажными объемами (в три оси) и трехэтажным объемом между северо-восточным (торцевым) корпусом и трехэтажным объемом (в три оси);</p> <p>два воротных проезда в юго-восточном корпусе – местоположение (по 14 оси трехэтажного объема, по центральной оси трехэтажного (северного) корпуса в три оси), конфигурация (прямоугольная, с полуциркульным завершением);</p> <p>арка, соединяющая торцевой (юго-западный) и конюшенный юго-восточный корпус – местоположение, габариты, конфигурация;</p> <p>исторические дымовые трубы – местоположение, габариты, конфигурация;</p> <p>исторические габариты и конфигурация (двускатные, вальмовые) крыш.</p>	   

			
2	<p>Конструктивная система здания:</p>	<p>исторические наружные и внутренние капитальные стены - вид материала (кирпич), местоположение;</p> <p>междуэтажные перекрытия – местоположение;</p> <p>своды – типы:</p> <p>цилиндрические с распалубками (воротного проезда по 2 оси трехэтажного (северного) корпуса в три оси, Л 4; помещения первого этажа 9-Н, №№ 1-7);</p>	

коробовые с распалубками
(помещения первого этажа: 1-Н,
№№ 1-6, 8-18; 3-Н, №№ 1, 4; 6-
12; 3-Н, №№ 1, 4, 6-12; 6-Н,
№№ 3-7, 10-Н, №№ 7-10, 14-Н,
№№ 1,3 12-Н, №№ 30-34);







коробовые с распалубками, на подпружных арках (помещения первого этажа: 9-Н, №№ 9, 11, 12, 13, 24, 27, 28);



по металлическим балкам (помещения первого этажа 12-Н, №№ 4-7, 11, 12);



		<p>лестница – местоположение (Л-1), тип – двухмаршевая, конструкция (площадки и марши – по сводам);</p> <p>лестницы – местоположение (Л-1, Л-2, Л-3, Л-5, Л-6, Л-7), тип (двухмаршевые).</p>	 
3	Объемно-планировочное решение:	историческое объемно-планировочное решение в габаритах капитальных стен.	
4	Архитектурно-художественное решение фасадов:	<p>архитектурно-художественное решение фасадов в формах позднего классицизма;</p> <p>лицевые фасады:</p> <p>местоположение, габариты, конфигурация исторических воротных, дверных, оконных проемов и ниш;</p> <p>северо-западный фасад (по Конногвардейскому бульвару):</p>	
			

		<p>материал отделки цоколя – известняк;</p> <p>материал и характер отделки фасада – руст (в уровне 1 этажа), гладкая штукатурка;</p> <p>тяга – местоположение (в уровне 1 этажа), профиль;</p> <p>тяга - местоположение (в уровне 1-2 этажа), профиль;</p> <p>тяга - местоположение (в уровне 3 этажа), профиль;</p> <p>профилированный венчающий карниз;</p> <p>оформление дверных проемов - профилированные наличники, профилированные архивольты с замковыми камнями;</p> <p>материал заполнения дверных проемов – дерево;</p> <p>оформление оконных проемов в уровне первого этажа - профилированные наличники, профилированные архивольты с замковыми камнями;</p> <p>заполнения оконных проемов – исторический рисунок расстекловки, цвет;</p>	      
--	--	--	--

		<p>оформление оконных проемов в уровне второго этажа – профилированные наличники, прямые сандрики, треугольные сандрики в оформлении оконных проемов второго этажа по 6-12 оси центрального ризалита;</p> <p>оформление оконных проемов третьего этажа – подоконные выступы;</p> <p>фронтон – метаположение (над оконными проемами по 6-12 оси центрального ризалита). конфигурация (треугольная), оформление (гладкий тимпан, профилированный карниз);</p> <p>северо-восточный и юго-западный фасады:</p>	 
			
		<p>материал отделки цоколя – известняк;</p> <p>материал и характер отделки фасада – руст (в уровне 1 этажа), гладкая штукатурка;</p> <p>тяга – местоположение (в уровне 1 этажа), профиль;</p> <p>тяга - местоположение (в уровне 1-2 этажа), профиль;</p>	 

тяга - местоположение (в уровне 3 этажа), профиль;

профилированный венчающий карниз;

оформление дверных проемов - профилированные наличники, профилированные архивольты с замковыми камнями;

материал заполнения дверных проемов – дерево;

заполнения оконных проемов – исторический рисунок расстекловки, цвет;

оформление оконных проемов первого этажа - профилированные наличники, профилированные архивольты с замковыми камнями;

оформление оконных проемов второго этажа – профилированные наличники, прямые сандрики, треугольные сандрики в оформлении оконных проемов второго этажа по 4-8 оси;

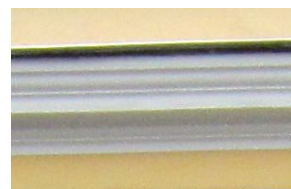

оформление оконных проемов
третьего этажа – подоконные
выступы;



два фронтона – метаположение
(в завершении раскреповок, по
4-8 оси фасадов), конфигурация
(треугольная), оформление
(гладкий тимпан,
профилированный карниз);

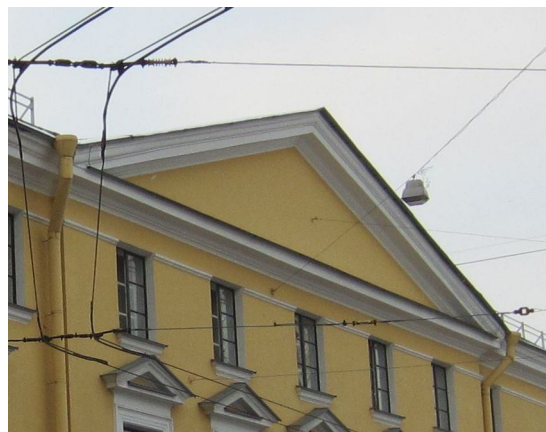

юго-восточный фасад:



		<p>материал отделки цоколя – известняк;</p> <p>материал и характер отделки фасада – руст (в уровне 1 этажа), гладкая штукатурка;</p> <p>материал заполнения дверных и воротных проемов – дерево;</p> <p>заполнения оконных проемов – исторический рисунок расстекловки, цвет;</p> <p>юго-западный и северо-восточный торцевой корпус:</p> <p>тяга – местоположение (в уровне 1 этажа), профиль;</p> <p>тяга - местоположение (в уровне 1-2 этажа), профиль;</p> <p>тяга - местоположение (в уровне 3 этажа), профиль;</p> <p>профилированный венчающий карниз;</p> <p>оформление дверных проемов - профилированные наличники, профилированные архивольты с замковыми камнями;</p> <p>оформление оконных проемов в уровне первого этажа - профилированные наличники, профилированные архивольты с замковыми камнями;</p> <p>оформление оконных проемов в уровне второго этажа – профилированные наличники, прямые сандрики;</p> <p>оформление оконных проемов третьего этажа – подоконные выступы;</p> <p>одноэтажный конюшенный корпус:</p> <p>оформление воротных проемов – профилированные архивольты с замковыми камнями;</p> <p>тяга – местоположение (в уровне 1 этажа);</p> <p>тяга – местоположение (над архивольтами), профиль;</p>	  
--	--	---	---

профилированный венчающий карниз;

два трехэтажных объема (в три оси):

тяга – местоположение (в уровне 1 этажа);

тяга – местоположение (над архивольтами), профиль;

тяга – местоположение (под оконными проемами второго этажа);

тяга – местоположение (над оконными проемами третьего этажа);

профилированный венчающий карниз;

оформление оконных проемов первого этажа – ниши с полуциркульным завершением, профилированные архивольты с замковыми камнями;

оформление оконных проемов второго этажа – профилированные наличники, прямые сандрики;

оформление оконных проемов третьего этажа – подоконные выступы;

трехэтажный объем (между северо-восточным (торцевым) корпусом и трехэтажным объемом (в три оси)):

профилированная тяга – местоположение (над оконными проемами 1 этажа), профиль;

профилированная тяга – местоположение (под оконными проемами 2 этажа), профиль;

профилированная тяга – местоположение (над оконными проемами 2 этажа), профиль;

профилированная тяга –



местоположение (над оконными проемами 3 этажа), профиль;

профилированный венчающий карниз;

оформление воротного проезда и оконных проемов 1 этажа – веерные замковые камни;

оформление оконных проемов 2 этажа – профилированные наличники;

четыре балкона – местоположение (по 10, 13 оси в уровне 2 и 3 этажа), габариты, конфигурация;

дворовые фасады:

историческое местоположение, габариты, конфигурация воротных и дверных проемов;

ширина и верхняя отметка оконных проемов 1 этажа; оконные проемы 2, 3 этажей – исторические габариты, конфигурация, местоположение;

северо-западный дворовый фасад:

материал и характер отделки фасада – руст (в уровне 1 этажа), гладкая штукатурка;

заполнения оконных проемов – исторический рисунок расстекловки, цвет;

тяга – местоположение (под оконными проемами 1 этажа), профиль;

частично сохранены фрагменты декоративного оформления оконных проемов 2 этажа (наличники, прямые, треугольные сандрики);

профилированный венчающий карниз;

шесть фронтонов – местоположение (в завершении раскреповок), габариты, конфигурация (треугольные), оформление – гладкий тимпан с термальным окном, профилированный карниз;



северо-восточный дворовый фасад:

материал и характер отделки фасада – гладкая штукатурка;

заполнения оконных проемов – исторический рисунок расстекловки, цвет;

профилированный венчающий карниз;



юго-западный дворовый фасад:

материал и характер отделки фасада – гладкая штукатурка;

заполнения оконных проемов – исторический рисунок расстекловки, цвет;

профилированный венчающий карниз;



юго-восточный фасад:

материал и характер отделки фасада – руст (одноэтажный корпус), гладкая штукатурка;

заполнения оконных проемов – исторический рисунок расстекловки, цвет;

профилированный венчающий карниз.



Приложение № 5 к Акту по результатам государственной историко-культурной экспертизы проектной документации на проведение работ по сохранению объекта культурного наследия федерального значения «Казармы (трехэскадронный корпус)», входящего в состав объекта культурного наследия федерального значения «Манеж и казармы Конногвардейского полка», расположенного по адресу: Санкт-Петербург, Конногвардейский бульв., д. 4. литера А (Конногвардейский бульвар, 4; Конногвардейский пер., 2; Почтамтский пер., 1; Якубовича ул., 3): «Проект приспособления для современного использования; объект культурного наследия федерального значения «Манеж и казармы Конногвардейского полка», входящий в состав объекта культурного наследия федерального значения «Манеж и казармы Конногвардейского полка»; адрес объекта: Санкт-Петербург, Конногвардейский бул., д.4, лит. А» (шифр: 013-22-П), разработанной ООО «НЕД-СПб» в 2022 г.

Копия решения органа государственной власти об утверждении границ и режима использования территории объекта культурного наследия



ПРАВИТЕЛЬСТВО САНКТ-ПЕТЕРБУРГА
КОМИТЕТ ПО ГОСУДАРСТВЕННОМУ КОНТРОЛЮ, ИСПОЛЬЗОВАНИЮ
И ОХРАНЕ ПАМЯТНИКОВ ИСТОРИИ И КУЛЬТУРЫ
РАСПОРЯЖЕНИЕ

окуд

11.10.2011№ 10-641

**Об утверждении границ и режима использования территории
объекта культурного наследия федерального значения
«Манеж и казармы Конногвардейского полка»**

1. Утвердить границы и режим использования территории объекта культурного наследия федерального значения «Манеж и казармы Конногвардейского полка», расположенного по адресу: г.Санкт-Петербург, Адмиралтейский район, Исаакиевская площадь, дом 1/2, литера А, согласно приложениям 1, 2, 3 к настоящему распоряжению.

2. Заместителю начальника отдела государственного учета объектов культурного наследия КГИОП обеспечить размещение настоящего распоряжения в электронной форме в локальной компьютерной сети КГИОП.

3. Настоящее распоряжение утрачивает силу со дня утверждения федеральным органом охраны объектов культурного наследия границ и режима использования территории вышеуказанного объекта.

4. Контроль за выполнением распоряжения остаётся за заместителем председателя КГИОП – начальником управления государственного учета объектов культурного наследия.

Заместитель председателя КГИОП

А.А. Разумов

Приложение 1 к распоряжению КГИОП
от 11.10.2011 № 10-ВЧ/1

**План поворотных точек границ территории
объекта культурного наследия федерального значения
«Манеж и казармы Конногвардейского полка»
с таблицей координат поворотных точек и текстовым описанием границ территории**

Санкт-Петербург, Адмиралтейский район, Исаакиевская площадь, дом 1/2, литера А

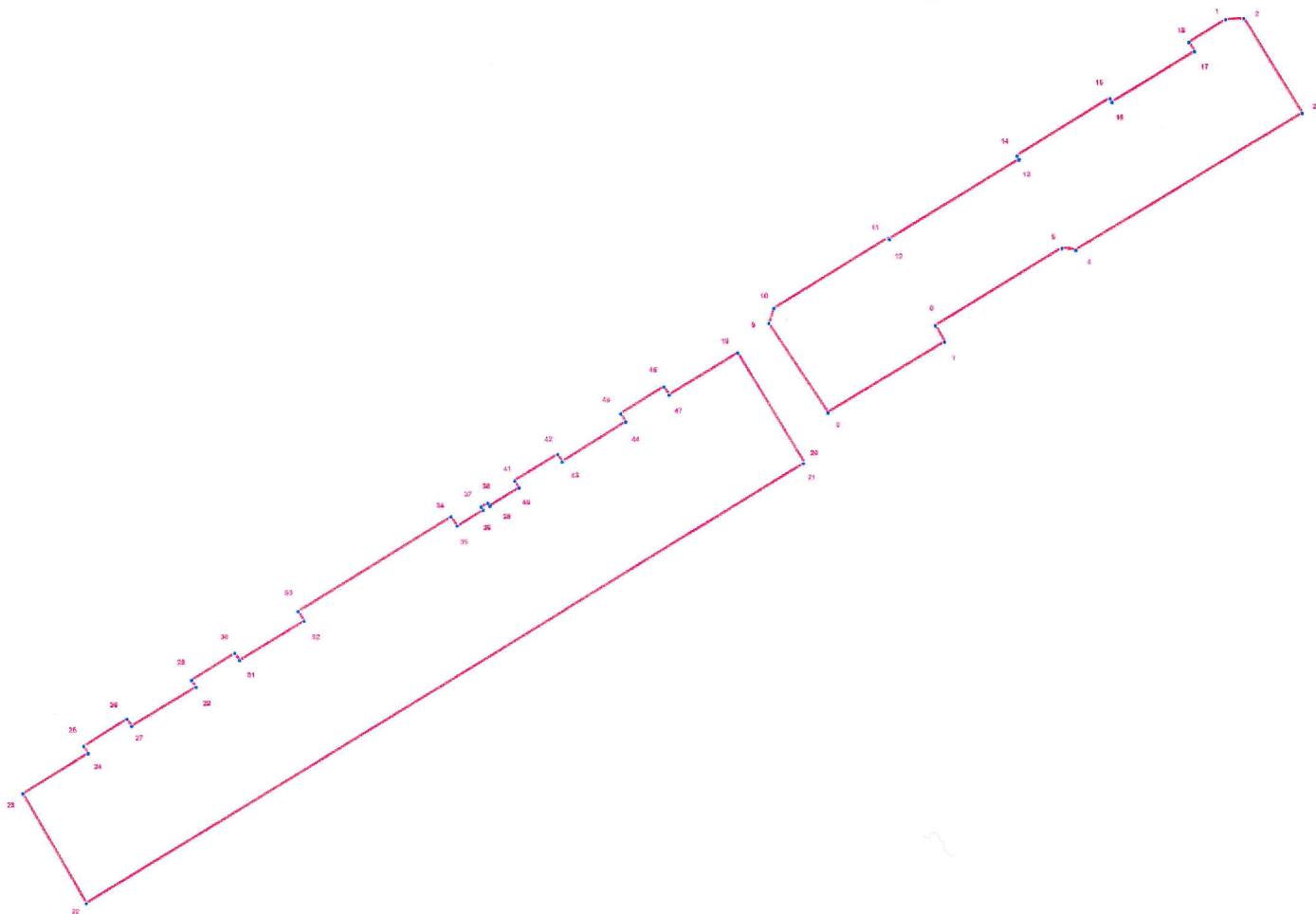

УСЛОВНЫЕ ОБОЗНАЧЕНИЯ

- Граница территории объекта культурного наследия
- 1 Номер поворотной точки

Таблица координат поворотных точек границы территории объекта культурного наследия федерального значения «Манеж и казармы Конногвардейского полка»:

Номер поворотной точки	Координаты поворотных точек в МСК (метры)	
	X	Y
1	2	3
1	94113.90	113025.14
2	94114.12	113031.37
3	94081.65	113050.83
4	94036.39	112972.88
5	94037.17	112968.21
6	94011.49	112924.84
7	94005.93	112927.85
8	93982.57	112887.93
9	94013.26	112868.36
10	94018.38	112870.14
11	94041.62	112909.39
12	94041.17	112909.72
13	94067.53	112954.09
14	94068.86	112953.42
15	94087.77	112985.33
16	94086.43	112986.00
17	94103.22	113014.36
18	94106.33	113012.47
19	94003.48	112857.57
20	93965.56	112879.70
21	93965.34	112879.37
22	93820.23	112634.18
23	93857.93	112613.28
24	93871.16	112635.63
25	93873.6	112634.18
26	93882.61	112648.86
27	93880.16	112650.42
28	93893.06	112672.32
29	93895.40	112670.88
30	93904.40	112685.55
31	93901.96	112687.11
32	93914.86	112709.13
33	93918.08	112707.12
34	93949.33	112759.27
35	93946.10	112761.28
36	93951.44	112770.17
37	93952.44	112769.62
38	93953.78	112771.84
39	93952.77	112772.51
40	93958.78	112782.51
41	93961.11	112781.07
42	93970.01	112795.86

1	2	3
43	93967.45	112797.30
44	93980.68	112819.10
45	93983.46	112817.54
46	93992.36	112832.33
47	93989.47	112834.00

Текстовое описание границ территории объекта культурного наследия федерального значения «Манеж и казармы Конногвардейского полка»:

Граница территории объекта культурного наследия "Манеж и казармы Конногвардейского полка" от точки 1 до точки 18 совпадает с границей земельного участка, имеющего кадастровый номер 78:32:1091:1, от точки 19 до точки 47 совпадает с границей земельного участка, имеющего кадастровый номер 78:32:1176:1.

Приложение 2 к распоряжению
КГИОП

от 11.10.2011 № 10-644

**План границ территории
объекта культурного наследия федерального значения
«Манеж и казармы Конногвардейского полка»**

Санкт-Петербург, Исаакиевская площадь, дом 1/2, литера А
(Санкт-Петербург, Исаакиевская пл., 1, Конногвардейский бульв., 2, 4,
Почтамтский пер., 1, Якубовича ул., 1, 3, Конногвардейский пер., 2)

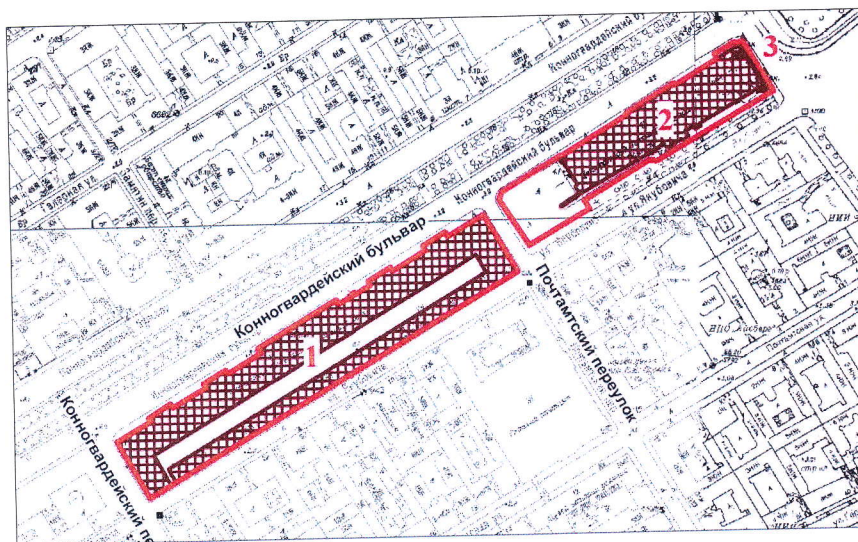

масштаб 1:5000

УСЛОВНЫЕ ОБОЗНАЧЕНИЯ

- Граница территории объекта культурного наследия
федерального значения
- Объект культурного наследия федерального значения

СОСТАВ ОБЪЕКТА

1. Казармы (Трехэскадронный корпус)
(Конногвардейский бульвар, 4, лит. А, В)
2. Манеж
(Исаакиевская пл., 1/2, лит. А)
3. Скульптурные группы "Диоскуры, укрощающие коней" (две)

Приложение 3 к распоряжению КГИОП
от 11.10.2011 № 10-641

Режим использования территории объекта культурного наследия

1. Запрещается использовать территорию объекта культурного наследия:

- под склады и производства взрывчатых и огнеопасных материалов, материалов, загрязняющих объект культурного наследия, его территорию и водные объекты на его территории, а также материалов, имеющих вредные парогазообразные и иные выделения;

- под устройство производств и лабораторий, связанных с неблагоприятным для объекта культурного наследия температурно-влажностным режимом и применением химически активных веществ;

- под хранение машин и механизмов, строительных и иных материалов без согласования с КГИОП;

- под устройство ремонтных мастерских; ремонт, хранение и стоянку транспортных средств без согласования с КГИОП.

Настоящие запреты не распространяются на случаи использования территории объекта культурного наследия в соответствии с его историческим назначением и (или) в соответствии с результатами государственной историко-культурной экспертизы или научно-исследовательских работ, согласованных КГИОП.

2. Проектирование и проведение землеустроительных, земляных, строительных, мелиоративных, хозяйственных и иных работ на территории объекта культурного наследия запрещается, за исключением работ по сохранению данного объекта культурного наследия и (или) его территории, а также хозяйственной деятельности, не нарушающей целостности объекта культурного наследия и не создающей угрозы его повреждения, разрушения или уничтожения.

Работы по сохранению объекта культурного наследия производятся на основании письменного разрешения и задания на проведение указанных работ, выданных КГИОП, и в соответствии с документацией, согласованной с КГИОП.

3. Иные требования к режиму использования территории объекта культурного наследия определяются по результатам государственной историко-культурной экспертизы или научно-исследовательских работ, согласованных с КГИОП, и утверждаются распоряжением КГИОП.

Приложение № 6 к Акту по результатам государственной историко-культурной экспертизы проектной документации на проведение работ по сохранению объекта культурного наследия федерального значения «Казармы (трехэскадронный корпус)», входящего в состав объекта культурного наследия федерального значения «Манеж и казармы Конногвардейского полка», расположенного по адресу: Санкт-Петербург, Конногвардейский бульв., д. 4. литера А (Конногвардейский бульвар, 4; Конногвардейский пер., 2; Почтамтский пер., 1; Якубовича ул., 3): «Проект приспособления для современного использования; объект культурного наследия федерального значения «Манеж и казармы Конногвардейского полка», входящий в состав объекта культурного наследия федерального значения «Манеж и казармы Конногвардейского полка»; адрес объекта: Санкт-Петербург, Конногвардейский бул., д.4, лит. А» (шифр: 013-22-П), разработанной ООО «НЕД-СПб» в 2022 г.

Копия паспорта объекта культурного наследия

Утверждено
приказом Министерства культуры
Российской Федерации
от 2 июля 2015 г. № 1906

Экземпляр № 1

781510296210026

Регистрационный номер объекта культурного
наследия в едином государственном реестре
объектов культурного наследия (памятников
истории и культуры) народов Российской Федерации

ПАСПОРТ ОБЪЕКТА КУЛЬТУРНОГО НАСЛЕДИЯ

Фотографическое изображение объекта культурного наследия,
за исключением отдельных объектов археологического наследия,
фотографическое изображение которых вносится на основании решения
соответствующего органа охраны объектов культурного наследия



25.05.2019

Дата съемки (число, месяц, год)

1. Сведения о наименовании объекта культурного наследия

Казармы (Трехэскадронный корпус)

2. Сведения о времени возникновения или дате создания объекта культурного наследия, датах основных изменений (перестроек) данного объекта и (или) датах связанных с ним исторических событий

1805-1807 гг., 1844-1847 гг.

3. Сведения о категории историко-культурного значения объекта культурного наследия

Федерального значения	Регионального значения	Местного (муниципального значения)
+		

4. Сведения о виде объекта культурного наследия

Памятник	Ансамбль	Достопримечательное место
+		

5. Номер и дата принятия органом государственной власти решения о включении объекта культурного наследия в единый государственный реестр объектов культурного наследия (памятников истории и культуры) народов Российской Федерации

- Постановление Правительства Российской Федерации «О перечне объектов исторического и культурного наследия федерального (общероссийского) значения, находящихся в г. Санкт-Петербурге» № 527 от 10.07.2001 г.

6. Сведения о местонахождении объекта культурного наследия (адрес объекта или при его отсутствии описание местоположения объекта)

г. Санкт-Петербург, Конногвардейский бульвар, дом 4, литера А

7. Сведения о границах территории объекта культурного наследия, включенного в единый государственный реестр объектов культурного наследия (памятников истории и культуры) народов Российской Федерации

- Распоряжение Комитета по государственному контролю, использованию и охране памятников истории и культуры «Об утверждении границ и режима использования территории объекта культурного наследия федерального значения «Манеж и казармы Конногвардейского полка» № 10-641 от 11.10.2011 г.

8. Описание предмета охраны объекта культурного наследия

Объемно-пространственное решение: исторические габариты и конфигурация здания, состоящего из трехэтажного (северо-западного) корпуса с пятью ризалитами по лицевому фасаду (центральный ризалит завершен треугольным фронтоном, остальные – аттиковыми стенками) и шестью раскреповками по дворовому фасаду, завершенными треугольными фронтонами, двух торцевых трехэтажных корпусов (северо-восточного и юго-западного) с раскреповками, завершенными треугольными фронтонами, и одноэтажного конюшенного (юго-восточного) корпуса с двумя трехэтажными объемами (в три оси) и трехэтажным объемом между северо-восточным (торцевым) корпусом и трехэтажным объемом (в три оси); два воротных проезда в юго-восточном корпусе – местоположение (по 14 оси трехэтажного объема, по центральной оси трехэтажного (северного) корпуса в три оси), конфигурация (прямоугольная, с полуциркульным завершением); арка, соединяющая торцевой (юго-западный) и конюшенный юго-восточный корпус – местоположение, габариты, конфигурация; исторические дымовые трубы – местоположение, габариты, конфигурация; исторические габариты и конфигурация (двускатные, вальмовые) крыш. Конструктивная система здания: исторические наружные и внутренние капитальные стены – вид материала (кирпич), местоположение; междуэтажные перекрытия – местоположение; своды – типы: цилиндрические с распалубками (воротного проезда по 2 оси трехэтажного (северного) корпуса в три оси, Л 4; помещения первого этажа 9-Н, №№ 1-7); коробовые с распалубками (помещения первого этажа: 1-Н, №№ 1-6, 8-18; 3-Н, №№ 1, 4; 6-12; 3-Н, №№ 1, 4, 6-12; 6-Н, №№ 3-7, 10-Н, №№ 7-10, 14-Н, №№ 1,3 12-Н, №№ 30-34); коробовые с распалубками, на подпружных арках (помещения первого этажа: 9-Н, №№ 9, 11, 12, 13, 24, 27, 28); по металлическим балкам (помещения первого этажа 12-Н, №№ 4-7, 11, 12); лестница – местоположение (Л-1), тип – двухмаршевая, конструкция (площадки и марши – по сводам); лестницы – местоположение (Л-1, Л-2, Л-3, Л-5, Л-6, Л-7), тип (двухмаршевые). Объемно-планировочное решение: историческое объемно-планировочное решение в габаритах капитальных стен. Архитектурно-художественное решение фасадов: архитектурно-художественное решение фасадов в формах позднего классицизма; лицевые фасады: местоположение, габариты, конфигурация исторических воротных, дверных, оконных проемов и ниш; северо-западный фасад (по Конногвардейскому бульвару): материал отделки цоколя – известняк; материал и характер отделки фасада – руст (в уровне 1 этажа), гладкая штукатурка; тяга – местоположение (в уровне 1 этажа), профиль; тяга – местоположение (в уровне 1-2 этажа), профиль; тяга – местоположение (в уровне 3 этажа), профиль; профилированный венчающий карниз; оформление дверных проемов - профилированные наличники, профилированные архивольты с замковыми камнями; материал заполнения дверных проемов – дерево; оформление оконных проемов в уровне первого этажа - профилированные наличники, профилированные архивольты с замковыми камнями; заполнения оконных проемов – исторический рисунок расстекловки, цвет; оформление оконных проемов в уровне второго этажа – профилированные наличники, прямые сандрики, треугольные сандрики в оформлении оконных проемов второго этажа по 6-12 оси центрального ризалита; оформление оконных проемов третьего этажа – подоконные выступы; фронтон – местоположение (над оконными проемами по 6-12 оси центрального ризалита). конфигурация (треугольная), оформление (гладкий тимпан, профилированный карниз); северо-восточный и юго-западный фасады: материал отделки цоколя – известняк; материал и характер отделки фасада – руст (в уровне 1 этажа), гладкая штукатурка; тяга – местоположение (в уровне 1 этажа), профиль; тяга – местоположение (в уровне 1-2 этажа), профиль; тяга – местоположение (в уровне 3 этажа), профиль; профилированный венчающий карниз; оформление дверных проемов - профилированные наличники, профилированные архивольты с замковыми камнями; материал заполнения дверных проемов – дерево; заполнения оконных проемов – исторический рисунок расстекловки, цвет; оформление оконных проемов первого этажа - профилированные наличники, профилированные архивольты с замковыми камнями; оформление оконных проемов второго этажа – профилированные наличники, прямые сандрики, треугольные сандрики в оформлении оконных проемов второго этажа по 4-8 оси; оформление оконных проемов третьего этажа – подоконные выступы; два фронтона – местоположение (в завершении раскреповок, по 4-8 оси фасадов), конфигурация (треугольная), оформление (гладкий тимпан, профилированный карниз); юго-восточный фасад: материал отделки цоколя – известняк; материал и характер отделки фасада – руст (в уровне 1 этажа), гладкая штукатурка; материал заполнения дверных и воротных проемов – дерево; заполнения оконных проемов – исторический рисунок расстекловки, цвет; юго-западный и северо-восточный торцевой корпус: тяга – местоположение (в уровне 1 этажа), профиль; тяга – местоположение (в уровне 1-2 этажа), профиль; тяга – местоположение (в уровне 3 этажа),

профиль; профилированный венчающий карниз; оформление дверных проемов – профилированные наличники, профилированные архивольты с замковыми камнями; оформление оконных проемов в уровне первого этажа – профилированные наличники, профилированные архивольты с замковыми камнями; оформление оконных проемов в уровне второго этажа – профилированные наличники, прямые сандрики; оформление оконных проемов третьего этажа – подоконные выступы; одноэтажный конюшенный корпус: оформление воротных проемов – профилированные архивольты с замковыми камнями; тяга – местоположение (в уровне 1 этажа); тяга – местоположение (над архивольтами), профиль; профилированный венчающий карниз; два трехэтажных объема (в три оси): тяга – местоположение (в уровне 1 этажа); тяга – местоположение (над архивольтами), профиль; тяга – местоположение (под оконными проемами второго этажа); тяга – местоположение (над оконными проемами третьего этажа); профилированный венчающий карниз; оформление оконных проемов первого этажа – ниши с полуциркульным завершением, профилированные архивольты с замковыми камнями; оформление оконных проемов второго этажа – профилированные наличники, прямые сандрики; оформление оконных проемов третьего этажа – подоконные выступы; трехэтажный объем (между северо-восточным (торцевым) корпусом и трехэтажным объемом (в три оси): профилированная тяга – местоположение (над оконными проемами 1 этажа), профиль; профилированная тяга – местоположение (под оконными проемами 2 этажа), профиль; профилированная тяга – местоположение (над оконными проемами 2 этажа), профиль; профилированная тяга – местоположение (над оконными проемами 3 этажа), профиль; профилированный венчающий карниз; оформление воротного проезда и оконных проемов 1 этажа – веерные замковые камни; оформление оконных проемов 2 этажа – профилированные наличники; четыре балкона – местоположение (по 10, 13 оси в уровне 2 и 3 этажа), габариты, конфигурация; дворовые фасады: историческое местоположение, габариты, конфигурация воротных и дверных проемов; ширина и верхняя отметка оконных проемов 1 этажа; оконные проемы 2, 3 этажей – исторические габариты, конфигурация, местоположение; северо-западный дворовый фасад: материал и характер отделки фасада – руст (в уровне 1 этажа), гладкая штукатурка; заполнения оконных проемов – исторический рисунок расстекловки, цвет; тяга – местоположение (под оконными проемами 1 этажа), профиль; частично сохранены фрагменты декоративного оформления оконных проемов 2 этажа (наличники, прямые, треугольные сандрики); профилированный венчающий карниз; шесть фронтонов – местоположение (в завершении раскреповок), габариты, конфигурация (треугольные), оформление – гладкий тимпан с термальным окном, профилированный карниз; северо-восточный дворовый фасад: материал и характер отделки фасада – гладкая штукатурка; заполнения оконных проемов – исторический рисунок расстекловки, цвет; профилированный венчающий карниз; юго-западный дворовый фасад: материал и характер отделки фасада – гладкая штукатурка; заполнения оконных проемов – исторический рисунок расстекловки, цвет; профилированный венчающий карниз; юго-восточный фасад: материал и характер отделки фасада – руст (одноэтажный корпус), гладкая штукатурка; заполнения оконных проемов – исторический рисунок расстекловки, цвет; профилированный венчающий карниз.

- Распоряжение Комитета по государственному контролю, использованию и охране памятников истории и культуры «Об определении предмета охраны здания «Казармы (Трехэскадронный корпус)», входящего в состав объекта культурного наследия федерального значения «Манеж и казармы Конногвардейского полка» № 10-12 от 22.01.2013 г.

9. Сведения о наличии зон охраны данного объекта культурного наследия с указанием номера и даты принятия органом государственной власти акта об утверждении указанных зон либо информация о расположении данного объекта культурного наследия в границах зон охраны иного объекта культурного наследия

- Закон Санкт-Петербурга «О границах объединенных зон охраны объектов культурного наследия, расположенных на территории Санкт-Петербурга, режимах использования земель и требованиях к градостроительным регламентам в границах указанных зон» № 820-7 от 19.01.2009 г.

Всего в паспорте листов

5

Уполномоченное должностное лицо органа охраны объектов культурного наследия

Заместитель председателя КГИОП		Аганова Г.Р.
должность	подпись	инициалы, фамилия

М.П.



12 . 02 . 2021

Дата оформления паспорта
(число, месяц, год)

Приложение № 7 к Акту по результатам государственной историко-культурной экспертизы проектной документации на проведение работ по сохранению объекта культурного наследия федерального значения «Казармы (трехэскадронный корпус)», входящего в состав объекта культурного наследия федерального значения «Манеж и казармы Конногвардейского полка», расположенного по адресу: Санкт-Петербург, Конногвардейский бульв., д. 4. литера А (Конногвардейский бульвар, 4; Конногвардейский пер., 2; Почтамтский пер., 1; Якубовича ул., 3): «Проект приспособления для современного использования; объект культурного наследия федерального значения «Манеж и казармы Конногвардейского полка», входящий в состав объекта культурного наследия федерального значения «Манеж и казармы Конногвардейского полка»; адрес объекта: Санкт-Петербург, Конногвардейский бул., д.4, лит. А» (шифр: 013-22-П), разработанной ООО «НЕД-СПб» в 2022 г.

Копия охранного обязательства объекта культурного наследия

УТВЕРЖДЕНО

Распоряжением КГИОП «Об утверждении охранного обязательства собственника или иного законного владельца объекта культурного наследия федерального значения «Казармы (Трехэскадронный корпус)», включенного в единый государственный реестр объектов культурного наследия (памятников истории и культуры) народов Российской Федерации»

от «17 сентября» 2021 г. № 04-19-469/21

**ОХРАННОЕ ОБЯЗАТЕЛЬСТВО
СОБСТВЕННИКА ИЛИ ИНОГО ЗАКОННОГО ВЛАДЕЛЬЦА
ОБЪЕКТА КУЛЬТУРНОГО НАСЛЕДИЯ,
включенного в единый государственный реестр
объектов культурного наследия (памятников истории и культуры)
народов Российской Федерации**

Казармы (Трехэскадронный корпус)

(наименование объекта культурного наследия, включенного в единый государственный реестр объектов культурного наследия (памятников истории и культуры) народов Российской Федерации, в соответствии с данными единого государственного реестра объектов культурного наследия (памятников истории и культуры) народов Российской Федерации)

7	8	1	5	1	0	2	9	6	2	1	0	0	2	6
---	---	---	---	---	---	---	---	---	---	---	---	---	---	---

(регистрационный номер объекта культурного наследия в едином государственном реестре объектов культурного наследия (памятников истории и культуры) народов Российской Федерации)

Отметка о наличии или отсутствии паспорта объекта культурного наследия, включенного в единый государственный реестр объектов культурного наследия (памятников истории и культуры) народов Российской Федерации, в отношении которого утверждено охранное обязательство (далее - объект культурного наследия)¹:

имеется

 V

отсутствует

(нужное отметить знаком «V»)

При отсутствии паспорта объекта культурного наследия в охранное обязательство вносятся:

¹ В соответствии с пунктом 4 статьи 47.6 Федерального закона от 25 июня 2002 г. № 73-ФЗ «Об объектах культурного наследия (памятниках истории и культуры) народов Российской Федерации» (далее — Закон № 73-ФЗ) при наличии паспорта объекта культурного наследия, предусмотренного статьей 21 Закона № 73-ФЗ, он является неотъемлемой частью охранного обязательства.

Раздел 1. Сведения об объекте культурного наследия

1.1. Сведения о наименовании объекта культурного наследия:

1.2. Сведения о времени возникновения или дате создания объекта культурного наследия, датах основных изменений (перестроек) данного объекта и (или) датах связанных с ним исторических событий:

1.3. Сведения о категории историко-культурного значения объекта культурного наследия:

федерального
значения

регионального
значения

муниципального
значения

(нужное отметить знаком «V»)

1.4. Сведения о виде объекта культурного наследия:

памятник

ансамбль

(нужное отметить знаком «V»)

1.5. Номер и дата принятия органом государственной власти решения о включении объекта культурного наследия в единый государственный реестр объектов культурного наследия (памятников истории и культуры) народов Российской Федерации:

1.6. Сведения о местонахождении объекта культурного наследия (адрес объекта или, при его отсутствии, описание местоположения объекта):

(субъект Российской Федерации)

(населенный пункт)

ул.

д.

корп. и
(или)
стр.

кадастровый номер (при наличии):

(описание местоположения)

1.7. Сведения о границах территории объекта культурного наследия:

--

1.8. Описание предмета охраны объекта культурного наследия:

--

1.9. Фотографическое (иное графическое) изображение объекта культурного наследия (на момент утверждения охранного обязательства), за исключением отдельных объектов археологического наследия, фотографическое изображение которых вносится на основании решения соответствующего органа охраны объектов культурного наследия, на ___ листах.

1.10. Сведения о наличии зон охраны объекта культурного наследия с указанием номера и даты принятия органом государственной власти акта об утверждении указанных зон либо информация о расположении данного объекта культурного наследия в границах зон охраны иного объекта культурного наследия:

--

1.11. Сведения об объектах культурного наследия, входящих в состав объекта культурного наследия, являющегося ансамблем:

№	Наименование объекта культурного наследия	Адрес объекта или местоположение	Границы территории объекта культурного наследия	Предмет охраны объекта культурного наследия	Зоны охраны объекта культурного наследия

1.12. Сведения о требованиях к осуществлению деятельности в границах территории объекта культурного наследия, об особом режиме использования земельного участка, в границах которого располагается объект археологического наследия, установленных статьей 5.1 Федерального закона от 25 июня 2002 г. №73-ФЗ «Об объектах культурного наследия (памятниках истории и культуры) народов Российской Федерации» (далее - Закон № 73-ФЗ):

--

1.13. Иные сведения, предусмотренные Законом № 73-ФЗ:

--

Раздел 2. Требования к сохранению объекта культурного наследия

2.1. В соответствии с пунктом 1 статьи 47.2 Закона № 73-ФЗ требования к сохранению объекта культурного наследия предусматривают консервацию, ремонт, реставрацию объекта культурного наследия, приспособление объекта культурного наследия для современного использования либо сочетание указанных мер.

2.2. Состав (перечень) и сроки (периодичность) работ по сохранению объекта культурного наследия являются неотъемлемой частью настоящего охранного обязательства (приложение № 1 к охранному обязательству) и определяются соответствующим органом охраны объектов культурного наследия, определенным пунктом 7 статьи 47.6 Закона № 73-ФЗ (далее - соответствующий орган охраны) культурного наследия (в соответствии со статьями 9, 9.1, 9.2, 9.3 Закона № 73-ФЗ) с учетом мнения собственника или иного законного владельца объекта культурного наследия, на основании составленного органом охраны объектов культурного наследия акта технического состояния объекта культурного наследия, с учетом вида данного объекта культурного наследия, его индивидуальных особенностей, физического состояния, функционального назначения и намечаемого использования объекта культурного наследия.

2.3. Лица, указанные в пункте 11 статьи 47.6 Закона № 73-ФЗ, обязаны обеспечивать финансирование мероприятий, обеспечивающих выполнение требований к сохранению объекта культурного наследия.

Раздел 3. Требования к содержанию и использованию объекта культурного наследия

3.1. В соответствии с пунктом 1 статьи 47.3 Закона № 73-ФЗ при содержании и использовании объекта культурного наследия, включенного в реестр, выявленного объекта культурного наследия в целях поддержания в надлежащем техническом состоянии без ухудшения физического состояния и (или) изменения предмета охраны данного объекта культурного наследия лица, указанные в пункте 11 статьи 47.6 Закона № 73-ФЗ, лицо, которому земельный участок, в границах которого располагается объект археологического наследия, принадлежит на праве собственности или ином вещном праве, обязаны:

1) осуществлять расходы на содержание объекта культурного наследия и поддержание его в надлежащем техническом, санитарном и противопожарном состоянии;

2) не проводить работы, изменяющие предмет охраны объекта культурного наследия либо ухудшающие условия, необходимые для сохранности объекта культурного наследия;

3) не проводить работы, изменяющие облик, объемно-планировочные и конструктивные решения и структуры, интерьер выявленного объекта культурного наследия, объекта культурного наследия, включенного в реестр, в случае, если предмет охраны объекта культурного наследия не определен;

4) обеспечивать сохранность и неизменность облика выявленного объекта культурного наследия;

5) соблюдать установленные статьей 5.1 Закона № 73-ФЗ требования к осуществлению деятельности в границах территории объекта культурного наследия, включенного в реестр, особый режим использования земельного участка, водного объекта или его части, в границах которых располагается объект археологического наследия;

6) не использовать объект культурного наследия (за исключением оборудованных с учетом требований противопожарной безопасности объектов культурного наследия, предназначенных либо предназначавшихся для осуществления и (или) обеспечения указанных ниже видов хозяйственной

деятельности, и помещений для хранения предметов религиозного назначения, включая свечи и лампадное масло):

под склады и объекты производства взрывчатых и огнеопасных материалов, предметов и веществ, загрязняющих интерьер объекта культурного наследия, его фасад, территорию и водные объекты и (или) имеющих вредные парогазообразные и иные выделения;

под объекты производства, имеющие оборудование, оказывающее динамическое и вибрационное воздействие на конструкции объекта культурного наследия, независимо от мощности данного оборудования;

под объекты производства и лаборатории, связанные с неблагоприятным для объекта культурного наследия температурно-влажностным режимом и применением химически активных веществ;

7) незамедлительно извещать соответствующий орган охраны объектов культурного наследия обо всех известных ему повреждениях, авариях или об иных обстоятельствах, причинивших вред объекту культурного наследия, включая объект археологического наследия, земельному участку в границах территории объекта культурного наследия либо земельному участку, в границах которого располагается объект археологического наследия, или угрожающих причинением такого вреда, и безотлагательно принимать меры по предотвращению дальнейшего разрушения, в том числе проводить противоаварийные работы в порядке, установленном для проведения работ по сохранению объекта культурного наследия;

8) не допускать ухудшения состояния территории объекта культурного наследия, включенного в реестр, поддерживать территорию объекта культурного наследия в благоустроенном состоянии.

3.2. В соответствии с пунктом 2 статьи 47.3 Закона № 73-ФЗ собственник жилого помещения, являющегося объектом культурного наследия, или частью такого объекта, обязан выполнять требования к сохранению объекта культурного наследия в части, предусматривающей обеспечение поддержания объекта культурного наследия или части объекта культурного наследия в надлежащем техническом состоянии без ухудшения физического состояния и изменения предмета охраны объекта культурного наследия.

3.3. В случае обнаружения при проведении работ на земельном участке в границах территории объекта культурного наследия либо на земельном участке, в границах которого располагается объект археологического наследия, объектов, обладающих признаками объекта культурного наследия, собственник или иной законный владелец объекта культурного наследия осуществляет действия, предусмотренные подпунктом 2 пункта 3 статьи 47.2 Закона № 73-ФЗ.

3.4. В случае если содержание или использование объекта культурного наследия может привести к ухудшению состояния данного объекта культурного наследия и (или) предмета охраны данного объекта культурного наследия, соответствующим органом охраны, устанавливаются следующие требования:

3.4.1. К видам хозяйственной деятельности с использованием объекта культурного наследия, либо к видам хозяйственной деятельности, оказывающим воздействие на указанный объект, в том числе ограничение хозяйственной деятельности:

На момент утверждения настоящего охранного обязательства требование

к ограничению КГИОП не установлено.

3.4.2. К использованию объекта культурного наследия при осуществлении хозяйственной деятельности, предусматривающие, в том числе ограничение технических и иных параметров воздействия на объект культурного наследия:

На момент утверждения настоящего охранного обязательства требование к ограничению КГИОП не установлено.

3.4.3. К благоустройству в границах территории объекта культурного наследия:

На момент утверждения настоящего охранного обязательства требование к ограничению КГИОП не установлено.

3.5. Лица, указанные в пункте 11 статьи 47.6 Закона № 73-ФЗ, обязаны осуществлять финансирование мероприятий, обеспечивающих выполнение требований по содержанию и использованию объекта культурного наследия.

Раздел 4. Требования к обеспечению доступа граждан Российской Федерации, иностранных граждан и лиц без гражданства к объекту культурного наследия

4.1. Требования к обеспечению доступа граждан Российской Федерации, иностранных граждан и лиц без гражданства к объекту культурного наследия устанавливаются статьей 47.4 Закона № 73-ФЗ с учетом требований к сохранению указанного объекта культурного наследия, требований к его содержанию и использованию, физического состояния этого объекта культурного наследия и характера его современного использования (приложение № 2 к охранному обязательству).

4.2. Лица, указанные в пункте 11 статьи 47.6 Закона № 73-ФЗ, обязаны обеспечивать финансирование мероприятий, обеспечивающих выполнение требований к обеспечению доступа граждан Российской Федерации, иностранных граждан и лиц без гражданства к объекту культурного наследия.

Раздел 5. Требования к размещению наружной рекламы на объектах культурного наследия, их территориях в случае, если их размещение допускается в соответствии с законодательством Российской Федерации

5.1. Требования к распространению на объектах культурного наследия, их территориях наружной рекламы устанавливаются в соответствии со статьей 35.1 Закона № 73-ФЗ:

В соответствии с п. 3 ст. 35.1 Закона № 73-ФЗ, допускается распространение на объектах культурного наследия, их территориях наружной рекламы, содержащей исключительно информацию о проведении на объектах культурного наследия, их территориях театрально - зрелищных, культурно - просветительных и зрелищно - развлекательных мероприятий или исключительно информацию об указанных мероприятиях с одновременным упоминанием об определенном лице

как о спонсоре конкретного мероприятия при условии, если такому упоминанию отведено не более чем десять процентов рекламной площади (пространства).

Раздел 6. Требования к установке информационных надписей и обозначений на объект культурного наследия

6.1. На объектах культурного наследия должны быть установлены надписи и обозначения, содержащие информацию об объекте культурного наследия, в порядке, определенном пунктом 2 статьи 27 Закона № 73-ФЗ.

6.2. Сведения об информационной надписи и обозначениях на объекте культурного наследия:

Установлены на лицевом северо-западном фасаде по Конногвардейскому бульвару и на лицевом торцевом северо-восточном фасаде по Почтамтскому переулку (г. Санкт-Петербург, Конногвардейский бульв., д. 4, лит. А; Почтамтский пер., д. 1).

Ранее установленные на объекте культурного наследия информационные надписи и обозначения сохраняются до согласования и установки новых информационных надписей, разработанных в соответствии с постановлением Правительства Российской Федерации от 10.09.2019 № 1178.

Информационные надписи подлежат установке в обязательном порядке в случае, если ранее установленные на объекте культурного наследия охранные доски (иные надписи, информирующие, что данный объект является объектом культурного наследия и подлежит государственной охране) подверглись разрушению или уничтожению.

6.3. Требования к установке информационных надписей и обозначений на объекте культурного наследия:

№ п/п	Состав (перечень) видов работ	Сроки (периодичность) проведения работ	Примечание
1	На момент утверждения охранного обязательства установка информационных надписей и обозначений на объекте культурного наследия актом КГИОП не предусмотрена.		

Раздел 7. Дополнительные требования в отношении объекта культурного наследия

7.1. Обеспечивать условия доступности объекта культурного наследия для инвалидов в соответствии с Порядком обеспечения условий доступности для инвалидов объектов культурного наследия, включенных в единый государственный реестр объектов культурного наследия (памятников истории и культуры) народов Российской Федерации, утвержденным Минкультуры России.

7.2. Необходимость проведения оценки воздействия на выдающуюся универсальную ценность объекта всемирного наследия ЮНЕСКО при проведении крупномасштабных восстановительных или новых строительных работ в границах его территории или его буферной зоны.

7.3. Необходимость проведения работ по консервации и реставрации объектов культурного наследия физическими лицами, аттестованными Минкультуры России, состоящими в трудовых отношениях с юридическими лицами или индивидуальными предпринимателями, имеющими лицензию на осуществление деятельности по сохранению объектов культурного наследия:

в соответствии с пунктом 6 статьи 45 Закона № 73-ФЗ

7.4. Осуществлять размещение дополнительного оборудования и дополнительных элементов, переоборудование и переустройство на объекте культурного наследия, его территории, в соответствии с действующим законодательством, предусматривающим получение согласования проектной документации с КГИОП.

7.5. Обеспечивать условия, препятствующие уничтожению, повреждению объекта культурного наследия или его территории со стороны третьих лиц, не являющихся собственником (законным владельцем) объекта культурного наследия или его части.

7.6. Проводить обследование технического состояния объекта культурного наследия и территории не реже одного раза в пять лет, выводы и рекомендации представлять в КГИОП.

7.7. Обеспечивать при необходимости разработку специальных технических условий, содержащих комплекс инженерно-технических и организационных мероприятий по обеспечению пожарной безопасности объекта культурного наследия.

7.8. Обеспечивать сохранность предметов декоративно-прикладного искусства, живописи, скульптуры, указанных в описи предметов декоративно-прикладного искусства, живописи и скульптуры объекта культурного наследия, являющейся приложением к настоящему охранному обязательству, не перемещать указанные предметы декоративно-прикладного искусства, живописи, скульптуры (при наличии).

Приложение:

1. Состав (перечень) и сроки (периодичность) работ по сохранению объекта культурного наследия;
2. Требования к обеспечению доступа граждан Российской Федерации, иностранных граждан и лиц без гражданства к объекту культурного наследия;
3. Паспорт объекта культурного наследия от 12.07.2021;
4. Фотографическое изображение объекта культурного наследия (фотофиксация выполнена 25.06.2021).

Приложение № 1
к охранному обязательству

**Состав (перечень) и сроки (периодичность) работ по сохранению
объекта культурного наследия***

№ п/п	Состав (перечень) видов работ	Сроки (периодичность) проведения работ	Примечание ²
1	В установленном законом порядке выполнить демонтаж несогласованных с КГИОП козырьков с лицевых фасадов литеры А, дополнительного инженерного оборудования с дворового фасада литеры А объекта культурного наследия.	В течение 12 месяцев со дня утверждения охранного обязательства актом КГИОП.	1. Акт технического состояния от 06.08.2021 № 01-25-11339/21-0-2. 2. Письма КГИОП от 06.08.2021: № 01-25-11339/21-0-3; № 01-25-11339/21-0-4; № 01-25-11339/21-0-5; № 01-25-11339/21-0-6.
2	В установленном законом порядке выполнить работы по ремонту лицевых фасадов литеры А объекта культурного наследия.	В течение 36 месяцев со дня утверждения охранного обязательства актом КГИОП.	1. Акт технического состояния от 06.08.2021 № 01-25-11339/21-0-2. 2. Письма КГИОП от 06.08.2021: № 01-25-11339/21-0-3; № 01-25-11339/21-0-4; № 01-25-11339/21-0-5; № 01-25-11339/21-0-6.
3	В установленном законом порядке выполнить работы по ремонту и реставрации одноэтажных юго-восточных корпусов литеры А и литеры Д объекта культурного наследия.	В течение 36 месяцев со дня утверждения охранного обязательства актом КГИОП.	1. Акт технического состояния от 06.08.2021 № 01-25-11339/21-0-2. 2. Письма КГИОП от 06.08.2021: № 01-25-11339/21-0-3; № 01-25-11339/21-0-4; № 01-25-11339/21-0-5; № 01-25-11339/21-0-6.

2 Указываются реквизиты акта технического состояния, а также документов, содержащих мнение собственника либо иного законного владельца объекта культурного наследия и иные сведения, предусмотренные разделом III Порядка подготовки и утверждения охранного обязательства собственника или иного законного владельца объекта культурного наследия, включенного в единый государственный реестр объектов культурного наследия (памятников истории и культуры) народов Российской Федерации, утвержденного приказом Минкультуры России от 13.07.2020 № 774.

4	В установленном законом порядке выполнить работы по ремонту территории объекта культурного наследия.	В течение 36 месяцев со дня утверждения охранного обязательства актом КГИОП.	1. Акт технического состояния от 06.08.2021 № 01-25-11339/21-0-2. 2. Письма КГИОП от 06.08.2021: № 01-25-11339/21-0-3; № 01-25-11339/21-0-4; № 01-25-11339/21-0-5; № 01-25-11339/21-0-6.
---	--	--	---

*Установленные охранным обязательством виды работ не изменяют и не отменяют необходимости исполнения вступивших в законную силу судебных актов в отношении объекта.

Приложение № 2
к охранному обязательству

Требования к обеспечению доступа граждан Российской Федерации, иностранных граждан и лиц без гражданства к объекту культурного наследия устанавливаются статьей 47.4 Федерального закона от 25.06.2002 № 73-ФЗ «Об объектах культурного наследия (памятниках истории и культуры) народов Российской Федерации» с учетом требований к сохранению указанного объекта культурного наследия, требований к его содержанию и использованию, физического состояния этого объекта культурного наследия и характера его современного использования

1. Условия доступа к объекту культурного наследия с учетом вида объекта культурного наследия, категории его историко-культурного значения, предмета охраны, физического состояния объекта культурного наследия, требований к его сохранению, характера современного использования данного объекта культурного наследия³:

№ п/п	Условия доступа к объекту культурного наследия	Примечание ⁴
1	Обеспечить доступ гражданам Российской Федерации, иностранным гражданам и лицам без гражданства во внутренние помещения объекта культурного наследия и к объекту культурного наследия в соответствии с внутренним распорядком, установленным собственником или иным законным владельцем объекта культурного наследия.	Письма КГИОП от 06.08.2021: № 01-25-11339/21-0-3; № 01-25-11339/21-0-4; № 01-25-11339/21-0-5; № 01-25-11339/21-0-6.

³ Заполняется в отношении объекта культурного наследия с учетом мнения собственника или иного законного владельца такого объекта, в том числе используемого в качестве жилых помещений по согласованию с собственником или иным законным владельцем такого объекта.

⁴ Указываются реквизиты документов, содержащих мнение собственника либо иного законного владельца объекта культурного наследия.

2. Условия доступа к объекту культурного наследия религиозного назначения с учетом требований к внешнему виду и поведению лиц, находящихся в границах территорий указанного объекта культурного наследия религиозного назначения, соответствующие внутренним установлениям религиозной организации⁵:





№ п/п	Условия доступа к объекту культурного наследия	Примечание ⁶
1	На момент утверждения охранного обязательства объект культурного наследия не является объектом культурного наследия религиозного назначения.	

5 Заполняется в отношении объекта культурного наследия религиозного назначения по согласованию с собственником или иным законным владельцем такого объекта культурного наследия.

6 Указываются реквизиты документов, содержащих мнение собственника либо иного законного владельца объекта культурного наследия религиозного назначения и иные сведения, предусмотренные разделом V Порядка подготовки и утверждения охранного обязательства собственника или иного законного владельца объекта культурного наследия, включенного в единый государственный реестр объектов культурного наследия (памятников истории и культуры) народов Российской Федерации, утвержденного приказом Минкультуры России от 13.07.2020 №774.

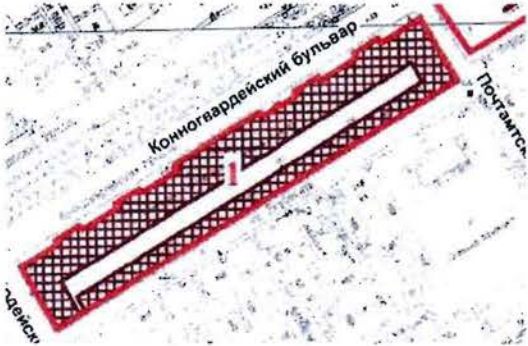
Приложение № 3
к охранному обязательству

Предмет охраны здания «Казармы (трехэскадронный корпус)»,
входящего в состав объекта культурного наследия федерального значения
«Манеж и казармы Конногвардейского полка»
Санкт-Петербург, Адмиралтейский район, Конногвардейский бульвар., д. 4. литеры А, В, Д
(Конногвардейский бульвар, 4; Конногвардейский пер., 2; Почтамтский пер., 1;
Якубовича ул., 3)

№ пп	Виды предметов охраны	Элементы предметов охраны	Фотофиксация
1	2	3	4
1	Объемно-пространственное решение:	<p>исторические габариты и конфигурация здания, состоящего из трехэтажного (северо-западного) корпуса с пятью ризалитами по лицевому фасаду (центральный ризалит завершен треугольным фронтоном, остальные – аттиковыми стенками) и шестью раскреповками по дворовому фасаду, завершенными треугольными фронтонами, двух торцевых трехэтажных корпусов (северо-восточного и юго-западного) с раскреповками, завершенными треугольными фронтонами, и одноэтажного конюшенного (юго-восточного) корпуса с двумя трехэтажными объемами (в три оси) и трехэтажным объемом между северо-восточным (торцевым) корпусом и трехэтажным объемом (в три оси);</p> <p>два воротных проезда в юго-восточном корпусе – местоположение (по 14 оси трехэтажного объема, по центральной оси трехэтажного (северного) корпуса в три оси), конфигурация (прямоугольная, с полуциркульным завершением);</p> <p>арка, соединяющая торцевой (юго-западный) и конюшенный юго-восточный корпус – местоположение, габариты, конфигурация;</p> <p>исторические дымовые трубы – местоположение, габариты, конфигурация;</p> <p>исторические габариты и конфигурация (двускатные, вальмовые) крыш.</p>	   

			 
2	<p>Конструктивная система здания:</p>	<p>исторические наружные и внутренние капитальные стены - вид материала (кирпич), местоположение;</p> <p>междуэтажные перекрытия – местоположение;</p> <p>своды – типы:</p> <p>цилиндрические с распалубками (воротного проезда по 2 оси трехэтажного (северного) корпуса в три оси, Л 4; помещения первого этажа 9-Н, №№ 1-7);</p>	 

коробовые с распалубками
(помещения первого этажа: 1-Н,
№№ 1-6, 8-18; 3-Н, №№ 1, 4;
6-12; 3-Н, №№ 1, 4, 6-12; 6-Н,
№№ 3-7, 10-Н, №№ 7-10, 14-Н,
№№ 1,3 12-Н, №№ 30-34);





коробовые с распалубками, на подпружных арках (помещения первого этажа: 9-Н, №№ 9, 11, 12, 13, 24, 27, 28);



по металлическим балкам (помещения первого этажа 12-Н, №№ 4-7, 11, 12);





		<p>лестница – местоположение (Л-1), тип – двухмаршевая, конструкция (площадки и марши – по сводам);</p> <p>лестницы – местоположение (Л-1, Л-2, Л-3, Л-5, Л-6, Л-7), тип (двухмаршевые).</p>	 
3	Объемно-планировочное решение:	историческое объемно-планировочное решение в габаритах капитальных стен.	
4	Архитектурно-художественное решение фасадов:	<p>архитектурно-художественное решение фасадов в формах позднего классицизма;</p> <p>лицевые фасады:</p> <p>местоположение, габариты, конфигурация исторических воротных, дверных, оконных проемов и ниш;</p> <p>северо-западный фасад (по Конногвардейскому бульвару):</p>	
			

7

	<p>материал отделки цоколя – известняк;</p> <p>материал и характер отделки фасада – руст (в уровне 1 этажа), гладкая штукатурка;</p> <p>тяга – местоположение (в уровне 1 этажа), профиль;</p> <p>тяга - местоположение (в уровне 1-2 этажа), профиль;</p> <p>тяга - местоположение (в уровне 3 этажа), профиль;</p> <p>профилированный венчающий карниз;</p> <p>оформление дверных проемов - профилированные наличники, профилированные архивольты с замковыми камнями;</p> <p>материал заполнения дверных проемов – дерево;</p> <p>оформление оконных проемов в уровне первого этажа - профилированные наличники, профилированные архивольты с замковыми камнями;</p> <p>заполнения оконных проемов – исторический рисунок расстекловки, цвет;</p>	      
--	--	--

8

	<p>оформление оконных проемов в уровне второго этажа – профилированные наличники, прямые сандрики, треугольные сандрики в оформлении оконных проемов второго этажа по 6-12 оси центрального ризалита;</p> <p>оформление оконных проемов третьего этажа – подоконные выступы;</p> <p>фронтон – метаположение (над оконными проемами по 6-12 оси центрального ризалита). конфигурация (треугольная), оформление (гладкий тимпан, профилированный карниз);</p> <p>северо-восточный и юго-западный фасады:</p>	 
		
	<p>материал отделки цоколя – известняк;</p> <p>материал и характер отделки фасада – руст (в уровне 1 этажа), гладкая штукатурка;</p> <p>тяга – местоположение (в уровне 1 этажа), профиль;</p> <p>тяга - местоположение (в уровне 1-2 этажа), профиль;</p>	 

	<p>тяга - местоположение (в уровне 3 этажа), профиль;</p> <p>профилированный венчающий карниз;</p> <p>оформление дверных проемов - профилированные наличники, профилированные архивольты с замковыми камнями;</p> <p>материал заполнения дверных проемов – дерево;</p> <p>заполнения оконных проемов – исторический рисунок расстекловки, цвет;</p> <p>оформление оконных проемов первого этажа - профилированные наличники, профилированные архивольты с замковыми камнями;</p> <p>оформление оконных проемов второго этажа – профилированные наличники, прямые сандрики, треугольные сандрики в оформлении оконных проемов второго этажа по 4-8 оси;</p>	    
--	--	---

оформление оконных проемов
третьего этажа – подоконные
выступы;



два фронтона – метаположение
(в завершении раскреповок, по
4-8 оси фасадов), конфигурация
(треугольная), оформление
(гладкий тимпан,
профилированный карниз);



юго-восточный фасад:



	<p>материал отделки цоколя – известняк;</p> <p>материал и характер отделки фасада – руст (в уровне 1 этажа), гладкая штукатурка;</p> <p>материал заполнения дверных и воротных проемов – дерево;</p> <p>заполнения оконных проемов – исторический рисунок расстекловки, цвет;</p> <p>юго-западный и северо-восточный торцевой корпус:</p> <p>тяга – местоположение (в уровне 1 этажа), профиль;</p> <p>тяга – местоположение (в уровне 1-2 этажа), профиль;</p> <p>тяга – местоположение (в уровне 3 этажа), профиль;</p> <p>профилированный венчающий карниз;</p> <p>оформление дверных проемов – профилированные наличники, профилированные архивольты с замковыми камнями;</p> <p>оформление оконных проемов в уровне первого этажа – профилированные наличники, профилированные архивольты с замковыми камнями;</p> <p>оформление оконных проемов в уровне второго этажа – профилированные наличники, прямые сандрики;</p> <p>оформление оконных проемов третьего этажа – подоконные выступы;</p> <p>одноэтажный конюшенный корпус:</p> <p>оформление воротных проемов – профилированные архивольты с замковыми камнями;</p> <p>тяга – местоположение (в уровне 1 этажа);</p> <p>тяга – местоположение (над архивольтами), профиль;</p>	  
--	---	---

	<p>профилированный венчающий карниз;</p> <p>два трехэтажных объема (в три оси):</p> <p>тяга – местоположение (в уровне 1 этажа);</p> <p>тяга – местоположение (над архивольтами), профиль;</p> <p>тяга – местоположение (под оконными проемами второго этажа);</p> <p>тяга – местоположение (над оконными проемами третьего этажа);</p> <p>профилированный венчающий карниз;</p> <p>оформление оконных проемов первого этажа – ниши с полуциркульным завершением, профилированные архивольты с замковыми камнями;</p> <p>оформление оконных проемов второго этажа – профилированные наличники, прямые сандрики;</p> <p>оформление оконных проемов третьего этажа – подоконные выступы;</p> <p>трехэтажный объем (между северо-восточным (торцевым) корпусом и трехэтажным объемом (в три оси)):</p> <p>профилированная тяга – местоположение (над оконными проемами 1 этажа), профиль;</p> <p>профилированная тяга – местоположение (под оконными проемами 2 этажа), профиль;</p> <p>профилированная тяга – местоположение (над оконными проемами 2 этажа), профиль;</p> <p>профилированная тяга –</p>	   
--	--	--

местоположение (над оконными проемами 3 этажа), профиль;

профилированный венчающий карниз;

оформление воротного проезда и оконных проемов 1 этажа – веерные замковые камни;

оформление оконных проемов 2 этажа – профилированные наличники;

четыре балкона – местоположение (по 10, 13 оси в уровне 2 и 3 этажа), габариты, конфигурация;

дворовые фасады:

историческое местоположение, габариты, конфигурация воротных и дверных проемов;

ширина и верхняя отметка оконных проемов 1 этажа; оконные проемы 2, 3 этажей – исторические габариты, конфигурация, местоположение;

северо-западный дворовый фасад:

материал и характер отделки фасада – руст (в уровне 1 этажа), гладкая штукатурка;

заполнения оконных проемов – исторический рисунок расстекловки, цвет;

тяга – местоположение (под оконными проемами 1 этажа), профиль;

частично сохранены фрагменты декоративного оформления оконных проемов 2 этажа (наличники, прямые, треугольные сандрики);

профилированный венчающий карниз;

шесть фронтонов – местоположение (в завершении раскреповок), габариты, конфигурация (треугольные), оформление – гладкий тимпан с термальным окном, профилированный карниз;



северо-восточный дворовый
фасад:

материал и характер отделки
фасада – гладкая штукатурка;

заполнения оконных проемов –
исторический рисунок
расстекловки, цвет;

профилированный венчающий
карниз;



юго-западный дворовый фасад:

материал и характер отделки
фасада – гладкая штукатурка;

заполнения оконных проемов –
исторический рисунок
расстекловки, цвет;

профилированный венчающий
карниз;



юго-восточный фасад:

материал и характер отделки
фасада – руст (одноэтажный
корпус), гладкая штукатурка;

заполнения оконных проемов –
исторический рисунок
расстекловки, цвет;

профилированный венчающий
карниз.



Фотографическое изображение
объекта культурного наследия федерального значения
«Казармы (Трехэскадронный корпус)», расположенного по адресу:
г. Санкт-Петербург, Конногвардейский бульвар, дом 4, литера А, В, Д
входящего в состав объекта культурного наследия федерального значения
«Манеж и казармы Конногвардейского полка»
(фотофиксация выполнена 25.06.2021).

Литера А.

1. Северо-западный лицевой фасад по Конногвардейскому бульвару.



2. Северо-восточный торцевой фасад по Почтамтскому переулку.



3-4. Информационные доски.

5. Мемориальная доска.



6. Юго-восточный фасад трехэтажного корпуса.

7. Одноэтажный юго-восточный корпус.



8. Юго-западный трехэтажный корпус.



9-10. Дворовые фасады.



11. Общий вид на дворовый фасад одноэтажного юго-восточного корпуса.



12. Территория внутреннего двора. 13. Фрагмент кровли одноэтажного юго-восточного корпуса.



14-16. Помещение ЛК-4.

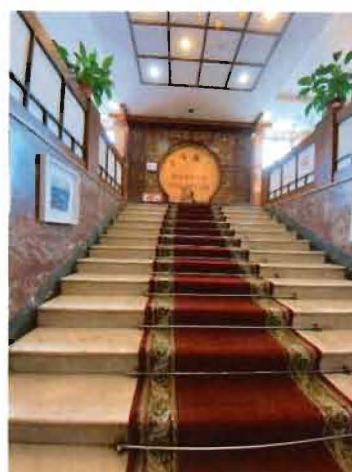

17-20. Характерные интерьеры 1-го этажа.

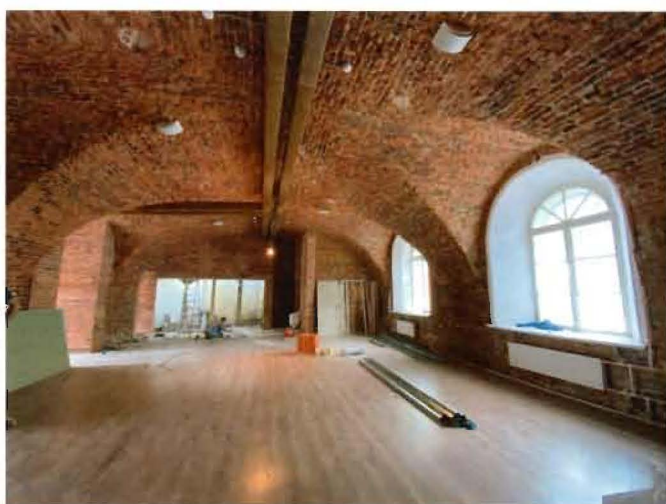

21-22. Характерные интерьеры 1-го этажа.



23-25. Характерные лестничные клетки.



26-27. Лестничный объем трехэтажного юго-западного корпуса.

28. Чердачная лестница.



29-31. Характерные интерьеры 2-го этажа.



32-34. Характерные интерьеры 3-го этажа.



35-36. Чердак.



37-39. Характерные интерьеры одноэтажного юго-восточного корпуса.



Литера В.

40. Лицевой юго-восточный фасад.

41. Дворовый юго-восточный фасад.



42. Подвал.

43. Лестница.

44. Чердак.



45-47. Характерные интерьеры.



Литера Д.

48. Лицевой юго-восточный фасад.



49. Дворовый юго-восточный фасад.



50. Дворовый юго-восточный фасад.

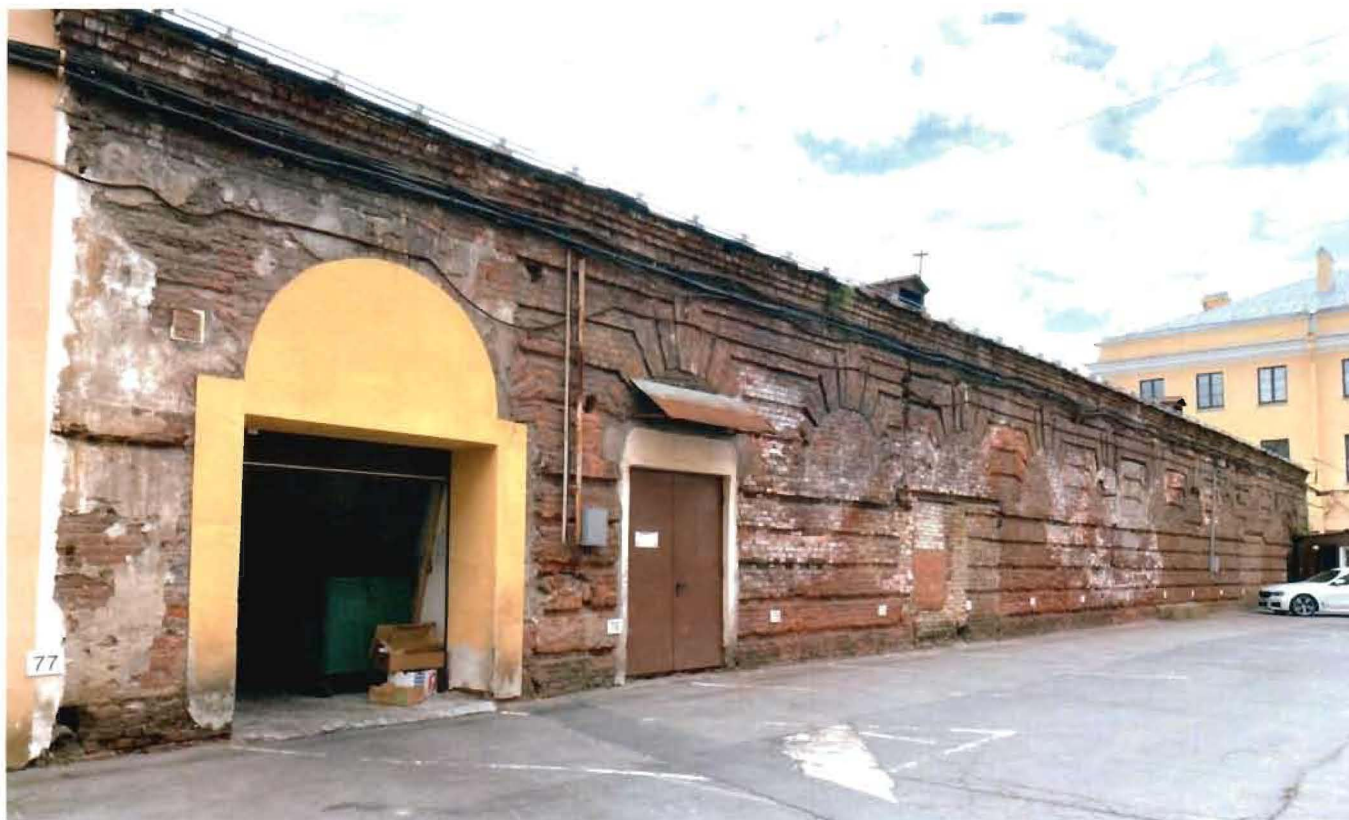

51. Помещение 33-Н.



52. Чердак.



53-55. Характерные помещения.



Приложение № 9 к Акту по результатам государственной историко-культурной экспертизы проектной документации на проведение работ по сохранению объекта культурного наследия федерального значения «Казармы (трехэскадронный корпус)», входящего в состав объекта культурного наследия федерального значения «Манеж и казармы Конногвардейского полка», расположенного по адресу: Санкт-Петербург, Конногвардейский бульв., д. 4. литера А (Конногвардейский бульвар, 4; Конногвардейский пер., 2; Почтамтский пер., 1; Якубовича ул., 3): «Проект приспособления для современного использования; объект культурного наследия федерального значения «Манеж и казармы Конногвардейского полка», входящий в состав объекта культурного наследия федерального значения «Манеж и казармы Конногвардейского полка»; адрес объекта: Санкт-Петербург, Конногвардейский бул., д.4, лит. А» (шифр: 013-22-П), разработанной ООО «НВД-СПб» в 2022 г.

Копии технического паспорта на объект культурного наследия и (или) его поэтажного плана с указанием размеров и приведением экспликации помещений, выдаваемых организациями, осуществляющими государственный технический учет и (или) техническую инвентаризацию объектов капитального строительства

План 1 этажа


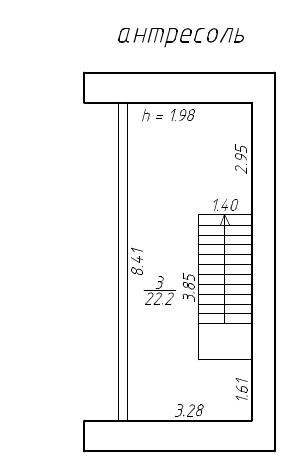
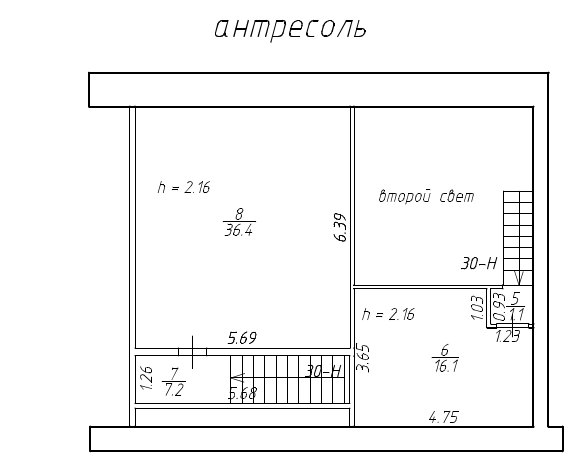
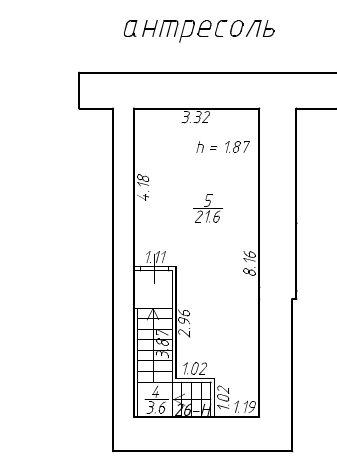
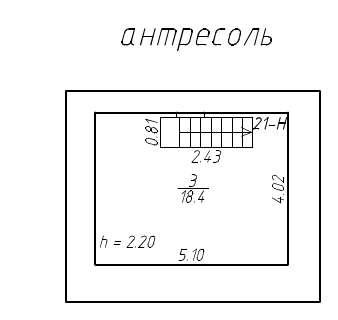

Открытое акционерное общество "Региональное управление геодезии и кадастра"		Ин.И 78/01-0021	
Лист 1 из 4	г. Санкт-Петербург, Котловардейской д.улицы, д.ч. 4, литера А, План 1 этажа	Масштаб 1:200	
Дата 04.10.2019	Исполнитель Генеральный директор Чернова Е.В.	Ф.И.О. Чернова Е.В.	Подпись

План 2 этажа
h = 3.56



Открытое акционерное общество "Региональное управление геодезии и кадастра"		Инв.№ 78/01-0021
Лист 2 из 4	г. Санкт-Петербург, Коммунальный бульвар, дом 4, литера А, План 2 этажа	Масштаб 1:200
Дата 04.10.2018	Исполнитель Проектировщик	Ф.И.О. Некрасова М.Ю.
04.10.2018	Прораб	Руководитель группы Чернова Е.В.

План 3 этажа
n = 302



Открытое акционерное общество "Региональное управление геодезии и кадастра"				Инв.И 78/01-0021
Лист N 3 из 4	г. Санкт-Петербург, Канонерский бульвар, дом 4, литер А, План 3 этажа			Масштаб 1:200
Дата 26.06.2018	Исполнитель Иванова	Должность исполнитель	Ф.И.О. Некрасова М.Ю.	Подпись
26.06.2018	Проектировщик Григорьев	Руководитель группы	Чернова Е.В.	

План технического чердака



Открытое акционерное общество "Региональное управление геодезии и кадастра"		И.И.И
Лист № 4 из 4	г. Санкт-Петербург, Канавинский бульвар, дом 4, литера А, План технического этажа, чердака	Масштаб 1:200
Дата 26.06.2018	Исполнил Исполнитель группы	Некрасова М.Ю.
26.06.2018	Проверил Руководитель группы	Чернова Е.В.